

Ager Tarraconensis

Marta Prevosti i Josep Guitart i Duran
(directors científics / Scientific Directors)

Volum 4

Ager Tarraconensis 4

Els Antigons, una vil·la senyorial del Camp de Tarragona

Els Antigons, a High Status Villa in the Camp de Tarragona

Ramon Járrega
Marta Prevosti
(editors)

General evaluation and conclusions in English

DOCUMENTA 16

INSTITUT D'ESTUDIS CATALANS
INSTITUT CATALÀ D'ARQUEOLOGIA CLÀSSICA
Tarragona, 2014

Ager Tarraconensis. – (Documenta ; 16)

Bibliografia. – Conté: 1. Aspectes històrics i marc natural -- 2. El poblament -- 3. Les inscripcions romanes (IRAT) / Diana Gorostidi Pi -- 4. Els Antigons, una vil·la senyorial del Camp de Tarragona / Ramon Járrega, Marta Prevosti (editors) -- 5. Paisatge, poblament, cultura material i història : actes del simposi internacional / Marta Prevosti, Jordi López Vilar, Josep Guitart i Duran (editors). – Text en català, alguns capítols també en anglès, italià, castellà i francès

ISBN 9788493773434 (o.c.)

I. Prevosti, Marta, dir. II. Guitart i Duran, Josep, 1946- dir. III. Gorostidi, Diana IV. Járrega Domínguez, Ramon, ed. V. López Vilar, Jordi, ed. VI. Institut d'Estudis Catalans VII. Institut Català d'Arqueologia Clàssica VIII. Col·lecció: Documenta (Institut Català d'Arqueologia Clàssica) ; 16

1. Arqueologia del paisatge – Catalunya – Camp de Tarragona 2. Excavacions arqueològiques – Catalunya – Camp de Tarragona 3. Camp de Tarragona (Catalunya) – Arqueologia romana 4. Antigons (Reus, Catalunya) : Jaciment arqueològic

904(467.14)

Ager Tarraconensis és un projecte de l'Institut Català d'Arqueologia Clàssica i l'Institut d'Estudis Catalans, amb el finançament d'Acesa-Abertis. El projecte s'emmarca dins la línia de recerca de l'ICAC «Arqueologia del paisatge, poblament i territori» i del projecte Forma Orbis Romani de l'Institut d'Estudis Catalans, promogut per la Unió Acadèmica Internacional. Aquesta recerca també s'ha inserit en el marc del projecte del Ministeri de Ciència i Innovació HAR2009-10752: «Interacció i articulació *urbs-territorium* en el *conventus Tarraconensis*. Anàlisi intrínsec i comparat de tres zones significatives».

Comitè editorial

Juan Manuel Abascal (Universitat d'Alacant), José María Álvarez Martínez (Museo Nacional de Arte Romano, Mèrida), Carmen Aranegui (Universitat de València), Achim Arbeiter (Universitat Georg-August de Göttingen, Alemanya), Jean-Charles Balty (Universitat de París-Sorbona [París IV], França), Francesco D'Andria (Universitat del Salento, Itàlia), Pierre Gros (Universitat de Provença, França), Ella Hermon (Université Laval, Quebec, Canadà), Rosa Plana-Mallart (Universitat Paul-Valéry Montpellier 3, França), Lucrezia Ungaro (Sovrintendenza Capitolina, Direzione Musei, Itàlia) i Susan Walker (Ashmolean Museum, Oxford, Regne Unit).

© d'aquesta edició, Institut d'Estudis Catalans i Institut Català d'Arqueologia Clàssica (ICAC)

Institut Català d'Arqueologia Clàssica (ICAC)

Plaça d'en Rovellat, s/n, 43003 Tarragona

Telèfon 977 24 91 33 - fax 977 22 44 01

info@icac.cat - www.icac.cat

Durant els nou primers mesos de publicació, qualsevol forma de reproducció, distribució, comunicació pública o transformació d'aquesta obra només es pot fer tenint l'autorització dels seus titulars, amb les excepcions previstes per la llei. Adreceu-vos a CEDRO (Centre Espanyol de Drets Reprògràfics, www.cedro.org) si heu de fotocopiar o escanejar fragments d'aquesta obra.

A partir del desè mes de publicació, aquest llibre està subjecte –llevat que s'indiqui el contrari en el text, en les fotografies o en altres il·lustracions– a una llicència Reconeixement-No comercial-Sense obra derivada 3.0 de Creative Commons (el text complet de la qual es pot consultar a <http://creativecommons.org/licences/by-nc-nd/3.0/es/deed.ca>). Així doncs, s'autoritza el públic en general a reproduir, distribuir i comunicar l'obra sempre que se'n reconegui l'autoria i les entitats que la publiquen i no se'n faci un ús comercial, ni lucratiu, ni cap obra derivada.

© del text, els autors

© de les fotografies i il·lustracions, els autors, llevat que s'indiqui el contrari

© de la traducció a l'anglès, Paul Turner

Primera edició: 2013

Coordinació editorial: Publicacions de l'ICAC

Correcció: Pere Farrando Canals i Ramon Vidal Muntaner

Disseny de la col·lecció: Dièdric

Coberta: Àlex Rull

Fotografia de la coberta: Tors de Bacus trobat a la vil·la dels Antigons (Foto: F. X. Cabrero / Museu d'Arqueologia Salvador Vilaseca, Reus)

Maquetació i impressió: Indústries Gràfiques Gabriel Gibert

Dipòsit Legal: T. 1575-2013

ISBN de l'obra completa: 978-84-937734-3-4

ISBN del volum 4: 978-84-942034-0-4

TAULA GENERAL DE L'OBRA AGER TARRACONENSIS

Ager Tarraconensis 1. Aspectes històrics i marc natural

1. Plantejament i precedents del treball
2. La ciutat de *Tarraco*, entre nucli urbà i territori
3. El paisatge de l'ager *Tarraconensis*
4. Les centuriacions de l'ager *Tarraconensis*: organització i concepcions de l'espai
5. El marc natural

Ager Tarraconensis 2. El poblament

1. Metodologia de l'estudi del poblament
2. Les prospeccions extensives
3. Les prospeccions intensives
4. Els materials arqueològics de les col·leccions
5. Estudi dels materials
6. El poblament
7. Els recursos econòmics
8. Treballs de camp centrats en jaciments

Ager Tarraconensis 3. Les inscripcions romanes (IRAT)

1. La documentació epigràfica
2. Epigrafia i societat de l'ager *Tarraconensis*. Monuments i reflex social. Propietaris de *fundi* al territori: identificació a partir de l'epigrafia. Prosopografia i societat al territori. Taula sinòptica.
3. Catàleg epigràfic. Conté epigrafia sobre *amphorae*, *tegulae*, *imbres* i *dolia* a l'àrea occidental del Camp de Tarragona
4. Índexs analítics

Ager Tarraconensis 4. Els Antigons, una vil·la senyorial del Camp de Tarragona

1. Introducció. La dissortada vil·la dels Antigons
2. Anàlisi de l'excavació de salvament (1977-1978)
3. El nimfeu
4. La escultura
5. Les ceràmiques. Un exemple de l'activitat comercial a l'ager *Tarraconensis*
6. Altres estudis ceràmics
7. L'epigrafia
8. La numismàtica
9. Els objectes metàl·lics
10. Els objectes d'os treballat i la identificació d'un taller tèxtil
11. El vidre
12. Valoració general i conclusions

Ager Tarraconensis 5. Paisatge, poblament, cultura material i història. Actes del Simposi internacional

Ager Tarraconensis 6. Catàleg de jaciments, conclusions i índexs

Projecte Ager Tarraconensis

Directors científics

Marta Prevosti i Monclús (ICAC)
Josep Guitart i Duran (UAB i ICAC)

Autors

Josep Abela Montoya (ICAC)
Ethel Allué Martí (IPHES)
Aureli Àlvarez Pérez (UAB i ICAC)
Piero Berni Millet (ICAC)
Loïc Buffat (investigador associat al CNRS-UMR 5140, Lattes-Montpellier)
Iban Cabrelles Albareda
Victòria Cantarellas Sancho (ICAC)
Cèsar Carreras i Monfort (UAB)
Raquel Daza Brunet (UAB)
Ana Domènech de la Torre (ICAC)
J. Ignacio Fiz Fernández (URV i ICAC)
Marta Fontanals Torroja (IPHES)
Rob Fry (Universitat de Southampton i Escola Britànica de Roma)
Ana Garrido Elena (ICAC)
Pere Gebellí Borràs
Santiago Giralt (Institut de Ciències de la Terra Jaume Almera, CSIC)
Diana Gorostidi Pi (ICAC)
Josep Guitart i Duran (UAB i ICAC)
Anna Gutiérrez Garcia-Moreno (ICAC i UAB)
Ramon Járrega Domínguez (ICAC)
Eva M. Koppel Guggenheim (UAB)
Jordi López Vilar (ICAC)
Jaume Massó Carballido (Museu d'Arqueologia Salvador Vilaseca, Reus)

Yannick Miras (Geolab, Universitat Blaise Pascal, CNRS-UMR 6042, Clermont-Ferrand)
Andreu Ollé Cañellas (IPHES)
Hèctor A. Orenge Romeu (Grup d'Investigació en Arqueologia del Paisatge, de l'ICAC)
Pedro Otiña Hermoso (Arxiu Municipal de Cambrils)
Núria Padrós Font (ICAC)
Josep M. Palet Martínez (Grup d'Investigació en Arqueologia del Paisatge, de l'ICAC)
M. Isabel Panosa Domingo (ICAC)
Albert Pèlachs Mañosa (UAB)
Àfrica Pitarch i Martí (Institut de Ciències de la Terra Jaume Almera, CSIC)
Marta Prevosti i Monclús (ICAC)
Francesc Pujol Rusell
Ester Ramón Sariñena (MNAT)
Santiago Riera Mora (Seminari d'Estudis i Recerques Prehistòriques, de la UB)
Gabriel Servera Vives (Geolab, Universitat Blaise Pascal, CNRS-UMR 6042, Llimotges)
Pau de Soto Cañamares (ICAC)
Kristian Strutt (Universitat de Southampton i Escola Britànica de Roma)
Sílvia Valenzuela Lamas (UB i Universitat de Lisboa)
Josep Vallverdú Poch (IPHES)
Marta de la Vega i Toro (empresa Rocs)
Josep M. Vergès Bosch (IPHES)

CNRS: Centre Nacional de la Recerca Científica (França)

CSIC: Consell Superior d'Investigacions Científiques

ICAC: Institut Català d'Arqueologia Clàssica

IPHES: Institut Català de Paleoeologia Humana i Evolució Social

MNAT: Museu Nacional Arqueològic de Tarragona

UAB: Universitat Autònoma de Barcelona

UB: Universitat de Barcelona

UOC: Universitat Oberta de Catalunya

URV: Universitat Rovira i Virgili

SUMARI

Pròleg. <i>Josep Maria Nolla</i>	9
1. Introducció. La dissortada vil·la dels Antigons. <i>Jaume Massó</i>	11
2. Anàlisi de l'excavació de salvament (1977-1978). <i>Loïc Buffat</i>	15
3. El nimfeu. <i>Marta Prevosti</i>	29
4. La escultura. <i>Eva M. Koppel</i>	43
5. Les ceràmiques. Un exemple de l'activitat comercial a l'ager <i>Tarraconensis</i> . <i>Ramon Járrega</i>	55
5.1. Introducció	55
5.2. Els contextos estratigràfics	55
5.3. Els materials ceràmics d'època tardorepublicana	57
5.4. Els materials ceràmics d'època altoimperial (segles I-II)	64
5.5. Els materials de l'abocador (darrer quart del segle II – inicis del III dC)	146
5.6. Contextos de mitjan segle III – segle IV.	148
5.7. Els materials tardoantics	146
5.8. Conclusions	164
6. Altres estudis ceràmics	185
6.1. Les marques d'àmfora. <i>Cèsar Carreras i Piero Berni</i>	185
6.2. Les ceràmiques romanes corínties. <i>Jaume Massó, Ester Ramón i Ramon Járrega</i>	195
6.3. La ceràmica comuna tarraconense. <i>Loïc Buffat i Ramon Járrega</i>	203
7. L'epigrafia.	213
7.1. Vida quotidiana a la vil·la: els grafitis sobre ceràmica. <i>Diana Gorostidi</i>	213
7.2. Inscripció ibèrica en un bol de ceràmica de parets fines. <i>Maria Isabel Panosa</i>	219
8. La numismàtica. <i>Ramon Járrega</i>	223
9. Els objectes metàl·lics. <i>Ramon Járrega</i>	231
10. Els objectes d'os treballat i la identificació d'un taller tèxtil. <i>Marta Prevosti</i>	247
11. El vidre. <i>Marta Prevosti</i>	265
12. Valoració general i conclusions. <i>Marta Prevosti i Ramon Járrega</i>	269
General evaluation and conclusions	281
Bibliografia específica del jaciment dels Antigons	293

És una llàstima el poc que sabem d'un jaciment arqueològic tan notable com el dels Antigons, en el terme municipal de Reus i a uns sis quilòmetres del nucli urbà de *Tarraco*, colònia romana i capital provincial.

Conegut d'antic, amb referència continuada a troballes luxoses i notables, calgué esperar a unes excavacions d'urgència generades per la construcció d'edificis lligats a la transformació i gestió de productes agrícoles, per començar a conèixer amb un cert detall l'entitat del lloc. Els treballs, condicionats per la pressa, per les exigències i, encara, en un marc polític determinat, no podien respondre a un projecte ben concebut ni ben executat. I com sol passar massa sovint amb treballs d'aquesta mena, els resultats no van ser objecte d'una publicació sistemàtica i general, només pinzellades puntuals, des de diverses perspectives que no feien altra cosa que donar indicis contundents del valor extraordinari d'aquella vil·la romana de topònim evocador i diàfan.

El lector té ara a les mans un estudi que pretén –i aconsegueix– superar aquesta mancança. Un grup d'experts del més alt nivell –arqueòlegs, historiadors de l'art, epigrafistes– a redós de l'Institut Català d'Arqueologia Clàssica, es van confabular per posar en solfa la vella excavació de salvament i, de fet, totes aquelles dades que s'hi relacionaven, per intentar presentar de manera rigorosa i ordenada la història d'un lloc excepcional a partir d'uns materials prou interessants i poc estudiats.

No és, no cal dir-ho, la millor manera de procedir. És, sempre millor, una aproximació personal al jaciment, una investigació directa, una recerca intensa que proporciona un material excel·lent que permet sovint arribar a un nivell de detall insospitat, on, la virtut primordial, allò que no s'ha de perdre de vista, és la voluntat d'exhaurir-lo, d'excavar-lo completament, lluny de l'esperit de tastaolletes d'altres èpoques. És quan el cúmul de dades i la seva qualitat progressen exponencialment. De vegades, però, és necessari i d'una utilitat extraordinària enfrontar-se també amb velles excavacions per intentar treure'n tota la substància possible, per poder posar quelcom més que un punt en un mapa, per intentar esbossar, amb totes les mancances que vulgueu, la història d'un lloc determinat, d'una estació que és, sempre, un document únic i insubstituïble.

Cal, de tant en tant, dedicar esforços a tasques d'aquesta mena. Cal, com havíem sentit a dir contínuament als nostres mestres, “excavar” els fons dels museus (i, evidentment, publicar-ho).

Aquesta monografia fa renéixer els Antigons, permet fer-nos una idea prou solvent d'una vil·la romana de notabilíssima entitat del *suburbium* de la capital provincial, on la magnitud i el luxe d'aquestes construccions cal suposar que eren una constant. Aquesta publicació permet fer-se una idea, molt enterbolida certament, de com eren aquests edificis, de com s'organitzaven, de quines estructures es conformaven i quin procés històric dibuixaven.

La lectura dels diferents capítols redactats amb eficiència i ganes pels diferents autors, ens fa possible albirar un vil·la de grans dimensions que devia senyorejar un extens *fundus*, amb una *pars urbana* d'una subtil elegància, amb programes escultòrics de gran riquesa que devien ornamentar patis i cambres, indicis de sòls de mosaic, restes d'aplacat de pedres de qualitat, un nimfeu sorprenent que només sol ser present en alguns grans edificis rurals. La proximitat al nucli urbà feia dels Antigons una residència còmoda que podia fer-se servir permanentment, sense que el *dominus* renunciés a les hipotètiques tasques de govern que exigia la seva riquesa. L'espai residencial al camp oferia condicions que difícilment es trobaven a ciutat.

Però no hem d'oblidar que una vil·la era, també, un negoci, era el centre (o un dels centres) de l'explotació d'una propietat. Les dades sobre la *pars fructuaria* són prou contundents per imaginar-se, de manera certament parcial, l'activitat que s'hi desenvolupava. Vestigis de premses i altres dades fan possible esbrinar una certa preferència pel conreu de la vinya i l'obtenció de vi. Cereals, hortalisses, fruita i, potser, oli, degueren complementar l'activitat del *fundus* on l'amo cercava, fins on era possible, l'autarquia, el dependre el mínim possible, de l'exterior. I, com en totes les grans vil·les, l'existència d'una terrisseria associada on s'hauria produït tot allò que calia pel bon funcionament del *fundus*, almenys durant una etapa determinada. Les àmfores Dressel 2-4 i les Dressel 7-11 de la Tarracnense han estat identificades, essent contenidor de vi la primera, i d'ús imprecís, la segona. És ben cert que només són dades puntuals, però ens informen del paper de la vil·la durant el segle I de l'era. Semblantment, l'existència d'un talleret lligat a la metal·lúrgia del ferro, on es devien recuperar i reparar eines i atuells, on es devien fabricar claus i altres peces, com passa també en la major part de vil·les romanes, torna a posar èmfasi en la necessitat d'un cert aïllament de l'entorn, de produir tot allò que calia a casa, de dependre el menys possible del mercat.

Un cementiri, preferentment tardà, acaba definint un conjunt que, en aquest cas, coneixem insuficientment. Cada casa de camp tenia la seva (o les seves) àrea d'enterrament, ben a la vora i a prop o a tocar d'un camí i ocupava, sempre que era possible, terres ermes i agrícolament marginals i improductives.

Algunes sepultures insinuen alguna mena d'ocupació més enllà del segle v.

Una sòlida baula més d'un projecte de llarg abast que ens està recuperant un dels grans buits de la història de la Catalunya romana, el territori immediat de la ciutat de *Tarraco*. Felicitem-los i felicitem-nos.

Josep Maria Nolla
Catedràtic d'Arqueologia
Universitat de Girona

1. INTRODUCCIÓ. LA DISSORTADA VIL·LA DELS ANTIGONS

Jaume Massó

Els Antigons és una partida reusenca que limita amb el terme de la Canonja i està situada a uns cinc quilòmetres i mig del nucli urbà de Reus i a prop (a l'est) de la riera de la Boella. Té com a límits l'autovia de Reus a Tarragona, la carretera que des d'aquesta va a la Canonja i l'antic camí dels Antigons. Les restes de la vil·la es troben molt a prop del Mercat de Majoristes del Camp, a sota i al costat mateix d'una fàbrica de pinsos, a una altura sobre el nivell del mar que oscil·la entre els quaranta i els cinquanta metres i a uns tres quilòmetres de la costa en línia recta. El terreny, de formació quaternària, descansa sobre una base rociosa sedimentària detrítica (pudinga) i està situat en una zona bastant rica en recursos aquífers i creuada per l'antic barranc del Mas de Segarra, molt afectat per les construccions industrials que s'hi han bastit des de 1976.

A part de la informació que aporta el seu mateix nom, un topònim clarament relacionat amb l'arqueologia (recordem, entre d'altres, el cas de *Lucentum*), la primera referència bibliogràfica que coneixem del jaciment es va publicar l'any 1849 al llibre *Tarragona monumental*, del tarragoní Joan Francesc Albiñana i el reusenc Andreu de Bofarull: «[...] en una loma que se eleva frente á la Florida, hácia la Canonja é inmediata á la carretera Amalia, se conservan restos de cimientos, bóvedas y fragmentos de un tosco mosaico; entre cuyas ruinas, hace dos años, fueron descubiertos algunos sepulcros con restos humanos, una medalla de Claudio y una gran amphora cineraria». Caldria esperar cent anys per trobar la segona notícia arqueològica de cronologia romana. En la sessió de la Comissió de Monuments de Tarragona del dia 19 d'octubre de 1951, Salvador Vilaseca informà «que cerca de la carretera de Reus Tarragona, en el término de Reus, arando con un tractor se han puesto al descubierto restos de una pequeña necrópolis romana con enterramientos de ánforas, sepulturas de losas, etc. Ha aparecido también un brazo de barro cocido tamaño natural y bien trabajado». Aquest fragment d'escultura va ingressar tot seguit a l'aleshores Museu Municipal Prim-Rull, on va restar exposat força anys. El març de 1968, segons una informació personal del senyor Ramon Capdevila Vallverdú, es van fer algunes troballes en el mateix lloc, les quals comportaren la recuperació d'un con de molí i tres fragments d'un altre de forma circular.

La dècada dels setanta del segle xx va comportar la projecció científica del jaciment, però també, desgraciadament, la seva destrucció parcial. El 1970, l'esmentat Ramon Capdevila va trobar en el mateix in-

dret, en companyia de Salvador Vilaseca, unes quantes tesselles de mosaic, de color blau, i un fragment de columna cilíndrica. L'estiu de 1976, Rafael Cortés, professor de l'aleshores Delegació Universitària de Tarragona, i un grup d'estudiants d'Arqueologia van excavar dos enterraments situats en la part superior del jaciment, d'època tardoromana. No ha estat publicat cap informe o memòria de l'excavació, però per informacions orals del Dr. Cortés sabem que un dels enterraments era un sepulcre bastit amb fragments d'àmfores i que hom va deixar *in situ* les restes humanes de l'altra inhumació, i que se'n recuperaren un lacrimatori o ungüentari de vidre.

El 7 de novembre de 1976, Ramon Capdevila i Miquel Veciana Abellà (també col·laborador del Museu de Reus) van observar en la mateixa zona la realització d'uns moviments de terra que comportaren l'arrencada de tota una parada de ceps i van recollir les restes de la tomba que poc abans s'havia excavat. Una setmana més tard, van recuperar un altre fragment de columna i diversos fragments de ceràmica romana, entre els quals alguns trossos de *dolium*. Tot seguit, es va portar a terme un seguit de treballs de salvament. La direcció tècnica dels treballs de prospecció i d'excavació, que es van desenvolupar d'una forma intermitent fins a l'any 1979, va anar a càrrec de la Dra. Lluïsa Vilaseca Borràs. Malgrat tots aquests esforços i la realització de diferents gestions oficials, les restes exhumades van ser desfetes –o, en el millor dels casos, soterrades– entre 1978 i 1979.

La vil·la romana s'adaptava perfectament a la suau elevació en què estava instal·lada, amb un petit desnivell en la part més alta que s'ha mantingut fins avui en forma de marge. Les diferents estructures exhumades durant els treballs, no gaire afectades pels treballs agrícoles, permetien diferenciar almenys tres zones. En el sector septentrional va ser localitzada una zona de caràcter artesanal –amb dos forns de grans dimensions (bastits amb toves i amb la part inferior excavada en el terreny)–, dedicada a la producció d'àmfores i altres contenidors (gerres, dolia) i de diversos materials ceràmics de construcció (tègules, ímbrices, antefixes, etc.). El sector central corresponia a la zona residencial, pròxima a un antic pou, amb diverses dependències d'hàbitat i un magnífic nimfeu que havia estat decorat amb diferents escultures i que molt probablement pertanyia a la part més noble de la vil·la. En el sector meridional se situava la zona de serveis i d'emmagatzematge, amb habitacions i *dolia* i petits di-

pòsits i cisternes, amb una ben racionalitzada xarxa de clavegueres que menaven les aigües residuals a la zona sud-oriental, actualment inclosa dins del recinte de la fàbrica de pinsos i originalment creuada per la llera d'un barranc (romanalles del qual són el que queda del barranc o fondal del Mas de Segarra i àdhuc un tros del camí dels Antigons).

En un moment no ben determinat, però en tot cas posterior al segle III dC (probablement als segles IV-V), algunes de les dependències meridionals de la vil·la van ser abandonades o amortitzades, incloses les clavegueres, i s'hi van començar a fer enterraments d'inhumació, amb molt diversos tipus de sepulcres (en àmfores o bastits amb tègules, maons o lloses de pedra treballades). També el sector nord-occidental de la vil·la va esdevenir zona d'enterraments d'inhumació, aparentment de forma simultània (sepulcres d'àmfores o tègules i enterraments en fossa amb coberta de lloses). La major part de les estructures exhumades (llevat dels forns) eren bastides amb pedra i argamassa de calç i sorra, i s'hi havia utilitzat la vella tècnica de l'encofrat, amb un arrebossat senzill o amb un recobriment interior especial impermeable en el cas del nimfeu, de les cisternes i dels dipòsits. Els sòls de les habitacions era dels dos tipus clàssics de formigó romà: d'*opus testaceum* (amb fragments de ceràmica més o menys triturada) i d'*opus signinum* (amb inclusió d'algunes tessel·les decoratives). A part del nimfeu, d'entre 17 i 18 metres de llargària i de més de 2 metres d'amplària en els dos extrems, destacaven les restes dels dos forns ceràmics, el més petit del quals (amb una sola arcada de suport del garbell que formava el pis de la cambra de cocció) tenia una planta de 5,5 per 4,5 metres, i el segon (amb mur central i doble arcada de suport) feia aproximadament 8 per 5 metres, amb una altura màxima conservada, en els dos casos, d'1,80 metres. A més a més d'aquests dos grans forns, van ser localitzades les restes –molt malmeses– d'un tercer forn, de planta quadrada i aparentment productor de ceràmica comuna, així com d'un forn de calç.

Els nombrosíssims materials recuperats d'aquest jaciment es conserven a l'actual Museu d'Arqueologia Salvador Vilaseca (MASV). La major part correspon a fragments de ceràmica romana, l'estudi detallat dels quals fins ara només havia estat iniciat i publicat de forma escadussera. Potser els més interessants són els produïts pels terrissers de la mateixa vil·la, bàsicament les àmfores i els diversos contenidors i els materials de construcció, però també uns vasos de ceràmica comuna (plats i plàteres) sense paral·lels coneguts fins ara. Quant a les àmfores, s'hi van fabricar els tipus Dressel 2-4 i Dressel 7-11, imitacions locals dels models italics originals, amb una cronologia que podríem situar *grosso modo* a la primera meitat del segle I dC. Ambdós són envasos per transportar el vi que sens dubte produïa la vil·la, i corresponen a uns tipus perfectament docu-

mentats en molts altres jaciments coetanis del Camp (com a les vil·les reusenques del Roquís i de la Buada o al jaciment riudomenc del Mas de Gomandí).

Les peces més vistents són els fragments de les diverses estàtues de marbre recuperats entre 1976 i 1977, majoritàriament a l'interior del nimfeu (devien formar part de la seva decoració, o bé hi van ser amagades de manera intencionada), sense oblidar el fragment d'un braç d'una escultura de terra cuita recuperat l'any 1951. Cal destacar la figura de Cíbele, la deessa de la Terra, flanquejada per sengles lleons asseguts als seus peus, treball d'un artista local no gaire hàbil. És singular la verticalitat de la deessa, representada insòlitàment dempeus –a causa del bloc de marbre, que no és sinó una peça de motllura arquitectònica reaprofitada– i no entronitzada com en les altres estàtues conegudes, si més no a la resta de la península Ibèrica. La seva presència en la vil·la sembla deguda a la seva evident relació amb la fecunditat i, en general, amb el seu caràcter agrícola. Té 72 centímetres d'altura (pedestal inclòs) i li manquen el cap i els braços. Aquesta Cíbele la segueix en importància (tot i superar-la artísticament) la representació de Bacus, rèplica romana de Dionís, el déu del vi, nu, amb dos flocs de cabells que li cauen sobre el pit i sobre una clàmide que porta a l'espatlla i enrotllada al seu braç esquerre. Li manquen el cap, els braços i la part inferior de les cames. Als peus del déu, al costat de la seva cama dreta, hi ha el que queda del cos d'una pantera (sense el cap i les potes del davant), el seu animal característic. Té una altura màxima de 75 centímetres. Les escultures de Bacus, còpies i variacions d'un model original grec, eren molt freqüents a *Tarraco* i al seu *ager*, com ho demostren les diverses peces conservades al Museu Nacional Arqueològic de Tarragona i al mateix MASV. La tercera peça és l'única que es conserva sencera, tot i els cops i les erosions que presenta en la part frontal (nas i boca, principalment). Es tracta del bust d'un jove sàtir, amb les orelles acabades en punta i un somriure molt característic. Els cabells, pentinats inicialment cap al darrere, presenten en la resta del cap una mena de cercles que semblen representar rínxols. El coll té la part inferior de forma cònica, apta per encastar el bust en un suport o en un cos esculturat. Finalment, hi van ser recuperats un seguit de peces de marbre, fragmentades: un petit cap de pantera, tres trossos de cames de tres escultures diferents, un bracet i una mà.

Pel que fa a la cronologia, i a grans trets, podem dir que la ceràmica més antiga (algunes formes de ceràmica ibèrica i campaniana B) se situa pels volts de mitjan segle II aC, època que correspon a la de la fundació de la vil·la, i la més moderna (terra sigil·lada africana D estampada, ceràmica grisa i ataronjada paleocristiana) arriba perfectament fins als segles V-VI dC, moment al qual pertanyen també alguns dels enterraments d'inhumació localitzats, un dels quals va

aportar una sivella de cinyell de bronze d'època visigòtica. Hi són presents gairebé totes les produccions conegudes de ceràmica tardorepublicana, altimperial (que correspondrien a l'època de consolidació «urbana» del jaciment) i baiximperial, fet que demostra una molt destacable continuïtat. Una dada interessant ens la dona la presència d'un vas pràcticament complet de terra sigil·lada africana C en el nivell que amortitzava una de les clavegueres principals, que sembla demostrar l'existència d'un ensorrament pels volts dels anys 260-270 dC, a partir del qual es devien produir canvis importants en la distribució de les dependències de l'hàbitat i en la forma d'explotació de la vil·la.

Malgrat tot, val a dir que fins ara només s'han publicat petits informes sobre els resultats dels treballs de salvament, així com diverses notícies o estudis monogràfics referents als materials recuperats, especialment sobre les escultures de marbre que s'hi van recuperar i sobre diferents materials ceràmics. L'any 2006 hi va haver un primer intent d'estudi global de la vil·la romana, a càrrec de Loïc Buffat i Ramon Járrega, que –tot i l'estat avançat del treball– no va acabar de recibir aleshores en forma d'edició. Alhora, el jaciment va ser

i ha estat objecte de l'atenció de diferents integrants o col·laboradors del Projecte Ager Tarraconensis (Estudi del paisatge arqueològic antic a la dreta del Francolí), coordinat per l'Institut Català d'Arqueologia Clàssica. I encara, i de manera paral·lela, l'empresa arqueològica Cota 64 ha portat a terme (la primavera de 2009) una intervenció limitada (i inèdita) a la part alta de la vil·la, que ha posat al descobert, entre altres elements, diversos enterraments en sepulcres de tègules i d'altres en fossa –en un sector ja parcialment explorat als anys setanta del segle passat–, així com canalitzacions, sitges i un petit forn també excavats al tapàs, d'acord amb les informacions publicades coetàniament a la premsa i amb el que he pogut observar *in situ* arran d'una visita feta al començament de maig d'aquell mateix any.

En definitiva, la riquesa arqueològica del jaciment ha estat reconeguda en termes científics per nombrosos investigadors i actualment és considerat un dels més importants del Camp de Tarragona, tot i el seu deplorable estat de conservació. El volum que ara teniu a les mans esdevé, doncs, l'aportació més recent i completa per al coneixement de la dissortada vil·la romana dels Antigons.

2. ANÀLISI DE L'EXCAVACIÓ DE SALVAMENT (1977-1978)

Loïc Buffat

2.1. Localització

La partida dels Antigons està situada a l'extrem sud-est del terme municipal de Reus i a 6 quilòmetres de la ciutat romana de *Tarraco*. La zona on s'han trobat les restes arqueològiques se situa a una altura que oscil·la entre 40 i 50 metres, sobre terrenys quaternaris sedimentaris i rocosos (pudingues), prop del torrent del Mas de Segarra (Massó 2003, 61).

2.2. Historiografia

El jaciment arqueològic és esmentat al segle XIX en la *Tarragona monumental*, que hi indica l'existència d'un cert nombre de ruïnes, com voltes i fragments de mosaic (esment recollit *in extenso* a Massó 2003, 61).

Una gran part del jaciment fou arrasada a l'inici de la dècada de 1950 a causa d'una intensa activitat agrícola, que va comportar una profunda remoció del terreny. Arran d'aquests treballs, S. Vilaseca hi va efectuar algunes observacions i hi va descobrir una petita necròpoli amb àmfores i sepultures de lloses, així com un braç d'estàtua, aparentment fet en ceràmica. En 1968, R. Capdevila hi efectuà noves troballes, especialment abundants fragments de pedres de molí. En 1970, R. Capdevila i S. Vilaseca hi trobaren tesselles de mosaic i un fragment de columna cilíndrica. Durant l'estiu de 1976, R. Cortés excavà dues tombes a la part més alta del jaciment, una d'elles en àmfora, mentre que l'altra estava excavada a la pudinga i aparegué buida, sense traces de cap esquelet.

En 1977-1978, la implantació d'una fàbrica de pinsos a l'emplaçament del jaciment va motivar una excavació de salvament, duta a terme en condicions difícils per part del Museu de Reus, sota la direcció de L. Vilaseca. Els vestigis sovint foren descoberts a mesura que avançaven els treballs d'anivellament previs a la construcció de la fàbrica, i rarament foren objecte de descripcions precises. De fet, l'enregistrament dels materials trobats fou força esquemàtic, acompanyat d'un esment de la localització en relació amb les principals restes identificades (per ex., «nymphaeum», «habitació costat forn pobre»), amb una numeració específica, que podia estar acompanyada o no d'una abreviació (per ex., «14a», «GRAMM 9-10»).

A partir d'aquestes troballes, en foren publicats alguns resums (Capdevila i Massó 1976-1977; Massó 2003, 61-65). D'altra banda, se n'han fet estudis con-

crets, dels quals s'han publicat diverses contribucions, que han tractat essencialment sobre l'estàtua de Cíbele (Munilla 1979-1980; Chaves 2002; Koppel 2005).



FIGURA 1. Mapa de localització dels Antigons en relació amb les principals vil·les de l'ager *Tarraconensis*.



FIGURA 2. Localització dels Antigons en relació amb la topografia actual (extret d'un mapa escala 1 / 50.000).

2.3. Metodologia

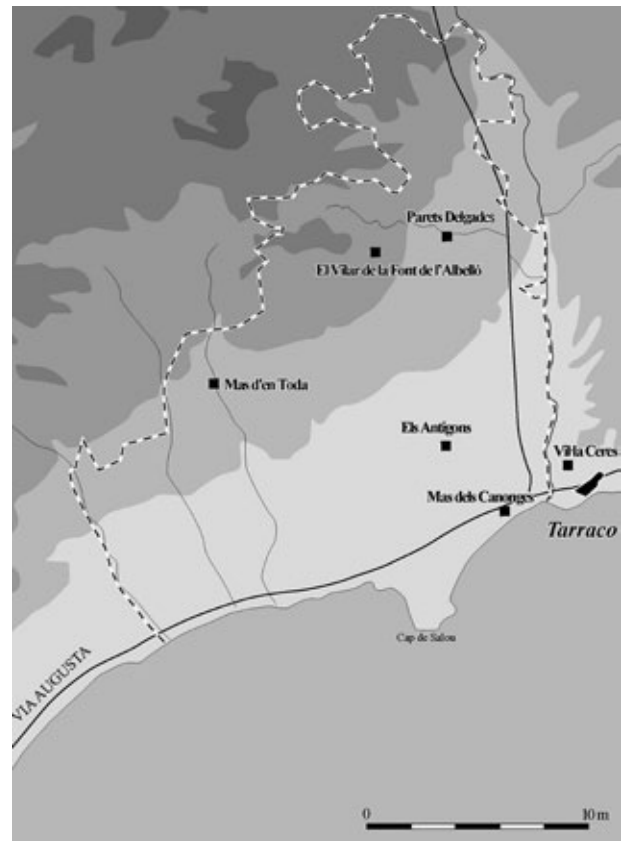
2.3.1. Estudi de l'evolució del jaciment

Les males condicions en què es va produir la descoberta impliquen una gran dificultat a l'hora de reconstruir les etapes de l'evolució del jaciment. Sense anar més lluny, fins avui no s'ha publicat cap planta de la vil·la. Per tant, ha estat indispensable cercar possibles documents planimètrics que permetin reconstituir-ne una planta i tractar de discernir-ne la cronologia. Aquest treball s'ha pogut dur a terme gràcies a la col·laboració de J. Massó, que ens ha mostrat els plànols i croquis que tenia a la seva disposició i ha acceptat de bon grat mantenir llargues converses sobre aquests documents. En darrer lloc, cal reconèixer que la planta obtinguda té un caràcter només aproximatiu, ja que moltes estructures arqueològiques han estat situades tan sols a partir de simples croquis.

Paral·lelament, la manca de seqüència estratigràfica dels contextos dels materials constitueix un obstacle per a la datació d'un bon nombre de troballes. Així, no és rar que una mateixa referència contingui materials de diverses èpoques, clarament barrejats des del mateix moment de la troballa. De la mateixa manera, algunes estructures situades en els croquis no han pogut ésser posades en relació amb cap conjunt de materials.

2.3.2. El material: condicions de conservació, condicions d'estudi

Els materials procedents de les troballes de 1977-1978 es conserva al Museu d'Arqueologia Salvador Vilaseca de Reus. En total, comprèn més de 150 grans capses de materials. La major part (vers unes 100) correspon a ceràmiques. Cal posar en relleu que, en ocasió d'una reorganització del Museu, les ceràmiques varen ésser objecte d'una tria i van quedar reclassificades per categories, i que els fragments informes o els considerats sense interès (parets de les ceràmiques) varen ésser separats i llençats, amb la finalitat de limitar l'espai ocupat per les reserves del Museu.

Nosaltres (L. Buffat i R. Járrega) hem efectuat un inventari d'aquests materials entre desembre de 2005 i juny de 2006, en el decurs d'una vintena de mitges jornades d'estudi a l'esmentat Museu d'Arqueologia Salvador Vilaseca de Reus, tot i que ha calgut tornar-hi amb posterioritat per fer diverses revisions. *L'instrumentum* (mobiliari de ferro, bronze, os...) ha estat objecte d'una campanya de captura fotogràfica sistemàtica (per part de L. Buffat). Pel que fa a la ceràmica, excepcionalment abundant, els elements tipològicament significatius han estat identificats i comptabilitzats. Les peces més característiques han estat dibuixades.

2.4. Dinàmica de l'evolució de la vil·la

2.4.1. Els orígens iberoromans

Es coneixen força malament els estrats d'ocupació antics del jaciment dels Antigons. Cal tenir en compte que la urgència de la descoberta no ha facilitat pas la identificació de les estructures d'aquest període, probablement més discretes que les de la vil·la posterior.

Aparentment, dues estructures es poden atribuir a aquest període. Situades al sud-est del jaciment, ambdues estan assenyalades als croquis de les troballes com a «testar ibero». Aquestes referències no apareixen pas en les etiquetes que acompanyen els materials conservats al Museu d'Arqueologia Salvador Vilaseca de Reus. En canvi, el material enregistrat sota la referència «TT tomba» sembla provenir del punt més meridional, que fou reocupat per una tomba tardoantiga (d'on prové la denominació abans esmentada). Amb aquesta referència hi ha diferents fragments de ceràmiques ibèriques (destaquen els *kalathoi*, v. Mata 2711 i Mata 2721, i les àmfores amb vores del tipus Bd2d), així com un fragment de ceràmica campaniana A tardana de la forma Lamboglia 7. Pel que fa al «testar ibero» del cantó nord, no hi ha cap element que permeti actualment precisar-ne la datació.

Tanmateix, també hi ha evidència d'altres estructures pertanyents a aquesta època. J. Massó ha posat en relleu l'existència, a la zona nord del jaciment, d'una àrea



FIGURA 3. Planta de la fase tardorepublicana del jaciment. 1. Zona rica en ceràmiques de l'època republicana, segons J. Massó; 2. Testars ibèrics.

rica en fragments d'àmfora itàlica i ceràmica ibèrica i campaniana. D'altra banda, entre els materials recollits en prospecció o enregistrats al Museu com a «sense referència», no és rar trobar-hi padellassos d'àmfora grecitàlica, d'àmfora itàlica (Dressel 1A, B i C), campaniana A (Lamboglia 2, 3, 5, 7, 27 i 33) o campaniana B (Lamboglia 2, 5 i potser 5/7) que confirmen l'existència d'una ocupació significativa als segles II-I aC.

Tot i que es pot, doncs, restituir la presència d'una ocupació del lloc des de l'època tardorepublicana, és difícil precisar a quin tipus d'establiment correspon, a manca d'elements precisos que ens ho permetin. Podem reconèixer en aquest jaciment, com en altres casos, l'absència de vestigis d'hàbitat ben caracteritzats. Des del punt de vista cronològic, no sembla pas que hi hagi indicis que permetin datar la fundació d'aquest establiment primerenc abans de la conquesta romana (final del segle III aC). En aquest sentit, és significatiu el fet que no s'hagi identificat en les col·leccions cap element datable en el període ibèric ple (àmfora púnica, ceràmica àtica, ceràmica feta a mà, àmfora massaliota).

2.4.2. Les estructures de la vil·la romana

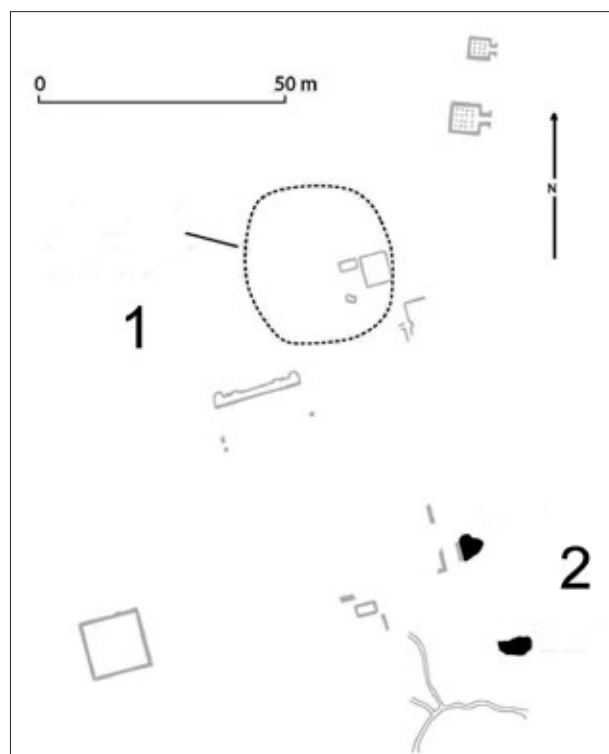
Ja hem indicat diverses vegades que les condicions d'adquisició de les dades que coneixem limiten les possibilitats de reconstituir les etapes de l'evolució de l'assentament. Això es fa especialment palès pel que fa a la vil·la romana, per a la qual ha estat impossible proposar una periodització. Per tant, hem de treballar amb dades força imprecises.

2.4.3. Els components residencials i hidràulics

2.4.3.1. El nimfeu

L'estructura més espectacular descoberta al jaciment és certament el nimfeu, situat a la part central de la *villa*. Consisteix en un dipòsit allargat, pavimentat amb *opus signinum*, proveït d'una sèrie d'absis i d'absidioles al seu costat nord, datat en el segle III. Remetem al capítol de Marta Prevosti dedicat al nimfeu en aquest mateix volum. Cada un dels nínxols estava decorat segurament amb una estàtua, ja que se n'han trobat dues de gairebé senceres i fragments d'una tercera a la part baixa del farciment del nimfeu, datat en el segle V. El capítol que Eva Koppel dedica al seu estudi, en aquest mateix volum, ens estalvia d'estendre'ns sobre el tema.

2.4.3.2. Les restes d'un espai residencial?

Una vintena de metres al nord-est del nimfeu, es varen identificar dues sales amb el sòl pavimentat amb *signinum*. Aquestes cambres indiquen clarament l'emplaçament d'un cos constructiu més important, que no s'ha conservat. La més gran d'aquestes dependències mesura, segons els croquis conservats, 5,9 per



FIGURA 4. Planta de les restes atribuïdes a la vil·la de l'Alt Imperi. Algunes d'aquestes restes no s'han pogut datar, com l'estructura indicada com a «bassa» o els petits dipòsits. 1. Forn 1; 2. Forn 2; 3. Pou; 4. *Dolium in situ*; 5 i 6. Dipòsits; 7. Nímfes; 8. Dipòsit; 9. Forn de ceràmica comuna (forn quadrat); 10. Bassa; 11. Desguàs A; 12. Abocador; 13. Restes de columnes; 14. Desguàs B; 15. Desnivell inferior.



FIGURA 5. Situació aproximada de les escultures en relació amb la planta del nimfeu.

5 metres. Es tracta d'una construcció que ha conegut una història força singular. Emplaçada a la part més alta d'un vessant pronunciat, més tard es va excavar al seu davall un petit abric, que va utilitzar el sòl antic com a sostre. A l'interior de la fàbrica d'aquest paviment, segons ens indica J. Massó, es va trobar un fragment de ceràmica campaniana. Aquest fet ens permet interrogar-nos sobre l'època de construcció d'aquesta estructura, tot i que es tracta d'un indici massa aïllat per fer-ne un argument cronològic.

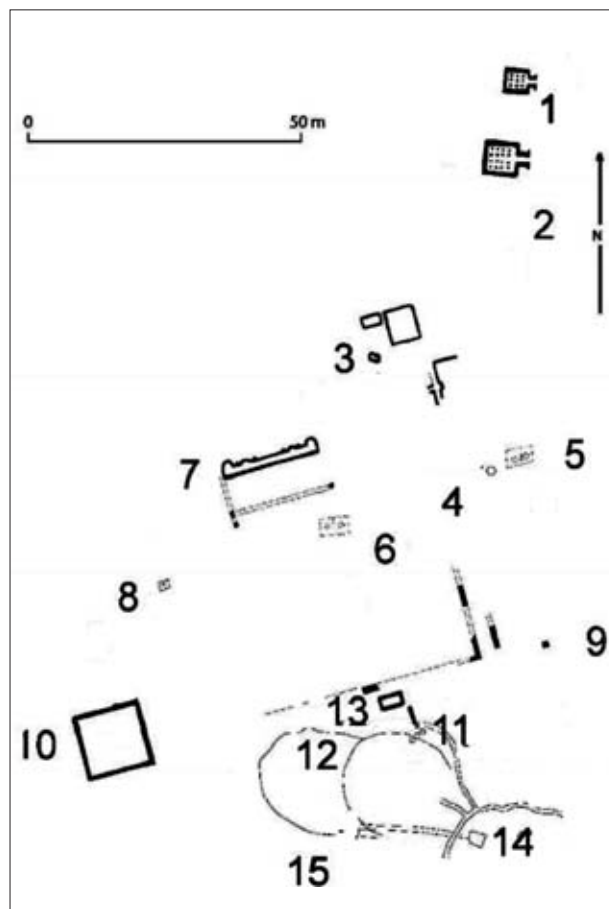
2.4.3.3. Els indicis residencials documentats al jaciment

Les troballes de 1977-1978 no han pas proporcionat elements veritablement *in situ* de la part residencial de la *villa*. Tanmateix, l'existència d'aquesta està assegurada per l'abundància de materials luxosos apareguts al jaciment. Cal posar en relleu la troballa de fragments de columnes, aparentment desplaçades, en diferents punts del jaciment, cap element dels quals no sembla haver-se conservat al museu. També es va trobar un capitell, però actualment s'ha perdut.

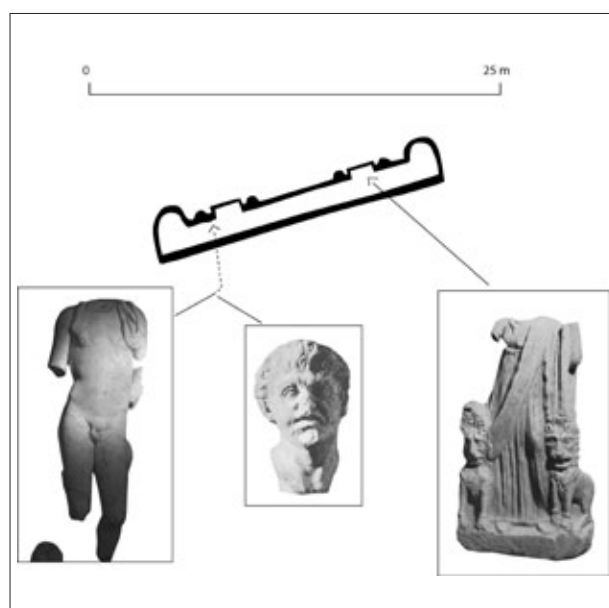
Principalment és l'abundància de marbres allò que revela el luxe de l'hàbitat i que ens permet imaginar alguns aspectes de la *pars urbana*. Una part important d'aquests marbres va ésser trobada en posició secundària en dos contextos: un abocador d'inici del segle III (92 fragments) i el farciment del nimfeu, datat al segle V (85 fragments). Més d'un centenar d'altres fragments han estat trobats fora de context.

Aquests marbres han estat objecte d'un inventari preliminar per part d'A. Àlvarez, A. Gutiérrez i A. Pitarich (2011). Aquest estudi mostra sense cap sorpresa que la major part dels fragments correspon a plaques (303 fragments), que majoritàriament devien decorar la part baixa dels murs, en els espais residencials o els banys. També s'han identificat plaques de revestiments de sòl (4 fragments), corresponents a composicions en *opus sectile*. Els elements de motlures estan també ben representats. Paral·lelament, hi ha també alguns objectes de la vida quotidiana fets en marbre. Alguns d'aquests eren destinats a la cura del cos, com per exemple dues petites paletes de maquillatge de porfir negre o de diorita egípcia; altres corresponen a activitats culinàries, com els abundants morters o fins i tot una mà de morter. Alguns objectes són d'interpretació una mica més delicada, com els fragments d'un gran recipient en forma de conquilla que podrien pertànyer a un *labrum* o a una fontana.

Globalment, l'equip d'A. Àlvarez ha constatat que la majoria dels marbres utilitzats són de procedència local, amb un santa tecla àmpliament majoritari i un brocatell ben representat. Es documenta també l'ús de marbres estrangers. Els marbres blancs de gran qualitat (essencialment de Carrara, juntament amb rars elements de paros o proconès) són utilitzats sobretot per a

les peces de qualitat (escultures). Apareixen també plaques de *grecco scritto* i calcària (potser dels Pirineus?), de qualitat un xic menor. La presència del *giallo antico* (o chemtou), *pavonazzetto*, *porfido verde serpentino*, *verde antico* i *africano* és insignificant, ja que cadascun d'aquests marbres només està representat per un o dos exemplars.

2.4.3.4. Un pou

Vers 18 metres al nord-est del nimfeu es va documentar l'existència d'un pou. Aquest presenta una planta estranya, caracteritzada per la realització de dos rebaixos rectangulars successius. Segons J. Massó, es tracta d'un pou antic. Al Museu es conserva un petit conjunt de materials inventariats sota la referència «pou» que conté alguns fragments de sigil·lada africana A i D. Tanmateix, la datació d'aquest pou s'ha de considerar amb precaució.

Un pou modern, de forma circular, ha estat documentat a la part oriental de l'estructura antiga.

2.4.3.5. Una xarxa de canalitzacions

Un sistema de canalització fou localitzat al sud del jaciment. Es caracteritza per la presència d'abundants conductes fets d'obra, els més importants dels quals han estat anomenats «desguàs A», «desguàs B» i «desaigüe nivell inferior». Malauradament, no disposem de cap dibuix precís d'aquestes canalitzacions, ni d'indicacions clares sobre les relacions estratigràfiques entre les estructures. Els croquis existents tan sols permeten endevinar una evolució en aquest sistema:

– Sembla que es pot atribuir a una primera fase el «desaigüe nivell inferior», que a partir d'un croquis de juny de 1977 podem deduir que fou retallat pel «desguàs B». Aquesta canalització coberta amb lloses connectava amb una construcció rectangular no descrita. No ha estat possible relacionar cap material amb aquesta canalització.

– Una segona fase permet documentar un sistema hidràulic que comprèn el «desguàs A», el «desguàs B» i una tercera canalització més o menys paral·lela al «desguàs A», que podria correspondre al «desguàs C» indicat en algunes etiquetes que acompanyen el material (però no apareix en cap croquis). A partir dels croquis, podem deduir que les canalitzacions foren trobades amb llur coberta de lloses, tret del «desguàs A», que no havia conservat la cobertura, a excepció d'un petit tram. Aquestes canalitzacions estaven construïdes a base de murs de maons i un fons compost de *regulae* col·locades en renglera.

Resulta complex intentar comprendre l'evolució d'aquest sistema de canalització. Els materials enregistrats sota les seves referències no ens ajuden a fer-nos una idea precisa de les fases cronològiques. Podem citar com a exemple el cas del «desguàs A». S'ha trobat en el seu farciment un plat complet de sigil·lada afri-



FIGURA 6. Sistema de canalitzacions al sud de la vil·la. 1. Pou; 2. *Dolium in situ*; 3 i 4. Dipòsits?; 5. Nimfeu; 6. Forn de ceràmica comuna (forn quadrat); 7. Cisterna; 8. Restes de columnes; 9. Desguàs A; 10. Abocador; 11. Desguàs B; 12. Desnivell inferior.

cana C, de la forma Hayes 50A, datada generalment en el segle III. D'altra banda, nombroses ceràmiques del segle III apareixen enregistrades sota aquesta referència (sigil·lada africana A, ceràmica africana de cuina). Tanmateix, paral·lelament també hi ha material enregistrat sota aquesta referència que es data a final del segle IV o inici del v (DSP, sigil·lada africana D, formes Hayes 59, 61A). J. Massó ha suggerit que el material procedent dels voltants de la canalització deu haver estat enregistrat sota la mateixa referència que el procedent del seu farciment; ara bé, és força difícil saber si és realment així. Aquest exemple il·lustra sobre la dificultat que comporta l'estudi d'aquesta xarxa de canalitzacions, que segons indiquen els materials esmentats podria haver estat amortitzada al segle III o bé al segle v. Tampoc no es pot pas excloure que aquestes canalitzacions fossin parcialment amortitzades al segle III, i que haguessin continuat funcionant de forma restringida fins al segle v.

2.4.3.6. La qüestió dels balnea

Hi ha testimonis de l'existència d'hipocausts al jaciment. Efectivament, es troben restes de bobines d'hipocausts en diferents contextos. Se n'han comptabilitzat 33 fragments, de gran dimensió, a l'abocador

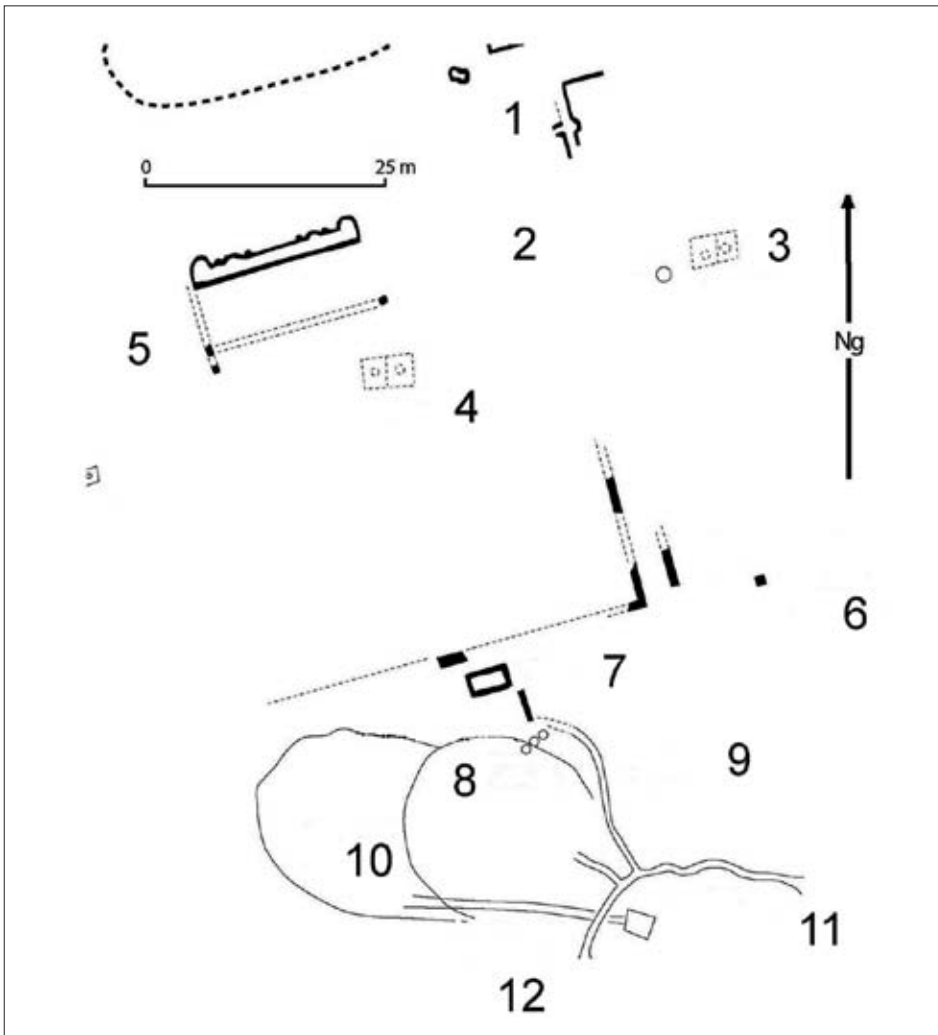
d'inici del segle III. Per tant, això ens permet imaginar que devien existir uns *balnea* abans de la formació d'aquest context.

En les col·leccions de materials que s'han conservat, hi ha també 27 bobines o fragments de bobina enregistrats sota una referència, «paviment canvits mach», que crida l'atenció. Efectivament, aquests nombrosos elements d'hipocaust semblen haver estat trobats en el mateix sector que un paviment. Això fa pensar, evidentment, en almenys una cambra aixecada sobre un hipocaust, probablement de tipus termal. Malauradament, aquesta estructura no ha estat localitzada en cap plànol o croquis.

2.5. Instal·lacions de producció

2.5.1. Producció vitivinícola i/o oleícola

Regna una absoluta confusió a propòsit de les instal·lacions de producció agrícola de la vil·la. Hi ha alguns elements tangibles d'una producció vitivinícola/oleícola, però està molt mal documentada. Els croquis que es varen fer de les troballes mostren tres grups de



FIGURA 7. Els diferents elements vinculats amb el conreu del vi o l'oleïcultura. 1. *Dolia* actualment visibles; 2. Pou; 3. *Dolium in situ*; 4. Dipòsits?; 5. Nimfeu; 6. Dipòsits?; 7. Dipòsit; 8. Pedra *in situ*, probablement de premsa.

basses de decantació, situades a la part central de la vil·la i enregistrades eloqüentment com a «dipòsit». A partir de les indicacions proporcionades per J. Massó, sabem que tan sols es varen trobar les parts del fons d'aquests dipòsits, tots ells de petites dimensions (de l'ordre d'1 per 1 metres). Una d'aquestes basses és al sud-oest del nimfeu. Més a l'est es desenvoluparen dos complexos de dipòsits bessons. És probable, tenint en compte la seva tipologia, que aquestes basses haguessin estat dipòsits destinats a recollir els líquids procedents de premses o d'instal·lacions de trepig (tipus *fullonica*). És molt difícil precisar si estan en relació amb la viticultura o amb l'oleïcultura. La lògica general d'aquest assentament, on es varen produir àmfors vineres, invita a privilegiar la pista vitivinícola. Tanmateix, no es pot excloure que alguna d'aquestes estructures estigués dedicada a l'oleïcultura.

Es coneixen també altres vestigis de producció agrícola. Les restes d'un magatzem de *dolia* (força degradat) són actualment visibles en un talús. Aquest magatzem es devia situar a una vintena de metres al nord del nimfeu, segons les indicacions de J. Massó. Un fons de *dolium* resta encara *in situ*, mentre que dins la mateixa alineació est-oest s'endevinen els negatius (força erosionats) de tres *dolia* més. Una gran part d'aquest magatzem sens dubte fou destruït a causa de l'anivellament previ a la construcció de la fàbrica actual. El darrer element que cal esmentar correspon a un gros bloc paral·lelepípedic que presenta dos encaixos als seus costats, que únicament hem pogut localitzar a partir dels croquis (enregistrat als croquis com a «carreu» o «piedra *in situ*»). Per bé que aquest bloc presenta a priori les característiques d'un contrapès de premsa d'un trull, re-

sulta difícil treure'n informacions més precises, a manca de poder-lo relacionar amb un context clar.

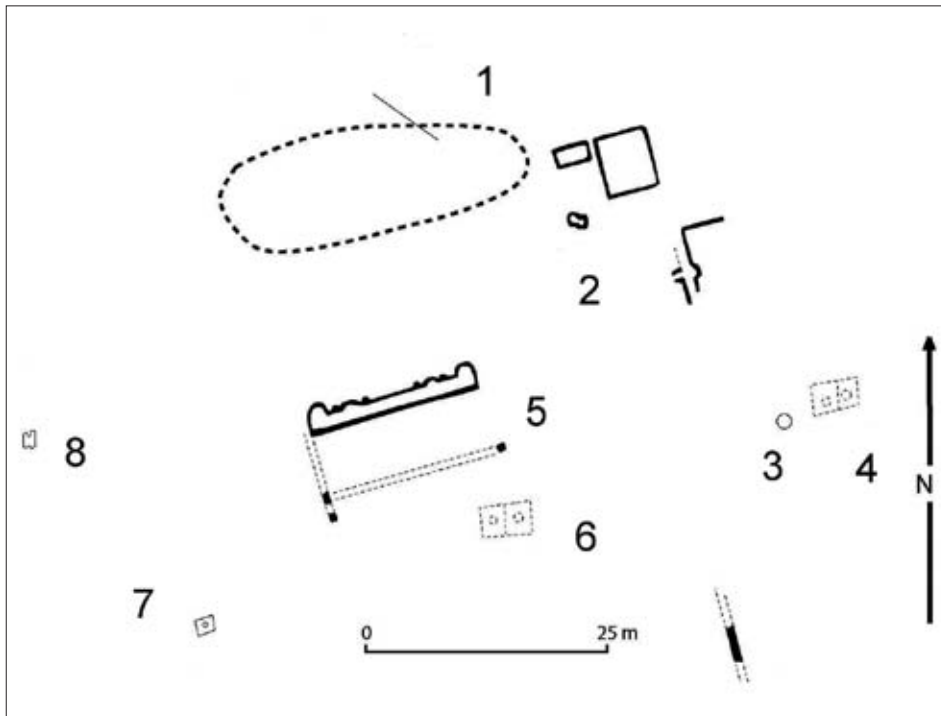
En general, cal reconèixer el caràcter acronològic de les restes, que no es poden posar en relació amb cap conjunt de materials. Reconeixem, doncs, que és possible que aquests vestigis pertanguessin a fases diferents, i que hi hagués, reunides sota una mateixa planta, instal·lacions de premsat i d'emmagatzematge corresponents a fases ben distintes. Aquesta possibilitat sembla confirmar-se per la dispersió de totes aquestes estructures en l'espai.

Com ja hem indicat abans, el vi és un producte que sembla molt versemblant que s'hagués elaborat en aquesta vil·la. Tanmateix, no es pot pas descartar l'existència d'una producció oleícola. Per un cantó, el terreny dels Antigons hi resulta força escaient. D'altra banda, les importacions d'oli de la Bètica es documenten en una quantitat molt baixa, un fet força notori al gran abocador d'inici del segle III.

2.5.2. L'artesanat ceràmic

2.5.2.1. Els grans forns d'àmfors

La fabricació de ceràmiques representa manifestament una part apreciable de l'activitat econòmica a la vil·la dels Antigons, com ho testimonia la descoberta de diversos forns.

Els forns més importants eren al nord-est del jaciment (vegeu la fig. 4, núm. 1 i 2). Aquests forns foren enginyosament instal·lats al nivell d'un abrupte pendent, la qual cosa estalviava l'excavació d'un fossat que donés accés a les boques dels forns. Aquests forns han estat anomenats «Forn I» i «Forn II»:

Forn I. Aquest forn, de grans dimensions, mesurava 5,5 per 4,5 metres. Es conservava en una alçada d'1,8 metres. Només presentava un arc. És difícil precisar l'època d'abandonament d'aquest forn. Tanmateix, un petit conjunt de materials, enregistrats sota la referència «FORN 14-III-77», podria correspondre al farciment d'aquest forn. Aquest conjunt de materials no és gaire homogeni (presència alhora de sigil·lada africana A i D). Entre els elements més recents, podem esmentar un morter de sigil·lada africana de la forma Hayes 91B i un bol de sigil·lada *lucente* de la forma Lamboglia 1/3 o 2/37.

Forn II. Aquest forn, més gran que el precedent, mesurava 8 per 5 metres. Es conservava en una alçada d'1,8 metres i tenia (considerant la seva amplada) un doble arc de suport.

La producció ceràmica d'aquests forns, documentada per nombrosos rebutjos de coccio, presenta les característiques tradicionals de les produccions del camp tarragoní. La pasta presenta un desgriexant sorrenc i sovint una tonalitat beix clara, i més rarament rosada.

La producció principal és clarament l'àmfora de la forma Dressel 2-4, abundantment majoritària al jaciment, i de la qual s'han identificat nombrosos rebutjos de coccio. La forma Dressel 7-11 fou també produïda aquí, probablement en quantitat menor si es té en compte la raresa d'aquests exemplars, inclosos els rebutjos de coccio. La producció d'àmfores de la forma Pascual 1 és improbable tenint en compte l'absència gairebé total al jaciment d'aquesta forma (en pasta local).

Segons J. Massó, aquests forns devien produir també materials de construcció, així com altres contenidors (gerres, *dolia*...).

Un altre forn va ésser documentat molt més al sud. Només es coneix pels croquis, acompanyat per la referència «forn quadrat» o «forn ceràmica comuna tradició indígena». No disposem de cap descripció d'aquest forn. Segons el testimoni de J. Massó, devia ésser de dimensions més petites (a penes 1 metre de costat) i estava delimitat per petits murets laterals. Entre els materials del seu farciment, es varen trobar abundants fragments de bols proveïts de nanses torçades. Aquestes ceràmiques presenten la pasta característica de les produccions locals, amb un abundant desgriexant sorrenc. Els vasos tenen un marcat color ataronjat, així com un aspecte lleugerament polsós, potser a causa d'alguna fallada en la coccio.

2.5.2.2. Elements metal·lúrgics: una petita forja?

No s'ha trobat cap vestigi de forja en aquest jaciment. De tota manera, alguns elements permeten indirectament restituir l'existència d'una activitat

metal·lúrgica. Per un cantó, s'han trobat 35 escòries de ferro entre els materials de l'abocador d'inici del segle III. Aquestes escòries es conserven en un sac amb el text «escombrera». D'altra banda, s'ha trobat al jaciment una pinça de ferrer sencera, encara que la procedència malauradament no és precisa. Jutjant-la per la seva tipologia, segons la que va proposar J.-P. Guillaumet (Guillaumet 1998, 5), sembla que aquesta pinça estava adaptada per a la producció de claus.

Aquests elements no són pas gaire nombrosos, però sí suficients per restituir una activitat metal·lúrgica. L'escàs nombre d'escòries, així com la tipologia de la pinça (adaptada a la producció de claus), constitueixen uns bons indicis per pensar en una activitat força limitada, destinada a la manufactura d'objectes simples, potser únicament destinats a cobrir les necessitats concretes de la vil·la (potser d'una campanya de construcció?).

2.6. Un gran abocador

A l'extrem sud del jaciment, les troballes de 1977-1978 varen permetre descobrir un context ceràmic de dimensions poc usuals. A partir dels croquis, podem dir que s'estenia en una àrea de 35 per 20 metres. Aquest context ha proporcionat una quantitat enorme de materials d'abocament de tota mena.

La ceràmica hi és present en proporcions enormes. Sense pretendre aquí dur a terme un veritable estudi d'aquests materials, que es fa en un altre capítol d'aquesta monografia, es poden posar en relleu alguns aspectes importants.

2.6.1. Les ceràmiques fines

La sigil·lada africana A està representada en aquest context en gran quantitat. Cal destacar la presència de nombrosos bols o copetes de la forma Hayes 3 (variants B/C), 6, 8B, 9A, 9B, 14, 15, 16, 17. Alguns plats de la forma Hayes 26 hi són igualment presents, així com el gobelet de la forma Hayes 138.

La sigil·lada hispànica, la segona de les produccions fines per la seva importància, és, però, força menys abundant que la sigil·lada africana A. Aquesta producció està representada principalment per les formes Draggendorff 27, 37 i 44 i Ritterling 8. Hi destaca la presència de nombrosos grafit *post coctem*. En reproduïm aquí alguns exemplars. El grafit més interessant correspon certament a l'*statvti* visible en un fons, probablement de la forma Ritterling 8. Aquesta marca correspon evidentment al nom del propietari o de l'usuari del vas en qüestió, *Statvtvs*.¹

1. Vegeu l'estudi epigràfic de Diana Gorostidi en aquest mateix volum.

2.6.2. Les ceràmiques comunes

Les ceràmiques comunes són d'una gran varietat en aquest context. Hi trobem ceràmiques africanes de cuina en quantitat remarcable. Tal com és habitual, les formes Hayes 23B i 196 són àmpliament majoritàries, juntament amb les marmites Hayes 197. Els plats Hayes 181 estan atestats en quantitats més petites, així com les tapadores Hayes 182. Més sorprenent resulta l'abundància de la forma Atlante CVII.11 / Ostia I.272, poc habitual en els contextos coneguts. Les formes Hayes 200, Ostia I.267 hi són presents de forma més discreta.

Paral·lelament a aquesta producció africana clàssica, hi trobem altres ceràmiques comunes africanes, sovint amb pasta groguenca. La gran gibrella (o orinal?) de la forma Uzita 2A destaca per la seva extrema abundància. Les gerres de la forma Vegas 43.3 (Bonifay 50) són també freqüents (no representades). Altres vasos apareixen més puntualment, com per exemple el morter de la forma Uzita 4.

Entre les importacions, es documenten també ceràmiques itàliques. Així, no sorprèn la presència del gran morter de la forma Dramont D2. Més rares són, en canvi, les atestacions locals de vasos (marmites?) de vora rebaixada, documentats aquí.

La ceràmica comuna de producció local hi és força present. Es caracteritza per una pasta sorrenca, de color beix, rosa o ataronjat, molt similar a la de les àmfores produïdes a la zona. Aquesta producció conté un ampli repertori de formes, força estandarditzades. Entre les urnes, dominen els vasos de coll curt i vora triangular. Es documenta també un tipus de marmita, molt similar a l'escudella del tipus Llafranc produïda a la regió de Girona. Hi ha també bols de mida gran, dels quals alguns presenten nanses de pressió torçades. Es tracta, sens dubte, de produccions procedents del forn de ceràmica comuna documentat al jaciment. El repertori de les gerres és força diversificat. Entre les monoansades, cal destacar un tipus de coll estret i un altre de coll ample. Una altra categoria de gerra, biansada, també hi és present. Finalment, el repertori d'aquesta producció local es completa amb les tapadores, generalment de petita dimensió.

La ceràmica anomenada grollera apareix en abundància en aquest context. Es tracta de produccions amb desgriant espès, fetes amb torn lent i modelades de manera força simple. Contràriament al que passa amb les ceràmiques comunes esmentades més amunt, aquí el repertori formal és força restringit. Hi trobem essencialment una marmita baixa de vora rebaixada i una urna.

La ceràmica de pasta calcària està ben representada. Consisteix sobretot en gerres, de repertori força variat.

Les pastes són força variades. Dins aquest grup, prou heterogeni, no podem excloure l'existència de productes d'importació.

2.6.3. Les àmfores

Pel que fa a les àmfores, dominen clarament les produccions locals. Hi trobem majoritàriament, efectivament, les Dressel 2-4 tarraconenses, amb la vora quadrangular (característica de les produccions tardanes) o bé ametllada o, més rarament, de secció circular. També hi apareixen altres Dressel 2-4 de pasta no local. Hi ha alguns exemplars de pasta rogenca i desgriant groller que presenten les característiques de les produccions septentrionals de Catalunya. Es documenten també altres Dressel 2-4 de pasta calcària; el seu origen és més difícil de determinar (nord de Catalunya?, la Narbonesa?).

Les àmfores de la Bètica no són pas gaire nombroses: algunes Dressel 20, Dressel 7-11 i Beltrán II. Pel que fa a les àmfores africanes, destaca especialment una vora d'àmfora de la forma Hammamet I. Altres fragments d'àmfores africanes han estat documentats a l'abocador, però es tracta d'àmfores més tardanes, intrusives en aquest context.

2.7. Les ocupacions tardanes

2.7.1. Els vestigis del baix Imperi

Hi ha als Antigons un cert nombre d'estructures i nivells arqueològics del baix Imperi. L'ocupació d'aquest període sembla haver estat especialment afectada pels treballs agrícoles moderns. Es fa ben difícil, doncs, discernir les formes d'ocupació d'aquesta època.

2.7.1.1. L'àrea residencial

L'evolució del nimfeu

L'abandonament del nimfeu² està marcat pel desmantellament de les estàtues. Aquestes foren trobades al fons del nimfeu, fragmentades o incompletes. Segons el testimoni de J. Massó, les estàtues o els seus fragments aparegueren totes elles a la part baixa del farciment, sobre una capa de llims d'uns quants centímetres de gruix, que cobria la totalitat del fons del dipòsit. Una qüestió important és la reconstitució dels processos que han conduït les escultures a aparèixer en aquesta situació secundària. Cal destacar que aquests objectes foren mutilats en major o menor grau abans d'ésser dipositats al fons del nimfeu. Aquest és el cas de la Cíbeles, a la qual manca un

2. Vegeu el capítol monogràfic de Marta Prevosti sobre el nimfeu en aquesta mateixa monografia.



FIGURA 8. Planta de les restes del baix Imperi (segles IV-V).
 1. Forn de calç;
 2. Enterrament (probablement en àmfora); 3. Testar;
 4. Enterrament en àmfora.

braç, una mà i el cap. Quelcom similar succeeix amb el Bacus, parcialment incomplet, ja que ha perdut l'avantbraç, la part baixa de les cames i el cap. Això mateix es pot dir del sàtir, del qual tan sols fou trobat el cap. Paral·lelament, la disposició de la Cíbeles dins el reompliment, coneguda gràcies a un dibuix, mostra que no fou pas llençada ni va caure des de la seva posició original. Fou trobada col·locada sobre la seva cara anterior, a un metre aproximadament dels nínxols, cosa que n'exclou una caiguda. La impressió que fa tot això és que la mutilació parcial d'aquestes escultures es podria deure a l'interès per reutilitzar-ne certs elements, i que posteriorment es varen dipositar les restes al fons del nímfu. L'existència d'un forn de calç, datat en el mateix període, sembla indicar

que hi devia haver alguns processos de recuperació de materials per tal d'utilitzar-los en el forn. Entre els materials que foren cremats en el forn probablement hi devia haver alguns fragments de les escultures a les quals ens acabem de referir.

El farciment del nímfu va resultar ésser força ric en material. Fou enregistrat sota diverses referències: un simple número de distància («2a», «16a», etc.), «nymphaeum» o bé «caldarium» (l'equip d'excavació cregué en un primer moment que el nímfu era un caldari). S'hi trobà una quantitat important de fragments de marbre (86 fragments comptabilitzats). Aquesta observació és interessant, ja que il·lustra força bé el context general de l'època, en què es produïa el desmantellament de certes estructures residencials. Les

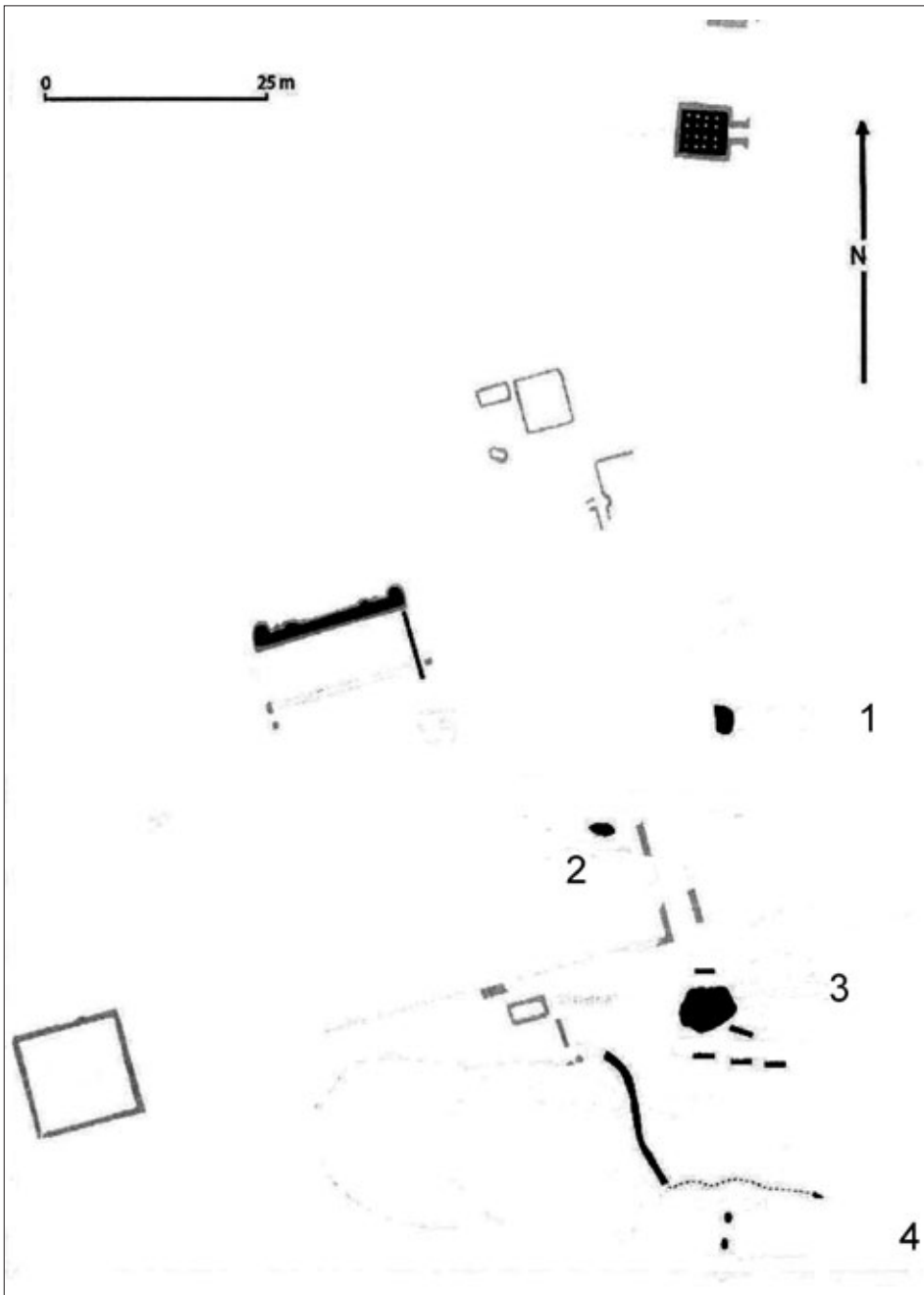
ceràmiques són força nombroses en aquest farciment. Entre les produccions fines, es trobà sobretot sigil·lada africana D, amb un repertori essencialment constituït per les formes Hayes 58, 59, 61A, 63, 67 i 91A/B. Algunes produccions gal·les hi són presents: un bol de la forma Rigoir 18 en DSP ataronjada, així com un bol de la forma Lamboglia 1/3 de ceràmica *lucente*. Podem posar en relleu la raresa de les africanes de cuina clàssiques, suplantades per altres productes africans, com el morter del tipus Cathma A1, present en dues variants («A», datada a inici del segle v per Bonifay 2004, 255-256, i «B», datada en la primera meitat o mitjan segle v). Es troben també ceràmiques fetes a mà o en torn lent, així com les comunes grises, amb la vora en cinta o amb vora petita i exvasada. Pel que fa al repertori amforal, és força diversificat. Conté àmfors de la Bètica de la forma Dressel 23 i Almagro 51A/B i àmfors versemblantment lusitanes (pasta de color marró fosc) que hi són presents amb els tipus Almagro 51A/B i Almagro 51C. Els productes orientals hi són presents amb abundants exemplars de les formes LRA 3 i 4. Les àmfors africanes hi són representades per les formes Africana 2A, Keay 24, 36 B i 62Q (aquest darrer fragment és probablement intrusiu). De forma general, aquest material apunta vers una datació de la primera meitat del segle v. Tan sols dos elements resulten problemàtics (una vora de sigil·lada africana C de la forma Hayes 91C i l'esmentat fragment d'àmfora de la forma Keay 62Q). Es podria tractar d'intrusions, tret que aquests elements facin davallar la datació del context vers la segona meitat del segle v. Les condicions de la troballa inviten, en tot cas, a considerar una datació prudent.

El canal d'evacuació del nimfeu fou manifestament amortitzat en el mateix període. Les ceràmiques trobades en el seu farciment (enregistrades sota la referència «desaigüa caldarium») presenten una faciès propera a la del farciment del nimfeu (sigil·lada africana D, formes Hayes 61B, 67, 91B, i àmfora africana, forma Keay 35). Un fragment evidentment més recent –certament intrusiu– és enregistrat sota aquesta referència (sigil·lada africana D, forma Hayes 91D).

El forn de calç

Aquest forn se situa a una quarantena de metres al sud-est del nimfeu. Consisteix en una simple fossa semicircular, delimitada per un mur. Aquest forn fou trobat farcit d'una barreja de calç i pedres. No hi havia aparentment cap fragment de marbre o d'escultura, però podem imaginar que hagin estat reduïts a pols a causa de la darrera cuïta.

El farciment contenia un conjunt ceràmic abundant, enregistrat sota les referències «forn de calç» o «forn de calç màquina». En termes ceramològics, aquest conjunt presenta una clara homogeneïtat. Entre les ceràmiques fines, hi ha diversos vasos de DSP grisa

(forma Rigoir 6A), sigil·lada africana D (formes Hayes 61A, 67, variant 2, 91B) i un fragment de ceràmica *lucente* (Lamboglia 1/3). Les ceràmiques comunes es divideixen entre els vasos fets a mà o amb torn lent, les ceràmiques grises i algunes ceràmiques africanes (especialment el morter de la forma Cathma A1, variant A, de Bonifay 2004, 255-256). Entre les àmfors, es documenten diversos contenidors sud-hispànics (Almagro 50, Keay 19C), així com un exemplar d'àmfora oriental de la forma LRA 2A. Aquest material és clarament datable en la primera meitat del segle v.

Apreciació general sobre els canvis de l'espai residencial

Així doncs, malgrat llur imprecisió, les dades reunides atesten clarament una fase de recuperació d'alguns marbres amb la finalitat de fer calç. El material trobat en els diferents contextos documentats (nimfeu, forn de calç) permet datar aquest fenomen en la primera meitat del segle v. Com que és evident que es va reutilitzar el marbre per transformar-lo en calç, significa això que la vil·la havia deixat d'existir en tant que residència aristocràtica? És possible, però no està pas totalment demostrat, a manca d'una conservació suficient de les restes.

Paral·lelament, la qüestió de l'abandonament del sistema de canalització resta per aclarir. Ja s'han indicat anteriorment les dificultats per datar l'abandonament d'aquestes estructures, especialment del «desguàs A», que ha proporcionat ceràmiques del segle III, però també d'altres del segle v.

2.7.1.2. Les evolucions dels equipaments de producció

L'evolució dels grans forns de ceràmica

Els dos grans forns de ceràmica situats al nord-est del jaciment semblen ésser abandonats a l'època tardana.

Forn 1. Resulta força difícil determinar quin és el material procedent del farciment d'aquest forn. Tanmateix, sembla que s'hi poden relacionar les referències següents: «FORN, 14-III-77», «FORN 3-8-77» i «FORN D'ARCS (RELLENO)». Malauradament, els materials corresponents a aquestes tres referències és força heterogeni. S'hi troben ceràmiques de l'Alt Imperi (sigil·lada gal·lica, forma Draggendorff 18; sigil·lada africana A, forma Hayes 14), del baix Imperi (sigil·lada africana D, formes Hayes 58B, 67 i 91B; àmfors africanes, de les formes Africana 2B i Keay 41) i dels segles VI-VII (àmfors africanes de les formes Keay 61B i 62J). Resulta, per tant, força difícil, sense un estudi estratigràfic, reconstruir l'esquema de l'evolució d'aquesta estructura. D'altra banda, J. Massó ens indica que un esquelet humà fou trobat dins el forn. Segons ell, hi havia estat llençat sense cura. Per tant, tenim documentada una inhumació en el forn.

Forn 2. L'evolució del forn 2 sembla més ben documentada. El material enregistrat sota aquesta referència presenta, efectivament, una clara homogeneïtat. Es pot

deduir de les etiquetes, «FV2 dins» i «FV2 damunt», que aquest material procedeix de l'interior del forn, i també de la part superior (damunt el sòl). Hi trobem diverses formes de sigil·lada africana D, de les formes Hayes 59, 61A, 61B, 63, 64, 67, 78, 79, 80 i 81. Hi ha també un fragment de DSP grisa, de la forma Rigoir 15, així com dos bols de ceràmica *lucente* de la forma Lamboglia 1/3. Entre les àmfores, es documenten els exemplars següents: àmfores africanes de les formes Africana 1A, Keay 25/3 i Keay 13C, i àmfora oriental de la forma LRA 3. Les formes de la sigil·lada africana D es daten majoritàriament en la primera meitat del segle v. Tan sols les formes Hayes 80 i 81 podrien portar la datació vers mitjans o la segona meitat del segle v. Tanmateix, l'absència de documentació estratigràfica ens deixa en el dubte.

Si bé hi ha alguns dubtes sobre l'evolució del forn 1, és evident, en canvi, que el forn 2 no fou amortitzat fins al segle v, ja en un moment tardà. La qüestió que es planteja és evidentment saber fins quan funcionà el forn. És lògic suposar, tenint en compte la seva amortització tardana, que estigués encara en activitat al segle iv. Què devia produir, aleshores? A manca d'informacions precises, és difícil respondre. No s'ha conservat cap context homogeni d'aquesta època ni tampoc no s'ha identificat cap rebuig de forn de l'activitat «tardana». Producció de ceràmiques? Producció de materials de construcció? Malauradament, no ens podem pronunciar.

Una possible activitat productiva?

Pel que fa a les activitats productives en aquesta època tardana, és difícil fer-se'n una opinió. Ho hem constatat a propòsit de la producció ceràmica, de la qual no podem dir si fou encara una realitat al segle iv i a inici del v. Els problemes són encara més evidents pel que fa a les produccions agrícoles. Ja s'ha assenyalat l'absència d'elements de datació dels dipòsits vinioliers i del magatzem de *dolia*. Potser alguns d'aquests elements estaven en funcionament al baix Imperi? Resulta totalment impossible comprovar-ho, en l'estat de la documentació.

Cal posar en relleu la presència de 35 escòries de ferro procedents del farciment del nimfeu i enregistrades sota la referència «1 2A». Aquests rebutjos permeten imaginar l'existència d'una activitat metal·lúrgica, de la qual no és possible mesurar la importància. Aquestes escòries podrien procedir d'una simple forja per a l'ús intern de la vil·la.

2.7.1.3. La necròpoli

La troballa dels Antigons ha proporcionat nombroses tombes de la fi de l'antiguitat distribuïdes per la part sud-est del jaciment. Aquestes tombes han estat objecte d'un estudi preliminar per part de J. López i Ll. Piñol (López i Piñol 1995, 69-70). Aquests autors han documentat les tombes del baix Imperi conegudes

al jaciment. Tanmateix, l'absència de planimetria publicada difícilment permet plantejar un lligam entre les tombes que descriuen i les que estan representades en els dibuixos conservats al Museu d'Arqueologia Salvador Vilaseca de Reus.

La llista que publiquen López i Piñol és la següent:

– Inhumació d'infant en àmfora. Només s'ha conservat la panxa de l'àmfora, força fragmentada.

– Tomba excavada en el terreny natural, coberta per lloses reutilitzades. Contenia les restes d'un individu adult.

– Tomba en *tegulae* de la qual només es coneixen les mesures: 1,52 metres de llarg per 0,57 metres d'ample.

– Tomba en *tegulae*, de la qual només es coneixen la longitud (1,49 metres) i l'orientació est-oest. Contenia un individu, que López i Piñol han identificat com un adult.

– Restes pertanyents a dos individus, que segons el croquis es troben dins la mateixa tomba, situats l'un al costat de l'altre. En els sacs corresponents, es conserven quatre fèmurs pertanyents a dos adults.

– Enterrament mixt d'àmfora i *tegulae* que contenia les restes de dos infants. Aquesta tomba correspon certament a la designada com a «bessons en àmfora» en els croquis.

– Tomba excavada parcialment en la roca i coberta amb lloses. En el mateix croquis, apareixen dibuixats uns altres quatre individus, dos dels quals descrits. No se sap, però, si es tracta de diferents dibuixos de la mateixa tomba o de diverses tombes. A partir de la documentació, sembla que es tractava d'una inhumació amb les restes de dos individus, un adult i un infant.

Els autors posen en relleu que en les caixes del museu es conserven restes pertanyents a altres individus (almenys sis), però la manca de dades fa impossible l'obtenció d'informacions concretes. En general, és de lamentar la impossibilitat de posar en relació les descripcions de tombes amb els croquis de localització.

2.7.2. L'ocupació d'època visigòtica

Hi ha diversos testimonis d'ocupació d'època visigòtica. Tot i que força limitats, aquests vestigis atesten l'existència d'una presència humana durant els segles vi-vii. Algunes indicacions obtingudes dels croquis de les troballes o deduïdes a partir de l'estudi del material permeten endevinar algunes activitats.

2.7.2.1. Una producció de ceràmiques?

En les troballes de 1977-1978 es va localitzar una zona de producció ceràmica al sud del jaciment. Aquesta àrea apareix indicada als croquis com a «Horno de ceràmica vulgar» o «forn ceràmica negra». Segons el testimoni de J. Massó, aquests vestigis consistien essencialment en una llarga fossa d'aproximadament 5 metres de llargària, farcida majoritàriament de cen-



FIGURA 9. Planta de les restes atribuïdes a l'època visigoda (segles VI-VII). 1. Necròpoli; 2. Forn de ceràmica comuna.

dres i nombrosos fragments de ceràmica de tonalitat fosca. Les informacions reunides no permeten confirmar plenament la hipòtesi d'una producció ceràmica, a manca de traces explícites d'un forn.

Alguns fragments ens donen una idea de la morfologia de les possibles produccions d'aquest indret. Es tracta d'urnes, sense coll marcat, les vores de les quals responen a dos models. D'un cantó, hi trobem vores petites i exvasades, i d'un altre, petites vores ametllades. La pasta d'aquestes produccions es caracteritza per la presència d'un desgreixant blanc força abundant. Els tipus de cocció són força heterogenis, la qual cosa es manifesta en la presència de tonalitats diferents. Si bé la majoria dels vasos té una coloració grisa més o menys pronunciada, alguns presenten una pasta de color vermell fosc i una superfície negra.

2.7.2.2. Un petit grup de tombes

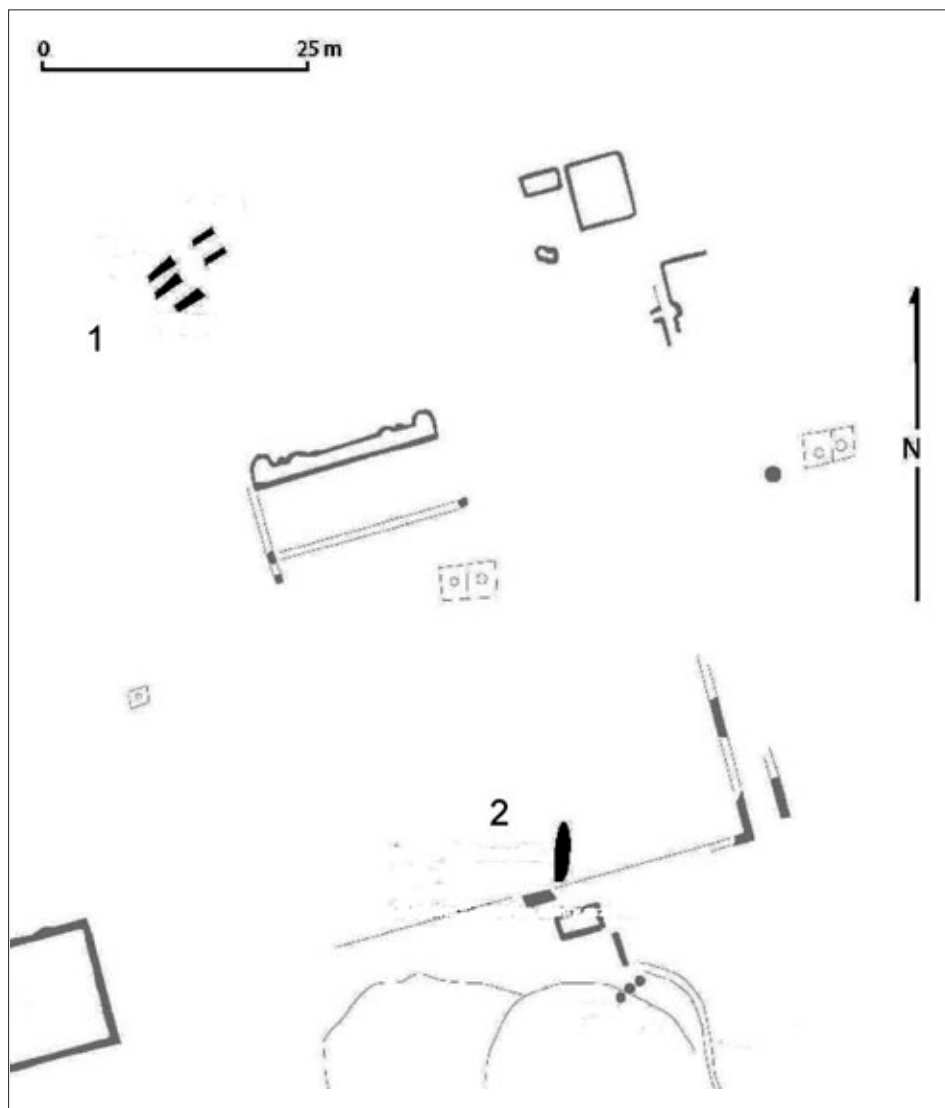
Les troballes de R. Cortés

Les primeres tombes que foren localitzades al jaciment, aparegudes a causa de moviments de terra, en

1976, daten probablement dels segles VI-VIII. Foren estudiades per R. Cortés, que va observar una tomba excavada en el terreny natural, amb coberta de lloses. Tanmateix, aquesta tomba havia estat prèviament buidada i no contenia cap esquelet. Unes altres dues tombes foren llavors documentades.

– La primera d'aquestes tombes tenia la forma d'una fossa coberta per lloses i per un fragment d'*opus caementicium*. A l'interior de la tomba, no es va observar cap resta d'esquelet. Tan sols aparegué en el farciment una fina capa de terra d'infiltració. En un cantó, hi havia les restes d'un *unguentarium* de vidre, fragmentat per la caiguda d'una de les lloses de la coberta.

– La segona tomba corresponia a una inhumació en àmfora, corresponent a un infant. No es coneix cap descripció d'aquesta tomba.

Troballes posteriors mal documentades

Els croquis conservats al Museu d'Arqueologia Salvador Vilaseca de Reus mostren un major nombre de tombes que les esmentades per R. Cortés. Efectivament, hi apareix representat un grup de cinc tombes.

Les dues que apareixen situades a l'est estan acompanyades de la xifra «1976» i deuen correspondre a les tombes documentades per Cortés. Una mica més a l'oest, apareixen representades unes altres tres tombes, amb el text «1978». Aquestes tombes evidentment foren descobertes a posteriori de les campanyes d'excavació de 1977-1978. No es coneix cap descripció d'aquestes darreres.

Aparentment procedeix d'aquesta zona de sepultures la fibula visigòtica exposada al Museu d'Arqueologia Salvador Vilaseca de Reus. Tanmateix, ignorem de quin context precís procedeix aquest objecte. Igualment ignorem el context de la troballa de la placa de bronze decorada amb una creu, que també s'exposa al mateix museu.

Recentment, l'any 2009, l'empresa Cota 64 ha dut a terme unes prospeccions d'urgència, que han permès documentar part d'una necròpoli que s'ha atribuït al segle III. Malauradament, aquestes troballes no han estat publicades i han transcendit només per algunes notes de premsa.³

Bibliografia

- ALARCAO, J. de; ETIENNE, R.; MAYET, F. 1990: *Les villas romaines de São Cucufate (Portugal)*, De Boccard, 2 vol.
- ÀLVAREZ, A.; GUTIÉRREZ, A.; PITARCH, A. 2010: «Els materials lapidis procedents de la vil·la dels Antigons (Reus)», a: PREVOSTI, M.; GUITART, J. (dir.), *Ager Tarraconensis 2. El poblament / The population*, Documenta 16, Institut d'Estudis Catalans, Institut Català d'Arqueologia Clàssica, Tarragona, 207-212.
- CAPDEVILA, R.; MASSÓ, M. J. 1976-77: «Trabajos de salvamento de la villa romana de "Els Antigons, Reus"», *Boletín Arqueológico*, Tarragona, 312-313.
- CHAVES, R. 2002: «Noves aportacions a la iconografia de la deessa Cíbele de la vil·la dels Antigons (Reus)», *Butlletí Arqueològic*, 97-110.
- [Carranque] 2001: *Carranque. Centro de Hispania romana. Alcalá de Henares 27 de abril a 23 de septiembre de 2001*, Museo Arqueológico Regional, 198.
- GUILLAUMET, J.-P. 1998: «Les pinces dites "de forgeron"», a: NICOLINI, G.; DIEUDONNÉ-GLAD, N. (dir.), *Les métaux antiques: travail et restauration. Actes du colloque de Poitiers, 28-30 septembre 1995*, Montagnac, 1-5.
- KOPPEL, E. 2005: «La figura de la deessa Cíbele de la vil·la dels Antigons». *Informatiu Museus. Revista de Recerca i de Divulgació Cultural dels Museus de Reus* 30, 4-7.
- LÓPEZ VILAR, J.; PIÑOL, L. 1995: «El món rural en època tardana al Camp de Tarragona», *Butlletí Arqueològic*, 65-120.
- MASSÓ, J. 1978: *Reus. Prehistòria i antiguitat*, Ajuntament de Reus, Reus.
- 2003: «Reus antic», a: *Història general de Reus*, vol. I, *Dels orígens a la fi de l'edat mitjana*, Reus, 33-84.
- MUNILLA, G. 1979-1980: «Una estatua representando a la diosa Cibeles hallada en la villa romana de "Els Antigons", Reus», *Pyrenae* 15-16, Barcelona, 277-286.
- RICCIARDI, M.-A.; SCRINARI, V. (coord.) 1996: *La civiltà dell'acqua in Ostia Antica*, vol. II.
- VILASECA, A.; ADIEGO, P. 2002: «El centre de producció ceràmica de les Planes del Roquís, Reus (Baix Camp)», *Citerior* 3, Tarragona, 209-230.

3. C. Gosálbez, «Descubren fosas con restos de posibles esclavos de Tarraco», *Diari de Tarragona*, 25 abril 2009.

3. EL NIMFEU

Marta Prevosti

«[...] fonticulus in hoc, in fonte crater; circa sipunculi plures miscent iucundissimus murmur»
Plin. *Ep.* 5. 6. 23f

3.1. Introducció

Dins la gran esplendor i la proliferació de les vil·les d'*otium* romanes per l'àrea costanera de la Campània i del Laci a partir del segle I aC, tant l'arquitectura, com els programes decoratius, com l'art dels jardins, es van desenvolupar de forma estretament lligada als paisatges i l'entorn. En el plaer i la voluntat de viure dins l'espai natural, els habitants d'aquestes mansions camperes el van transformar i antropitzar, el van recrear i imitar dins l'àmbit domèstic, i en tot cas en van voler gaudir. Es forjà una cultura romana de la interpretació del paisatge, plena de sensibilitat, simbolisme i cultura, influències que amb el temps es van anar estenent a les vil·les d'arreu de l'imperi. Podem dir fins i tot que es va crear una veritable arquitectura paisatgística, en el sentit més actual d'aquest concepte.

Per herència grega i hel·lenística, dins d'aquest paisatge assimilat a la casa de camp d'esbarjo, la cova relacionada amb l'aigua hi va tenir un lloc destacat. En el seu origen era concebuda com una gruta amb font, consagrada a les nimfes, a les muses o a altres divinitats menors, un lloc envoltat de paisatge de bosc,

de caràcter religiós, sovint prodigiós i carregat de *numen*. Però en el món romà, dins el procés d'integració dels elements de la natura a l'interior arquitectònic, va prendre gran relleu la cova construïda, reproduïda de forma artificial, els *operosa antra*. Amb tot, amb el temps la idea de la cova es va anar transformant en arquitectura. La moda va canviar i els nimfeus van prendre la forma de construccions artificials, de monuments ornamentats amb profusió, plens d'al·legories al caràcter sagrat que sempre va conservar l'aigua. Si en un principi l'advocació religiosa era centrada en les nimfes, Pan o Diana, amb el temps es va anar estenent a un seguit d'altres divinitats, en principi relacionades amb l'aigua i les coves, però que a la llarga fins i tot van deixar d'estar-hi necessàriament. I fins en el baix Imperi la menció d'un nimfeu de Jovis demostra com el terme escau a qualsevol font sota la protecció d'una divinitat. En tot temps van conviure amb la inclusió, típicament romana, de personatges polítics tractats al mateix nivell que les divinitats, costum heretat dels regnes hel·lenístics.

Les fonts i els nimfeus són uns dels millors elements que tenim a l'abast per estudiar el caràcter sagrat



FIGURA 1. Planta del nimfeu dels Antigonians, a partir dels croquis i mesures preses per J. Massó. Restitució hipotètica en alçada. Dibuix: Unitat de Documentació gràfica de l'ICAC.



FIGURA 2. Fotografia del nimfeu dels Antigons, en el moment de la seva descoberta. Foto: J. Massó.

que els romans atribuïen a l'aigua, que per les seves virtuts fertilitzants es considerava font de vida i per les seves virtuts de neteja es creia purificadora. Però també són essencials per entendre les motivacions i el procés d'integració de l'espai urbà en la natura que va produir el gran desenvolupament de l'arquitectura paisatgística romana. Tot plegat s'ha d'entendre dins el sistema general del paisatge, que en va resultar forta-

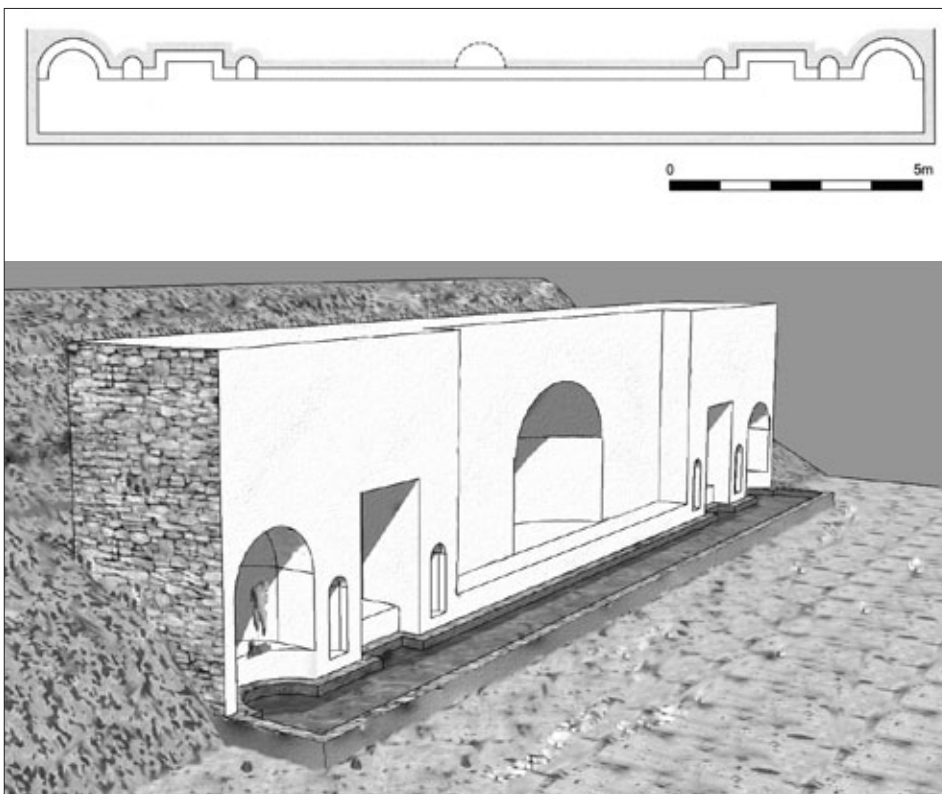
ment condicionat, tant en la seva realitat formal com en la conceptual.

3.2. Situació i descripció¹

Hem qualificat de nimfeu la font de la vil·la dels Antigons per la tradició de l'arqueologia d'anomenar així aquest tipus de construccions, per bé que no sabem si els romans l'haurien anomenat amb aquest terme.² Rebiem aquesta denominació algunes de les grans fonts urbanes del món romà, especialment a partir del segle II. Ara bé, una font d'un jardí privat, tot i que tingués un desenvolupament en façana, amb nínxols i amb estàtues, no sabem si també s'anomenava *nymphaeum*.³

El nimfeu o font de la vil·la dels Antigons es trobava d'esquena a un petit desnivell del terreny, allà on el turó s'aixecava, i per tant estava encarat cap a la part baixa (fig. 1 i 2).⁴ Consta d'un estany rectangular de 18 metres de llargada on, pel costat de la part alta del turó, s'obrien quatre nínxols i quatre exedres, separats de forma simètrica en dos grups de dos i dos, situats a ambdós extrems. A cada extrem, doncs, i de forma simètrica, s'obria una exedra semicircular (d'1 metre de diàmetre) seguida d'una de planta rectangular (que per les fotos sembla que devia fer aproximadament 1 metre d'amplada). Entre ambdós, i a uns 63 centímetres sobre el nivell del sòl de l'estany, s'obria un nínxol semicircular més petit (d'uns 40 centímetres de diàmetre), que es tornava a repetir a l'altre costat de l'exedra rectangular. A uns 47 centímetres d'alçada respecte del fons, feia un graó que entrava uns 22 centímetres. No es va prendre mesura del gruix de les parets, que hem de deduir aproximadament a partir de les fotografies. Amb tot, les fotos no permeten veure bé la paret del costat de les exedres; per tant, no sabem si l'obra tenia cert gruix i podria haver tingut una complexitat més gran o bé es limitava a una pa-

1. Jaume Massó Carballido m'ha facilitat els croquis i fotografies realitzats durant l'excavació, amb els quals he pogut reconstruir amb aproximació la planta d'aquest nimfeu. Li agraeixo vivament tota la informació i les facilitats per a l'estudi de les peces dipositades al Museu d'Arqueologia Salvador Vilaseca de Reus.

2. Seguim Neuerburg (1965), que en la seva obra clàssica sobre els nimfeus romans va proposar d'usar aquest terme per fer referència tant als monuments que imiten les grutes de les nimfes com a les fonts de funció purament arquitectònica, proposta que han seguit la majoria d'investigadors. Per a l'origen del mot i la seva evolució dins del món romà, vegeu Settis 1973; Lavagne 1988, 286-295; Letzner 1990, 28.

3. Settis 1973 ha fet l'estudi aprofundit del mot llatí *nymphaeum*, d'origen grec, derivat dels rituals sagrats nupcials, lligats amb l'ús ritual de l'aigua, amb què es purificaven les núvies, que tenien per escenari la font d'una cova. Dedueix de l'estudi de texts i múltiples exemples que les aigües conserven el seu caràcter sagrat també lluny de la font d'on procedeixen; per tant, dedueix que també el poden seguir retenint al mig de la ciutat o del santuari. De manera que és per aquest camí que les grans fonts urbanes, l'arquitectura de les quals va evolucionar amb el temps en complexes façanes monumentals, també es poden anomenar *nimfeus*, com de fet succeirà a partir del segle II, i especialment en els segles III i IV, en què els nimfeus, sovint en forma de façanes monumentals decorades amb nínxols plens d'estàtues, esdevenen un element típic del paisatge urbà. L'epigrafia corrobora que s'anomenen *nimfeus*, i que conserven el caràcter sagrat de les aigües i de dedicació a divinitats, que poden no ser les nimfes. Lavagne (1988, 286-295) creu que no és fins a partir del segle II i especialment en l'Imperi tardà que s'imposa el terme *nymphaeum*, per bé que tot allunyant-se del seu sentit originari de gruta de les nimfes, del seu *numen*, i per designar –ara sí– les fonts públiques. Respecte de les fonts d'àmbit privat, però, no hi ha constància sobre com s'anomenaven.

4. Les restes del nimfeu encara es conserven sota terra, al costat del camí que voreja la fàbrica de pinsos.

ret on s'obrien les quatre exedres i els quatre nínxols descrits.

L'interior de l'estany i de les exedres estava recobert d'*opus signinum* hidràulic de bona qualitat. El conjunt estava força arrasat pel conreu, de manera que sols se'n conservava un màxim d'uns 80 centímetres d'alçada. No s'hi van observar ni la canalització ni les obertures per on devia entrar l'aigua, que devien ser a un nivell més alt que el conservat. En canvi, en un dels seus extrems s'observa un canal de desguàs a nivell del fons, que conduïa a la claveguera principal de la casa, que anava cap a la part baixa del turonet, cap a on hi havia el gran abocador (potser s'havia abocat gran quantitat de ceràmica en aquest indret per facilitar el drenatge de les aigües procedents de la claveguera).

La canal o estany rectangular que discorria davant de les exedres, de 18 metres de llargada, feia uns 80 centímetres d'amplada. Això, juntament amb el fet de tenir els dos grups d'exedres i nínxols als extrems, li donava un cert aspecte de canal, com és ben corrent en els nimfeus de façana.

Quant a la modulació del nimfeu, feia aproximadament 18 metres de llargada, és a dir, 60 peus romans de 30 centímetres; els 80 centímetres d'amplada mínima de l'estany equivalen a 2,6 peus; l'amplada de les exedres, d'un metre, equival a 3 peus i un terç; l'amplada dels nínxols de 40 centímetres equival a un peu i un terç; l'espai entre dues exedres és d'1,35 metres, que equivalen a 4 peus i mig. La resta de mesures no donen cap possible múltiple del peu romà,⁵ per bé que el croquis que se'n va fer en el moment de l'excavació resulta confús i, doncs, es fa difícil tenir certesa de cap de les mesures. Per tant, val més prendre-les

totes com a aproximades. Amb tot, podria ser que les línies bàsiques del nimfeu s'haguessin traçat seguint el peu romà.

3.3. Tipologia

Dels sis tipus en què Neuerburg (1965) divideix els nimfeus, el dels Antigons pertany al tipus de façana, que té un desenvolupament en amplitud més que no pas en profunditat. El dels Antigons correspondria també al IX-A de la tipologia de Letzner (1990): nimfeu de façana que consta d'un sol pis de tres o més nínxols, que poden ser oberts a la paret o a terra. Es tracta d'un tipus molt abundant, tant en l'àmbit privat com en el públic.⁶ Pavolini (1989, 119) comenta com aquest tipus de nimfeus de façana, constituïts per un rengle de nínxols on s'alternen els semicirculars i rectangulars, amb l'estany en forma de canal al seu davant, són comuns en les cases d'època tardana. Un altre nimfeu semblant seria el d'Orbe-Boscéaz (Suïssa), que tanca el pati nord de la gran vil·la i consisteix en una bassa rectangular de 24,5 metres de llargada, amb set nínxols alternativament rectangulars i semicirculars, però que difereix del dels Antigons per la regularitat amb què estan distribuïts al llarg del mur nord (Luginbühl i Monnier 2005; Paratte 1994; 2005). Segons Y. Dubois (Luginbühl, Monnier i Dubois 2001, 55), aquest nimfeu entra dins la gran tradició dels nimfeus amb nínxols i absis anomenats *septizodia* i, remarca, no presenta pas la façana a la manera d'un teatre, com sol ser sovint el cas.

Dessales (2004) descriu com a partir de la meitat del segle I també es difonen les fonts dels jardins amb

5. L'alçada de l'estany fins al graó fa 47 centímetres, que són 1,56 peus; la profunditat del graó és de 22 centímetres, o 0,73 peus; l'alçada del graó fa 16 centímetres, o 0,53 peus; l'alçada a què comença el nínxol és de 63 centímetres, o sia, 2,01 peus.

6. Els exemples més semblants al nimfeu dels Antigons que cita, d'àmbit privat, són la font de la Casa de l'Àncora Negra de Pompeia (que ocupa una paret del peristil amb una exedra rectangular al centre, amb una edícula amb un nínxol semicircular, flanquejada per dos nínxols semicirculars amb bases per a estàtues, i tot plegat decorat amb *opera musiva*), la paret amb nínxols de la Casa d'Apol·lo de Pompeia (amb un nínxol semicircular entre dos de rectangulars), la Domus del Nimfeu sota San Salvatore, o de Via Piamarta, a Brescia (la paret del fons del peristil de la casa està ocupada pel nimfeu amb tres nínxols semicirculars, dels quals el central és més gran, i amb una bassa rectangular al davant, tot plegat del segle I). En aquest darrer cas, Stella (1986, 32, 35-36) prefereix anomenar-la *font amb nínxols* (Gros 2006, 101, fig. 92). També pertanyen a aquest tipus: la font de la casa de Valerius Vegetus de Roma (amb una paret amb vuit nínxols, dels quals els dels extrems eren semicirculars i la resta rectangulars, decorada amb mosaic, datat cap a la fi del segle I), el nimfeu de la Villa Rufinella de Frascati (paret amb quatre nínxols rectangulars i tres de semicirculars, on els nínxols centrals eren més grans que els laterals, decorats amb *opera musiva*, al davant dels quals hi havia un canal a manera d'estany, datable als segles I o II), el nimfeu del jardí de la vil·la de Desenzano del Garda (en una paret del jardí, s'obre un nimfeu amb el nínxol central semicircular, flanquejat per tres nínxols a cada costat, dos de rectangulars i un de semicircular entre ells, de tots els quals sortia aigua; als extrems, un nínxol semicircular s'adossa a cada una de les dues parets laterals; al davant hi ha un canal rectangular que recollia l'aigua, del centre del qual surt un *euripus* que discorre tot al llarg del jardí i el divideix en dos: es data cap a la fi del segle IV), el nimfeu de la Domus del Nimfeu d'Ostia (s'obre a un costat del pati al qual donen les estances de la casa, amb set nínxols alternant els semicirculars i rectangulars, separats per semicolumnes; al seu davant, descentrat, hi ha un estany amb els extrems arrodonits, que sols discorre davant de quatre nínxols, que presenten escales d'aigua de marbre; s'hi han trobat restes de la canonada de plom; el recobriments era de marbre i als nínxols s'hi han trobat restes de pintura groga, blava i vermella; es data entre 325 i 350) i el nimfeu de la Casa d'Amor i Pique, d'Ostia (situat a la paret oest del jardí, amb cinc nínxols on s'alternen els semicirculars i els rectangulars, separats per columnes de marbre amb capitell corinti que suportaven arcades, tot plegat amb decoració de mosaic; al seu davant hi ha un estany rectangular i al seu davant encara s'obren cinc nínxols més en forma de ferradura, que estaven recoberts d'aplacat de marbre; es data entre 325 i 350).

estany animats amb nínxols o exedres on alternen les formes semicirculars i rectangulars, tot seguint els models dels palaus imperials del Palatí. Però és a partir del segle II que es fan més complexes. És el cas de la Casa de Cantaber, a *Conimbriga*, on el jardí a l'interior del peristil combina un estany en forma d'U amb un complex estany amb nínxols (Alarçao i Étienne 1981); o el de la vil·la de Plassac (la Gironda, França), davant del pòrtic a què s'obre el *triclinium*, centrat respecte d'aquesta sala (Marchet 2004); o el de la Maison au Dauphin (Vaison-la-Romaine, França) (Dessales 2004). Els estanys o canals en U se situen a la vora del peristil, on, com diu Dessales (2004), reflecteixen la columnata i el cel, i produeixen l'efecte de miralls estrets d'aigua destinats a subratllar els volums arquitectònics i les perspectives del jardí, tot fent la funció de recollida de les aigües de pluja del pòrtic. Es tracta, doncs, d'un joc arquitectònic dins la línia de l'arquitectura paisatgística.

Tal com es pot apreciar en les descripcions d'aquests nimfeus, i com remarca Neuerburg, el tipus de nimfeu de façana sol presentar un esquema tripartit, que l'ha fet posar en relació amb els arcs de triomf o amb l'escena del teatre, dins el gust molt romà per les façanes ricament articulades i decorades. L'esquema es desenvolupa a partir de les innovacions que fa l'arquitectura hel·lenística en aquest tipus d'estructures, bàsicament d'articulació de la façana amb decoració de columnes, escultures i l'ús de marbres de colors, que a partir del segle I aC també s'introdueixen en l'àmbit privat (Glaser 2000a, 439, 443-446). En el món romà, sovint s'alternen les formes dels nínxols semicirculars i rectangulars.⁷ De fet, l'alternança de nínxols semicirculars i rectangulars també és molt comuna en els nimfeus de façana de les termes,⁸ des de les grans termes imperials de Roma fins a les de les ciutats. Però també es donen fonts del tipus de façana amb més nínxols, especialment a les vil·les.⁹ En les cases privades romanes, a partir del segle I, també hi ha versions més petites de façanes amb nínxols, sovint no més de quatre o cinc,¹⁰ tot i que el tipus es fa més freqüent en l'Imperi tardà. Dins de l'àmbit de les vil·les de l'àrea catalana, també cal citar el nimfeu de la vil·la del Pla

de l'Horta, datat en època d'August (Palahí, Costa i Lamuà 2011; Nolla i Palahí 2013). Aquest també respon a una estructura de façana tripartida, amb dos nínxols semicirculars, un a cada extrem, mentre que a la zona central presenta un cos sobresortint, potser per a una cascada.

3.4. Restitució

Solament es conserven els 80 centímetres inferiors del nimfeu dels Antigons, i és evident que està escapat. Per tant, no sabem com continuava en alçada i sols ens queda el recurs d'elaborar hipòtesis a partir de les escultures i del coneixement d'altres construccions similars. La idea més versemblant és que, tractant-se d'un nimfeu de façana, el seu esquema també fos tripartit. Així doncs, sembla que hi podria faltar un cos central, que, per haver estat a una altura més gran que les restes conservades, devia desaparèixer totalment. De fet, les dues úniques fotografies de què disposem per estudiar-lo no permeten veure bé la paret que discorre entre els dos grups de nínxols i exedres dels dos extrems, i en canvi sembla que sobresurt una pedra que podria indicar una paret ampla o plataforma en la zona central, que fins i tot està encerclada per unes pedres que semblen col·locades pels excavadors (fig. 2). Podria ser que en aquesta zona central s'hagués alçat un cos constructiu amb un altre grup d'exedres o bé una de sola, potser més gran, i a una alçària més gran. D'aquesta manera el nimfeu hauria adquirit l'aspecte característic d'arquitectura de façana tripartida.

Com a hipòtesi de restitució del nimfeu dels Antigons pensem, doncs, que el més versemblant és que la part central fos ocupada per un cos constructiu que constituís l'element principal de l'arquitectura. Aquest espai central hauria donat el ritme tripartit característic dels nimfeus de façana al conjunt. La solució consisteix a considerar les dues parelles d'exedres —semicircular i rectangular—, així com la llarga paret rectilínia que discorre entre elles, com el podi del nimfeu, que feia de paret de la bassa per contenir l'aigua, mentre que els nínxols destinats a allotjar les estàtues

7. Un exemple magnífic és el de la vil·la de Massa Lubrense (Budetta 2006). Neuerburg (1965) posa els exemples següents: el jardí de la casa de l'Àcora de Pompeia, la font-cisterna prop de Casino Fedè, la vil·la Hadriana, la font pública prop de la casa dels Dioscurs a Òstia, el mur amb fonts decoratives del pati central de les termes de les Sis Columnes d'Òstia, una vil·la prop de Somma Vesuviana (amb tres nínxols, dos de rectangulars que flanquegen el nínxol semicircular central), una de les dues fonts de la Casa del Menandro a Daphne-Harbie, prop d'Antioquia (Síria), una vil·la de Daphne-Yakto.

8. Bouet (2004) posa els exemples de les termes de Sainte-Barbe a Treveris, les termes de la Porte d'Orée a Fréjus, les termes de La Muraz a Menthon-Saint-Bernard i les termes de Saint-Saloine a Saintes.

9. Neuerburg (1965) posa l'exemple de Lanuvio, d'una vil·la descoberta el 1600 al lloc de la Villa Rufinella, prop de Frascati.

10. De nou cal fer esment del nimfeu de la vil·la de Massa Lubrense (Budetta 2006). Neuerburg (1965) posa l'exemple de la casa de Valerio Vegeto i el mur amb nínxols descobert durant l'obertura de la Porta San Lorenzo a Roma, tots dos del segle I. Especifica que el tipus sembla haver estat més popular en l'Imperi tardà: com el d'una casa descoberta sota la Galleria Colonna, el nimfeu visible a la Via delle Torri, o el de la Via Carlo Alberto, tots tres a Roma. A Òstia hi ha el de la Domus del Ninfeu, el de la Domus di Amore e Psiche i el de la Domus de la Fortuna Annonaria, i a Daphne-Harbie, prop d'Antioquia, hi ha el de la Casa della Barca con *Psychae*.

podrien haver anat a major alçada, especialment en un cos constructiu situat a la zona central, desaparegut. Cal tenir present que el nínxol o exedra central dels nimfeus de façana sol ser semicircular, com correspon a una arquitectura que deriva de la idea de reproduir l'ambient de la cova.¹¹ Per entendre-ho i poder donar una hipòtesi reconstitutiva ens hem de fixar en exemples de nimfeus ben conservats en alçada, com el de la casa d'Amor i Psiche d'Òstia (Ricciardi i Scrinari 1996, 197-198), on, sobre un podi amb cinc nínxols semicirculars ultrapassats que conformen la paret frontal de l'estany, s'aixeca a un nivell superior un mur de fons, modulad en cinc nínxols que alternen els semicirculars i rectangulars, amb columnes divisòries entre els nínxols. En aquest nimfeu, però, el nínxol central no és més gran que els altres. Es data a la fi del segle IV o l'inici del v. A la Domus del Nimfeu, d'Òstia (Ricciardi i Scrinari 1996, 216-218), també en època tardana, es va construir un nimfeu de façana amb set nínxols, on s'alternen els de planta rectangular i semicircular, amb el central –semicircular– més gran. Cada nínxol està flanquejat per dues columnes. La base dels nínxols se situa per sobre del nivell de l'aigua, com a l'exemple anterior, mentre que dins l'estany discorre la paret del podi decorada amb plaques de marbre. També està molt ben conservat en alçada el nimfeu de façana, amb mosaic, de Massa Lubrense (Budetta 2006). Es tracta d'una construcció del segle I, d'una vila marítima, obliterated per l'erupció del Vesuvi del 79, on es veu molt bé com l'estany davant la façana, que fa de podi del nimfeu, presenta solament sis nínxols rectangulars i un cos rectangular sobresortint, mentre que l'arquitectura que es desenvolupa fora de l'aigua, al darrere de la bassa i a major alçada, presenta dotze nínxols, alternant els semicirculars i rectangulars. Manté, però, l'esquema tripartit, ja que l'àrea central amb la cascada i dos nínxols semicirculars s'aixequen sobre un cos que sobresurt dins de la bassa, per remarcar que es tracta de l'element central i més monumental. A ambdós costats discorren de manera simètrica sengles rengles de cinc nínxols semicirculars i rectangulars alternats i tots de la mateixa grandària. El nimfeu de la Domus Transitoria, sota el Triclinium de la Domus Flavia, també presenta el desenvolupament en façana, amb nou nínxols, vuit d'ells rectangulars, articulats, mentre que el central és un rectangle amb absis axial, que recreen, com ho descriu Gros (2006, 244, fig. 270), una *scaenae frons*.

Un altre nimfeu de façana on s'alternen els nínxols semicirculars i rectangulars és el de la Porte d'Orée a Fréjus (Bouet 2003, II, fig. 70; Bouet 2004, 13). Consta de nou nínxols de dimensions iguals, excepte

el central, que és més gran i semicircular. El nimfeu de la Domus del Ninfeo sota Sant Salvatore de Brescia (Stella 1986; Gros 2006, 100-101, fig. 92) presenta un desenvolupament en façana amb solament tres exedres semicirculars, les laterals de les mateixes dimensions i la central més gran. Respon, per tant, a l'esquema clàssic tripartit, amb major èmfasi en el cos central. Davant de les exedres hi ha la bassa, de planta rectangular, amb una única exedra semicircular al centre, que correspon a la central del cos alt. Data del segle I.

Aquests nimfeus d'àmbit domèstic, de fet, també s'emmirallen en els de la gran arquitectura urbana amb desenvolupament en façana. Així, per exemple, el nimfeu del temple del diví Claudi (Gros 2002, 423, fig. 474), que s'obre en la terrassa del basament del temple, a la Via Clàudia de Roma, consta de set nínxols alternats semicirculars i rectangulars, amb el central més gran, d'absis axial. El nimfeu de Sidé (Ginouvé 1998, pl. 52, 2; Gros 2002, 427, fig. 482), del segle II, que Guinouvé pren com a exemple del tipus de «nimfeu de *frons scaenae*», també és tripartit, simplement amb tres nínxols semicirculars de dimensions iguals, i una bassa rectangular al seu davant.¹² El nimfeu d'Aspendos (Gros 2002, 430-31, fig. 487; Hormann 1929), tot i la monumental decoració arquitectònica que desenvolupa, consta de cinc exedres, alternant les rectangulars i semicirculars, amb la central de majors dimensions i semicircular. El *Septizonium* de Lambèse (Janon 1973) també és un nimfeu de façana, amb tres parts essencials, l'exedra semicircular central monumental, flanquejada per dos grups de tres nínxols semicirculars de dimensions molt menors. En el dibuix en planta que en publica Janon (1973), signat per M. Borely, els nínxols de la paret de la bassa no són els mateixos que els de la façana en alçat del nimfeu, tot i que es reproduïxen al seu darrere, excepte en el cas de l'exedra central de majors dimensions. El *Septizodium* de Roma (Maas 1902; Rodríguez-Almeida 1981; Gorrie 2001; Gros 2002, 432, fig. 488-489; Lusnia 2004; 2006; Trimble 2006) també constava bàsicament de tres grans exedres semicirculars, tot i el desenvolupament monumental de la seva decoració arquitectònica.

3.5. Les escultures dins l'arquitectura del nimfeu

Així doncs, el nimfeu dels Antigons també sembla que ha de respondre a un ritme arquitectònic tripartit, amb l'alternança d'exedres semicirculars i rectangulars, de les quals queda constància en el podi de l'estany.

11. En arquitectura, l'esquema absidal s'explica dins la concepció romana de divinitat, definida com un *numen*, que emana de la profunditat del santuari, materialitzat en l'absis que assumeix la idea de la cova, i d'on l'acció del *numen* es dirigeix a l'orant (Gros 1967).

12. En aquest cas l'estany és més complex perquè és doble, dividit en una bassa superior i una d'inferior o dipòsit.

Ara bé, com hem dit, pensem que cal imaginar la part central també amb un nínxol, que el més versemblant és que fos semicircular, dins d'un cos constructiu més gran, corresponent a la part central rectilínia del podi de l'estany. Aquest seria l'element més important del monument. Com que es tracta d'una suposició, a partir dels exemples que hem anat descrivint, tampoc no podem saber quines dimensions podria tenir. Ara bé, les dimensions de les escultures poden aportar alguna idea.

Al fons de l'estany del nimfeu, s'hi van trobar restes de les escultures de marbre caigudes: un tors de Bacus o Dionís, un cap de sàtir, una Cíbele,¹³ un petit cap de pantera, un tros de cama, un petit braç i una mà.¹⁴

Respecte a l'alçada, sols sabem del cert que el fragment escultòric de Bacus fa 69,5 centímetres d'alt, exclòs el plint, però li manca el cap, per la qual cosa podria haver arribat a fer uns 82 centímetres.¹⁵ Amb el plint, per tant, l'escultura hauria mesurat uns 86 centímetres d'alçada. Una mà i el cap de pantera podrien haver format part d'aquesta escultura. El cap de sàtir té una alçada de la cara de 17,7 centímetres, de la barbata en amunt; per tant, corresponia a una estàtua de grandària poc inferior a la natural, potser al voltant d'uns 124 centímetres d'alçada, si és que anava inserida en un tors i no en un bust ni en una erma. A la Cíbele, que fa 65,5 centímetres d'alçada amb el plint exclòs, caldria afegir-hi l'alçada del cap, amb què podria donar també uns 76,5 centímetres, o fins a uns 85 centímetres comptant-hi la corona mural o *polos*. Amb el plint hauria fet uns 94 centímetres. La seva amplada és de 39 centímetres, i la profunditat, de 21 centímetres. El fet que la Cíbele sigui tallada sobre una motllura de marbre reaprofitada, va fer pensar (Koppel 2005) que va ser llaurada expressament per ser enquibida en un dels nínxols del nimfeu (concretament el de l'extrem dret del nimfeu, des del punt de vista de l'espectador situat al davant seu), que fan 40 centímetres d'amplada, com el plint de l'escultura. Si era així, hem de pensar que els nínxols del nimfeu feien un mínim de 94 centímetres d'alçada. Amb tot, cal observar que tant la Cíbele com el Bacus cabrien a les fornícules de forma extremadament justa, de forma que no creiem que ocupessin aquests espais.

Koppel també descriu un fragment d'un petit braç de marbre del Proconès, així com una cama de marbre de Luni-Carrara, que indiquen la presència de dues altres escultures. La darrera, d'atribució desconeguda,

s'ha d'interpretar com l'indicador d'una peça d'alçada pròxima al natural, potser d'uns 150 centímetres. Això faria pensar en nínxols o exedres d'un mínim de 150 o 160 centímetres d'alçada, per sobre del nivell de l'aigua de l'estany, i que no poden ser els nínxols alts, de 40 centímetres d'amplada, que acabem de descriure. Les exedres rectangulars i semicirculars, que fan un metre d'amplada, s'adiriem bé a albergar estàtues de grandària natural. Amb tot, no creiem que fossin destinades a allotjar estàtues, sinó simplement entrants i sortints per donar joc al podi, dins de l'aigua de l'estany, i que estarien en relació amb les veritables exedres que s'alçarien al seu darrere, a la façana del nimfeu. Com s'ha dit més amunt, a uns 47 centímetres d'alçada respecte del fons de l'estany, la paret feia un graó que sobresortia uns 22 centímetres i que devia marcar el nivell de l'aigua. Tot i que de vegades les estàtues reposaven sobre basaments que eren dins l'aigua¹⁶, això no és gaire habitual. Si aquest hagués estat el cas dels Antigons, podríem pensar també en una alçada mínima dels 160 centímetres de l'escultura per a les exedres, que s'hauria d'incrementar amb els 47 del basament, amb la qual cosa tenim uns 207 centímetres mínims d'alçada de l'obra. Amb tot, és més possible que també les estàtues de grandària natural es trobessin dins d'altres nínxols que començaven a un nivell superior al de l'aigua, potser també a 63 centímetres del fons de l'estany o fins i tot a major alçada, i potser en la part central de la construcció, i que hagin desaparegut. També hem de pensar que les exedres o fornícules solen fer una alçada superior a la de l'escultura que alberguen, per tal que no es perdi l'estètica. A més, hem de calcular el gruix de les parets de l'obra. Amb això, l'alçada del nimfeu pensem que podria haver assolit tranquil·lament els 3 metres a partir del fons de l'estany (fig. 1).

3.6. La decoració del nimfeu dels Antigons

Així doncs, tenim indicis de nou escultures, cinc d'elles trobades amb seguretat caigudes dins de la bassa del nimfeu, que originàriament devien ocupar els seus nínxols. Totes, excepte el fragment de petit braç de marbre de Proconès, són fetes de marbre de Luni-Carrara. La Cíbele es va trobar a l'extrem dret del nimfeu (des del punt de vista de qui fos al seu davant). La resta no sabem exactament a quina part del nimfeu corresponien.

13. O Rea, o Magna Mater.

14. Vegeu el capítol «La escultura», d'Eva M. Koppel, en aquest mateix volum, i Koppel 1993; 1998; 2000; 2005; Koppel i Rodà 2008.

15. Apliquem la proporció de set vegades l'alçada del cap per al conjunt de l'escultura.

16. Un cas d'estàtues que reposaven sobre basaments que eren dins l'aigua és el del *septizonium* de Lambèse, que descriu Terson a *Notice sur les ruines de Lambèse* (juny de 1848, Archives nationales F. 80, 1587), reproduït per Aupert (1974, 116). Terson va ser un dels deportats republicans, víctimes de la repressió de 1848, que van ser confinats a *Lambaesis*. Allí va participar en els treballs arqueològics, on va escriure diaris d'excavació que es conserven a la Biblioteca de l'Arsenal i a la Biblioteca Nacional (Janon 1973, 194). Conservem el terme *septizonium*, com s'hi refereixen les inscripcions que s'hi han trobat: *CIL VIII*, 2657 a 2663.

E. M. Koppel data el Bacus en època dels Antonins; la Cíbele, cap a l'inici del segle III, i considera el cap de sàtir de final del segle II o l'inici del III. Tant l'estudi de les escultures com el del context en què es va trobar l'estructura inclinen a datar aquest nimfeu en el segle II avançat o l'inici del III. En canvi, la seva amortització es data cap a la primera meitat o mitjan segle V. Segons Ubiña (1996) i Alvar (1999), la majoria de monuments del culte de Cíbele a *Hispania* són d'època avançada: daten del segle II i l'inici del III, i després de la meitat d'aquest segle desapareixen de sobte. Així doncs, la data de l'auge del culte a aquesta deessa encaixaria amb la data del nimfeu. A *Hispania* són força rars els testimonis de la perduració d'aquest culte en època tardana. Ubiña (1996, 416, nota 34) també afirma que la Cíbele dels Antigons s'ha de descartar com a testimoni del culte a la deessa o com un testimoni de significat místic. Tot i que creguem, amb E. M. Koppel (2005), que no es tracta d'una estàtua de culte, sembla més normal trobar escultures d'aquesta deessa, per bé que estiguin dins d'un programa decoratiu, en el segle II i l'inici del III, que no pas quan ja no estava en voga el seu culte.

Aquest testimoni de devoció a Cíbele també resulta rar, en el segle III, dins l'ambient d'una vil·la rica com la dels Antigons, ja que, en general, les aristocràcies locals tenien poca inclinació per aquesta deessa en època altimperial. En aquesta època es documenten devots que no han ocupat cap càrrec municipal ni provincial; encara més, és un culte lligat majoritàriament a esclaus, lliberts i dones, que poden arribar al grau de sacerdot (Ubiña, 1996, 424). En canvi, en època tardoromana, Ubiña (1996, 427) opina que sobreviu escassament a *Hispania*, en forma de puntals isolats de religiositat aristocràtica i restes de resistència al cristianisme. Cal pensar que tampoc es pot descartar que l'estàtua de Cíbele s'incorporés al nimfeu en època posterior a la de la seva construcció, en el període tardoromà, ja que el nimfeu no va ser obliterat fins a la primera meitat o mitjan segle V. Amb tot, seguiria en peu el problema d'explicar la presència d'una Cíbele d'inici del segle III dins del programa decoratiu d'una vil·la.

Les representacions de Bacus i el seu seguici són habituals en els programes decoratius dels peristils, jardins i fonts dels ambients domèstics del món romà, on deriven d'una llarga tradició que entronca en el món hel·lenístic. La cort làgida evoca Dionís en les coves-

nimfeus, dins l'ambient dels menjadors, o en les fonts públiques, tot fent una identificació del sobirà amb el déu, influència que recull l'aristocràcia romana quan vol reproduir en els banquets un ambient idíl·lic, gairebé diví, de jardí paradisiàc, on cada comensal es pugui sentir com un convidat dels déus. Aquesta és l'evocació al déu que hom sol fer en els triclinis i jardins de les vil·les, on aquest aspecte lligat a l'*otium* és el principal.

Ara bé, mentre que la invocació a Bacus i el seu seguici és habitual en els nimfeus i jardins, la presència d'una representació de Cíbele resulta insòlita en aquest ambient, tot i la relació manifesta d'aquesta dea amb l'aigua. Koppel no troba cap paral·lel d'estàtua de Cíbele en un nimfeu.¹⁷ Aquesta autora no creu que s'hagi de relacionar la Cíbele dels Antigons amb les tasques agrícoles del *fundus*, com havia apuntat Munilla (1980), atès el caràcter de protectora de la fertilitat agrària de la deessa. En canvi, s'estranya que per evocar el caràcter mític i de *paradeisos* del lloc, com era habitual en les vil·les i com evoquen les escultures de Bacus i del seu seguici, es triés una Cíbele. Més aviat s'inclina per una possible vinculació dels propietaris de la vil·la amb aquesta divinitat. Efectivament, cal atribuir un caràcter religiós a les representacions properes als paisatges sacroidíl·lics i no sols un caràcter pintoresc o campestre.

Les fonts no sols estaven lligades amb les divinitats pròpies del lloc, sinó que també funcionaven com a indrets d'adoració dels déus per ells mateixos (Kaposy 1969, 77). També Lavagne (1990, 137) opina: «Anche mediante una sorta di *interpretatio* romana, ogni fedele poteva riconoscere l'oggetto della propria devozione, che restava l'acqua guaritrice, benefica, oracolare, ecc.» És a dir, que van esdevenir llocs de culte, espais sagrats. Però una cosa molt diferent era construir-se un nimfeu al jardí de casa seva i utilitzar el lloc com un espai escaient per posar-hi l'estàtua de la dea (Cíbele) a la qual tenia una devoció especial. Aquesta actitud sortiria dels estàndards habituals.

L'associació de Cíbele amb les nimfes, en l'àmbit d'una gruta, s'ha atestat entre les invocacions a divinitats dels *tituli picti* de la Cueva Negra de Fortuna (Múrcia). Ara bé, el caràcter de la Cueva Negra, tot i la discussió que suscita,¹⁸ sembla ben clar que incloua el culte a Cíbele dins l'ambient d'un nimfeu. En aquest cas, es tracta d'un nimfeu prototípic, d'una cova natural amb dues fonts, que es devia considerar habitada per les nimfes i on, com és corrent en el món romà,

17. Koppel (2005, nota 22) tan sols esmenta un relleu amb un personatge masculí, que s'ha interpretat com un possible sacerdot del culte de Cíbele, a la tomba de l'Elefant de Carmona, que segons Bendala (1981) és un indret de culte a Cíbele relacionat amb una font sagrada. Per la seva part, Vermaseren (1986, núm. 166), posteriorment Fear (1990) i Ubiña (1996, 406-410, nota 4) al·leguen motius de pes per rebutjar la tomba de l'Elefant de *Carmo* com un testimoni del culte a Cíbele (a causa de l'emplaçament en una necròpolis i de les estructures arquitectòniques amb l'espai molt limitat per practicar-hi el *taurobolium*, per cremar-hi un gran pi o per fer-hi danses multitudinàries i processons).

18. Mayer 1992; Stylow 1992; Blázquez i García-Gelabert (1992); Velázquez i Espigares (1996); González Blanco 1996; Oró 1996; Montero 2000; Stylow i Mayer 2003; González Blanco (2003), Ramírez (2003). Montero (2000) assenyala les relacions de Cíbele amb les nimfes, com va posar en relleu Graillot (1913, 35), i dóna un paral·lel de culte a Cíbele i Atis en una cova, en la gruta de Matermania, a Capri, on es va trobar un altar de la Magna Mater i una escultura d'Atis, d'època de Domicià, segons Lavagne (1988, 564-565).



FIGURA 3. Repertori de motllures de marbre dels Antigons. Fotos: L. Buffat.

el culte estava associat a altres divinitats. És a dir, respon a un culte a una o diverses divinitats, lligades a un lloc sagrat, que respon a la idea originària de l'antre. Aquest exemple, així com el de la cova de Matermanina de Capri, i la relació de Cíbele amb les nimfes assenyada per Graillot (1913), probablement també explica la relació que hi podria haver hagut entre aquestes divinitats, estrictament en l'àmbit del culte. Tanmateix, dins els esquemes clàssics de la decoració dels nimfeus, les fonts i els jardins romans, no hi encaixa un element de culte, i per tant no sembla que es pogués arribar a trobar normal la presència d'una Cíbele en un nimfeu.

Una font de jardí està lligada a l'ambient d'*otium*. Per tant, és un espai on escau l'evocació culta als déus i a

la mitologia, per bé que no el seu culte. Podríem pensar que l'estàtua de Cíbele no formava part originàriament de la decoració del nimfeu, i que hi podria haver anat a parar procedent d'algun altre punt del jardí de la casa. Ara bé, això no faria sinó desplaçar el problema cap a un altre punt del programa decoratiu del jardí. Hem d'afrontar la seva presència al lloc i intentar explicar-la.

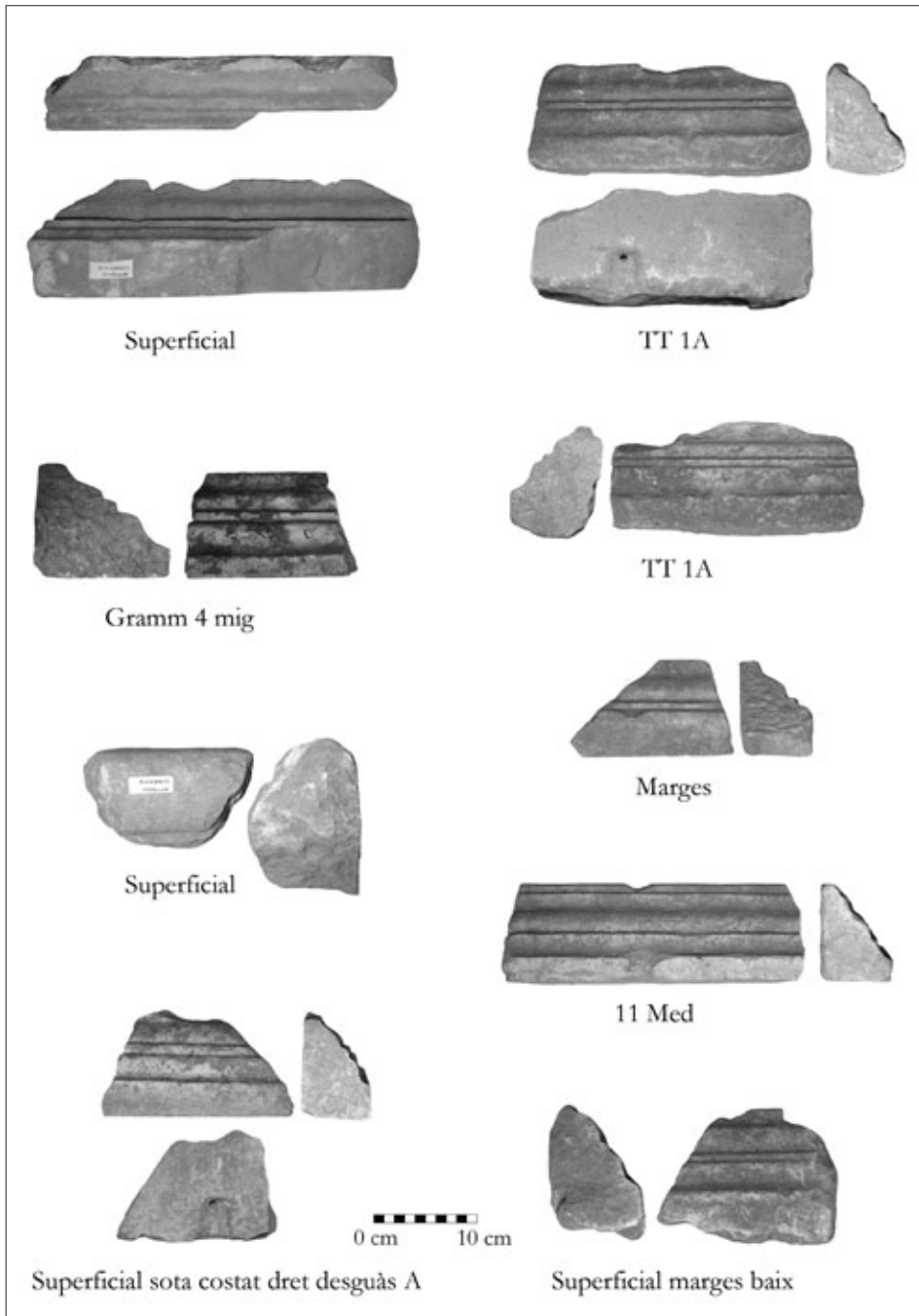
Amb tot, si no és que som davant d'un propietari enriquit, per bé que de baixa extracció social, o bé forà, és ben possible que la presència de la Cíbele en el nimfeu dels Antigons estigui indicant que, a l'inici del segle III, el propietari de la casa i la societat local estan variant de forma important els conceptes decoratius dels nimfeus, dels jardins de les vil·les i de l'àmbit

privat. Hem de tenir present que la vil·la dels Antigons és una de les més importants del *territorium* de *Tarraco* i és molt propera al nucli urbà (es pot considerar dins del seu *suburbium*), i que per tant havia d'estar en mans d'algun personatge molt ric, segurament significat dins la societat de la capital provincial. Aquest *dominus* no va mostrar cap inconvenient a incloure una Cíbele entre les escultures del nimfeu que decorava el seu jardí, actitud que creiem que no hauria estat concebible per cap personatge important del segle I o II, ja que hauria quedat fora dels esquemes culturals de les elits romanes. Heus aquí, doncs, un possible indicatiu de l'important tomb cultural que s'està iniciant en el segle III.

Sembla que en la resta de l'arquitectura en alçada del nimfeu dels Antigons, a l'interior dels nínxols, i a la paret que discorria entre ells, hi devia haver decoració d'aplaçats de marbre. De fet, el graó que hem descrit a uns 47 centímetres d'alçada del fons fa pensar que podria haver servit de suport de la decoració. A més, es van trobar algunes plaques de marbre barrejades dins del rebliment del nimfeu, que segurament formaven part del seu hipotètic revestiment. De fet, no es van apreciar senyals que les parets de l'estany haguessin estat aplacades i, d'altra banda, l'arrebossat era de bona qualitat. Per tant, l'aplaçat devia ser a la part més alta de l'arquitectura, mentre que el que coneixem és sols de la part baixa, corresponent a l'estany on es recollia l'aigua. També cal contemplar la possibilitat que hi hagués hagut alguna part decorada amb mosaics de pasta vítria, potser les parts altes dels nínxols o les parets: de fet, s'han documentat tessel·les de mosaic de color blau, al jaciment. Hem plantejat la hipòtesi que a la llarga paret entre els dos grups d'exedres a ambdós extrems, s'hauria alçat una estructura central amb exedra, que podria haver estat decorada en alçada amb algun motiu arquitectònic, amb aplacats de marbre o amb estucat i pintures. Com hem dit, sabem que es van trobar restes d'aplaçats i motlures de marbre dins de l'estany del nimfeu, per bé que actualment estan barrejades amb les de la resta del jaciment i no es poden identificar (fig. 3). Algunes d'elles presenten forats per ser suspeses. També es conserven restes de columna de calcària recristal·litzada (fig. 4), de mida petita, i una petita base de columna de marbre blanc (fig. 5), que podrien procedir del nimfeu. Tractant-se del segle II o l'inici del III, cal preveure la possibilitat que encara hagués tingut alguna part d'*opus musivum*, que si hi era, més aviat s'hauria localitzat dins dels nínxols, com és característic dels nimfeus republicans i dels segles I i II. Amb tot, cal pensar que el més probable és que tingués una decoració de façana arquitectònica, amb jocs de marbres i columnes, i l'interior dels nínxols estucat i pintat.

Dins de l'estany del nimfeu, es van trobar sis fragments d'una pica de font de marbre de Carrara, llaurada en forma de petxina a la part interior (fig. 6, 7, 8), de l'estil de la de la pintura de la Casa della Venere



FIGURA 4. Fust de columna de petites dimensions.
Foto: L. Buffat



FIGURA 5. Base de columna de petites dimensions.
Foto: L. Buffat

in Conchiglia, de Pompeia (fig. 9), tot i que sense la vora sortint. També fa pensar en la de la Casa del Braçalet de Pompeia, que està envoltada per una pintura de jardí similar a la de la Casa de Venus en la Petxina, ambdós de l'estil de les pintures del jardí del triclini subterrani de la casa de Lívia a Prima Porta. Una d'elles és una part del fons, amb l'inici d'un relleu que no s'arriba a entendre què representava. Tot plegat s'ha de prendre com un indicatiu que el nimfeu estava situat dins l'ambient del jardí, on la font en forma de petxina formava part del mobiliari de marbre.

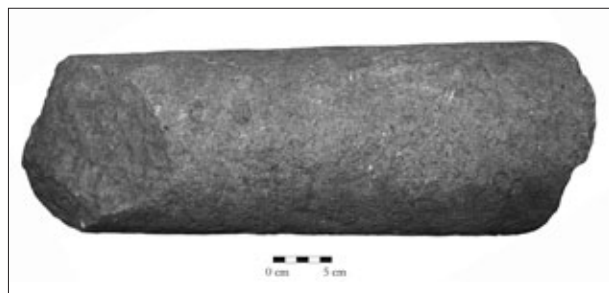
Un altre fragment escultòric trobat dins la bassa del nimfeu ha estat interpretat per E. M. Koppel com un fragment d'*oscillum* de marbre de Luni-Carrara. Es tracta, doncs, d'un testimoni més que el nimfeu es trobava molt probablement en un peristil.

Els marbres de la vil·la han estat estudiats per Álvarez, Gutiérrez i Pitarch (2010). Tot i que la major part (51 per cent) s'identifiquen com a procedents de pedreres del país (principalment de Santa Tecla i brocatell), existeix un 38 per cent de peces corresponents a materials importats, entre els quals es detecta Carrara, *greco scritto*, Paros, Proconès, *cipollino*, porfido verde de Grècia o *serpentino*, *giallo antico*, *verde antico*, *africano*, *pavonazzetto*, *cipollino marino* i breixa calcària lliosa que possiblement procedeix dels Pirineus. El marbre blanc és el més freqüent, dins les importacions. Els aplacats per al revestiment de parets o paviments són abundants, i en molta menor mesura es compten motlures i fragments escultòrics, bàsicament en marbre blanc de Carrara. Les restes de dues petites safates per al maquillatge fetes en porfir negre i diorita d'Egipte

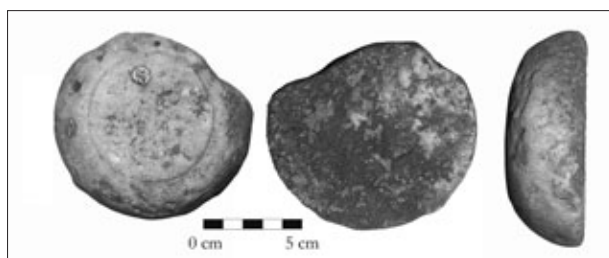
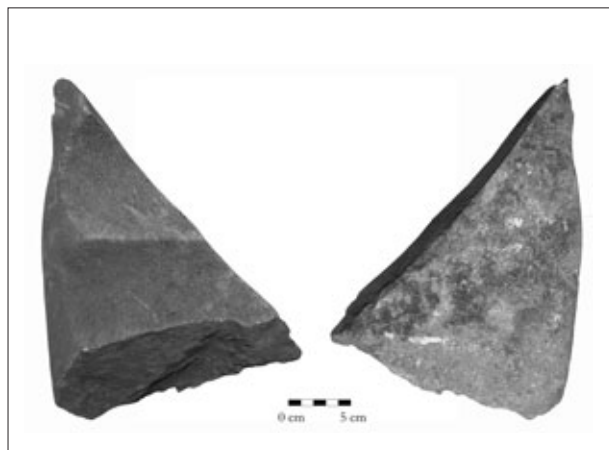

FIGURES 6 i 7. Fragments de pica de font en forma de petxina, de marbre blanc. Fotos: L. Buffat.



FIGURA 8. Fons de la pica de font en forma de petxina, de marbre blanc. Foto: L. Buffat.



FIGURA 9. Pintura de la Casa della Venere in Conchiglia, de Pompeia, on es representa un jardí, amb una font central en forma de petxina. Foto: M. Prevosti.

no compten per als revestiments del nimfeu. El fet que s'hagin conservat totes les peces de revestiment juntes, sense identificar-ne la procedència, no permet sinó intuir que els revestiments del nimfeu devien ser fets dels marbres descrits, essencialment de color blanc.

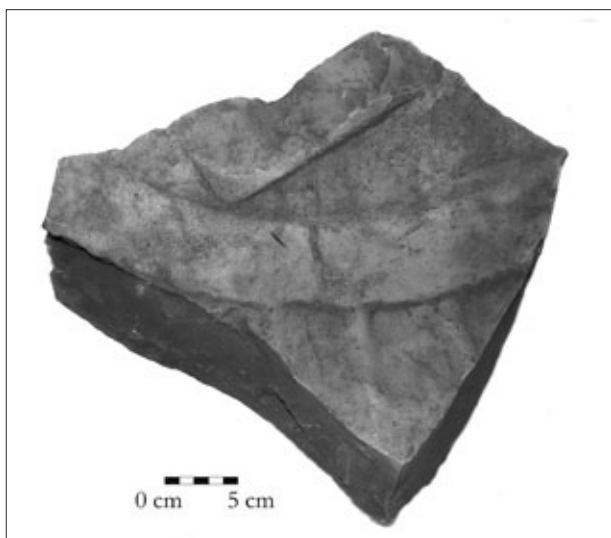
3.7. El nimfeu dins el conjunt de la vil·la dels Antigons

Els nimfeus que es construïen en l'àmbit privat molt sovint estan en relació amb triclinis. També sovint, però, nimfeus i fonts són al jardí o al peristil, on formen part de l'art dels *topia*, els elements típics dels llocs, a través dels quals hom vol reproduir paisatges idíl·lics, d'evocacions molt riques de religiositat, mitologia o cultura. Intenten recrear el clima de l'*aurea aetas*, del paradís, on tot és abundància i benestar. Així doncs, els nimfeus privats de les cases romanes sovint s'han de posar en relació amb els jardins, en els quals formen part de l'ambientació i decoració, sempre, però, en relació amb les estances que l'envolten. Els nimfeus estan en relació amb les sales de rebre principals de la casa: es construïen de tal forma que ofereixen la seva perspectiva més agradable des de l'interior de la sala estant. Per tant, formen part del disseny dels jardins i de l'arquitectura de la casa alhora. Glaser (2000b, 464) també afirma que els nimfeus de façana de les cases privades, en comparació amb els nimfeus dels triclinis, no eren pas elements independents de la resta de l'arquitectura, sinó que servien per enriquir les estances de les cases.

El nimfeu o font de la vil·la dels Antigons donava l'esquena a un petit desnivell del terreny, allà on el turó s'aixecava, i estava encarat cap a la part baixa, presumiblement on s'estenia el jardí o el peristil de la casa, i podria haver constituït la paret que tancava un dels seus quatre costats.¹⁹ El més versemblant és que esti-

19. Com passa en el nimfeu de la *domus* de S. Salvatore de Brescia (Gros 2006, 101, fig. 92).

gués situat enfront del triclini principal de la casa, de tal manera que els comensals en poguessin gaudir visualment durant els sopars i per tal que el so de l'aigua amenitzés les seves vetllades. Per tant, dins el coneixement tan deficient que tenim de la vil·la dels Antigons, el nimfeu ens informa del lloc on es devia trobar el jardí, potser amb peristil, i de la situació del triclini principal de la casa, que hem de situar enfront seu.

Amb les escultures de Bacus-Dionís i el seu seguici, s'evocaven els banquetes alexandrins, la cort dels làgides, l'antre dionisiac, l'ambient de plaer i gaudi de la vida que ressonava en el record d'Egipte, l'*otium* que es practicava a les vil·les, dens de cultura hel·lènica i de mitologia, un paisatge sacre idíl·lic, que, com reflexiona Lavagne (1988), podia arribar a fer sentir els participants de la festa com a comensals dels déus. Kapossy (1969, 78) explica com els nimfeus dels jardins privats s'emmarcaven dins de paisatges ideals, que sovint s'ampliaven amb les pintures de les parets, del món del disseny, de l'*otium*, i on les figures provocaven una epifania de déus, des d'on es podia guaitar l'*aurea aetas*, en què els animals vivien junts, pacíficament, i on fins l'aigua es convertia prodigiosament en vi, a l'empara de Dionís. Tot plegat creava un clima de vida regalada, d'un paisatge imaginari de l'edat d'or, d'abundància i riquesa, que formava part de l'ostentació del *dominus*.

3.8. Conclusions

Hem de dir que el nimfeu de la vil·la dels Antigons és una font que s'ha qualificat de nimfeu per la tradició de l'arqueologia d'anomenar així aquest tipus de construccions, per bé que no sabem si els romans l'haurien anomenat amb aquest terme. Rebien aquesta denominació algunes de les grans fonts urbanes del món romà, especialment a partir del segle II. Ara bé, una font d'un jardí privat, tot i que tingués un desenvolupament en façana, amb nínxols i amb estàtues, no sabem si també es podia anomenar *nymphaeum*.

El nimfeu dels Antigons pertany a la categoria anomenada de façana, definida per Neuerburg (1965), o bé a la classe IX-A de la tipologia de Letzner (1990). Es tracta d'un tipus molt abundant en el món romà, en l'àmbit privat, per bé que també en el públic.

Tot i que l'excavació no permet donar una cronologia precisa de construcció del monument, l'estudi tant de les escultures com del context en què es va trobar apunta al segle II avançat o a l'inici del III. La seva amortització es data cap a la primera meitat o mitjan segle V.

Atès que solament es conserva la base del monument, és a dir, els seus 80 centímetres inferiors, no sabem com continuava en alçada. A partir dels paral·lels dels nimfeus de façana, tenim fonaments per pensar que el seu esquema fos tripartit, amb la qual cosa li

faltaria un cos central, que, per haver estat a una alçada més gran que les restes conservades, hauria desaparegut totalment.

L'alçada, a partir dels 47 centímetres del fons, sembla que havia de pujar encara un mínim de 90 centímetres per encabir les escultures als nínxols, de manera que havia de tenir un mínim de 150 centímetres d'alçada, per bé que probablement era superior. Les mesures que es dedueixen del croquis que se'n conserva donen algunes xifres múltiples del peu romà i d'altres que no ho són, però hem de pensar que segurament tot el monument estava dissenyat sobre la base del peu romà. Amb tot, les mesures conegudes s'han de prendre com a purament orientatives.

Cal pensar que el més probable és que tingués una decoració de façana arquitectònica, amb jocs de marbres i columnes, com es desprèn d'algunes restes conservades.

Dins de l'estany del nimfeu, es van trobar fragments d'una pica de font de marbre de Carrara en forma de petxina, indicatiu que el nimfeu estava situat dins de l'ambient del jardí, on la font en forma de petxina formava part del mobiliari de marbre d'aquest.

A l'interior de la bassa del nimfeu es van trobar restes de cinc escultures de marbre caigudes sobre el fons, que originàriament devien ocupar els seus nínxols. Han estat estudiades per E. M. Koppel, en aquest mateix volum. Entre les escultures, destaquen un cap de sàtir, un tors de Bacus o Dionís i una Cíbele. L'evocació a Bacus és molt corrent en la decoració de nimfeus i espais de jardí d'ambients privats romans. A través d'aquest déu i del seu seguici, es buscava de recrear un clima adient a la vida d'*otium* dels propietaris de la casa. Aquest concepte anava lligat als banquetes de les corts dels prínceps hel·lenístics, l'antre dionisiac que hi va ser molt present, l'ambient de plaer i de gaudi de la vida, carregat de cultura hel·lènica i de mitologia, destinats a fer sentir als participants de la festa dins d'un paisatge sacre idíl·lic. Els nimfeus dels jardins privats solien estar emmarcats dins de programes decoratius i arquitectònics que tendien a confondre l'espai construït i l'exterior en una síntesi entre cultura i natura. Estan immersos en una veritable arquitectura paisatgística destinada a recrear paratges ideals, del món del disseny, de l'*otium*, i on les representacions de les pintures de les parets i de l'escultura ajudaven a recrear un espai dels déus, prats subterranis amb el sentit virgilià de mort i regeneració des d'on es podia albirar l'*aurea aetas*, on els animals vivien junts, pacíficament, i on fins l'aigua es convertia prodigiosament en vi, amb Dionís. Tot plegat creava un clima de vida regalada, que formava part de la *luxuria* i l'ostentació del *dominus*. Dins d'aquests programes arquitectònics i decoratius dels espais dels jardins romans, els jocs d'aigua eren un element imprescindible, on l'abundància d'aquest bé escàs i preuat dins l'àmbit de la Mediterrània es con-

vertia en un símbol de vida, de fecunditat i també de luxe.

Així doncs, la invocació a Bacus i el seu seguici resulta habitual en els nimfeus; en canvi, la presència d'una representació de Cíbele resulta insòlita en aquest ambient. Això fins i tot ha fet pensar que podria no haver estat inclosa en la decoració del nimfeu, per bé que els excavadors asseguruen que es trobava caiguda sobre el fons de la bassa, de tal manera que semblava que en formés part. E. M. Koppel ja va pensar en una possible vinculació dels propietaris de la vil·la amb aquesta divinitat. En construir un nimfeu al jardí de la casa, potser es va utilitzar el lloc, ple de *numen*, per honorar una dea (Cíbele) a la qual hom tenia una devoció especial. Justament la datació d'aquesta escultura coincideix amb l'etapa del màxim auge del culte a Cíbele a Hispània. Amb tot, no pensem pas que, situada en aquest lloc, la dea fos objecte de culte, sinó que més aviat devia tenir una funció decorativa i sacralitzadora del lloc. Ara bé, sempre es podria pensar que l'estàtua de la Cíbele es va afegir de forma tardana al nimfeu, procedent d'un altre punt de la vil·la, ja que les excavacions indiquen el segle V com el moment final d'aquesta construcció.

Tot plegat dona peu a pensar que la presència de la Cíbele en el nimfeu dels Antigons podria estar indicant un gir important en els conceptes decoratius de l'àmbit privat de les elits romanes locals de l'inici del segle III. El propietari de la casa, que havia de ser un personatge important de la capital provincial, sembla que va incloure aquesta deessa entre les escultures del nimfeu que decorava el jardí de la seva vil·la, actitud sense precedents en els programes decoratius d'àmbit privat dels segles I o II, sense dubte fora dels esquemes de la cultura de les elits romanes clàssiques.

Habitualment, els nimfeus i fonts de les cases romanes, doncs, són al jardí o al peristil, on formen part de l'art dels *topia*, a través dels quals hom pretén reproduir paisatges idíl·lics, d'evocacions de temes religiosos, mitològics o culturals. Els nimfeus es construeixen per ser contemplats des de les sales de rebre principals de la casa, des d'on ofereixen la seva perspectiva més agradable. Per tant, el nimfeu de la vil·la dels Antigons està indicant la ubicació del jardí principal de la casa, com confirma la troballa de la font de marbre en forma de petxina i el fragment d'*oscillum*. El jardí devia ser amb peristil i es devia estendre cap a la part baixa del turó. El nimfeu podria haver constituït la paret que tancava un dels seus quatre costats. Molt possiblement estava situat enfront del triclini principal de la casa, de tal manera que els comensals en poguessin gaudir visualment i auditiva durant els sopars.

La vil·la dels Antigons podria fer pensar en un gran palau rural, a la vora de *Tarraco*, i molt probablement ho va ser. Amb tot, les destruccions de què va ser objecte primerament en els anys 1950, arran de les remo-

cions del terreny per adequar-lo per a l'agricultura, i en segon lloc el 1977-78, per la construcció d'una fàbrica de pinsos al damunt, la van desfer gairebé del tot. Durant aquesta darrera destrucció, afortunadament, la directora del Museu de Reus i un grup d'estudiosos en van fer el seguiment i van aconseguir documentar-ne una sèrie d'elements, així com salvar un important lot de materials. Pel que sembla, la fàbrica es va assentar sobre el centre de la vil·la, i allò que va ser permès de documentar foren construccions situades cap a l'extrem de l'edificació, en una zona on ja començava a haver-hi abocadors, forns i, una mica més enllà, les necròpolis. Entre els elements que van documentar hi ha, significativament, un nimfeu, així com restes d'una font de jardí. El fet que la casa, de la qual sols es van poder veure alguns murs, forns i un abocador, presentés un nimfeu amb escultures, i encara una font, significa que devia tenir un jardí ben ric i que molt possiblement disposava de més instal·lacions similars, i per tant que podria ser una altra gran vil·la romana, d'un ric propietari de *Tarraco*, com també confirmen els altres estudis que s'han anat fent sobre aquest jaciment.

Bibliografia

- ALARÇAO, J. de; ÉTIENNE, R. 1981: «Les jardins à Conimbriga», *Ancient Roman Gardens. Dumbarton Oaks Colloquium on the History of Landscape Architecture VII*, 67-80.
- ALVAR, J. 1999: «Las religiones orientales», a ÀLVAREZ MARTÍNEZ, J. M.; ALMAGRO GORBEA, M. (com.), *Hispania. El legado de Roma en el año de Trajano*, SARAGOSSA, 311-315.
- ÀLVAREZ, A.; GUTIÉRREZ, A.; PITARCH, A. 2010: «Els materials lapidis procedents de la vil·la dels Antigons (Reus)», a: PREVOSTI, M.; GUITART, J. (dir.), *Ager Tarraconensis 2. El poblament*, Documenta 16, Institut d'Estudis Catalans, Institut Català d'Arqueologia Clàssica, Tarragona, 207-212.
- AUPERT, P. 1974: *Le Nymphée de Tipasa et les Nymphées et «Septizonia» nord-africains*, Collection de l'École Française de Rome 16, Roma.
- BENDALA, M. 1981: «Las religiones mistericas en la España romana», *La religión romana en Hispania*, Madrid, 283-299.
- BLÁZQUEZ, J. M.; GARCÍA-GELABERT, M. P. 1992: «Recientes aportaciones al culto de las aguas en la Hispania romana», *Espacio, Tiempo y Forma*, sèrie II, *Historia Antigua*, tom V, 21-66.
- BOUET, A. 2003: *Les thermes privés et publics en Gaule Narbonnaise*, Collection de l'École Française de Rome 320, Roma.
- 2004: «Nymphées et fontaines dans les thermes publics de Gaule», *Les Dossiers d'Archéologie* 295, 12-19.

- BUDETTA, T. 2006: «Il ninfeo a mosaico di Massa Lubrense / The mosaic Nymphaeum of Massa Lubrense», a BUDETTA, T. (ed.), *Il giardino, realtà e immaginario nell'arte antica*, Nicola Longobardi Editore, Castellamare di Stabia.
- CARRUESCO, J. 2007: «Aspectes iconogràfics de la vil·la: jardins i paisatges», a: REMOLÀ, J. A., *El territori de Tarraco: vil·les romanes del Camp de Tarragona*, Forum 13, Tarragona, 23-48.
- CHAVES, R. 2002: «Noves aportacions a la iconografia de la deessa Cíbele de la vil·la dels Antigons (Reus)», *Butlletí Arqueològic* 24, Tarragona, 97-109.
- DESSALES, H. 2004: «Les fontaines privées de la Gaule romaine», *Les Dossiers d'Archéologie* 295, 20-29.
- FARRAR, L. 1996: *Gardens of Italy and the Western Provinces of the Roman Empire*, Tempvs Reparatum, BAR International Series 650, Oxford.
- FEAR, A. T. 1990: «Cybele and Carmona: a Reassessment», *Archivo Español de Arqueología* 63, Madrid, 95-108.
- GINOUVÈS, R. 1998: *Dictionnaire Méthodique de l'Architecture Grecque et Romaine, tom III*, École Française d'Athènes i École Française de Rome, Atenes i Roma.
- GLASER, F. 2000a: «Fountains and Nymphaea», a: WIKANDER, O. (ed.), *Handbook of Ancient Water Technology*, Brill, Leiden, Boston, Colònia, 413-451.
- 2000b: «Water landscaping», a: WIKANDER, O. (ed.), *Handbook of Ancient Water Technology*, Brill, Leiden, Boston, Colònia, 453-466.
- GONZÁLEZ BLANCO, A. 1996: «Los textos de la Cueva Negra y sus perspectivas histórico-religiosas», *El Balneario Romano y la Cueva Negra de Fortuna (Murcia). Homenaje al Prof. Ph. Rabatz*, Antigüedad y Cristianismo XIII, Murcia, 477-518.
- 2003: «La Cueva Negra, lugar sagrado: en torno al concepto de lugar sagrado y a su papel en la religión clásica y en la conciencia europea: consideraciones actuales», GONZÁLEZ BLANCO, A.; MATILLA SÉIQUER, G. (ed.), *La cultura latina en la Cueva Negra: en agradecimiento y homenaje a los Profs. A. Stylow, M. Mayer, I. Velázquez y todos sus colaboradores*, 17-43, Murcia.
- GORRIE, C. 2001: «The Septizodium of Septimius Severus revisited: The monument in its historical and urban context», *Latomus. Revue d'Études Latines* 60, 653-670.
- GRAILLOT, H. 1913: *Le culte de Cybèle, mère des dieux, à Rome et dans l'Empire romain*, París.
- GROS, P. 1967: «Trois temples de la Fortune des Ie et IIe siècles de notre ère, remarques sur l'origine des sanctuaires romains à abside», *Mélanges d'archéologie et d'histoire* 79-2, 529-538.
- 2002: *L'architecture romaine, 1: Les monuments publics*, Picard, París.
- 2006: *L'architecture romaine, 2: Maisons, palais, villas et tombeaux*, Picard, París.
- HORMANN, H. 1929: «Das Nymphäum zu Aspendos», *Jahrbuch des Deutschen Archäologischen Instituts*, 263-274.
- JANON, M. 1973: «Recherches a Lambèse», *Antiquités Africaines* 7, 193-154.
- JÁRREGA, R.; SÁNCHEZ, E. 2008: *La vil·la romana del Mas d'en Gras (Vila-seca, Tarragonès)*, Hic et Nunc 3, Institut Català d'Arqueologia Clàssica, Tarragona.
- KAPOSSY, B. 1969: *Brunnenfiguren der hellenistischen und römischen Zeit*, Zurich.
- KOPPEL, E. M. 1993: «La escultura del entorno de Tarraco: las villae», *Actas de la I Reunión sobre Escultura Romana en Hispania (Mérida, 1992)*, Madrid, 221-237.
- 1998: «L'escultura», a: TARRATS, F.; MACIAS, J. M.; RAMON, E.; REMOLÀ, J. A. «Excavacions a l'àrea residencial de la vil·la romana dels Munts (Altafulla, Tarragonès)», *Empúries* 51, 197-225.
- 2000: «Informe preliminar sobre la decoració de la villa romana de Els Munts (Altafulla, Tarragona)», *Madrider Mitteilungen* 41, 380-394.
- 2005: «La figura de la deessa Cíbele de la vil·la dels Antigons», *Informatiu Museus. Revista de Recerca i de Divulgació Cultural dels Museus de Reus*, època III, 30, Reus.
- KOPPEL, E. M.; RODÀ, I. 2008: «La escultura de las villae de la zona del noreste hispánico: los ejemplos de Tarragona y Tossa de Mar», a: FERNÁNDEZ OCHOA, C.; GARCÍA-ENTERO, V.; GIL SENDINO, F. (ed.), *Las villae tardoromanas en el occidente del Imperio: arquitectura y función. IV Coloquio Internacional de Arqueología en Gijón*, Gijón, 99-131.
- LAVAGNE, H. 1988: *Operosa Antra. Recherches sur la grotte à Rome de Sylla à Hadrien*, Bibliothèque des Écoles Françaises d'Athènes et de Rome 272, Roma.
- 1990: «Fontane e ninfei», a: SETTIS, S., *Civiltà dei Romani. La città, il territorio, l'impero*, Electa, Milà, 125-138.
- 1992: «Le problème des "Nymphées" en Gaule», *Caesarodunum* 26, 217-225.
- LETZNER, W. 1990: *Römische Brunnen und Nymphaea in der Westlichen Reichshälfte*, Charybdis 2, Münster.
- LOZA, M. L. 1993: *La decoración escultórica de fuentes en Hispania*, tesi doctoral en microfitxes, Màlaga.
- LUGINBÜHL, T.; MONNIER, J. 2005: «Aquarelles, dessins, maquette et images de synthèse: les restitutions de la villa romaine d'Orbe-Boscéaz (VD)», *Archäologie Schweiz* 28, 1, 28-33.
- LUGINBÜHL, T.; MONNIER, J.; DUBOIS, Y. 2001: «Vie de palais et travail d'esclave. La villa romaine d'Orbe-Boscéaz», Document du Musée Cantonal d'Archéologie et d'Histoire, Lausana.
- LUSNIA, L. 2004: «Urban Planning and Sculptural Display in Severan Rome: Reconstructing the Septizo-

- dium* and Its Role in Dynastic Politics», *American Journal of Archaeology* 108, 517-544.
- 2006: «Redating the *Septizodium* and Severan Propaganda», *Proceedings of the XVIth international Congress of Classical Archaeology: Boston August 2003*, Oxbow Books, Oxford, 196-199.
- MAAS, E. 1902: *Die Tagesgötter in Rom und in den Provinzen: die Septizodien*, Berlin.
- MARCHET, G. 2004: «Fontaines et nymphées dans les villae d'Aquitaine», *Les Dossiers d'Archéologie* 295, 110-115.
- MASSÓ, J. 1984a: «Cybele en el Museu de Reus», *Reus. Setmanari de la Ciutat* 1655, 4 febrer 1984, Reus, 3.
- 1984b: «El cap de sàtir jove de la vil·la romana dels Antigons, Reus», *Reus. Setmanari de la Ciutat* 1655, 31 març 1984, Reus, 5.
- 1984c: «L'escultura del déu Bacchus de la vil·la romana dels Antigons, Reus», *Reus. Setmanari de la Ciutat* 1655, 28 abril 1984, Reus, 5.
- MAYER, M. 1992: «¿Rito o literatura en la Cueva Negra?», *Religio deorum. Actas del Coloquio Internacional de Epigrafía, Culto y Sociedad en Occidente*, AUSA, Sabadell, 347-355.
- MONTERO, S. 2000: «Integración y mezcla de cultos en el S.E. de la Península Ibérica: la Cueva Negra (Fortuna, Murcia)», *Integrazione, mescolanza, rifiuto. Incontri dei popoli, lingue e culture in Europa dall'antichità all'umanesimo. Atti del convegno internazionale*, 169-183.
- MUNILLA, G. 1980: «Una estatua representando a la diosa Cibeles hallada en la villa romana de Els Antigons, Reus», *Pyrenae* 15-16, Barcelona, 277-286.
- NEUERBURG, N. 1965: *L'architettura delle fontane e dei ninfei nell'Italia antica*, Gaetano Macchiaroli, Nàpols.
- NOLLA, J. M.; PALAHÍ, L. 2013: «El paisatge del *suburbium* de Gerunda», a: PREVOSTI, M.; LÓPEZ, J.; GUITART, J. (ed.), *Ager Tarraconensis 5. Paisatge, poblament, cultura material i història. Actes del Simposi internacional / Landscape, Settlement, Material Culture and History. Proceedings of the International Symposium*, Documenta 16, Institut Català d'Arqueologia Clàssica, Tarragona, 157-165.
- ORÓ, E. 1996: «El balneario romano: aspectos médicos, funcionales y religiosos», *El Balneario Romano y la Cueva Negra de Fortuna (Murcia). Homenaje al Prof. Ph. Rahtz*, Antigüedad y Cristianismo XIII, Murcia, 23-151.
- PALAHÍ, LL.; COSTA, A.; LAMUÀ, M. 2011: «El agua en la villa. Entre la funcionalidad y la banalización: Los casos de las villas del Pla de l'Horta y Els Ametllers», *Aquae Sacrae*. Agua y sacralidad en la Antigüedad, Girona, 223-248.
- PARATTE, C.-A. 1994: «Rapport préliminaire sur la campagne de fouille d'Orbe VD-Boscéaz 1993», *Annuaire de la Société Suisse de Préhistoire et d'Archéologie* 77, 148-152.
- 2005: «Les mosaïques de la *villa* gallo-romaine d'Orbe-Boscéaz (Canton de Vaud, Suisse)», a: MORLIER, H. (ed.), *La mosaïque gréco-romaine IX*, vol. 1, École Française de Rome, Roma, 209-225.
- PAVOLINI, C. 1989: *Ostia, Guide archeologica*, Laterza, Bari.
- RAMÍREZ, J. L. 2003: «El culto a Baco en la religión romana y los textos de Fortuna (Murcia)», a: GONZÁLEZ BLANCO, A.; MATILLA SÉIQUER, G. (ed.), *La cultura latina en la Cueva Negra: en agradecimiento y homenaje a los Profs. A. Stylow, M. Mayer, I. Velázquez y todos sus colaboradores*, Antigüedad y Cristianismo XX, Murcia, 317-324.
- RICCIARDI, M. A.; SCRINARI, V. S. M. (ed.) 1996: *La Civiltà dell'Acqua in Ostia Antica*, vol. II, Fratelli Palombi Editori, Roma.
- RODRÍGUEZ-ALMEIDA, E. 1981: *Forma Urbis Marmorea, aggiornamento generale 1080*, Roma.
- SETTIS, S. 1973: «'Esedra' e 'ninfeo' nella terminologia architettonica del mondo romano dall'età repubblicana alla tarda Antichità», *ANRW I*, 1, 683-740.
- STELLA, C. 1986: «La domus del Ninfeo sotto S. Salvatore di Brescia», *Dai Civici Musei d'Arte e di Storia di Brescia*, Mòdena, 11-45.
- STYLOW, A. V. 1992: «La Cueva Negra de Fortuna (Murcia), ¿un santuario púnico?», *Religio deorum. Actas del Coloquio Internacional de Epigrafía, Culto y Sociedad en Occidente*, AUSA, Sabadell, 449-460.
- STYLOW, A. V.; MAYER, M. 2003: «Los *tituli* de la Cueva Negra. Lectura y comentarios literario y paleográfico», a: GONZÁLEZ BLANCO, A.; MATILLA SÉIQUER, G. (ed.), *La cultura latina en la Cueva Negra: en agradecimiento y homenaje a los Profs. A. Stylow, M. Mayer, I. Velázquez y todos sus colaboradores*, Antigüedad y Cristianismo XX, Murcia, 225-264.
- TRIMBLE, J. 2006: «Rome as Souvenir: The *Septizodium* and the Severan Marble Plan», *Proceedings of the XVIth International Congress of Classical Archaeology: Boston August 2003*, Oxbow Books, Oxford, 106-109.
- UBIÑA, J. F. 1996: «Magna Mater, Cybele and Attis in Roman Spain», a: LANE, E. N. (ed.), *Cybele, Attis and related Cults*, Religions in the Graeco-Roman World, vol. 131, Leiden, Nova York, Colònia, 405-433.
- VELÁZQUEZ, I.; ESPIGARES, A. 1996: «Traducción al castellano de los textos de la Cueva Negra», *El Balneario Romano y la Cueva Negra de Fortuna (Murcia). Homenaje al Prof. Ph. Rahtz*, Antigüedad y Cristianismo XIII, Murcia, 453-475.
- VERMASEREN, M. J. 1986: *Corpus Cultus Cybelae Attidisque (CCCA). V. Aegyptus, Africa, Hispania, Gallia et Britannia*, EPRO 50, Leiden.

4. LA ESCULTURA*

Eva M. Koppel

El ninfeo se hallaba decorado con esculturas, varias de las cuales se encontraron caídas en el estanque de la fuente¹ (Capdevila y Massó 1977). Una de ellas representa probablemente a Baco, puesto que se halla acompañada de una pantera² (fig. 1-4) (Massó 1984c; García Sanz 1990, 289, núm. 5.2.2; Koppel 1993, 225; Koppel y Rodà 2008, 103-104, fig. 3). Está realizada en mármol de Luni-Carrara,³ mide 73,5 cm de altura, 69,3 cm sin el plinto, y le falta la cabeza; al nivel de los hombros se puede observar una zona de rotura relativamente plana pero de superficie irregular, con un agujero en el centro. Asimismo, carece de la parte inferior de las piernas por debajo de las rodillas, a excepción del pie derecho, que se encuentra junto al felino sobre el fragmento de plinto y tiene los genitales deteriorados. De los brazos únicamente se conserva la mitad superior por encima de los codos. La figura juvenil se presenta desnuda, a excepción de un manto que forma un recogido sobre el hombro izquierdo, cubre ese lado de la espalda y cae sobre el brazo doblado hacia delante en tanto que el derecho pendía junto al flanco, sujetando posiblemente algún objeto con los dedos de la mano (quizás un *cantharos* como una estatua en el Vaticano: Vorster 2004, 45 s., núm. 16, lám. 23), como parece indicar una fractura visible en el lateral del muslo. Apoya el peso del cuerpo sobre la pierna derecha y tiene la contraria flexionada y echada hacia atrás, unida a un sostén, actualmente desaparecido, pero del que aún pueden verse los arranques. Como es habitual en este tipo de imágenes, el cabello debía de estar peinado en un moño del que se desprenden dos largos mechones que caen sobre la clavícula desnuda por un lado y sobre la clámide por el otro.

La labra de la pieza no es de muy buena calidad, puesto que los pormenores anatómicos no han sido más que esbozados y los pliegues del manto resultan gruesos y pastosos, habiéndoseles dado únicamente algo más de detalle por medio de profundos y anchos surcos realizados con el trépano. También en las separaciones entre los brazos y el cuerpo, así como entre



FIGURA 1. Torso de Baco, parte frontal.

* Este artículo ha sido realizado dentro de los proyectos de investigación «Antiguo o moderno. Encuadre de la escultura de estilo clásico en su período correspondiente», HAR2009-10798, y «Explotación, uso e intercambio de materias primas inorgánicas entre el norte de Hispania, el sur de la Galia y los puertos de Roma», HAR2008-04600/HIST.

1. Todas las esculturas se encuentran actualmente en Reus, en el Museu d'Arqueologia Salvador Vilaseca. Quiero dar las gracias a su director, Jaume Massó, por la información que me ha proporcionado sobre su hallazgo, así como por su siempre amable disponibilidad y ayuda en el momento de estudiarlas. Todas las fotos de este artículo proceden de este museo, realizadas por F. X. Cabrero.

2. Núm. inv. 5910.

3. Deseo agradecer a Aureli Àlvarez, Anna Gutiérrez e Isabel Rodà el haber realizado el análisis del mármol de todas las piezas en el LEMLA del Institut Català d'Arqueologia Clàssica y de la Universitat Autònoma de Barcelona.



FIGURA 2. Torso de Baco, parte posterior.

FIGURA 3. Torso de Baco, lateral derecho.

FIGURA 4. Torso de Baco, lateral izquierdo.

este y los paños, se puede observar el trabajo con esta herramienta. Se trata de una obra de escasa entidad artística realizada probablemente en un taller local en la época de los Antoninos para formar parte de la decoración escultórica del ninfeo de esta villa. En lo que respecta a la tipología de la figura, la colocación de las extremidades se inspira en prototipos policléticos (Beck *et al.* (ed.) 1990, *passim*), aunque las proporciones del cuerpo y el suave modelado de la carnación nos remiten a períodos más tardíos, al igual que la manera de llevar la clámide, que es muy poco habitual en figuras de Dionysos (Gasparri 1986a, 414-514, lám. 296-406; Gasparri 1986b, 540-566, lám. 428-456; un ejemplo en Roma, Museo Capitolino, Galleria 38: Gasparri 1986a, 433, núm. 102, lám. 304), si bien es característica de ciertas imágenes de Hermes (Siebert 1990, 367 s., núm. 946.950.955, lám. 276-279). Por lo tanto, con seguridad, no se trata de la copia de un original del siglo V a. C., sino más bien de una creación ecléctica tardohelenística o romana que se basa de forma muy general en modelos del arte griego.

Del estancoque procede también una cabecita de pantera, alzada y girada hacia su izquierda, realizada en mármol de Luni-Carrara, que mide 10 cm de altura y 7 cm de ancho⁴ (fig. 5). Los ojos y las orejas

están indicados por medio de agujeros realizados con el trépano, al igual que las fauces abiertas, en las que únicamente los colmillos están unidos entre sí. Debido a la posición que adopta, mirando a su acompañante, a sus dimensiones, al material utilizado, así como a los detalles técnicos de la labra, es bastante probable que esta testa formase parte del felino que acompaña la figura de Baco. Sin embargo, no se puede afirmar con toda seguridad, ya que las superficies de rotura de ambos fragmentos no encajan.

Otra pieza que también pudiera haber pertenecido a la figura de Baco es parte de una mano izquierda, también en mármol de Luni-Carrara, de 7 cm de largo y 6 cm de ancho⁵ (fig. 6). Se conserva a partir del arranque de la muñeca y le faltan los dedos, por lo que no es posible saber si sujetaban algún objeto.

En el ninfeo de Els Antigonos también se descubrió la cabeza de un sátiro⁶ (fig. 7-10) (Massó 1984b; García Sanz 1990, 298, núm. 7.7; Koppel 1993, 225 s., lám. 4,1; Koppel y Rodà 2008, 104) que conserva todo el cuello con una espiga cónica de superficie rugosa para ser insertada en un torso, en un busto o en una herma (herma de sátiro en el Vaticano: Vorster 2004, 53, núm. 23, lám. 34). Está realizada en mármol de Luni-Carrara y mide 30 cm en su totalidad y 17,7 cm del mentón hacia arriba. Se muestra alzada

4. Núm. inv. 3424-4.

5. Núm. inv. 3424-2.

6. Núm. inv. 8085.



FIGURA 5. Cabeza de pantera.



FIGURA 6. Fragmento de mano izquierda.

y ligeramente vuelta hacia su derecha. Tiene las orejas puntiagudas y el pelo erizado en todos los sentidos, formando como una especie de corona alrededor del rostro, que se caracteriza por la frente estrecha y abultada, los ojos pequeños y saltones, la nariz corta y gruesa, así como la boca abierta en una sonrisa, no alegre sino más bien crispada, entre cuyos labios puede verse la parte inferior de los dientes superiores. Forma parte de una serie bien conocida de representaciones de sátiro cuyo modelo fue probablemente creado en

el helenismo tardío a finales del siglo II o en los inicios del I a. C. (Galliazzo 1976, 81 s., núm. 20; Vasori 1979, 150 s., núm. 104-106). A este tipo pertenecen numerosos ejemplares que se diferencian entre sí solamente en los pormenores (por ejemplo, en Tarragona: Koppel 1985, 104, núm. 150, lám. 67; Murcia: Noguera 1989-1990). La pieza de Els Antigons es de muy baja calidad estilística, trabajada toscamente por medio del trépano, por lo que resulta difícil datarla con seguridad, aunque es bastante probable que pertenezca a finales del siglo II d. C. o inicios del III. La espiga para insertar la cabeza, poco habitual en esta clase de figuras mitológicas, y ciertos detalles en el rostro y en la parte posterior hacen suponer que se trata de la remodelación de un retrato de época anterior.⁷ Sin embargo, las modificaciones imposibilitan concretar si se trata de una efigie privada o imperial, así como fijar una cronología exacta. En la zona de atrás se conservan numerosos rizos en forma de caracol que se adhieren a la superficie, lo que hace suponer que fue realizado a finales del siglo I o en la primera mitad del II d. C. (Fittschen y Zanker 1985, 33 s., núm. 28, lám. 28.29; 49 s., núm. 49, lám. 54.55).

Más inusual en el contexto de una fuente es la presencia de una imagen de la diosa Cibeles que se hallaba colocada en una hornacina, con la anchura justa para que cupiera el plinto, en el extremo derecho del ninfeo desde el punto de vista del que se hallaba ante él⁸ (fig. 11-14) (Massó 1984a; Munilla 1979-1980; Koppel 1993, 224 s.; Ubiña 1996, 416, nota 34;⁹ Chaves 2002; Koppel 2005; Koppel y Rodà 2008, 104-108). Fue realizada aprovechando un elemento arquitectónico de mármol de Luni-Carrara, probablemente una cornisa, que aún se advierte en algunas zonas que están delimitadas por superficies lisas; por ejemplo, en la parte derecha de la pieza. Lo que se conserva actualmente de la figura mide 74 cm incluido el plinto y ella sola 65,5 cm de alto, 39 cm de ancho y 21 cm de profundidad. Le faltan la cabeza, la práctica totalidad del brazo derecho y la mano del izquierdo, que estaba realizada aparte y unida al resto por medio de un perno de metal.

La divinidad se muestra de pie en posición totalmente frontal y flanqueada por dos leones. Apoya el peso del cuerpo sobre la pierna derecha y tiene la izquierda colocada ligeramente de lado y con la rodilla algo flexionada. El brazo derecho caía a lo largo del cuerpo sujetando, con bastante probabilidad, una páttera con la mano que, a su vez, se apoyaba sobre la cabeza del león de ese lado. El brazo contrario está doblado y alzado y no debía de llevar el tímpano sino que sujetaba la parte superior de un cetro cuyo vástago

7. Agradezco a Trinidad Nogales el haberme llamado la atención sobre esta circunstancia.

8. Núm. inv. 3107.

9. Agradezco a Marta Prevosti el haberme proporcionado esta publicación.



FIGURA 7. Cabeza de sátiro, parte frontal.



FIGURA 8. Cabeza de sátiro, parte posterior.



FIGURA 9. Cabeza de sátiro, lateral derecho.

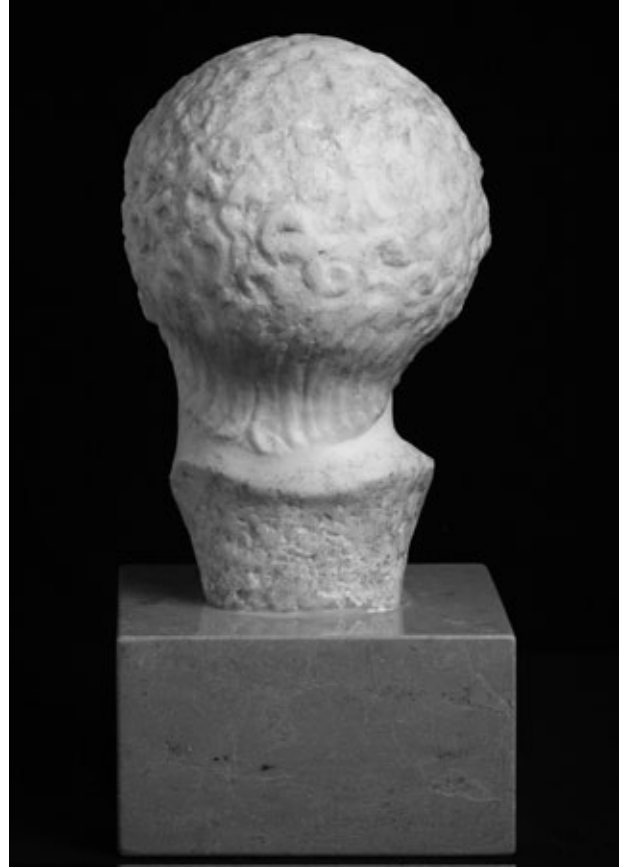

FIGURA 10. Cabeza de sátiro, lateral izquierdo.



FIGURA 11. Figura de Cibeles, parte frontal.



FIGURA 12. Figura de Cibeles, parte posterior.



FIGURA 13. Figura de Cibeles, lateral derecho.

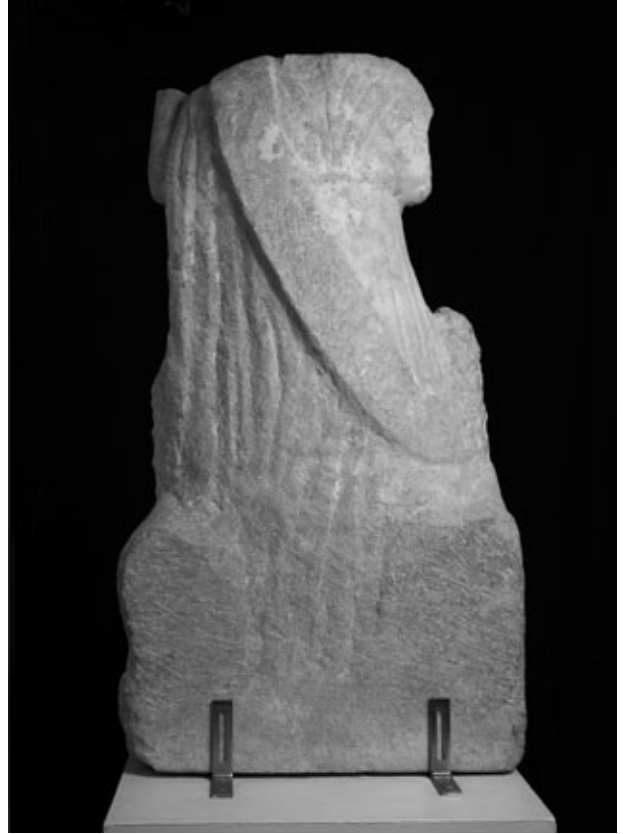

FIGURA 14. Figura de Cibeles, lateral izquierdo.

se alza junto al costado. Viste una larga túnica ceñida bajo los senos y encima un manto que le cubre las zonas inferior e izquierda del cuerpo, cayendo sobre los pies calzados. El reborde está doblado en varias capas superpuestas que constituyen una franja relativamente ancha que discurre, tanto en la parte anterior como en la posterior de la figura, diagonalmente desde la altura de la rodilla derecha al hombro izquierdo. Los leones que flanquean a Cibele se alzan muy pegados a ella, apoyando el peso del cuerpo principalmente sobre sus patas traseras y mirando hacia el frente. Las cabezas tienen una abundante melena que se eleva sobre la frente y les cubre el pecho. Los rasgos faciales están esculpidos con detalle, con los ojos enmarcados por párpados bien delimitados mediante incisiones y con orificios circulares que indican las pupilas. Los hocicos prominentes están entreabiertos mostrando los incisivos.

La estatua se caracteriza por su marcada frontalidad, que se evidencia también por el hecho de que los esfuerzos del escultor se centraron principalmente en la realización de la parte anterior, en tanto que los laterales y la zona de atrás presentan una labra más descuidada. El trabajo en el frente es irregular, puesto que hay elementos, como la cabeza del león a su derecha, que se caracterizan por su tosquedad, en tanto que otros como el segundo felino y la propia Cibele están esculpidos de forma mucho más esmerada. Ciertos detalles anatómicos de la figura, como los senos y la pierna izquierda, se destacan bajo la túnica y el manto que ocultan el resto bajo los gruesos pliegues, unos de superficie redondeada y otros más planos, separados entre sí por medio de surcos paralelos que discurren verticalmente. Otras particularidades como el cuerpo tan corto de los leones, la menor anchura del izquierdo con respecto al derecho, las superficies lisas que delimitan varias zonas de la escultura y la forma algo irregular de la base no pueden achacarse a la falta de pericia del artesano, sino que se deben con toda seguridad a la necesidad que tuvo este de adaptarse al bloque de mármol que tenía a su disposición, es decir, al tamaño de la antigua cornisa. La ya mencionada frontalidad que presenta la figura y el hecho de que las dimensiones del plinto coincidan con la anchura de la hornacina avalan la hipótesis de que la pieza fue elaborada especialmente para ser colocada en ese lugar del ninfeo. Debido a ello y a la circunstancia de que se reutilizó un elemento arquitectónico de mármol de Luni-Carrara, podemos suponer que es obra de un taller local, opinión que es compartida por G. Munilla (1979-1980, 282 s.), en tanto que R. Chaves (2002, 103 s.) piensa que está realizada en la zona oriental del Mediterráneo. Ciertas particularidades estilísticas, como el escaso uso del trépano y la forma de colocar el reborde del manto en varias capas superpuestas hasta formar una gruesa franja que recuerda a la de la *toga*

contabulata, tan frecuente a partir de los inicios del siglo III d. C., nos hacen pensar que se la puede asignar cronológicamente a ese momento comparando la manera de labrar la túnica y el manto con las dos ninfas dormidas de Itálica (León 1995, 166 s., núm. 56 y 57). Sin embargo, otros investigadores no están de acuerdo con esta datación, puesto que Munilla (1979-1980, 283) la data en el siglo II d. C. y Chaves (2002, 104) considera que es de época helenística.

La característica más sorprendente de esta imagen de la diosa Cibele de Els Antigons es el hecho de que se la represente de pie, lo que es muy poco habitual en la zona occidental del Mediterráneo (Naumann 1983; Simon 1997, 747 s., lám. 506 s.). Generalmente se la muestra sentada en un trono acompañada por leones —en algunos casos uno, en otros dos— que se encuentran junto a ella o sobre su regazo. Viste una túnica, ceñida a la cintura o bajo los senos, y un manto que le cubre las piernas y sujeta generalmente con la mano derecha la pátera y con la izquierda el *tympanon*, la cornucopia o un cetro. Sobre la cabeza suele llevar un alto polos o la corona mural. Se supone que muchas de las numerosas representaciones, generalmente en pequeño formato, de la diosa en este esquema de las épocas helenística y romana son copia o, más frecuentemente, variantes de una estatua griega de la Madre de los Dioses que se encontraba en el Metroón del Ágora de Atenas, de cuya existencia sabemos a través de las fuentes antiguas (Plinio, *Nat.* xxxvi, 17; Pausanias, I, 3,5; Arriano, *Periplous pont. eux.*, 9) y de la que se supone que fue realizada por el escultor Agorácritos de Paros, un discípulo de Fidias, por el 430 a. C. (Naumann 1983, 159 s., cat. núm. 123-136; Simon 1997, 753, núm. 47, lám. 510). Otras figuras de Cibele de época romana se derivan de una estatua de culto de la *Magna Mater* que se encontraba en el Palatino (Simon 1997, 754, núm. 49, lám. 510; Schröder 2004, 162 s., núm. 126).

No nos es conocida ninguna réplica exacta de la figura de Cibele de Els Antigons, aunque los paralelos más cercanos, en cuanto a la posición que adopta, los encontramos en el arte griego de Asia Menor, generalmente sobre estelas votivas de época clásica y helenística, en las que suele estar acompañada por una o dos divinidades masculinas (Naumann 1983, 218 s., 346 s. núm. cat. 446 s., lám. 33-38; Simon 1997, 750, núm. 17 y 18, lám. 507). De pie aparece también en un relieve votivo en Venecia (Naumann 1983, 242 s., 359, núm. cat. 553, lám. 40,2) y en varias esculturas exentas (Naumann 1983, 258 s., 366, núm. cat. 604.606.608, lám. 45.46; 269 s.; Simon 1997, 755, núm. 62), como una en Soloi (Chipre) (en el museo de Nicosia: Vermeule 1976, 54, lám. II, fig. 16; Naumann 1983, 262, 366, núm. cat. 609), siendo la más parecida una estatuilla en terracota en Afyon (Naumann 1983, 368, núm. cat. 618, lám. 47,3; Simon 1997,

755, núm. 63). Ninguna de estas figuras viste el manto de forma similar al ejemplar que nos ocupa.

Llama la atención el hecho de que para la imagen de Els Antigons se escogiera una tipología tan poco habitual en general, pero principalmente en época romana y en la zona occidental del Mediterráneo. En los inicios de nuestro estudio pensamos que quizás podía tratarse de una pieza de importación procedente de Grecia o de Asia Menor. Sin embargo, el hecho de que el mármol fuera de una cantera ubicada en la península italiana y la circunstancia de que para su elaboración se reutilizara un elemento arquitectónico nos hizo desistir de esa hipótesis, que ha sido defendida por Chaves (2002, 103 s.), si bien la autora desconocía estos datos, puesto que todavía no se había realizado el análisis del mármol. Una segunda posibilidad es que el dueño de la villa fuera oriundo de esa zona o que hubiera estado allí durante algún tiempo y que, por algún motivo, deseara poseer una figura similar a las que había visto. Si es así, no ha quedado constancia de su existencia en las numerosas inscripciones en el entorno de *Tarraco*, ya que solo de dos tenemos total seguridad de que se referían a personas procedentes de esa región lejana, y además se trata de un liberto y de un cristiano que no podemos relacionar con el dueño de la villa (Alföldy 1975, 212, núm. 393, 280, núm. 541; Alföldy 1991, 71 s.).

No se puede descartar totalmente la posibilidad de que la Cibele de Els Antigons se muestre erguida por motivos prácticos. La posición que adopta es la única característica que la diferencia de la imagen habitual de esta divinidad, puesto que, como ya vimos más arriba, viste como las otras la túnica ceñida bajo los senos y sobre esta un manto, lleva en las manos los atributos que le corresponden y se halla acompañada por dos leones. Es posible que el escultor, al recibir el encargo de realizar una figura de Cibele para el ninfeo, se encontrara con toda una serie de condicionantes, como las dimensiones de la hornacina en la que debía ser colocada, el tamaño de las otras figuras –por ejemplo, el Baco– y la forma del bloque de mármol que tenía a su disposición, que hacían muy difícil la elaboración de una figura sentada, por lo que se vio en la necesidad de modificar el modelo que le era familiar y representar a la diosa de pie.

En *Hispania* los primeros testimonios relacionados con Cibele son del siglo I d. C., si bien la mayor parte pueden ser datados en el siglo II y el primer tercio del III, concentrándose principalmente en Lusitania y en las regiones del noroeste de la Tarraconense (Bendala 1981, 287 s.; Munilla 1981; Ortiz 1988, 441 s., 446 s.; Ubiña 1996, *passim*; Alvar 1999, 313 s.). A pesar de ello, las imágenes de esta divinidad son muy escasas en la península ibérica y, a excepción de la que nos ocupa, no existe ninguna en la gran escultura exenta de la que se tenga total seguridad de que sea una efigie suya

(Bendala 1981, 287 s.; Munilla 1982; Ubiña 1996, 416). La cabeza monumental con tocado turriforme de Itálica que ha sido hipotéticamente identificada como tal (Niemeyer 1993, 392, lám. 192 a-b) no representa a Cibele sino a Tyche, como afirma P. León (1995, 146 s., núm. 48), y la identificación de una segunda cabeza procedente de Mértola (Beja) es también dudosa (Rodrigues Gonçalves 2007, 273 s., núm. 121), en tanto que la figura sedente que se encuentra en el Museo del Prado fue traída de Italia (Schröder 2004, 162 s., núm. 126). Las numerosas imágenes de Atis que existen en Hispania generalmente no están relacionadas con el culto a la Magna Mater, sino que forman parte de monumentos funerarios (Bendala 1981, 288 s.).

Asimismo, es insólito que se colocara una estatua de Cibele en un ninfeo, puesto que no nos es conocida ninguna otra que proceda de un contexto similar (Kaposy 1969, 12 s.). En la denominada «Tumba del Elefante» de Carmona, que según Bendala es un lugar de culto a esta divinidad (lo que niegan otros autores como Vermaseren (1986, núm. 166), Fear (1990) y Ubiña (1996, 406-410)), hay un relieve de un personaje masculino, probablemente un sacerdote de dicho culto, relacionado con una fuente sagrada (Bendala 1981, 287). Sin embargo, en contra de la opinión de Munilla (1979-1980), es poco probable que esta figura de Els Antigons fuese objeto de culto (es de la misma opinión Ubiña (1996, 416 nota 34)). No existen documentos epigráficos a este respecto en la zona de *Tarraco* (Alföldy 1975, *passim*; Alföldy 1991, 80 s.), aunque tampoco creemos que cumpliera solo una función ornamental. En general, con la presencia en peristilos, jardines y fuentes de figuras de dioses, principalmente Baco y su séquito, se pretendía dotar al lugar de un cierto carácter mítico evocando un *paradeisos* y al mismo tiempo simbolizando las alegrías y los placeres del *otium* que elevara a los que vivían en la *domus* por encima de los esfuerzos y sinsabores de la vida cotidiana. No obstante, resulta extraño que para ese fin se escogiese precisamente una imagen de Cibele, que, como ya se ha mencionado más arriba, es única en Hispania. Es poco verosímil que esta elección se deba a una posible relación con las tareas agrícolas que se realizaban en la zona (Munilla 1979-1980, 286), sino que es más probable que, por causas que desconocemos, existiese una especial vinculación de los dueños de la mansión con esta divinidad cuya devoción estaba muy extendida en el norte de África, de donde proceden varias personas documentadas en *Tarraco* a finales del siglo II d. C. (Bendala 1981, 290; Alföldy 1975, 105 s., núm. 187 y 189; 126, núm. 229; Alföldy 1991, 71).

Además de los fragmentos mencionados más arriba y de los que existe la posibilidad de que fueran parte de la estatua de Baco, en el estanque del ninfeo se han descubierto tres más de difícil adscripción. Uno de

ellos es de mármol de Luni-Carrara y mide 14 cm de alto y 9 cm de ancho¹⁰ (fig. 15). Se trata de una pierna derecha de tamaño cercano al natural, de la que se conserva la zona inferior del muslo, la rodilla y los inicios de la pantorrilla. Otro está realizado en el mismo material, mide 6 × 4 cm y presenta una forma redondeada con un reborde liso por ambos lados y restos de un motivo decorativo en relieve, actualmente irreconocible¹¹ (fig. 16). Por lo que parece, debía de ser parte de un *oscillum*, aunque debido al deterioro no es posible saber si era circular o en forma de pelta. El tercer fragmento pertenece a un pequeño brazo en mármol de Proconeso de superficie pulimentada que mide 9 cm de largo y 4,5 cm de ancho, y del que quedan el codo y el antebrazo doblado¹² (fig. 17).

De las restantes esculturas procedentes de Els Antigons, se desconoce el lugar concreto de hallazgo en la zona de la villa. Se encuentran todas muy fragmentadas, lo que impide una valoración precisa en cuanto a su identificación y cronología. Cabe destacar una pierna derecha posiblemente en mármol de Luni-Carrara, que mide 31 cm de alto, de la que queda la rodilla y la totalidad de la pantorrilla hasta el inicio del tobillo¹³ (fig. 18). La manera de indicar la fuerte musculatura y sus dimensiones nos indican que era parte de una figura masculina de tamaño natural, si bien no



FIGURA 15. Fragmento de pierna derecha.



FIGURA 16. Fragmento de un probable *oscillum*.

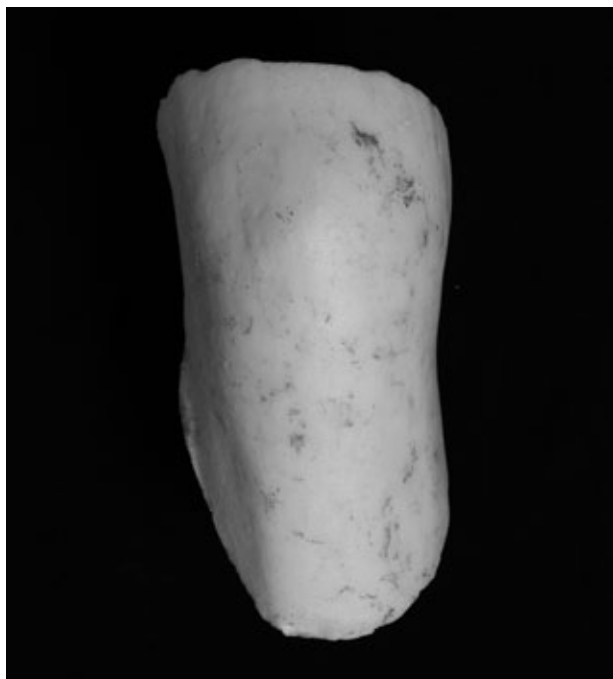

FIGURA 17. Fragmento de brazo.

es posible saber si representaba a un ser mitológico o era un retrato. A una estatua diferente pertenecía una segunda pierna masculina, en este caso la izquierda, que ha llegado hasta nosotros desde por debajo de la rodilla hasta los inicios del pie y que mide 28 cm de alto¹⁴ (fig. 19). Para un fragmento que mide 13 cm de largo y 10 cm de ancho¹⁵ se utilizó mármol de Luni-

10. Núm. inv. 3424-7.

11. Núm. inv. 3424-8.

12. Núm. inv. 3424-3.

13. Núm. inv. 5716.

14. Núm. inv. 3424-1.

15. Núm. inv. 7905.



FIGURA 18. Fragmento de pierna derecha.



FIGURA 19. Fragmento de pierna izquierda.

Carrara (fig. 20). Se trata de una mano izquierda de tamaño natural, probablemente femenina, de la que solo queda parte del dorso y de los dedos que sujetan lo que parece ser un paño. De otra pieza, realizada en mármol de Paros o de Afrodisias y que mide 11,5 cm de alto, no se ha podido determinar su función¹⁶ (fig.

16. Núm. inv. 3424-5.

17. Núm. inv. 3081.



FIGURA 20. Fragmento de mano izquierda.



FIGURA 21. Fragmento de vástago.

21). Consiste en una especie de vástago con lados de superficie lisa y que se halla rematado por lo que parece una voluta o quizás el ala de un animal fantástico. De los demás fragmentos en mármol, su deterioro impide reconocer siquiera a qué tipo de escultura pertenecían. Por haber sido realizado en terracota, un brazo derecho es un ejemplar único en el contexto de la villa¹⁷ (fig. 22). Mide 20,5 cm de largo y muestra unas formas delicadas, por lo que debió formar parte de una figura femenina o de adolescente.

El reducido número de esculturas conocidas de Els Antigons, de las cuales muchas se conservan muy fragmentadas, nos impide tener una visión clara sobre lo que podía haber sido el programa decorativo de la mansión. Para los ejemplares que han llegado



FIGURA 22. Brazo derecho en terracota.

hasta nosotros se han utilizado materiales de calidad, entre los que predomina el mármol de Luni-Carrara, si bien en dos casos hemos podido constatar que se han reelaborado piezas más antiguas. En general, se trata de obras de escasa entidad artística y que, con bastante probabilidad, fueron realizadas en talleres locales en los últimos decenios del siglo II d. C. y a inicios del III.

Tarragona, marzo de 2011

Bibliografía

- ALFÖLDY, G. 1975: *Die römischen Inschriften von Tarraco*, Berlín.
- 1991: *Tarraco*, Forum 8, Tarragona.
- ALVAR, J. 1999: «Las religiones orientales», en: ÁLVAREZ MARTÍNEZ, J. M.; ALMAGRO GORBEA, M. (comis.). *Hispania. El legado de Roma en el año de Trajano*, Zaragoza, 311-315.
- BECK, H.; BOL, P. C.; BÜCKLING, M. (ed.) 1990: *Polyklet. Der Bildhauer der griechischen Klassik*, Mainz am Rhein.
- BENDALA GALÁN, M. 1981: «Las religiones mistericas en la España romana», en: *La religión romana en Hispania*, Madrid, 283-299.
- CAPDEVILA, R.; MASSÓ, J. 1977: «Actividades de la Delegación Municipal de Cultura. Exploraciones y prospecciones arqueológicas en la villa romana de 'Els Antigons' partida 'Collblanc' Reus», *Reus, Boletín de Información Municipal* 11, julio-agosto-septiembre de 1977.
- CHAVES GARCÍA, R. 2002: «Noves aportacions a la iconografia de la deessa Cíbele de la vil·la dels Antigons (Reus)», *Butlletí Arqueològic. Reial Societat Arqueològica Tarraconense*, època V, núm. 24, 97-109.
- FEAR, A. T. 1990: «Cybele and Carmona: a Reassessment», *Archivo Español de Arqueología* 63, 95-108, Madrid.
- FITTSCHEN, K.; ZANKER, P. 1985: *Katalog der römischen Porträts in den Capitolinischen Museen und den anderen kommunalen Sammlungen der Stadt Rom. I. Kaiserbildnisse und Prinzenbildnisse*, Mainz am Rhein.
- GALLIAZZO, V. 1976: *Sculture greche e romane del Museo Civico di Vicenza*, Roma.
- GARCÍA SANZ, O. 1990: *Baco en Hispania. Economía y religión a través de las fuentes epigráficas, arqueológicas y literarias*, Madrid.
- GASPARRI, C. 1986a: en *LIMC III*, Zúrich-Múnich, 413-514, lám. 296-406, s.v. Dionysos.
- 1986b: en *LIMC III*, Zúrich-Múnich, 540-566, lám. 428-456, s.v. Dionysos/Bacchus.
- KAPOSSY, B. 1969: *Brunnenfiguren der hellenistischen und römischen Zeit*, Zúrich.
- KOPPEL, E. M. 1985: *Die römischen Skulpturen von Tarraco*, Berlín.
- 1993: «La escultura del entorno de Tarraco: las villae», en: *Actas de la I Reunión sobre Escultura Romana en Hispania (Mérida 1992)*, Madrid, 221-237.
- 2005: «La figura de la deessa Cíbele de la vil·la dels Antigons», *Informatiu Museus. Revista de Recerca i de Divulgació Cultural dels Museus de Reus*, època III, 30.
- KOPPEL, E. M.; RODÀ, I. 2008: «La escultura de las villae de la zona del noreste hispánico: los ejemplares de Tarragona y Tossa», en: *Actas IV Coloquio Internacional de Arqueología. Las villae tardoromanas en el Occidente del Imperio. Arquitectura y función*, Gijón, 99-131.
- LEÓN, P. 1995: *Esculturas de Itálica*, Sevilla.
- MASSÓ, J. 1984a: «Cybele en el Museu de Reus», *Reus. Setmanari de la Ciutat*, 4 de febrer de 1984, 3.
- 1984b: «El cap de sàtir jove de la vil·la romana dels Antigons, Reus», *Reus. Setmanari de la Ciutat*, 31 de març de 1984, 5.
- 1984c: «L'escultura del déu Bacchus de la vil·la romana dels Antigons, Reus», *Reus. Setmanari de la Ciutat*, 28 d'abril de 1984, 5.
- MUNILLA, G. 1979-1980: «Una estatua representando a la diosa Cibeles hallada en la villa romana de "Els Antigons"», *Pyrenae* 15-16, 277-286.
- 1981: «El culto a Cibeles y Attis en la provincia romana de la Tarraconense», Barcelona. [Tesis de licenciatura inédita; no nos ha sido posible consultarla.]

- 1982: «Un naiskos con relieve de la diosa Cibeles en el Museo Arqueológico de Barcelona», *Ampurias* 44, 263-269.
- NAUMANN, F. 1983: *Die Ikonographie der Kybele in der phrygischen und der griechischen Kunst*, Tübingen.
- NIEMEYER, H.-G. 1993: «Kopf der Fortuna (Kybele?), mit Mauerkrone», en: TRILLMICH, W. [et al.]. *Hispania Antiqua. Denkmäler der Römerzeit*, Mainz am Rhein, 392, lám. 192 a-b.
- NOGUERA CELDRÁN, J. M. 1989-1990: «Una cabeza de sátiro de la villa romana de La Huerta del Paturro (Portmán-Murcia)», *Anales de Prehistoria y Arqueología* 5-6, 155-160.
- ORTIZ AYALA, C. 1988: «El culto a Cibeles en la Hispania Romana», en: *Actas Ier Congreso Peninsular de Historia Antigua*, Santiago de Compostela, 441-453.
- RODRIGUES GONÇALVES, L. J. 2007: *Escultura romana em Portugal: uma arte do quotidiano*, Mérida.
- SCHRÖDER, S. F. 2004: *Catálogo de la escultura clásica del Museo del Prado II*, Madrid.
- SIEBERT, G. 1990: en *LIMC V*, Zúrich-Múnich, 285-387, s.v. Hermes.
- SIMON, E. 1997: en *LIMC VIII*, Zúrich-Düsseldorf, 744-766, lám. 506-519, s.v. Kybele.
- UBIÑA, J. F. 1996: «Magna Mater, Cybele and Attis in Roman Spain», en: LANE, E. G. (ed.). *Cybele, Attis and Related Cults*, Religion in the Graeco-Roman world, vol. 131, Leiden, Nueva York, Colonia, 405-433.
- VASORI, O. 1979: en GIULIANO, A. (dir.). *Museo Nazionale Romano. Le sculture I, 1*, Roma, 150 s., núm. 104-106.
- VERMASEREN, M. J. 1986: *Corpus Cultus Cybelae Attidisque (CCCA). V. Aegyptus, Africa, Hispania, Gallia et Britannia*, EPRO, 50, Leiden.
- VERMEULE, C. 1976: *Greek and Roman Cyprus: Art from Classical through late antique Times*, Boston.
- VORSTER, Ch. 2004: *Römische Skulpturen des späten Hellenismus und der Kaiserzeit 2. Werke nach Vorlagen und Bildformeln hellenistischer Zeit sowie die Skulpturen in den Magazinen*, Wiesbaden.

5. LES CERÀMIQUES. UN EXEMPLE DE L'ACTIVITAT COMERCIAL A L'AGER TARRACONENSIS

Ramon Jàrrega

5.1. Introducció

Tots els materials als quals ens referirem seguidament es troben dipositats al Museu d'Arqueologia Salvador Vilaseca, a Reus. Es troben ordenats en relació amb els contextos que es determinaren durant l'excavació, tot i que, tenint en compte les circumstàncies, no es façil treure'n l'entrellat de cara a la ubicació original de les troballes. També és necessari tenir en compte que la major part dels materials són exemplars amb forma determinable; tot i que hi ha també fragments informes, la seva presència no és gaire rellevant, ja que, fa alguns anys, personal del Museu va fer una selecció del material, a causa del gran volum que abastava, de manera que es va decidir conservar només els fragments significatius. Això comportà l'eliminació dels fragments informes, i per tant els que es conserven són elements que es van passar per alt en aquest procés de selecció, i òbviament tenen poc valor estadístic.

5.2. Els contextos estratigràfics

Malgrat que les excavacions de salvament dutes a terme entre 1975 i 1978 no pogueren ser tan acurades com caldria esperar, tenint en compte les circumstàncies del moment, la revisió de la documentació i les etiquetes que acompanyen les peces permeten fer una interpretació d'alguns d'aquests contextos (treball realitzat per Loïc Buffat). Ara, després de la revisió dels materials i les referències que els acompanyen, podem intentar determinar-ne una procedència estratigràfica més o menys teòrica. Cal remarcar que la majoria d'aquests contextos semblen ser de cronologia tardoantiga.

La revisió dels materials i l'estudi de les etiquetes que els acompanyen ens han permès, com hem dit més amunt, determinar una sèrie de contextos estratigràfics de fiabilitat molt aproximada, ja que no es van poder excavar amb cura, la qual cosa explica l'aparició de materials barrejats. Aquest és el cas de la zona de l'abocador, on l'aparició de materials tardoantics indica la probable existència d'estrats d'aquesta cronologia que cobrien parcialment l'abocador. La relativa abundància d'àmfores tardoantiques podria fer pensar en una

àrea de necròpoli amb enterraments en àmfores, però no hi ha cap prova d'això.

Els contextos que s'han pogut determinar són situables amb aproximació en relació amb la planta de la vil·la, en alguns casos, mentre que en d'altres no podem saber on es trobaven. Això ha donat com a resultat la identificació d'alguns conjunts.

Abocador

Els contextos corresponents a l'abocador són els següents:

– GRA (O GRAMM) amb (en general) una referència de distància dins del sondeig. Ex.: GRA 7 MIG-8 INI.

– GRA-FTF amb (en general) una referència de distància dins del sondeig. Ex.: GRA-FTF 6F-7F.

– RCV amb (en general) una referència de distància dins del sondeig. Ex.: RCV 6.

– MJM amb (en general) una referència de distància dins del sondeig. Ex.: MJM 11 ini o MJM 8-9-10.

– GRA-MJM o MJM-GRA amb (en general) una referència de distància dins del sondeig.

– MJM-FTF amb (en general) una referència de distància dins del sondeig.

– CFDA: ídem.

– CALICATA: ídem.

– MVA: ídem.

– PAS MJA-A-PCV: ídem.

A vegades, té el nom molt genèric: ESCOMBRERA.

La major part del material (potser el 90 o el 95 %) correspon a l'abocador de finals del segle II o inicis del III (la qual cosa demostra l'estat d'integritat de bona part de les peces). Malgrat això, hi ha alguns materials més moderns. Concretament, ceràmica *lucente* (Lamb. 1/3), sigil·lada africana C (Hayes 50 B), sigil·lada africana C tardana (Hayes 72 i 73), africana D (Hayes 61 A i B, 63, 64, 67, 78, 80 A, 91 A o B, B i C), *lucente*, hispànica tardana (Drag. 37 tardana), DSP grisa, llàn-tia africana (Hayes I o II), àmfora africana (Africana 2 A - Keay 5, Africana 2 B, Keay 25 1/C, 27 B, Keay 35 B, Keay 36, 61 A i D), àmfora sud-hispànica (àmfora sud-hispànica, Dr. 23 - Keay 13 A, Dressel 23 - Keay 13 C, Almagro 50) i oriental (LRA 1 A i LRA 3). Tots aquests materials ens donen una cronologia de vers la primera meitat del segle V, tret de la Hayes 91 C de la

sigil·lada africana D i l'àmfora africana Keay 61 A i D, que corresponen al segle VI.

Forn voltes

El conjunt correspon a les referències «Forn voltes» i «Entre voltes 3 i 4 (?)». El material és molt pobre, consistent en alguns materials altimperials (unes sigil·lades gàl·liques, ceràmica de parets fines...). Possiblement és un context tardoantic, per la troballa de sigil·lada africana D informe, que es pot datar vers el segle V, per la seva probable relació amb el conjunt «Forn voltes 2».

Forn voltes 2

El conjunt està format per les referències «FV2 dins», «FV2 damunt» i «Forn voltes II». El material és abundant, corresponent sobretot al s. V dC: ceràmica *lucente* (Lamb. 1/3), sigil·lada africana D (Hayes 59, 61 A i B, 63, 64, 67, 79, 80 A, 91 B), àmfora africana (Africana 1 A, possible Keay 25 1B, 35 A i 61 C), sud-hispànica (Dr. 23 - Keay 13 C, Almagro 51 A o B - Keay 19 B) i oriental (LRA 5 o 6). Val a dir que la majoria d'aquests materials, segons les etiquetes, eren dins del reblliment, per la qual cosa podem afirmar que formen part del reblliment de la cambra interior del forn, i no solament de la seva superfície. Les àmfors estan barrejades en part amb l'etiqueta «Desguàs A», per la qual cosa cal considerar-les amb precaució. En algun cas (com la Keay 35 A i la Keay 19 B) l'etiqueta és «Forn damunt voltes», la qual cosa resulta força ambigua.

Aquestes referències fan pensar que, en època tardoantiga, els forns on durant el segle I es van produir àmfors devien estar parcialment o totalment al descobert (cosa que potser es pot explicar per la seva ubicació marginal en relació amb el nucli habitat de la vil·la), i es devia reblir (ja sigui de forma casual o intencionada) durant l'antiguitat tardana, possiblement en el segle V dC.

Nymphaeum

Les referències són: «*Caldarium*» (a causa del fet que durant l'excavació es pensava que era el *caldarium* d'uns banys), «*Nymphaeum*» (a vegades s'indica la distància dins del nimfeu, sense cap altra referència), «2A», «5A», «11A», «12A», «14A», «15A», «17», «18A», «19A» i «21A». El material és força abundant, pertanyent als segles IV i, principalment, V dC. Tanmateix, cal tenir en compte la presència d'elements del segle VI dC. El material està compost per sigil·lada africana D (Hayes 58 B, 61 B, 91 B, decoració estampada estil A-1), DSP (Rig. 6 i 18), àmfora africana (Africana 2 A «con gradino» - Keay 4, Keay 25 i 36, Albenga 11-12 - Keay 62 Q, Keay 61 o 62), sud-hispànica (Dressel 23 - Keay 13 A; Almagro 51 C - Keay 23) i oriental (LRA 3, 4 A i 5 o 6).

Desguàs nymphaeum

Referències: «Desguàs *caldarium*», «Desguàs *caldarium*», «Desguàs *caldarium*». Evidentment, aquestes dades fan referència al reblliment d'un desguàs que procedia del nimfeu, per la qual cosa, indirectament, poden utilitzar-se per estudiar-ne l'amortització. El material consisteix en sigil·lada africana D (Hayes 61 B, 67 B, 80 B, 91 B, 91 D), DSP grisa (Rigoir 2 o 3) i àmfora africana (Keay 35 B), i és majoritàriament del segle V dC, tret d'un exemplar (Hayes 91 D) que es pot datar molt al final del segle VI i ja en el VII dC; però com que és una sola peça, cal considerar-ho amb precaució.

Forn de calc

Referències: «Forn de calc» (*sic*), «Forn de calc machina» (*sic*). Són esments prou explícits referents al forn de calc que es va documentar durant l'excavació. Hi ha materials del segle V dC: ceràmica *lucente* (Lamb. 1/3), sigil·lada africana D (Hayes 67, 91 B), llàntia africana (Hayes I), àmfora sud-hispànica (Almagro 51 - Keay 19 C; Dr. 23 o Almagro 51) i oriental (LRA 2 A). La datació, tot i haver-hi poc material, pot oscil·lar entre el segle IV i la primera meitat del V.

Construcció final desguàs

Només se'n coneix una única referència, que correspon sens dubte a alguna edificació ubicada al final del desguàs, probablement el mateix desguàs del nimfeu al qual ens hem referit («desguàs *nymphaeum*»). El material presenta una cronologia variada, compresa entre el segle II i el segle IV avançat o el V dC, amb presència de sigil·lada africana D (Hayes 76).

Desguàs A

Referències: «Desguàs A», «Desguàs A», «Desguàs A». Sobretot hi ha material tardoantic, amb presència de ceràmiques més antigues (sigil·lada itàlica i gàl·lica). Hi ha sigil·lada africana C (Hayes 50 A), africana D (Hayes 59), *lucente*, DSP grisa (forma Rig. 8 i possible Rigoir 15), possible imitació de llàntia africana (Hayes I), àmfora africana (Africana 1 A, Africana 2 C - Keay 6). Aquests materials (particularment la DSP) proporcionen una datació de segle IV molt avançat o (més probablement) de segle V.

Desguàs C

Referències: «DES C» (probablement correspon al «Desguàs *caldarium*», esmentat més amunt). Els materials es daten entre els segles II i V dC. Aquesta darrera datació ve donada per la presència de sigil·lada africana D (Hayes 91 i 93).

A més dels conjunts que acabem d'esmentar, n'hi ha uns quants més que no podem ubicar amb seguretat.

Hi ha també algunes referències, concretament «Desaigua» (*sic*) o «Desaigua» (*sic*), «Dins Desaigua» (*sic*),

«Tom desaïgue» (*sic*), amb poc material i heterogeni (sigil·lada gàl·lica, africana A, C i D, formes Hayes 50 B, 58, 59, 61 A i B, 67, 76, *lucente*, forma Lamb. 1/3, DSP grisa, forma Rig. 8, àmfora africana Keay 25/1 A o B i hispànica tardana, forma Drag. 37 tardana), que deuen fer referència a alguna de les canalitzacions esmentades, tot i que no podem determinar a quina.

TT1 o TETE 1

No sabem ni tan sols què vol dir aquesta referència. Presenta poc material, però es pot datar en el segle v dC: sigil·lada africana D, Hayes 91 A, B o C i àmfora sud-hispànica (Dressel 23 - Keay 13 C), aquesta darrera barrejada amb l'etiqueta «14 A», per la qual cosa TT1 podria guardar relació amb la zona del nimfeu.

TT4 o TETE 4

Presenta la mateixa problemàtica que l'anterior, amb el qual potser es relaciona. Hi ha material homogeni d'època tardoantiga (Dr. 23, Al. 50, Afr. 1 A, LRA 3, *lucente*, TS clara D), *lucente* (Lamb. 1/3), sigil·lada africana C tardana (Hayes 71 A), africana D (Hayes 60, 61 A, 67, 91, decoració estampada estil A), hispànica tardana (Drag. 37 tardana), àmfora africana (Keay 25/2-H) i sud-hispànica (Almagro 50 - Keay 16 B). Es pot datar el conjunt en la segona meitat del segle IV o inicis del segle v.

TT1a

Material heterogeni del segle I al v dC, amb sigil·lada africana D (sigil·lada africana D, Hayes 91 A o B). D'altra banda, l'aparició junta de les referències GRA 13-I 9-IV-78 TT1 (2) fa pensar que els contextos TT, malauradament desconeguts, devien estar pels volts de la zona de l'abocador, encara que hi ha un altre cas («Farciment interior FV2 22-I-78 14-A TT-1 TSCD, DSGP») que pot fer pensar en la zona del forn d'àmfores. Hi ha un fragment d'àmfora africana, forma Keay 49, que està acompanyat de les etiquetes 14 - A TT1, per la qual cosa és dubtós a quin dels dos contextos correspon; és possible que es pugui proposar una relació entre TT1 i la zona del nimfeu.

TT1b

Material poc significatiu (només sigil·lada hispànica).

TT2 o TETE 2

Material heterogeni del s. II aC a l'antiguitat tardana (sigil·lada *lucente*, forma Lamb. 1/3, dels segles IV-V).

TT tomba

Especialment, hi ha ceràmica ibèrica i una mica de campaniana. Tanmateix, hi ha alguns elements més recents (sigil·lada africana D, Hayes 61 B, 50 B; àmfora

Africana 2 A «senza gradino» - Keay 4). Per tant, pot tenir una datació del segle v.

Forn quadrat

Aquest forn estava situat a la zona on actualment es troba la fàbrica de pinsos, i fou destruït a causa de la construcció d'aquesta darrera. Es van poder documentar restes d'un muret fet amb toves, recobert en part per una capa o arrebossat d'argila. A dins del receptacle es van recuperar diversos fragments d'unes safates de ceràmica comuna que estaven decorades amb unes anses en forma de cordons trenats i que es va deduir que es coïen en aquell petit forn.¹ No s'ha pogut datar, tot i que els materials donen una datació final de vers els segles IV o v.

Hi ha, finalment, diverses referències de les quals no podem deduir la ubicació ni la datació, però que tenen una denominació suggerent: «Forn ceràmica negra» (*sic*) (que fa referència a un forn de ceràmica del tipus anomenat «grollera», possiblement tardoantic; hi ha sigil·lada africana D, forma Hayes 56, i peu alt que pot ser una Hayes 87 A, 103 o 104), o «Habitació costat forn pobre» (amb sigil·lada africana D, Hayes 61 B, àmfora africana (Keay 25) i àmfora oriental, possiblement LRA 2, així com potser uns fragments d'àmfora africana Keay 27 B, 35 B i 61 D que es troben barrejats amb altres etiquetes); i d'altres com «Sepulcre àmfora» (sigil·lada africana D, Hayes 61 A), «Ceràmica de la tomba» (àmfora oriental, probablement LRA 1) o «SB lado sepulturas y pavimento» (amb sigil·lada africana D, Hayes 50 B, 61 B, 78), que fan referència a enteraments tardoantics, però que no aporten res com a conjunt de materials.

5.3. Els materials ceràmics d'època tardorepublicana

Entre els materials recollits a les excavacions dels Antigons hi ha un grup força interessant (encara que minoritari) de materials ibèrics i romanorepublicans que permeten documentar una ocupació de l'indret vers els segles II-I aC. Tot i que les excavacions no tenen un rigor estratigràfic totalment acurat, per les raons explicades al capítol corresponent, sí que s'han pogut definir alguns contextos, tot i que de fiabilitat insegura. De tota manera, la majoria es poden situar cronològicament en la primera meitat del segle III dC i en l'antiguitat tardana. Per tant, no hi ha nivells arqueològics que es puguin relacionar ni amb el període tardorepublicà ni amb l'altimperial. No cal dir que cap de les estructures conegudes (força malament) pot relacionar-se amb seguretat amb aquest període, per la qual cosa les característiques de l'establiment tardo-

1. Informació proporcionada per Jaume Massó.

republicà resten ignotes, i només són atestades per la presència de materials ceràmics d'aquesta època.

Tot i que la procedència de la majoria dels materials no es pot determinar, podem dir que algunes peces foren trobades a l'àrea del nimfeu («2A», «5A», «15A»), encara que això no demostra la localització de cap hàbitat ibèric en aquesta zona, ja que els materials probablement aparegueren en estat residual. També hi ha una concentració de materials ibèrics en un punt que, pel seu nom, sembla fer referència a un enterament tardoantic, tot i que no s'ha pogut localitzar: «TT tomba». Tanmateix, una etiqueta de «TT1» (amb materials imperials) apareix barrejada amb l'etiqueta «14 A», per la qual cosa TT1 podria guardar relació amb la zona del nimfeu, i podem relacionar hipotèticament la situació de «TT1» i «TT tomba».

Vegem seguidament quines espècies ceràmiques ibèriques i romanorepublicanes hem documentat en aquest jaciment. Val a dir que s'ha trobat també un fragment informe amb mamelló de ceràmica grisa feta a mà, potser del bronze final. Hi ha també una vora d'olla exvasada de ceràmica grisa feta a mà, que podria ser tant d'aquesta època com del període ibèric. Això ens podria indicar presència humana per la zona durant el període del bronze final - primera edat del ferro, i pot haver-hi hagut algun hàbitat del qual no tinguem cap més dada. En canvi, sí que hi ha una col·lecció de material iberoromà suficient per documentar l'existència d'un hàbitat datable en els segles II-I aC.

5.3.1. Ceràmica de vernís negre

Campaniana A

En total s'han recollit 66 fragments corresponents a aquesta espècie, dels quals n'hi ha alguns d'atribuïbles a la producció clàssica i més antiga, concretament una vora de la forma Lamboglia 27, un peu que sembla pertànyer a la mateixa forma, 2 peus de la forma Lamboglia 27 o 33, 2 vores i un peu amb carena de la forma Lamboglia 2.

Pel que fa a la producció de campaniana A tardana, s'han recollit 2 fragments (un peu i una carena) de la forma Lamboglia 3, una vora de plat de la forma Lamboglia 5, un peu que probablement pertany a la mateixa forma, un altre peu que es pot atribuir a les formes Lamboglia 5/7, un altre que pot ser de les mateixes formes Lamboglia 5/7 o 8 i una vora de la forma Lamboglia 7.

A més dels fragments amb forma determinable, hi ha 3 fons de plat i 5 peus de campaniana A, sense que se'n pugui determinar la forma, a més de 44 fragments informes. Pel que fa a aquests darrers, el seu valor és anecdòtic, tenint en compte que fa alguns anys es va procedir, al Museu d'Arqueologia Salvador Vilaseca (on es troben dipositats), a un procés de rebuig dels materials informes procedents d'aquesta excavació,

la majoria dels quals foren llençats. Per tant, són els exemplars amb forma identificable (com passa amb la resta de conjunts materials del jaciment) els únics que tenen un cert valor estadístic.

La majoria d'aquests materials no tenen una procedència coneguda, i quan és així («SB machina camí», «Paviment canuts mach.», «EAR 16», «EAR 21» i «Superfície baix») no podem donar-los una datació concreta, ni identificar el seu lloc d'aparició. En tot cas, es pot deduir que aparegueren, almenys en part, a la zona anomenada «Superfície baix», i a causa dels treballs de les màquines.

Campaniana B

La ceràmica campaniana B s'ha documentat també en poques quantitats, ja que només se n'han recollit 24 fragments, 9 d'ells de la campaniana B etrusca i 15 de l'anomenada «B-oïde».

La producció B etrusca està representada per tan sols 3 fragments amb forma: un peu de la forma Lamboglia 2, una vora de la forma Lamboglia 5 i un peu de la forma Lamboglia 5/7 o 8; a més, hi ha 6 fragments informes que es poden atribuir a aquesta producció.

Hi és present, però, la producció que hom anomenava fins fa poc «B-oïde», que actualment es tendeix també a anomenar «calena» per la seva atribució a la zona de Cales, on sembla que es va produir (Pedroni 2001), almenys en part. Aquesta producció es troba també representada en molt poca quantitat, ja que només hi ha una vora de la forma Lamboglia 2, 3 peus que pertanyen a les formes Lamboglia 5/7 o 8, així com un peu de forma indeterminada i 10 d'informes.

Només 2 fragments (de la producció B-oïde) tenen una procedència referenciada: «EAR-15» i «Desguàs A». Del primer no en podem dir res, però el segon correspon a un conjunt en què el material tardoantic és abundant, per la qual cosa es tracta sens dubte de materials residuals.

Val a dir que a més s'ha recollit un fragment informe de ceràmica de vernís negre de producció indeterminada.

Imitació de la ceràmica campaniana A (?)

S'ha trobat una vora de ceràmica campaniana de pasta grisa, que podria ser una imitació de la forma Lamboglia 27, tot i que es tracta d'un bol força comú en la ceràmica ibèrica, que es pot relacionar amb les formes COM-IB Cp1 i COM-IB Cp6 de la ceràmica comuna ibèrica (Castanyer *et al.* 1993a, 353).

5.3.2. Ceràmica ibèrica

Ceràmica ibèrica oxidant

Sense ser tan escadussera com la ceràmica de vernís negre, no es pot dir que la ibèrica sigui gaire abundant. Tanmateix, al Museu d'Arqueologia Salvador Vilaseca

de Reus es conserven en total 682 fragments de ceràmica ibèrica oxidant, la qual cosa representa ja una quantitat més significativa. Aquestes ceràmiques, tot i no ser encara gaire ben conegudes en alguns aspectes, poden enquadrar-se en les tipologies existents.

En primer lloc, podem destacar la presència dels vasos anomenats *kalathoi* o «barrets de copa», dels quals hi ha 18 vores corresponents a la forma Mata-Bonet 2711 (datable entre el 300 aC i el canvi d'era, aproximadament) i 17 vores de la forma Mata-Bonet 2721, pròpia dels segles II i I aC. A més, hi ha 3 vores de *kalathoi* de les quals no es pot precisar la forma concreta.

Cal dir que les dues tipologies existents sobre *kalathoi*, degudes a Mata i Bonet (1992) i Conde (1991 i 1992), no sempre són coincidents en l'aspecte cronològic, tot i que hem de ser conscients que la primera ha estat elaborada a partir dels materials localitzats a la zona valenciana, mentre que la tipologia de Conde se centra en l'àrea emporitana. En aquest sentit, la forma Mata-Bonet 2711 (datada entre el 300 aC i el canvi d'era) s'identifica amb la forma A-4 de Conde, datada cap als anys 175 i 100 aC. Com es pot comprovar, hi ha una diferència considerable entre ambdues datacions, i la segona ens sembla més propera a la realitat reflectida als Antigons.

Es conserven també 15 fragments informes de ceràmica ibèrica pintada, sense que puguem precisar a quin tipus pertanyen, tot i que, probablement, corresponen majoritàriament a la tipologia dels *kalathoi*.

Hi ha també 5 vores de gerra del tipus anomenat de «coll de cigne», variant molt habitual en la ceràmica comuna ibèrica, tant en la producció llisa (forma COM-IB Jr1) com en la pintada (formes Ib. Peinte 1222, 2221c i 2222b i c; *cf.* Adroer 1993, 471, 473 i 474). L'esmentada forma COM-IB Jr1 es data entre mitjan segle VI i el primer quart del segle IV aC (Castanyer *et al.* 1993a, 355); és, per tant, una forma del període ibèric antic i ple. Les ceràmiques decorades també presenten unes datacions força antigues.

A més dels fragments que acabem d'indicar, prou ben caracteritzats tipològicament, n'hi ha alguns altres que també podem identificar. Concretament, es tracta d'una vora i un fragment de nansa i vora de gerra, que potser corresponen al tipus COM-IB Am4, que es data entre mitjan segle IV i el darrer quart del segle III aC (Castanyer *et al.* 1993a, 352), així com 2 vores de plats de vora vertical i una vora de bol ibèric (també de vora vertical) que no podem classificar.

Hi ha també fragments de gran vas, com ara 3 vores que es poden identificar amb la forma COM-IB Jr 4, datable entre mitjan segle IV i el darrer quart del segle III aC (Castanyer *et al.* 1993a, 355).

Entre el grup que es pot classificar genèricament com a grans vasos, es conserven 2 vores amb nanses, 14 vores i 17 nanses bífides corresponents a tenalles.

Aquest tipus de producció és habitual en els darrers segles de la cultura ibèrica, i podria relacionar-se tipològicament i funcionalment amb els *dolia* romans, i ser, per tant, un possible contenidor de vi, oli o cereal. Admetem que aquesta comparació es fa tan sols a partir de la seva similitud formal, sense que en tinguem pas cap més evidència.

A més d'aquests materials, coneixem 6 fons de gran vas, una nansa d'àmfora ibèrica o gran vas i 576 fragments informes d'àmfora ibèrica o gran vas. Possiblement, aquests fragments corresponen també als tipus de tenalla als quals acabem de fer referència.

Deixant de banda els materials més o menys classificables a partir de les tipologies conegudes, hi ha alguns altres fragments que hem de tenir en compte però que, malauradament, no podem classificar d'una forma més acurada. En concret, s'han recollit 3 vores verticals de plat, 3 vores de bol (amb vora vertical), una vora de gerra amb abocador, 2 vores de gerra (exvasades), 5 vores d'olla exvasada, una vora exvasada d'olleta, 2 vores d'olla ibèrica (una d'elles vertical), una vora exvasada (forma indeterminada), 2 vores amb visera, una vora engruixida i exvasada, una vora de possible morter (amb ornaments aplicats exteriorment, tipus nansa horitzontal), 2 fragments de brocs, 22 nanses, una carena, un fons de gerreta, 2 fons amb peu alt, 7 fons amb petit repeu, 14 fons i un fons pla (possible gobelet de ceràmica de parets fines, Mayet I o III?). Hi ha també 469 fragments informes, 214 dels quals són relativament gruixuts, per la qual cosa podrien correspondre a àmfores ibèriques o a grans vasos.

Ceràmica grisa

La ceràmica ibèrica comuna en cocció reduïda es pot considerar dins del mateix tipus que l'oxidant, sense que hi hagi una tipologia clarament diferenciada. En el cas dels Antigons, tan sols hi ha 2 fragments (una nansa de gerra i un fragment informe) de caracterització tipològica problemàtica, ja que no queda clar si es tracta de ceràmica ibèrica o de ceràmica comuna romana. En tot cas, es tracta d'una presència irrellevant.

Ceràmica d'engalba blanca

La ceràmica d'engalba blanca és una producció ibèrica caracteritzada per la presència exterior d'una fina engalba blanca; aquesta producció ha estat definida per Nolla (1981 i 1986), que n'ha establert una tipologia. La seva distribució es limitava, pel que sabem fins ara, a les comarques del nord-est de Catalunya, és a dir, a la zona gironina, on sens dubte es trobava l'àrea de producció. Es pot datar aproximadament entre els anys 150 i 50 aC, és a dir, coincidint amb un període de canvis en el panorama ceràmic definit bàsicament per la importació de la ceràmica campaniana B, les

àmfores Dressel 1, la ceràmica comuna itàlica i les primeres produccions de parets fines.

És interessant prendre nota de la presència, ni que sigui minoritària, d'aquesta producció, que inicialment s'havia considerat exclusiva de la zona del nord-est de Catalunya i que, pel sud, només arriba al Maresme (Nolla 1981; Castanyer *et al.* 1993*b*, 156), però que darrerament ha mostrat tenir una geografia més extensa. Concretament, s'ha recollit una vora similar (però no idèntica) a la forma 5 de la classificació de Nolla. El referent formal estudiat per Nolla es pot datar vers els anys 150/130 aC.

A la propera vil·la romana del Mas d'en Gras també s'ha documentat aquesta producció (Járrega 2003, 115-116; 153, fig. 3.7), concretament la forma Nolla 5, amb la qual, com hem vist, podem relacionar l'exemplar dels Antigons. Per tant, podem pensar que aquesta forma podria haver estat la que hagués tingut una distribució preferent vers el sud. A la mateixa ciutat de Tarragona s'han localitzat, en estrats del tercer quart del segle II aC (Díaz 2000, 224 i 233; 238, fig. 39), alguns exemplars d'aquesta producció, corresponents a les formes Nolla 1, 5 A i 8, la qual cosa permet il·lustrar la comercialització d'aquesta producció del nord-est de Catalunya a l'àrea de la capital provincial, *Tarraco*. Aquestes dades ens demostren que, encara que la distribució d'aquestes ceràmiques indica que es van produir efectivament al nord-est català, tingueren una discreta difusió tot seguint la costa en direcció sud.

Ceràmica ibèrica grisa de la costa catalana

Aquesta producció, coneguda des de fa anys, ha tingut diverses oscil·lacions en la seva denominació, ja que ha estat anomenada ceràmica grisa emporitana (Almagro 1953), grisa monocroma (Aranegui 1975), grisa de tipus emporità (Aranegui 1985 i 1987) i grisa de la costa catalana (Castanyer *et al.* 1993*c*). Per a l'àrea que analitzem, hi ha un estudi de conjunt sobre aquestes produccions a la Cossetània (López i Fierro 2004). No s'han localitzat els tallers on es produïa, tot i que podrien haver estat situats a la zona d'Empúries, com hom ha suposat. Tanmateix, com que això no és segur, potser és més prudent anomenar-la «ceràmica grisa de la costa catalana», o bé «de tipus emporità», sense que això hagi d'implicar necessàriament una producció en aquesta ciutat.

D'aquesta producció, evidentment fina (i per això mateix habitualment menys abundant que la comuna ibèrica oxidada), se n'han recollit només 5 fragments, consistents en 3 vores de plat corresponents a la forma Cp1 o la Cp2 de la classificació de Castanyer, Sanmartí i Tremoleda (1993*c*, 393), així com una vora de gerreta (de tipologia indeterminable, considerant que es tracta només d'un petit fragment) i un fragment informe.

5.3.3. Àmfora ibèrica

S'han documentat 36 fragments, dels quals 22 són informes, però que per les seves característiques (gruix de les parets) podem associar a aquesta producció, sense descartar que es tracti de grans vasos. Els altres 14 fragments corresponen a les típiques vores planes d'aquesta producció. Tanmateix, tot i que sense que això comporti una significació cronològica, podem identificar-les a partir de la classificació tipològica de Castanyer, Py, Sanmartí i Tremoleda (1993). Concretament, s'ha recollit una vora d'àmfora de la forma Lattara bd1c i una altra de la Lattara bd1d, així com 9 vores del tipus Lattara bd2b, 2 del Lattara bd3b i una del tipus Lattara bd4d. A part d'aquests elements tipològicament identificables, hi ha 4 vores d'àmfora ibèrica, 5 fons i un possible pivot, així com 10 nanses d'àmfora ibèrica i 2 de probables.

5.3.4. Àmfora itàlica

L'àmfora itàlica està relativament representada, amb un total de 63 fragments, dels quals 3 corresponen a època imperial, per la qual cosa el total d'àmfora itàlica d'època tardorepublicana es concreta en 60 fragments. Com és habitual, la majoria dels fragments formalment identificables corresponen a la forma Dressel 1. D'altra banda, cal tenir en compte que podem identificar, en alguns casos concrets, el que Josep Maria Nolla va anomenar «tipus DB» (Nolla 1976), amb una gran concentració de desgreixant d'olivina, que correspon a l'argila de les àmfors produïdes a la zona vesuviana. Aquest tipus acostuma a ser minoritari als jaciments catalans, en relació amb la resta de produccions itàliques; així es constata, per exemple, a la propera vil·la del Mas d'en Gras (Járrega 2003, 116), on la major part corresponen a alguna altra producció, que podria concretar-se o no a l'àrea del Vesuvi. De les trobades als Antigons, el material estudiat presenta 20 exemplars d'aquest tipus, enfront de 43 que no hi corresponen, per la qual cosa són tan sols el 31,74 % del total.

Hi ha 3 fragments (a més d'un de possible) de vora d'àmfora grecoitàlica, la qual cosa és interessant, perquè ens situa dins una cronologia bàsica de finals del segle III o el II aC, la qual cosa correspon als primers moments de l'ocupació romana del territori, i per tant reforça la possibilitat que hi hagués un hàbitat ibèric de plana, previ a la implantació de la vil·la romana. Concretament, del tipus anomenat grecoitàlic s'han recollit 2 vores de clara procedència itàlica, així com una altra de pasta d'origen indeterminat, i una de dubtosa entre la grecoitàlica i la Dressel 1 A. Aquestes apreciacions creiem que no són sobreres, ja que a l'Alt Camp s'han detectat alguns fragments d'àmfora tipològicament grecoitàlica, però que segons es desprèn de

les seves característiques físiques es podria considerar (bé que dubtosament) una producció local o regional (Carreté *et al.* 1995, 80). Potser un dels exemplars dels Antigons podria correspondre a aquesta producció local, tot i que tampoc amb seguretat.

Pel que fa a tipus amforals ja plenament romans, la presència de la forma Dressel 1 és clarament majoritària, ja que s'han comptabilitzat un total de 24 fragments segurs (i 3 de possibles). D'aquests, 13 corresponen al tipus Dressel 1 A (2 d'ells amb la pasta tipus DB), un és dubtós (pel seu estat fragmentari) entre els tipus A i C, 2 pertanyen al tipus Dressel 1 B i 2 més a la forma Dressel 1 C (un d'ells amb pasta del tipus DB). A la forma Dressel 1, sense més precisions, hi corresponen 6 fragments (2 d'ells amb pasta del tipus DB), mentre que n'hi ha 3 més que possiblement corresponen a la forma Dressel 1, dels quals un presenta també la pasta del tipus DB. El tipus Dressel 1 A s'origina vers l'any 130 aC, i es documenta a *Hispania* per primera vegada als campaments militars establerts al voltant de Numància (Sanmartí 1985), i perdura fins al canvi d'era, aproximadament; els tipus Dressel 1 B i C comencen a produir-se cap a l'any 100 aC i són, per tant, propis del segle I aC, mentre que el tipus C és més propi de la primera meitat del segle.

S'han conservat alguns fragments informes, encara que aquests materials no són representatius, atès que (com s'ha dit abans) es va llençar molt material informe i, per tant, la seva presència és aleatòria. De tota manera, els consignem aquí. Es tracta de 27 fragments, 11 dels quals tenen la pasta del tipus DB. Val a dir que les àmfores itàliques d'època republicana (sobretot la Dressel 1) són molt abundants a l'àrea que estudiem; així, a la ciutat de *Tarraco* representen el 61 % d'alguns conjunts estudiats, dels quals el 52 % del total està compost per àmfores de la forma Dressel 1 (Díaz i Otiña 2002, 187-188). Al Camp de Tarragona aquestes produccions són també molt abundants (Carreté *et al.* 1995, 161), encara que el conjunt present a la vil·la dels Antigons és poc abundant, i per tant escassament representatiu.

5.3.5. Àmfora púnica

D'aquesta producció en coneixem 2 vores, corresponents a la forma Mañá C 2b. El moment més important de producció de la forma Mañá C 2 es comprèn entre la primera meitat del segle II aC i l'època d'August (Van der Werff 1977-1978, 177-178). Tanmateix, els tres tipus en què es divideix presenten trets cronològics diferenciats; així, seguint un primer estudi de Joan Ramon (1981), el tipus Mañá C 2a es pot datar cap als anys 250 a 150 aC, aproximadament, mentre que el C 2b té una cronologia més tardana, d'entre els anys 125 a 25 aC, i el C 2c presenta una datació gairebé idèntica, de vers els anys 100 a 25 aC. Els 2

exemplars dels Antigons corresponen concretament al tipus Mañá C 2b.

Una tipologia posterior de Joan Ramon (1995) ens permet identificar els 2 exemplars amb la forma T-7.4.3.3, que es data aproximadament entre els anys 110/100 i 50/30 aC, coincidint plenament, per tant, amb la cronologia atribuïda prèviament a la forma Mañá C 2b, i plantejant-se una possible perduració fins a l'època d'August (Ramon 1995, 213). Aquesta forma fou produïda a l'àrea de l'estret de Gibraltar, tant en alguns punts del nord d'Àfrica (Kouass, Banasa) com a Andalusia.

5.3.6. Valoració general de l'horitzó ceràmic tardorepublicà

Com s'ha dit, tot i que no hi ha contextos estratigràfics clars d'aquest període, els materials documentats són suficients per constatar l'existència d'un establiment previ a la vil·la romana, que podria remuntar-se al període ibèric ple, si més no al segle III aC. Això es podria deduir de les ceràmiques comunes ibèriques (sempre difícils de datar), així com d'algunes formes de la ceràmica campaniana A, concretament els 2 peus de classificació dubtosa entre la forma Lamboglia 27 i la 33 (tanmateix, ambdues tenen una llarga durada entre el segle III i l'I aC), i especialment de la troballa de fragments d'àmfora grecoitàlica. Per tant, podem pensar que hi hagué algun establiment de característiques desconegudes potser en el segle III aC, però amb més seguretat durant la centúria següent, coincidint amb la primera ocupació romana del territori.

Les ceràmiques d'època tardorepublicana corresponen al 5,03 % del total de les ceràmiques estudiades del jaciment, la qual cosa li confereix un paper minoritari però significatiu, si tenim en compte que l'elevat nombre de materials altimperials es deu a l'existència d'un abocador de la primera meitat del segle III dC. En aquest sentit és com cal valorar el percentatge de les ceràmiques de vernís negre en relació amb el total de ceràmiques fines (l'1,32 % del total) i el de les àmfores d'època republicana en relació amb el total del jaciment, que en canvi ascendeix al 15,38 %. Aquesta elevada presència es pot explicar tant per l'àmplia difusió que assolixen les àmfores itàliques de la forma Dressel 1 al Camp de Tarragona al segle I aC, com per l'escàs nombre de fragments amforals apareguts en l'abocador esmentat.

En general, la quantificació dels materials tardorepublicans (5,03 %) és gairebé equiparable (només un xic inferior) a la dels tardoantics (6,37 %).

Malgrat que no puguem constatar l'existència de contextos d'aquest període, l'aparent concentració de materials a la zona del nimfeu fa pensar en la possibilitat que en aquesta àrea hi hagués algun estrat d'època tardorepublicana que no fos convenientment docu-



FIGURA 1. Materials d'època republicana. Dibuixos: R. Járrega. 1 i 2. Vores d'àmfores púniques, formes Mañá C 2b / Ramon T-7.4.3.3; 3. Vora d'àmfora grecoitàlica; 4. Vora d'àmfora grecoitàlica o Dressel 1.



FIGURA 2. Materials d'època republicana. Dibuixos: R. Járrega. 1. Vora d'àmfora itàlica, forma Dressel 1 C; 2 i 3. Vores d'àmfora itàlica, forma Dressel 1 B.

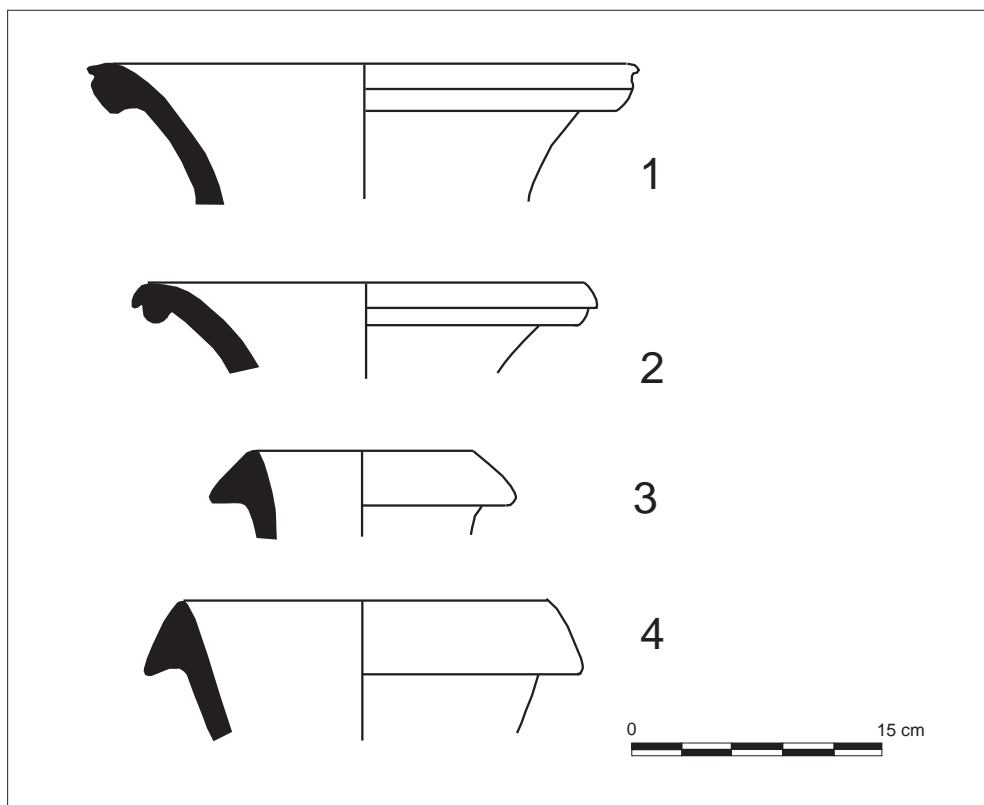

FIGURA 3. Materials d'època republicana.
Foto: L. Buffat.
Vora de càlat de ceràmica ibèrica pintada.

mentat en les excavacions, a causa de les circumstàncies d'urgència en què es van produir.

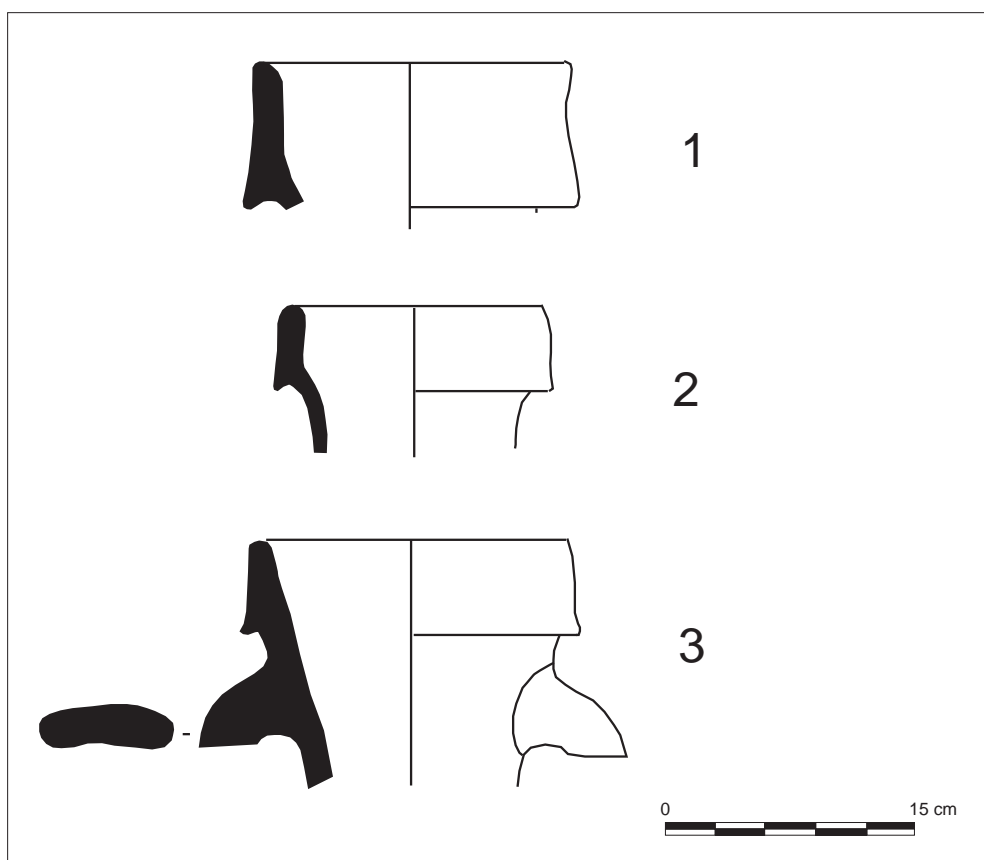
Tanmateix, la troballa d'un o dos fragments ceràmics que podrien datar-se en el període del bronze final ens permet suposar, si més no, la freqüentació del lloc en aquella època, i que pogués haver-hi hagut algun assentament, tal vegada alguna cabana. De tota manera, no podem lligar aquest possible assentament amb l'ibèric posterior, ja que manquen evidències que ens permetin posar en relació ambdós períodes.

Des d'un punt de vista estrictament ceramològic, que és el que ens interessa en aquest capítol, podem destacar l'abundància (dins del caire quantitativament limitat de la col·lecció) de materials propis de la segona meitat del segle II i de l'I aC. Això es desprèn de la troballa de ceràmica campaniana A tardana (formes Lamboglia 3, 5, 7 i potser 8), B (formes Lamboglia 2, 5 i 5/7 o 8) i B-oïde (formes Lamboglia 2 i 5/7 o 8), que proporcionen una cronologia general datable entre el darrer quart del segle II i mitjan/tercer quart del segle I aC. Aquesta datació és coincident amb la que presenten les àmfores, ja que, juntament amb la forma Dressel 1 A (de cronologia més àmplia), comptem també amb exemplars de les variants Dressel 1 B i C, datables ja molt a finals del segle II o inicis de l'I aC.

Tornant a la ceràmica campaniana A, tot i que la majoria (52 fragments) són de cronologia indeterminada (pel fet que es tracta de padellassos informes), hi ha una clara preponderància de la producció tardana, amb formes pròpies de la campaniana B (10 exemplars), en relació amb la que podria ser més antiga (només 4 exemplars), i encara considerant que la forma Lamboglia 27 té una clara perduració. Pel que fa a la campaniana B etrusca i la B-oïde, hi ha més

representació d'aquesta darrera (15 fragments) en relació amb la primera (9 fragments), situació que resulta també habitual a la costa catalana, la qual cosa indica una implantació dels productes de Cales i similars més important que la producció de la zona etrusca. Malauradament, falten dades quantitatives, i les que aquí utilitzem són problemàtiques per la manca de fiabilitat estratigràfica; creiem, però, que responen a una tendència general documentada al llarg de la costa catalana.

La troballa d'un fragment de ceràmica d'engalba blanca correspon també a aquesta cronologia (Nolla 1981 i 1986; Castanyer *et al.* 1993b), i contribueix a constatar l'arribada d'aquesta producció al Camp de Tarragona, tot i que es documenta especialment al nord-est de Catalunya, on sembla que es trobava l'àrea productora.

És interessant tenir en compte, tot i l'escàs nombre d'exemplars estudiats, la ràtio que presenten les àmfores itàliques del tipus DB (procedents, per tant, de la zona del golf de Nàpols) i la resta de produccions d'aquesta procedència, de les quals només podem constatar una fabricació a la zona itàlica però sense que se'n pugui precisar l'àrea. La producció DB sempre és minoritària en relació amb les altres produccions itàliques. Això vol dir que la producció del golf de Nàpols no solament no era exclusiva, sinó que era minoritària respecte a altres àrees productores (potser Cosa, a Etrúria?), cosa que no estem, ara com ara, en condicions de determinar i que, sens dubte, seria un camp d'estudi molt interessant per conèixer millor els circuits comercials de l'ager *Tarraconensis* i la seva relació amb la península Itàlica durant el període tardorepublicà.

Contrastant aquestes dades, i sense negar un possible origen més antic (que està documentat, com s'ha dit, per la presència d'àmfora grecoitàlica), les ceràmiques ibèriques i romanorepublicanes ens proporcionen una datació majoritària (tot i que difícil de precisar) centrada entre finals del segle II i mitjan - tercer quart de l'I aC. Aquesta abundància més gran, tot tenint en compte la problemàtica d'aleatorietat que pugui representar la mostra ceràmica, es relaciona probablement amb una implantació o un desenvolupament més important de l'hàbitat, de característiques desconegudes (granja ibèrica?, vil·la republicana?), que aquests materials ens permeten documentar.

5.4. Els materials ceràmics d'època altimperial (segles I-II)

Per les característiques concretes del jaciment, no comptem amb la presència de contextos ni estrats dels segles I i II, ja que el que s'ha documentat és un important abocador d'inicis del segle III, al qual ens referirem més endavant. Per tant, els materials ceràmics d'aquestes dues centúries aparegueren en estat residual o en superfície, tret dels materials associats al forn d'àmfores, els quals estudiem a part. Tanmateix, aparegueren en quantitats força importants, la qual cosa ha permès reunir un conjunt ceràmic força interessant, que analitzarem tot seguit.

Del conjunt dels materials estudiats, les ceràmiques d'època altimperial són absolutament majoritàries: constitueixen el 88,58 % del total. No obstant això, cal deixar clar que el seu nombre elevat es deu a la presència d'un abocador d'inicis del segle III, al qual corresponen la major part dels materials, especialment la sigil·lada africana A i, sobretot, la ceràmica africana de cuina. Els materials dels segles I i II no són pas tan abundants, com veurem quan tractem les sigil·lades itàliques i gàl·liques. Pel que fa a la sigil·lada hispànica, una bona part correspon a l'abocador. La presència d'aquest abocador, tot i que distorsiona considerablement la significació de les quantificacions, també és simptomàtica d'un moment especialment actiu en la vida de la vil·la.

5.4.1. Les ceràmiques fines: la terra sigil·lada

Les produccions de sigil·lada itàlica, gàl·lica i hispànica tenen una presència percentual relativament important: es comptabilitza un total de 2.550 fragments sobre 17.502 si considerem el total de materials ceràmics estudiats, i sobre 15.505 tenint en compte els de cronologia altimperial; si les contrastem amb aquesta darrera quantitat, els tres tipus ceràmics corresponen al 16,44 % del total. Tanmateix, la sigil·lada hispànica (com en part també la sigil·lada africana A) correspon

al context de l'abocador reblert a inicis del segle III. Cal considerar que, en el cas dels Antigons, l'abundància de materials del segle II i inicis del III (corresponent a l'abocador) distorsiona la representativitat dels percentatges.

5.4.1.1. Sigil·lada itàlica

Seguidament es fa una relació de les formes documentades i el nombre d'exemplars en què apareix cadascuna d'elles.

Formes	
Conspectus 1.1	1
Conspectus 1, 3 o 4	1
Conspectus 11.1.4	1
Conspectus 12.1	2
Conspectus 12.3	2
Conspectus 12 o 14	1
Conspectus 14.1	1
Conspectus 17.3	1
Conspectus 17, 22 o 23	1
Conspectus 17 o 23	1
Conspectus 19	1
Conspectus 19 o 20	1
Conspectus 20.1	1
Conspectus 20.4 o 21.3	3
Conspectus 21	1
Conspectus 23.2	1
Conspectus 23	2
Conspectus 23 (?)	1
Conspectus 26.1	1
Conspectus 27	1
Conspectus 31.1	2
Conspectus 31.2	1
Conspectus 31	1
Conspectus 32.4.1	1
Conspectus 38	1
Conspectus 41.1	1
Conspectus R 1.2	1
Conspectus R1 o R2 (?)	1
Conspectus R 6.1	1
Conspectus R 7.1	1
Indet.	38
Total	74

A més dels exemplars esmentats, n'hi ha un (molt fragmentari) de dubtós entre la sigil·lada itàlica i la gèlica, que es pot identificar (amb dubtes) amb la forma Dragendorff 11 d'aquesta darrera producció, a la qual segurament deu pertànyer.

Pel que fa a la procedència d'aquestes peces, en la majoria dels casos no en tenim constància; només en quatre casos («EAR-1», «Calicata GRA-FTF 24-2-78», «Superfície» i «Superfície baix»), cosa que indica clarament una troballa aleatòria o bé la seva aparició en estat residual a l'àrea de l'abocador.

Com hom pot comprovar, el repertori formal és força ampli, amb una considerable diversitat de formes, sense que en destaquï pràcticament cap sobre les altres. La majoria estan representades per un sol exemplar, a excepció de les formes *Conspectus* 12.1 i 12.3, *Conspectus* 23 i *Conspectus* 31.1, amb 2 exemplars de cada, i 3 fragments que podem atribuir amb dubtes a la forma *Conspectus* 20.4 o a la 21.3.

D'altra banda, les formes decorades (*Conspectus* R 1.2, R1 o R2, R 6.1 i R 7.1), a les quals pertanyen també 2 fragments informes, tenen (com també és habitual) una representació més aviat baixa, que es limita a tan sols 6 fragments, que corresponen al 8,21 % del total de la sigil·lada itàlica. Les vores documentades no han permès identificar-ne la decoració, mentre que els 2 fragments informes presenten representacions florals i de figures d'ocells, respectivament.

Percentatges

Aquesta producció es troba representada per un total de 74 fragments, que corresponen al 2,90 % de les sigil·lades de vernís roig (itàlica, gèlica i hispànica), i a l'1,19 % de les sigil·lades altimperials, considerant la sigil·lada africana A. Si contrastem aquesta percentualitat amb altres jaciments rurals de la costa catalana (i tenint en compte que gairebé no tenim dades estadístiques de cap jaciment), podem comprovar com a la propera vil·la del Mas d'en Gras (Vila-seca, Tarragonès) la sigil·lada itàlica correspon al 2 % de les ceràmiques fines trobades al jaciment (Jàrraga i Sánchez 2008, 86). Ja més lluny, al Maresme, la sigil·lada itàlica representa el 8 % del total de les ceràmiques fines (Prevosti 1981, 554), i al jaciment del Morè (Sant Pol de Mar) és el 10,56 % (Jàrraga 1997, 79-81 i 247-277), valors discrets però molt superiors als documentats als Antigons. A la vil·la de Casa Blanca (Tortosa, Baix Ebre) la presència d'aquests materials és testimonial (ja que la majoria dels materials són d'època tardoantiga): constitueixen tan sols el 0,54 % de les ceràmiques fines (Pérez Suñé 2003, 172).

Més al sud, a Sagunt, les sigil·lades itàliques constitueixen el 24,90 % de les sigil·lades de vernís vermell (itàliques, gèliques i hispàniques), segons Montesinos (1991, 18), és a dir, un percentatge molt superior al dels Antigons. Al Grau Vell, l'antic port



FIGURA 4. TS itàlica i gèlica. Dibuixos: R. Jàrraga.

1. Vora de plat o bol TS itàlica, forma *Conspectus* 20.4 o 21.3; 2. Fragment de paret de copa TS itàlica decorada; 3. Vora de plat de TS gèlica decorada, forma Drag. 18.

d'aquesta població, constitueixen el 18,8 % (Montesinos 1991, 90), la qual cosa representa un resultat força similar al del conjunt de la ciutat, i resulta significatiu pel fet de procedir d'excavacions arqueològiques.

Val a dir que, malgrat la quantitat d'excavacions efectuades a les ciutats, especialment a Tarragona, no comptem ara com ara amb cap dada que ens permeti efectuar càlculs de percentualitat sobre la presència d'aquests materials, al contrari del que passa amb els jaciments rurals, com hem vist; només podem considerar, al País Valencià, l'excepció de Sagunt, com hem dit abans. Les dades que acabem de contrastar ens permeten concloure que la representació de la sigil·lada itàlica a les vil·les de la zona costanera catalana oscil·la entre el 2 i el 10 % del total de les ceràmiques fines d'aquests jaciments.

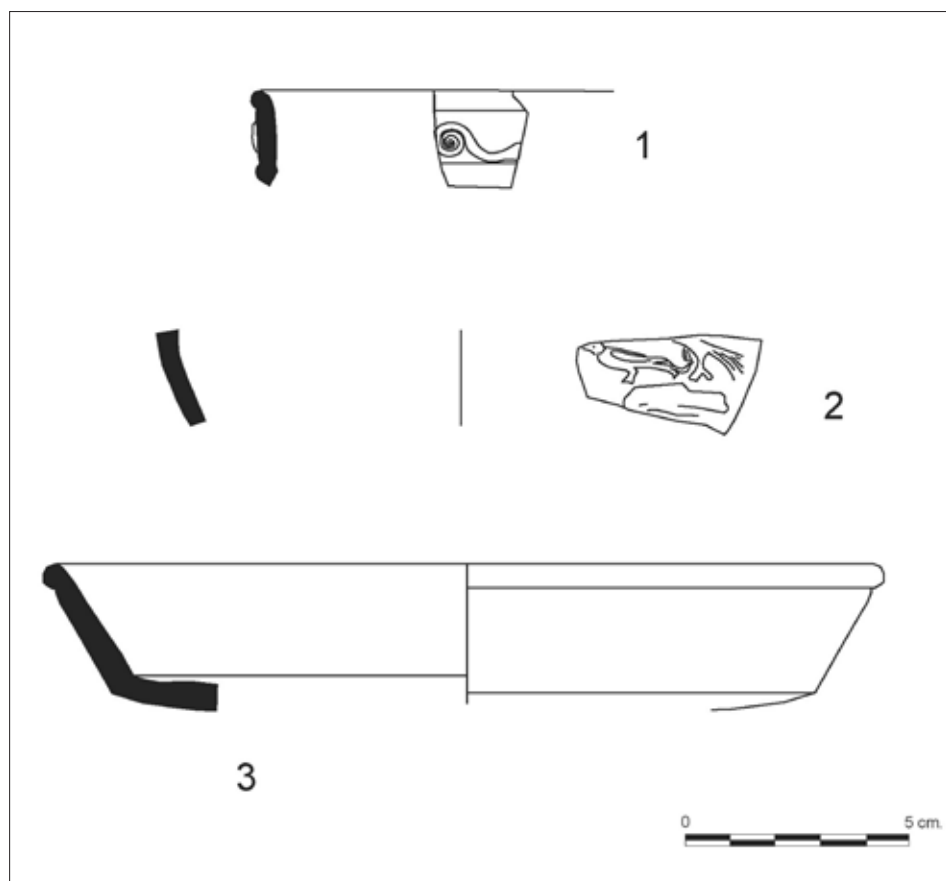
Crida l'atenció la pràctica igualtat percentual que presenten els jaciments dels Antigons i del Mas d'en Gras, tan propers l'un de l'altre, però tenint en compte que en cap dels dos casos hem pogut documentar nivells arqueològics contemporanis d'aquests materials, s'ha de considerar aquesta dada amb precaució. De tota manera, cal dir que és normal que en una vil·la de la costa catalana la sigil·lada itàlica sigui la que apareix menys representada (cosa que en part es pot deure a dinàmiques comercials, i en part a la seva curta durada en el temps); tinguem en compte el que s'ha dit més amunt sobre la importància de l'abocador del segle III en relació amb la representació de materials més antics.

Cronologia

Quant a la cronologia, hi ha formes antigues (un fragment de vora de la forma *Conspectus* 1.1 i un peu que es pot atribuir a la forma *Conspectus* 1, la 3 o la 4), però la majoria corresponen a la fase clàssica de la producció (Ettlinger 1990; Passelac 1993, 555). Tanmateix, cal dir que les formes *Conspectus* 20.4 i 21.3 es daten entre els anys 40 i 80 dC (és a dir, entre Claudi i Vespasià), per la qual cosa corresponen a un moment en què la sigil·lada itàlica ha deixat pràcticament de circular a l'est d'*Hispania* i en què els mercats han estat ocupats per les sigil·lades gal·les i fins i tot hispàniques. Tot i que l'atribució tipològica dels tres fragments que hem identificat com a *Conspectus* 20.4 o 21.3 no és segura, sí que podem dir que corresponen a almenys una de les dues formes, la qual cosa confirma la seva cronologia tardana.

Epigrafia

Una de les aportacions més interessants de la sigil·lada itàlica dels Antigons a l'estudi d'aquesta producció és la troballa d'una petita col·lecció d'exemplars amb segells de terrisser, concretament 11. En primer lloc, podem destacar un fons amb el segell *ANTER / RASIN*, que pot llegir-se *Anter(os) Rasin(i)*. L'esmentat *Anteros* és un esclau de *Rasinius*, terrisser aretí ben conegut (Oxé *et al.* 2000, 352-363, núm. 1622-1685; concretament per a *Anteros*, 356, núm. 1629). En el cas dels Antigons no tenim cap paral·lel exacte, ja que el número 1629.2 de la classificació que acabem d'esmentar és molt similar, però no presenta (com cap dels altres) el nexa entre la *N* i la *T* que apareix en el nostre exemplar. Els segells d'*Anteros*, esclau de *Rasinius*, estan sempre emmarcats en una cartella rectangular, i es daten en un moment indeterminat d'inicis del segle I dC.

Força interessant és un fons de forma indeterminada amb el segell *PCORN*, corresponent a *P(ublius) Corn(elius)*. Aquest terrisser d'*Arretium* és molt conegut, i se n'ha documentat una bona variant de segells tant en solitari com amb els seus esclaus (Oxé *et al.* 2000, 190-201, núm. 623 a 681; concretament la número 30 correspon perfectament a la dels Antigons). El segell *P(ublius) Corn(elius)* és força abundant a *Hispania*;² a més, es troben, tot i que en menor quantitat, nombrosos segells dels esclaus de *Publius Cornelius* (Beltrán 1990, p. 69), senyal que la seva era una *officina* molt important. Un d'aquests, *Memmius*, correspon a la marca *PCORNE/MEM* que es va documentar a la vil·la romana dels Tolegassos (Viladamat, Alt Empordà) (Casas i Nolla 1993, 20, núm. 72, i 22).

Hi ha també un fons amb el segell *...ET... / ...MIA*, corresponent sens dubte (tot i l'estat fragmentari del text) a *L. Tettius Samia*, terrisser ben conegut (Oxé *et al.* 2000, 428-432, núm. 2109-2113), que tingué el seu centre de producció a Arezzo, datat aproximadament entre el 20 aC i el 5 dC. En concret, el segell dels Antigons correspon al número 2109.66, per la presència d'una roseta entre els dos registres del text (Oxé *et al.* 2000, 430).

En tercer lloc, comptem amb un peu de possible *Conspectus* 23, amb el segell *in planta pedis* *CEL*, que probablement correspon a *Cele(r)*. Es coneix almenys un exemplar paral·lelitzable (Oxé *et al.* 2000, 177, núm. 530), del qual no s'ha documentat el lloc de producció, i que es data vers l'any 15 dC. En el referent publicat no s'aprecia exactament la forma *in planta pe-*

2. El segell *P(ublius) Corn(elius)* es documenta a *Emporiae* (Empúries), *Tarraco* (Tarragona) i *Ilerda* (Lleida), a Catalunya; *Saguntum* (Sagunt), *Lucentum* (Tossal de Manises, Alacant) i *Illici* (l'Alcúdia, Elx), al País Valencià; *Pollentia* (Alcúdia, Mallorca), a les Illes; Monteagudo, a Múrcia; *Baelo Claudia* (Tarifa, Cadis), *Italica* (Santiponce, Sevilla), *Hispalis* (Sevilla) i *Corduba* (Còrdova), a Andalusia; *Celsa* (Velilla de Ebro, Saragossa) i *Oscá*, a Aragó; *Numantia* (Garray, Sòria) i Herrera de Pisuerga (Palència), a Castellà i Lleó; *Emerita Augusta* (Mèrida), a Extremadura; i Represas (Beja), *Conimbriga* (Condeixa-a-Velha), *Myrtilis* (Mértola), *Salacia* (Alcácer do Sal), Monte das Laranjeiras (Alcoutim), Lobeira Grande i *Mirobriga*, a Portugal.

dis que sembla marcar-se en l'exemplar que aquí ens ocupa. D'altra banda, el nom *Celer* totalment desenvolupat apareix en certa abundància en altres marques de sigil·lada itàlica (Oxé *et al.* 2000, 177, núm. 531 i 532), tot i que majoritàriament es documenta en cartel·la rectangular. El segell *CELER in planta pedis* apareix en 4 exemplars (Oxé *et al.* 2000, 177, núm. 531, 12 i 13, i núm. 532, 1 i 2), els dos primers dels quals, tot i que sense seguretat, podrien haver-se produït a *Puteoli* (Pozzuoli), mentre que els altres dos, en canvi, pertanyen a *officinae* del nord d'Itàlia, concretament a la vall del Po (i per tant, a l'antiga Gàl·lia Cisalpina).³ La cronologia de la possible producció puteolana oscil·la entre el 20 aC i el 40 de la nostra era, mentre que la de la vall del Po és d'època tiberiana (15/30 dC). El segell *CELER RASI[N]* apareix a *Illici* (Elx), al País Valencià (Montesinos 1991, 143). Probablement el segell *CEL* que aquí ens ocupa ha de guardar relació amb algun d'aquests.

A més de l'esmentat, hi ha un altre segell corresponent a un peu de la forma *Conspectus 23*, que resulta il·legible.

Un fons presenta el segell *MVR* (amb nexa entre la *M* i la *V*); possiblement correspon a *Mur(rius)*, tot i que s'ha suggerit un possible *Mur(ius)*. El lloc de producció d'aquests segells és indeterminat, i fins i tot s'ha suggerit que corresponen a produccions gàl·liques (Oxé *et al.* 2000, 286-287, núm. 1197); la seva datació concreta és també indeterminada, tot i que sembla correspondre als primers anys de l'era cristiana. Tanmateix, val a dir que es coneixen altres marques (C. *MVRIVS*, *MVRANVS* i *MVRIVS*; *cf.* Oxé *et al.* 2000, 287-288, núm. 1198 a 1202), a qualsevol de les quals podria correspondre el *MVR* que aquí ens ocupa. L'origen del segell *Murius* és de localització desconeguda, *Murranus* correspon a la vall del Po, *Murrius* podria procedir de Pisa, mentre que *C. Murrius* és d'Arezzo, i encara cal recordar el *Sextus Murrius* pisà de la producció tardo-itàlica; per tant, no tenim dades que ens permetin esbrinar d'on devia procedir la peça que aquí estudiem.

Coneixem també un peu de forma indeterminada amb el segell *QVA*, que tal volta pot llegir-se *Qua(rtus)*. Els repertoris coneguts de la sigil·lada itàlica no presenten cap segell *QVA*, però sí d'altres com *QVADRATVS* o *QVARTIO* (Oxé *et al.* 2000, 349-350, núm. 1594 a 1602), amb els quals tal volta té alguna relació aquesta

peça. Noms similars apareixen en la sigil·lada gàl·lica, com una marca *QVARTIO* del taller de Lézoux (Oswald 1931, 225), i hispànica; Mezquíriz (1961, vol. I, 48 i 166; vol. II, lám. 10, núm. 136) esmenta una marca hispànica *QVAR V* de *Iuliobriga*, que com indica i es veu al dibuix, a jutjar per l'espai li deu faltar una lletra *T* enmig, i probablement es llegiria *QVARTV*, i una altra (també *QVARTIO*) en sigil·lada hispànica, que correspon al taller d'Andújar (Mayet 1984, 167, núm. 525-528; Fernández García 1985; Fernández García i Morales 2007, 48). Tanmateix, per les característiques de pasta i engalba es tracta clarament d'un fragment de sigil·lada itàlica. Ara com ara, doncs, sembla tractar-se d'un segell inèdit.

Un peu de plat de forma indeterminada, amb engalba de bona qualitat similar a la de la sigil·lada gàl·lica (la qual cosa potser podria indicar que es tracta d'un exemplar corresponent a un moment tardà de la producció), presenta un segell en una cartel·la ovalada que es pot considerar com *in planta pedis* amb el text *ZOILI* (amb la *Z* retrògrada), corresponent, per tant, a *Zoilus*. Aquest segell és molt conegut.⁴ Probablement, *Zoilus* no és altra cosa que un esclau de *Cn. Ateius*, gran productor de sigil·lada que començà a elaborar els seus productes a *Arretium* (Arezzo), i que ben aviat instal·là també centres a Pisa (a on pertanyen la majoria dels segells, amb noms de diversos esclaus; i fins i tot *Lugdunum* (Lió), a la Gàl·lia (Oxé *et al.* 2000, 115-144, núm. 266-318). Tanmateix, el fet que algunes marques indiquin *nomina* i *cognomina*, i a més el nom de l'esclau (p. ex. *Cn. Ateius Chrestus + Euhodus*, *Cn. Ateius Mahes + Zoilus* o *Cn. Ateius Xanthus + Paulus*) fa pensar que els *Ateii* eren una veritable dinastia de terrissers, alguns dels quals podrien haver estat lliberts, amb la qual cosa (tenint en compte el cas de *Cn. Ateius Mahes + Zoilus*) no sabem si el *Zoilus* que aquí ens ocupa és un home lliure (com pot fer pensar l'existència del segell *CN. ATEI / ZOILI*) o bé un esclau. En tot cas, la procedència pisana ens permet relacionar-lo amb la producció d'*Ateius*.

Comptem també amb un segell anepígraf, és a dir, que es tracta d'un fons amb marca cruciforme que presenta uns glòbuls decoratius en comptes de lletres. A més dels esmentats, hi ha 2 fragments més de fons (un d'ells amb segell *in planta pedis*) que resulten il·legibles.

3. Com indiquen Oxé, Comfort i Kenrick, el nom *Celer* era comú entre els esclaus, per la qual cosa els segells podrien fer referència a més d'un personatge; tanmateix, recordem que és un *cognomen* que es troba també en homes lliures, fins i tot de bona posició (com el cònsol Metel Cèler), per la qual cosa aquest argument no és conclouent.

4. En coneixem diversos paral·lels a *Saguntum*, *Illici*, *Valentia* i *Lucentum*, al País Valencià (Montesinos 1991, 45 i 139), que presenten diverses variants (Oxé *et al.* 2000, 510-513, núm. 2544; concretament, *in planta pedis* i amb la *Z* retrògrada, els núm. 2544.70 a 75). No coneixem, de l'esmentat catàleg d'Oxé i Comfort (actualitzat per Kenrick), cap exemplar exactament igual, encara que el número 2544.71 s'hi assembla per la seva cartel·la ovalada, que defineix una *planta pedis* molt senzilla. També hi ha un fons amb el segell *ZOILI* a l'abocador oriental de la vil·la dels Tolegassos (Viladamat, Alt Empordà) (Casas i Nolla 1993, 18, núm. 51 i 25). La producció de *Zoilus* se situa a Pisa, i pot datar-se entre el 5 i el 50 dC aproximadament; molt probablement, es pot relacionar amb la marca *CN. ATEIVS ZOILVS*, amb una datació molt similar i també radicada a Pisa.

En definitiva, la sigil·lada itàlica (que possiblement correspon a la fase inicial de la vil·la, de la qual ens ocupem en un altre capítol) ens dona testimoni de la comercialització d'aquests materials a l'ager *Tarracoenensis* en època d'August, amb una interessant presència de productes aretins (segells d'*Anter(os) Rasin(i)* i de *L. Tettius Samia*), però també d'altres indrets, com potser és el cas de CELER, MVR i QVA, i especialment de ZOILI, que és una producció nord-itàlica de Pisa. Pel que fa a la cronologia, la majoria es poden datar vers el canvi d'era i en els primers anys del segle I dC, tret del segell pisà de *Zoilus*, que té una cronologia d'època augustiana avançada o ja de Tiberi-Claudi. La troballa d'aquests segells, com l'esmentat de *Rasinius*, que presenta una àmplia distribució a la Mediterrània occidental, donen el seu valor a aquests materials, per a l'estudi de la comercialització dels tallers itàlics.

5.4.1.2. Sigil·lada gàl·lica

Com és també habitual en els hàbitats romans situats a la costa catalana, la sigil·lada gàl·lica té una presència molt superior a la de la sigil·lada itàlica, que aquí resta matisada per la importància numèrica dels exemplars ceràmics (sigil·lada africana A i hispànica) corresponents a l'abocador de la vil·la, ja que la sigil·lada gàl·lica és clarament més antiga que l'abocador.

Com hem fet en el cas de la sigil·lada itàlica, veurem seguidament la distribució i representació formal dels exemplars documentats.

Producció d'engalba roja

Formes		
Drag. 11 decorada (?)	1	
Drag. 11	1	Total Drag. 11: 2
Drag. 15a1	1	
Drag. 15a2	3	
Drag. 15a	3	
Drag. 15b1	1	
Drag. 15	5	Total Drag. 15: 13
Drag. 15 (?)	1	
Drag. 15 o 16	1	
Drag. 15, 16, 17 o 18	2	
Drag. 15 o 17	2	
Drag. 15, 17 o 18	1	
Drag. 17a	1	
Drag. 18a	1	
Drag. 18	16	Total Drag. 18: 17
Drag. 18 (?)	2	
Drag. 18 variant	1	

Drag. 24/25b	3	
Drag. 24/25c	1	
Drag. 24/25	2	
Drag. 24/25 (?)	2	Total Drag. 24/25: 8
Drag. 27a	2	
Drag. 27a/b	1	
Drag. 27b	1	
Drag. 27c	5	
Drag. 27	4	Total Drag. 27: 13
Drag. 27 (?)	2	
Drag. 29b	14	
Drag. 29	10	Total Drag. 29: 24
Drag. 30	1	
Drag. 33	5	
Drag. 33 (?)	6	
Drag. 35 o 36	2	
Drag. 36	4	
Drag. 37	27	
Drag. 37 (?)	6	
Drag. 44	1	
Ritt. 8	4	
Ritt. 9b	2	
Halt. 14 (?)	1	
Hermet 2	3	
Hermet 2 (?)	2	
Hermet 4 (?)	1	
Indet.	377	
Total	532	

Producció de marmorata

Formes	
Drag. 24/25	1
Indet.	3
Total	4

Total sigil·lada gàl·lica	536
----------------------------------	------------

Recordem que, com s'ha dit en parlar de la sigil·lada itàlica, hi ha un exemplar (molt fragmentari) dubtós entre la sigil·lada itàlica i la gàl·lica, que sembla correspondre a la forma Dragendorff 11 i que per tant, probablement, pertany a la sigil·lada gàl·lica, amb la



FIGURA 5. Material de superfície o sense estratigrafia coneguda. Dibuixos: L. Buffat.

1. Base de bol de ceràmica campaniana A, probablement de la forma Lamb. 27; 2. Base de bol o tinter de ceràmica campaniana A tardana, forma Lamb. 3; 3. Base de copeta de ceràmica campaniana B, forma Lamb. 2; 4. Vora de plat de ceràmica campaniana A tardana, forma Lamb. 5; 5. Vora de plat de TS itàlica, forma Conspectus 20.4 o 21.3; 6. Vora de plat de TS itàlica, forma Conspectus 12.3; 7. Vora de copa de TS itàlica decorada, forma Conspectus R7.1; 8. Vora de plat de TS itàlica, forma Conspectus 11.1; 9. Vora de plat de TS itàlica, forma Conspectus 20.4 o 21.3; 10. Vora de plat de TS gàl·lica, forma Drag. 15; 11. Base de plat de TS gàl·lica, forma Drag. 15, 16 o 17; 12 i 15. Fragments de parets de bols de TS hispànica tardana, forma Drag. 37 tardana, amb decoració del Segon Estil; 13 i 22. Vores de tupins de ceràmica africana de cuina, forma Hayes 200; 14. Vora de plat de TS hispànica, forma Drag. 37; 16 i 20. Vores de plat de TS hispànica, forma Ritt. 8; 17. Vora de plat de TS africana A, forma Hayes 36, amb decoració de barbotina representant un senglar; 18. Perfil sencer de bol de TS africana A, forma Hayes 16; 19, 21 i 23. Perfils sencers de plats de TS africana A, forma Hayes 27; 24. Vora de plat de TS africana D, forma Hayes 61 A; 25. Vora de plat de TS africana D, forma Hayes 61 B; 26, 27 i 28. Vores de plats de TS africana D, forma Hayes 67; 29. Vora de plat de TS africana D, forma Hayes 87 B; 30. Vora de bol de TS africana D, forma Hayes 91 D; 31 i 32. Vores de plats de *Late Roman C*, forma Hayes 3; 33. Vora de bol de DSP grisa, forma Rigoir 18; 34 i 35. Vores de bol de DSP grisa, forma Rigoir 6; 36. Vora de plat de ceràmica comuna.

qual cosa podria haver-hi fins a 3 exemplars de la forma Dragendorff 11. De tota manera, davant del dubte, no el comptem.

A diferència del que succeeix amb la sigil·lada itàlica (i com és també normal als nostres jaciments), tot i que hi ha una evident diversificació formal, sí que es dona també una clara preeminència numèrica d'algunes formes en relació amb d'altres. Destaca, en primer lloc, la forma Dragendorff 37 (amb 27 exemplars identificats), seguida de les formes Dragendorff 29 (24 exemplars), Dragendorff 15 (13 exemplars), Dragendorff 27 (13 també), Dragendorff 24/25 (8, i si comptem l'exemplar en *marmorata*, 9), Dragendorff 33 (5 exemplars segurs i 6 de possibles), Dragendorff 36 i Ritterling 8 (4 exemplars cada un), Hermet 2 (3 exemplars) i, ja a molta més distància, les formes Dragendorff 11, 18 i 35 o 36, amb 2 exemplars cada un. La resta de formes estan presents amb un sol exemplar cadascuna.

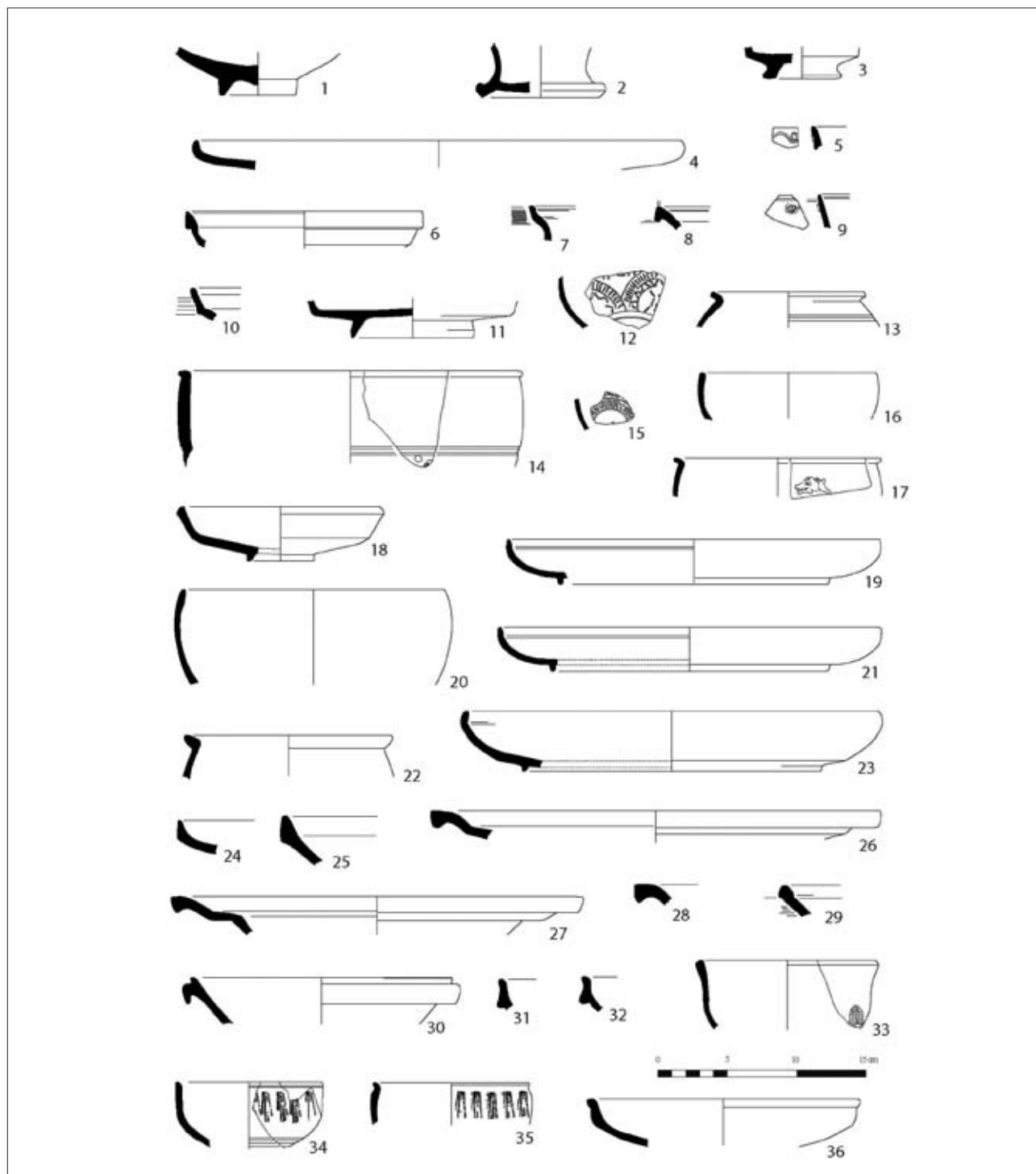
La sigil·lada *marmorata* presenta només un exemplar amb forma identificable, corresponent a la Dragendorff 24/25.

Pel que fa a la procedència dels materials, alguns foren trobats a la zona de l'abocador («RCV»), o bé pertanyen a conjunts heterogenis («Desguàs»), tot i que la majoria no té un lloc de troballa concret, i en alguns casos consta haver aparegut en superfície.

Com hem pogut comprovar, la sigil·lada *marmorata* (de la qual només hem pogut identificar un fragment amb forma determinable, una Dragendorff 24/25) és un producte quantitativament poc important, com succeeix arreu (Mees 2007, 173, fig. 36). Malgrat això, presenta a *Hispania* (especialment a la costa) una distribució força important des d'un punt de vista geogràfic (Beltrán 1990, 97), tot i que cal insistir en el fet que, des del punt de vista quantitatiu, sempre són poc abundants en comparació amb les produccions en vernís vermell.

Les formes decorades, tot i que apareixen molt fragmentades, corresponen als típics motius florals de fisons propis de la forma Dragendorff 29, així com la presència de cercles i escacats en la mateixa forma; d'altra banda, trobem també la clàssica decoració de cercles concèntrics que apareix especialment en la forma Dragendorff 37, que s'origina en temps de Neró. Pel que fa a la producció anomenada llisa, la forma Dragendorff 36 presenta decoració de barbotina.

Percentatges

En total, hem identificat 534 exemplars, dels quals 4 corresponen a la producció anomenada *marmorata*; per tant, aquesta darrera constitueix tan sols el 0,74 % del total de la sigil·lada gèl·lica del jaciment, fenomen, d'altra banda, ben habitual. En conjunt, la sigil·lada gèl·lica (incloent-hi la *marmorata*) correspon al 20,89 % del total de les sigil·lades de vernís roig

(itàlica, gèl·lica i hispànica), i al 8,58 % de les sigil·lades altimperial, considerant entre elles la sigil·lada africana A.

Contrastant la proporció percentual de la sigil·lada gèl·lica dels Antigons amb la d'altres jaciments rurals de l'àrea costanera catalana, ens trobem que a la propera vil·la del Mas d'en Gras (Vila-seca, Tarragonès) la sigil·lada gèl·lica constitueix tan sols el 5 % de les ceràmiques fines del jaciment (Járrega i Sánchez 2008, 87). A la vil·la de Casa Blanca (Tortosa), les produccions gèl·liques constitueixen el 4,55 % de les ceràmiques fines (Pérez Suñé 2003, 172), xifra força reduïda, però comprensible si es té en compte que la major part del material d'aquest jaciment és tar-doantic. Al Maresme, segons l'estudi del poblament romà efectuat per M. Prevosti, la sigil·lada gèl·lica constitueix el 15 % de totes les ceràmiques fines (Prevosti 1981, 554), mentre que al jaciment del Morè (Sant Pol de Mar) (Járrega 1997, 81-82 i 247-277) representa el 10,56 %; cal destacar, doncs, la similitud percentual entre ambdues dades. Si ho considerem globalment, entre les xifres més baixes del Mas d'en Gras i Casa Blanca i les més altes del Maresme, podem deduir que la presència de la sigil·lada gèl·lica se situa, en els jaciments rurals, entre el 5 i el 15 % del total de les ceràmiques fines.

A la ciutat romana de *Baetulo* (Badalona), als estrats de l'època de Domicià la sigil·lada gèl·lica constitueix el 74 % del total de les sigil·lades, enfront del 22 % de la hispànica i el 4 % de l'africana A (Aquilué 1987, 65). En canvi, en contextos del segon quart - mitjan segle II ha disminuït fins al 30 % del total, enfront del 55 % de l'africana A i el 15 % de la hispànica (Aquilué 1987, 66). En aquest darrer cas, probablement, apareix en estat residual, tot i que és interessant comprovar com en època flàvia és encara la sigil·lada més important.

A Sagunt, al País Valencià, la sigil·lada gèl·lica constitueix gairebé els dos terços de les sigil·lades de vernís roig (itàliques, gèl·liques i hispàniques), concretament el 62,70 %, però en canvi al Grau Vell d'aquesta població és només el 30,3 % (Montesinos 1991, 54 i 90). A *Illici* representa també pels volts del 60 %, i a *Calentia* només la meitat (Montesinos 1991, 148). La primera d'elles és una xifra molt superior a la dels Antigons (tot i que la del Grau Vell s'hi apropa més), però també cal tenir en compte les particularitats de cada jaciment, així com el fet que al que estem estudiant aquí comptem amb un gran abocador del segle III que en part distorsiona el resultat, mentre que en el cas de Sagunt hi ha hagut un procés de selecció que pot alterar la significació dels percentatges, tot i que els materials del Grau Vell procedeixen d'excavacions. Tanmateix, un 20 % de les sigil·lades de vernís roig confereix a la sigil·lada gèl·lica dels Antigons un paper força important.

A Catalunya ens manquen dades per als conjunts urbans, tot i que a *Tarraco*, a l'antic *collegium fabrum* de la ciutat, en un conjunt de la segona meitat del segle I, la sigil·lada gàl·lica constitueix el 32 % de la vaixel·la fina (García Noguera *et al.* 1997, 199-200), cosa que ens dóna uns valors més alts que els vistos abans en relació amb els jaciments rurals. És prematur plantejar una implantació de la sigil·lada gàl·lica més gran a la ciutat que al camp, tot i que resulta lògic i probable, i caldria fer objecte, aquesta problemàtica, de propers estudis.

Cronologia

Pel que fa a la cronologia de les formes, seguirem la sistematització de Passelac i Vernhet (1993), a partir de la qual intentarem establir diferents grups per ordre cronològic. Podem comprovar que hi ha formes pròpies del primer moment de la producció, com ara la forma decorada Dragendorff 11, datada entre els anys 10 i 80, aproximadament. La forma Ritterling 8 presenta una àmplia cronologia compresa entre els anys 15 i 120, aproximadament; el tipus concret que hem identificat, la Ritterling 9b, es data entre els anys 15 i 70. També pertanyen a aquesta primera fase les formes Dragendorff 17 A i 18 A, que tenen una cronologia inicial datada vers el canvi d'era i l'època de Tiberi fins a l'època neroniana. La forma Haltern 70 té una datació d'entre els anys 15 i 40, però la seva identificació als Antigons és insegura.

Una cronologia més àmplia presenten les formes Hermet 2 i Dragendorff 33, que tenen un inici vers el canvi d'era i l'època tiberiana, i que perduren fins cap als anys 130 i 160, respectivament. Una altra forma de cronologia dilatada és el tipus decorat Dragendorff 30, que té una datació força àmplia entre inicis del segle I i principis del II. De la forma decorada Dragendorff 29 hem identificat el tipus B, datat entre els anys 40 i 90, aproximadament. La forma Hermet 4 es data entre els anys 40 i 70, però no l'hem identificat amb seguretat als Antigons.

Malgrat que, com acabem de veure, hi ha materials més antics, compresos entre l'època tiberiana i el període flavi, hi ha també un grup considerable de cronologia més tardana. Així, tot i que la forma Dragendorff 15 en general té principalment una datació compresa entre el canvi d'era i l'època de Neró, crida l'atenció que l'únic tipus concret que hem pogut identificar, el 15b1, es data entre els anys 60 i 120, aproximadament. També és el cas de la forma Dragendorff 24/25, de la qual hem identificat els tipus B i C, el primer dels quals (d'època de Claudi-Vespasià) presenta una cronologia més antiga, mentre que el segon (de Vespasià a Trajà) ja és d'una etapa més moderna.

La forma Dragendorff 27 és present en les seves tres variants, que abasten una cronologia compresa

entre els anys 10 i 120 dC; encara que la mostra sigui petita, crida l'atenció que la forma més moderna (la 27c, datada entre els anys 70 i 120) sigui la més abundant de les tres. Les formes Dragendorff 35 i 36 (anomenades també Vernhet A1 i A2), que formen servei, es daten entre els anys 60 i 160. De la forma decorada Dragendorff 37 no n'hem identificat el tipus concret, però la datació general de la forma se situa entre els anys 60 i 150. Finalment, la Dragendorff 44 és una forma tardana, datada entre els anys 80 i 170, que originarà una imitació en sigil·lada hispànica que serà força important en el segle II i fins i tot a inicis del III, com tindrem ocasió de comprovar més endavant, quan fem referència als materials de l'abocador.

Per tant, aquest repàs per la datació de les diferents formes ens dóna com a resultat que, tot i que la sigil·lada gàl·lica està ben representada en el que habitualment es considera el seu període d'esplendor a la costa catalana (és a dir, l'època de Tiberi a Neró i Vespasià), les troballes dels Antigons demostren una relativament important arribada en temps posteriors, fins i tot entrat el segle II, en un període en què aquests materials se suposen generalment, a les nostres contrades, fagocitats per la concurrència de la sigil·lada hispànica i l'africana A. Per tant, podem pensar que a la vil·la del Mas d'en Gras en particular, i a l'ager *Tarraconensis* en general, en època de Domicià i Trajà la vaixel·la fina continuà procedint en part de la *Gallia*, malgrat la forta competència dels productes hispànics i africans.

Si dividim les formes identificades en tres grups, posant en el primer les de cronologia més antiga o més dilatada (Drag. 11, Ritt. 8, Drag. 15a1, 15a2, 15, 16, 17 o 18, 17 A i, Drag. 18a i 18, 24/25, Ritt. 9b, Halt. 14 ?), sumen en total 39 fragments; les del període mitjà, és a dir, d'època de Claudi-Vespasià (Drag. 24/25b, 27a, a/b i b, 29b i 29, 30, 33, Hermet 2, Hermet 4 ?), sumen 55 fragments; finalment, les formes compreses entre l'època de Vespasià i la de Trajà (Drag. 15b1, 24/25c, 27c, 35 o 36, 36, 37 i 44), i potser fins i tot més enllà (Drag. 44), sumen 47 exemplars. Si considerem aquests materials per si sols, deixant de banda els informes o inclassificables, podem constatar que el primer grup correspon al 27,65 % del total, el segon al 39 % i el tercer al 33,33 %. Per tant, amb totes les precaucions que pugui comportar fer elucubracions sobre una mostra reduïda de 141 exemplars, podem pensar que el període més representat és el central, és a dir, el comprès entre l'època de Claudi a Neró i Vespasià, seguit en importància no per la fase inicial (Tiberi-Claudi), sinó per les produccions d'època flàvia plena i d'inicis del segle II. Per tant, podem pensar que en època de Domicià i Trajà, com dèiem, a la zona de *Tarraco* la sigil·lada gàl·lica seguí sent importada en quantitats

relatives, i fins i tot esporàdicament (Dragendorff 44) podria haver arribat algun producte més tard, en època antoniniana.

Epigrafia

S'han documentat 13 segells de terrisser en sigil·lada gèl·lica, dels quals en són llegibles (totalment o parcialment) només 8. És a dir, que és una quantitat tan sols lleugerament superior a la dels segells de sigil·lada itàlica, la qual cosa resulta desproporcionada tenint en compte que la sigil·lada gèl·lica és molt més abundant.

En primer lloc, cal esmentar un peu de forma indeterminada (pot correspondre a les formes Dragendorff 15, 16, 17 o 18), amb un segell (ben marcat) que presenta el text SA.AP+. Possiblement correspon al segell *Salarius Aptus*, de la terrisseria de La Graufesenque, datat en època de Neró (Oswald 1931, 277).⁵ La seva lectura no és segura, ja que ha estat interpretat també com a *Salarius Artus* (Société Auvergnate d'Études et de Recherches Archéologiques - SAUVERA, «Samian Ware», pàgina d'Internet).

S'ha recollit també un peu de la forma Dragendorff 18 A, amb un segell que és una espècie de *planta pedis* (amb la punta del peu marcada), que presenta el text OF CREST, fàcilment llegible com a *officinae Cresti(i)*, i que ha de correspondre a un terrisser de nom *Crestio* o (més probablement) *Crestus*. Aquest segell, datat entre els anys 40 i 90, aproximadament (Hofmann 1971), és molt abundant a *Hispania*;⁶ Mees (2007, 161, fig. 14) presenta un mapa de distribució dels productes del terrisser *Crestio* limitats a la Gàl·lia septentrional i a Britània, sense que, curiosament, aparegui ni un sol punt a Hispània.

Un altre peu (probablement de les formes Dragendorff 29 o 37), amb engalba molt perduda i segell poc marcat, on només es llegeix ...TVS (potser de *Centus?*); hi ha també un peu possiblement de la forma Dragendorff 37 (amb segell il·legible), i dos fons de plats, amb els segells IVC (de *Iucundus?*) i ...NVI (*Ingenui?*).

Com hem pogut veure, amb la possible excepció de *Iucundus*, cap dels escadussers fragments de segells s'ha pogut interpretar amb seguretat. De tota manera, la marca *Ingenui* (de la terrisseria de La Graufesenque), datada entre els anys 15 i 70, aproximadament (Hofmann 1971), es troba força ben representada a *Hispania*.⁷

El segell *Iucundus* s'ha atribuït tant a La Graufesenque com a Montans (Bémont i Bourgeois 1986, 282). Oswald (1931, 148) diu que és de La Graufesenque, i el data entre l'època de Claudi i la dels flavis; el mateix autor (Oswald 1931, 149), però, esmenta un altre *Iucundus* documentat a Rheinzabern, datable en l'època dels antonins. D'altra banda, en un estudi recent (Genin *et al.* 2007, 209-210) s'atribueix també a La Graufesenque, i es recullen diverses variants de marques o fases de la terrisseria, amb un IVCVNDVS I A datable entre els anys 15/10 aC i 15/20 dC; un IVCVNDVS I B, de vers els anys 20/30 dC al 70 dC, i finalment un IVCVNDVS II, documentat a l'anomenada «fossa Bassus» de La Graufesenque, amb una datació de vers els anys 70/80-150/170. Aquest segell presenta una àmplia distribució a la Gàl·lia central i a Britània, a més d'Hispània (Mees 2007, 171, fig. 32). La difusió dels productes de *Iucundus* a *Hispania* és molt àmplia.⁸

Hi ha dos exemplars d'interpretació més dubtosa. Un d'ells és un peu de forma indeterminada, que presenta un segell de difícil lectura, que podria ser OF VIN o OF VIA, mentre que l'altre és un perfil sencer de la forma Dragendorff 33, amb un segell al fons intern que podria llegir-se ZEI? El primer és força interessant, ja que existeix la possibilitat que correspongui al segell de *Vinius*; s'ha indicat que aquest terrisser correspon probablement al taller de Lézoux (Bémont i Bourgeois 1986, 286), terrisseria situada al centre de la Gàl·lia. Tanmateix, segons Oswald (1931, 337), és un terrisser del sud de la Gàl·lia, d'època flàvia; per tant, podríem suposar que pertany en realitat al

5. A *Hispania*, aquest segell es documenta a Empúries, València, Mèrida, i al jaciment de Llano de la Consolación (Montealegre del Castillo, Albacete), a la Manxa (Beltrán 1990, 94), així com a Sagunt, al País Valencià (Montesinos 1991, 162).

6. Es troba a *Emporiae* (Empúries), Can Teixidor (Alella, Maresme) i *Tarraco* (Tarragona), a Catalunya; *Saguntum* (Sagunt), *Lucentum* (Tossal de Manises, Alacant), Elda i *Illici* (l'Alcúdia, Elx), al País Valencià; *Celsa* (Velilla de Ebro, Saragossa) i Torre Cremá (Valdeltormo, Alcanyís, Terol), a Aragó; *Munigua* (Mulva, Villanueva del Río y Minas, Sevilla), Los Castellones (Màlaga) i Estepa (Sevilla), a Andalusia; *Emerita Augusta* (Mèrida), a Extremadura; i finalment a Azinhal, Briteiros, Castro de Fiães, *Mirobriga*, Milreu, *Vipasca* (Aljustrel), *Balsa* (Faro) i Torre de Ares (Távira), a Portugal (Beltrán 1990, 92).

7. La marca *Ingenui* apareix a *Emporiae* (Empúries), Can Sentromà (Tiana), *Tarraco* (Tarragona), *Illici* (l'Alcúdia, Elx), Calahorra, Herrera de Pisuerga (Palència), *Valeria* (Valera de Arriba, Conca), Cerro del Mar (Màlaga) i Mèrida (Beltrán 1990, 93).

8. El segell *Iucundus* apareix, al llarg de la costa, a *Emporiae* (Empúries), al derelict de Culip IV, a la costa gironina, i a *Tarraco* (Tarragona), a Catalunya; *Saguntum* (Sagunt), *Lucentum* (Tossal de Manises, Alacant) i *Illici* (l'Alcúdia, Elx), al País Valencià; *Pollentia* (Alcúdia, Mallorca), a les Illes; *Carthago Nova* (Cartagena), a la zona murciana; i *Suel* (Fuengirola) i Haza Honda –ambdues a la província de Màlaga–, *Baelo Claudia* (Tarifa, Cadis), Torredonjimeno (Jaén), Cerro Almanzora, *Munigua* (Mulva, Villanueva del Río y Minas, Sevilla), *Ilurco* (Pinos Puente, Granada) i Gerena (Sevilla), a Andalusia. També es troba a l'interior i al nord i l'oest peninsular: es documenta a *Celsa* (Velilla de Ebro, Saragossa) i Mallén (Saragossa), a Aragó; *Segisamo* (Sasamón, Burgos) i Salinas de Rosío (Burgos), *Uxama* (Burgo de Osma, Sòria) i Herrera de Pisuerga (Palència), a Castella; *Segobriga* (Saelices, Conca) i *Valeria* (Valera de Arriba, Conca), a la Manxa; *Iuliobriga* (Retortillo, Santander), a Cantàbria; Castro de Coaña, a Astúries; *Emerita Augusta* (Mèrida), a Extremadura; i Torre de Palma, *Mirobriga*, *Conimbriga* i Briteiros, a Portugal (Beltrán 1990, 93).

taller de La Graufesenque. Efectivament, en un estudi recent (Genin *et al.* 2007, 255) apareix *Vinius* recollit com a terrisser de La Graufesenque, documentat en la forma Dragendorff 33, amb una cronologia compresa entre els anys 100/110 i 150/170, la qual cosa li confereix un interès especial per al nostre estudi, perquè sembla tractar-se d'un terrisser del segle II, un període en el qual massa sovint es considera la sigil·lada gàl·lica com un producte ja desaparegut a l'àrea catalana.⁹ Pel que fa al segon segell, no l'hem pogut pas identificar.

Hi ha un perfil sencer de la forma Dragendorff 24/25 B, amb l'inici del segell (il·legible) al fons, i dos peus que corresponen probablement a aquesta forma, amb el segell il·legible (en un dels dos casos, per haver estat marcat dues vegades; només es llegeix OF...). Es coneixen també altres exemplars amb segells il·legibles, concretament un peu, probablement de la forma Dragendorff 27, un perfil sencer de la forma Ritterling 19 B, i un fons de sigil·lada *marmorata*.

A més dels exemplars amb segells esmentats, l'epigrafi en sigil·lada gàl·lica no s'acaba aquí, ja que hi ha dos fragments (un d'informe i un peu, respectivament) que presenten sengles grafit *post cocturam*. El primer és de lectura dubtosa (potser IV, o LY), però el segon (que pot correspondre a les formes Dragendorff 15, 16, 17 o 18), que es troba grafitat al fons intern, es llegeix molt bé: presenta el text amb grafit OPT. Resulta força probable que aquest grafit faci referència al nom *Optatus*, i per tant podria al·ludir al propietari de la peça, que podria ser tant el *dominus* de la vil·la com qualsevol altre personatge que hi estigués relacionat, potser fins i tot un esclau (tot i que no es pot excloure que es tracti del *cognomen* d'un personatge lliure), com seria el cas de l'*Statutus* esmentat en dos grafitos en sigil·lada hispànica, que després comentarem.

5.4.1.3. Sigil·lada hispànica

Tot i que molts exemplars poden correspondre al segle I i a la primera meitat del II, bona part de la sigil·lada hispànica present al jaciment s'ha localitzat en relació amb l'abocador, per la qual cosa almenys en gran part n'ha de ser contemporània, encara que hi pugui haver materials residuals. No obstant, considerant el fet que moltes de les formes presents (Dragendorff 15, 17, 24/25, 29) corresponen a una cronologia del segle I, i per comparació amb les produccions itàliques i gàl·liques, hem preferit estudiar-les dins l'apartat d'època altimperial, tot i que en part poden correspondre a la cronologia de l'abocador.

Seguidament veurem la distribució de formes i la quantificació de la presència de la sigil·lada hispànica a la vil·la dels Antigons.

Formes		
Drag. 15	1	
Drag. 15 (?)	1	
Drag. 15 o 17	1	
Drag. 17 A	1	
Drag. 24/25	4	
Drag. 24/25 o 44	3	
Drag. 27 A	1	
Drag. 27 C	3	
Drag. 27	11	Total Drag. 27: 15
Drag. 27 (?)	1	
Drag. 29 B	5	
Drag. 29	3	Total Drag. 29: 8
Drag. 29 (?)	1	
Drag. 29 o 37	1	
Drag. 30	1	
Drag. 30 (?)	1	
Drag. 30 o 44 (?)	1	
Drag. 33	9	
Drag. 33 (?)	12	
Drag. 35	3	
Drag. 37	74	
Drag. 37 (?)	11	
Drag. 37 (vora ametllada)	5	
Drag. 44 A	3	
Drag. 44 B	2	
Drag. 44	16	Total Drag. 44: 21
Drag. 44 (?)	2	
Ritt. 8	271	
Ritt. 8 (?)	6	
Hermet 13	1	
Mezq. 2	2	
Mezq. 2 (?)	1	
Mezq. 2 o 26	4	
Mezq. 4 (?)	2	
Mezq. 4 o 5	1	
Mezq. 4 o 5 (?)	2	

9. A *Hispania* només es coneix un exemplar de l'*officina* de *Vinius*, a Valdoça (Portugal) (Alarcão i Alarcão 1966; Beltrán 1990, 96).

Mezq. 4 o 17	1	
Mezq. 5 (?)	1	
Mezq. 6	1	
Mezq. 7	3	
Mezq. 17	1	
Mezq. 19 (?)	1	
Mezq. 20	1	
Mezq. 20 o similar	1	
Mezq. 20 o 21	1	
Mezq. 21 (?)	1	
Mezq. 54 o 56	1	
Mezq. 60 (?)	1	
Mezq. 68 (?)	1	
Beltrán 740 (?)	1	
Roca 1 (?)	2	
Roca 56 <i>similis</i>	2	
Roca 56 (?)	2	
Plat (portallànties)	1	
Ampolla	1	
Gerres	4	
Forma tancada	2	
Indet.	1.443	
Total	1.940	

La quantitat de sigil·lada hispànica és, com es pot comprovar, aclaparadora en relació amb la que presenten la sigil·lada itàlica i la gèl·lica. És interessant tenir en compte que, tret d'alguns casos sense procedència concreta, la major part dels exemplars van acompanyats d'etiquetes amb referències que permeten identificar la seva procedència en l'abocador d'inicis del segle III.

Aquest tipus de sigil·lada és també força abundant a les zones situades més al sud, com Sagunt i València (Escrivà 1991; Montesinos 1991). Aquest fet ens està indicant una dinàmica comercial diferent en segons quines àrees de la costa catalana, ja que mentre que l'àrea situada al nord de Barcelona sembla estar més oberta al comerç amb la Gàl·lia (i això explica la preponderància de la sigil·lada gèl·lica), a les àrees situades més al sud es constata més presència d'altres produccions que semblen procedir de l'interior d'*Hispania*, probablement de la important àrea productora de La Rioja (Járrega 2003, 127-128).

Tanmateix, i malgrat tot el que s'ha dit, cal tenir en compte l'existència d'una producció de sigil·lada hispànica localitzada al Camp de Tarragona, que encara

és pràcticament desconeguda i que resta per estudiar, i que ha estat constatada per la troballa de motlles per a la producció de bols de la forma Dragendorff 37 als jaciments de Mas d'en Corts - Planes del Roquí (Reus-Riudoms), Mas de Gomandí (Reus) i el Velòdrom (Mont-roig) (Pallejà 1994, 16, 23, i 37, fig. 5 i 29-30; Vilaseca i Adiego 1998-1999, 272 i 274, fig. 7; Vilaseca i Adiego 2000, 279 i 283, fig. 11; Vilaseca i Adiego 2002, 219-220 i 227, fig. 10). L'estudi detallat dels punxons i de les marques dels terrissers ens podrien ajudar a intentar determinar l'origen i la distribució de la sigil·lada hispànica. Ara per ara, no podem deixar de tenir en compte que potser la presència de les produccions de l'interior i del sud d'*Hispania* a Catalunya pot haver estat sobredimensionada, tot i que l'autèntic abast de la sigil·lada hispànica produïda a *Tarraco* encara resta per determinar, i no sabem si la seva difusió va ser molt important o restà, al contrari, reduïda a l'àmbit local. Per tant, no estem en condicions de determinar si la sigil·lada hispànica documentada a *Dertosa* procedeix de l'àrea de *Tarraco* o si, al contrari, arribà a la ciutat des de l'interior a través de l'Ebre.

Pel que fa al repertori formal, es presenta també atomitzat quant a la tipologia, però, com passa amb la sigil·lada gèl·lica, hi ha algunes formes que són clarament majoritàries. Destaca l'aclaparadora preponderància de la forma anomenada (creiem que equivocadament, ja que és molt diferent del seu referent gèl·lic) Ritterling 8, amb 271 o 277 exemplars (hi ha 6 fragments dubtosos), molt al davant de les altres formes: la Dragendorff 37, amb 74 (o potser 85 fragments, ja que hi ha també elements dubtosos), a la qual caldria afegir la versió típicament hispànica coneguda com a Dragendorff 37 de vora ametllada (5 fragments), seguida de les formes Dragendorff 44 (21 o 26 fragments), Dragendorff 27 (15), Dragendorff 33 (9 o 21; hi ha exemplars dubtosos), Dragendorff 29 (8 o 10) i Dragendorff 24/25 (4 o 7). Del repertori clàssic, derivat de la sigil·lada gèl·lica, podem esmentar uns pocs fragments de les formes Dragendorff 15, 17 A i 30, a més d'un exemplar de cantimplora semisencera de la forma Hermet 13.

Val a dir que 7 dels 15 exemplars de la forma Dragendorff 27 corresponen a la versió simple, sense llavi, típicament hispànica, mentre que un correspon a la variant A i 3 a la B. També cal tenir en compte que 5 dels 8 o 10 fragments de la Dragendorff 29 corresponen a la variant B, i que dels 21 o 26 exemplars de la forma Dragendorff 44, 3 corresponen a la variant A i 2 a la B. Els exemplars decorats presenten la típica temàtica de cercles concèntrics, associada generalment a la forma Dragendorff 37; n'apareixen també d'altres, com ara representacions estel·lifformes i de glòbuls.

Encara que quantitativament no són significatives, és interessant tenir en compte la presència de formes que corresponen al repertori tipològic exclusiu de la

sigil·lada hispànica, sense que tinguin precedents gèl·lics. Ja s'ha dit (i ho argumentarem més avall) que l'anomenada forma Ritterling 8 en sigil·lada hispànica té una denominació que sembla inadequada, si tenim en compte que es tracta d'una forma exclusiva del repertori hispànic. A més d'aquesta, n'hi ha d'altres, alguna d'elles amb més d'un exemplar: Mezquíriz 2 (2 o 3 exemplars), Mezquíriz 7 (3 fragments), i les formes Mezquíriz 6, 17 i 20, amb un exemplar cada una.

Altres fragments són de més difícil identificació (perquè es tracta de fragments molt trencats i petits), però podem associar-los amb les formes Mezquíriz 2 o 26 (4 fragments), dos possibles exemplars de la forma Mezquíriz 4, la forma Mezquíriz 4 o 5 (entre 1 i 4 exemplars), Mezquíriz 4 o 17, una possible Mezquíriz 19, una Mezquíriz 20 o similar, una Mezquíriz 20 o 21, una possible Mezquíriz 21, una Mezquíriz 54 o 56, una possible Mezquíriz 60 (que tanmateix podria ser una producció comuna amb engalba roja), una possible Mezquíriz 68, una possible Beltrán 740, així com 2 fragments que podrien correspondre a la forma Roca 1 (?), dos que podrien correspondre a la forma Roca 56 i dos més de similars a aquesta darrera forma.

A més, s'ha trobat un platet sencer que sembla que havia de fer les funcions de portallànties, així com un fragment d'ampolla, 4 de gerres i 2 de forma tancada, dels quals, malauradament, no podem identificar la forma.

Pel que fa als fragments indeterminats, és interessant constatar l'existència d'un fragment de peu amb un gruixut tros de ferro enganxat, potser un clau.

Percentatges

Aquesta producció correspon al 76,19 % del total de les sigil·lades de vernís roig (itàlica, gèl·lica i hispànica), i al 31,32 % de les sigil·lades altimperials, considerant-hi també la sigil·lada africana A. Creiem que aquesta elevada representació (més de tres quarts parts de la sigil·lada de vernís roig, tot i que només un terç de les altimperials, a causa de la gran quantitat de sigil·lada africana A) s'explica, a part de la importància que la sigil·lada hispànica pugui tenir als jaciments del Camp de Tarragona, pel fet de correspondre en part als materials de l'abocador, amb una cronologia ja avançada (segle II i inicis del III), que correspon a les formes Dragendorff 44 i Ritterling 8.

Contrastant aquestes dades amb les d'altres jaciments, podem trobar certes similituds amb d'altres de més o menys propers. Tanmateix, a diferència del que passa amb la sigil·lada itàlica o amb la gèl·lica, sí que podem comptar amb dades percentuals d'àmbit urbà, i concretament de Tarragona. Efectivament, en un context (datable a inicis del segle II) situat al número 32 de l'actual carrer del Gasòmetre, la sigil·lada hispànica té una presència massiva, ja que constitueix el 65 % del total del material ceràmic, enfront de tan sols un

8 % de sigil·lada africana A, i amb absència total de sigil·lada itàlica i gèl·lica (García Noguera *et al.* 1997, 198). Malgrat que el conjunt ceràmic és força reduït (188 exemplars), pot ser significatiu de la important presència de la sigil·lada hispànica a Tarraco. Així ho confirmen altres contextos tarraconenses: a l'antic *collegium fabrum* de la ciutat, en un conjunt de la segona meitat del segle I, la sigil·lada hispànica correspon al 54 % del total de la vaixella fina (enfront del 32 % de la gèl·lica), mentre que en altres contextos datats en la primera meitat del segle II (número 10 de la Rambla Vella, PERI 21 i el parc de la Ciutat) la sigil·lada hispànica segueix sent preponderant, amb valors que oscil·len entre el 40 i el 80 %, respectivament, de les ceràmiques fines (García Noguera *et al.* 1997, 199-200). Segons Aquilué (1992, 26), a la zona del parc de la Ciutat, en contextos del primer quart del segle II, la sigil·lada hispànica constitueix el 49,22 % de les ceràmiques de taula, enfront del 23,02 % de la gèl·lica i el 25,53 % de l'africana A (Aquilué 1992, 26).

A València, en estrats d'època flàvia i inicis del segle II la sigil·lada hispànica presenta els seus valors més elevats, amb el 80 % de les sigil·lades, coincidint amb una forta davallada de la producció gèl·lica i l'aparició de la sigil·lada africana A; a mitjan segle II, aquesta darrera constitueix el 15 % de les sigil·lades, la hispànica es manté entorn del 75 % i els productes gèl·lics es poden considerar com a residuals (Escribà 1991, 182). A Sagunt representa només el 12,38 % de les sigil·lades de vernís roig (itàliques, gèl·liques i hispàniques) segons Montesinos (1991, 90), percentatge força baix, encara que cal considerar la mostra amb precaució, ja que gairebé cap procedia d'excavacions controlades; en canvi, al Grau Vell (l'antic port saguntí) la sigil·lada hispànica constitueix el 50,8 % de les sigil·lades de vernís roig, xifra molt més alta i que s'apropa més a les dades de *Valentia* i Tarraco, i que demostra la importància que tingué la comercialització de la sigil·lada hispànica.

Pel que fa als jaciments rurals, i començant per la propera vil·la del Mas d'en Gras (Vila-seca), la sigil·lada hispànica constitueix el 21 % de les ceràmiques fines (Járrega i Sánchez 2008, 89); cal tenir en compte que aquest jaciment no presenta cap fase ni cap material tardoantic. A la vil·la de Casa Blanca (Tortosa), la sigil·lada hispànica correspon al 47 % de les ceràmiques fines (Pérez Suñé 2003, 172); cal tenir present que es tracta d'un jaciment amb una destacable fase tardoantiga, per la qual cosa la sigil·lada hispànica tardana suma el 42,40 % de la sigil·lada hispànica. Tot i així, la producció altimperial és força abundant, ja que correspon al 87,60 % del total de la sigil·lada hispànica documentada en aquest jaciment (Pérez Suñé 2003, 175).

La situació s'inverteix al nord de Tarraco, ja que al Maresme la representació percentual d'aquesta producció és molt inferior, en comparació amb la presència

preponderant de la sigil·lada gàl·lica, com es pot comprovar al jaciment del Morè (Sant Pol de Mar) (Járrega 1997, 82-83), on la sigil·lada hispànica representa només el 13,79 % del total de les sigil·lades altimperials, enfront del 10,56 % de la sigil·lada itàlica, el 0,21 % de la tardoitàlica, el 43,53 % de la gàl·lica i el 31,89 % de la sigil·lada africana A ([Atlante] 1997, 247-277). A l'estudi del poblament romà del Maresme efectuat per M. Prevosti, la sigil·lada hispànica constitueix el 25 % de totes les ceràmiques fines (Prevosti 1981, 554), la qual cosa li confereix una representació lleugerament més alta, però clarament inferior a la que es constata a les comarques costaneres del sud de Catalunya.

A la ciutat romana de *Baetulo* (Badalona), als estrats de l'època de Domicià la sigil·lada hispànica constitueix el 22 % del total de les sigil·lades, enfront del 74 % de la gàl·lica i el 4 % de l'africana A (Aquilué 1987, 65). En contextos del segon quart - mitjan segle II de la mateixa ciutat, la sigil·lada hispànica constitueix tan sols el 15 % del total, en contrast amb el 30 % de la gàl·lica i el 55 % de l'africana A (Aquilué 1987, 66). Ambdues xifres confirmen l'escassa implantació de la sigil·lada hispànica a la costa central catalana.

En resum, podem concloure que també aquí, com s'intuïa quan feïem esment de la sigil·lada gàl·lica, els percentatges urbans són més alts, ja que els resultats de la ciutat de *Tarraco* ens proporcionen una percentualitat de la sigil·lada hispànica, envers les altres ceràmiques fines, amb valors altíssims d'entre el 40 i el 80 %, cosa que, encara que les mostres puguin ser de vegades poc fiables per l'escàs nombre de materials, és prou significativa de la important implantació de la sigil·lada hispànica a *Tarraco*. Tot i que s'han trobat alguns motlles que permeten documentar la producció d'aquest tipus de ceràmica al Camp de Tarragona (Pallejà 1994, 16, 23 i 37, fig. 5 i 29-30; Vilaseca i Adiego 1998-1999, 272 i 274, fig. 7; Vilaseca i Adiego 2000, 279 i 283, fig. 11; Vilaseca i Adiego 2002, 219-220 i 227, fig. 10), possiblement la majoria dels materials procedeixen d'altres talles de l'interior peninsular, la qual cosa ens mostra una faceta més de la importància que tingué *Tarraco* en relació amb la dinàmica comercial a *Hispania*.

A l'àrea rural els valors no són tan alts, però sí força elevats: el 31 % de les ceràmiques fines altimperials als Antigons, el 21 % al Mas d'en Gras (on no hi ha materials tardoantics), el 47 % de les fines (amb l'excepció de la sigil·lada hispànica tardana, amb la qual cosa la producció altimperial ronda el 40 %), el 13 % al Morè i el 25 % al Maresme. Per tant, tret del cas del Morè (i en part, de *Baetulo*), es tracta d'una producció que no baixa del 20 % de les ceràmiques fines, tot i que podem constatar una implantació més important al sud de la costa catalana, a partir de les dades proporcionades per les ciutats i els entorns rurals de *Valentia*, *Dertosa* i *Tarraco*.

Cronologia

Quant a la cronologia de la sigil·lada hispànica dels Antigons, el calibratge entre les diverses datacions atribuïdes a les formes conegudes ens permetrà proposar una cronologia general per al grup. Hem de tenir en compte que algunes de les formes (especialment algunes, com la Ritterling 88 o la Dragendorff 44) són tardanes, i deuen formar part del grup de l'abocador del segle III al qual després ens referirem, però d'altres han de correspondre a dates anteriors.

La cronologia de la sigil·lada hispànica encara no ha estat fixada d'una forma específica, i en aquest sentit no hem anat gaire més enllà de les datacions proposades inicialment per Mezquíriz (1961). Ens trobem, per exemple, que per a les formes més antigues encara depenem en bona mesura de les datacions dels referents formals gàl·lics. És necessari comptar amb diverses sèries ben datades, i aquesta tasca, en bona part, encara està per fer. Pel que fa a la nostra àrea geogràfica, ens és útil el paral·lel de València, on la sigil·lada hispànica està ben datada gràcies a la seva concurrència amb els productes africans, que tenen una cronologia més ben coneguda. Per tant, les utilitzarem com a referent, a partir de l'estudi d'Escrivà (1991, 151-162), tot limitant-nos a les formes que tenim documentades al jaciment dels Antigons.

A València, començant per les formes decorades, la forma Dragendorff 29, que deu aparèixer entre els anys 55 i 25 dC, no sembla haver arribat a la ciutat abans de l'època de Neró, i presenta els percentatges més alts en estrats de finals del segle I i inicis del II. La forma Dragendorff 30 apareix en nivells del darrer quart del segle I. I la Dragendorff 37 (tant en la versió de vora simple com en la de vora ametllada) apareix en època de Neró-Vespasià, i a partir de les estratigrafies de *Pompaelo* (Mezquíriz 1958, 110 i 256) i *Conimbri-ga* (Mayet 1975b, 159-160) es pot documentar la seva continuïtat fins a mitjan segle II.

Pel que fa a les formes llises, seguint amb l'exemple de València, la forma Dragendorff 15/17 (sense desglossar-la en tipus concrets, com hem fet en el cas dels Antigons) es data generalment entre època flàvia i la primera meitat del segle II, tot i que hi ha algun exemplar més tardà. La Dragendorff 24/25 és bàsicament d'època flàvia, amb alguna perduració en estrats del segle II. La forma Dragendorff 27 apareix en estrats anteriors a l'època flàvia, però perdura fins a inicis de l'època antoniniana, i a partir d'inicis del segle II es documenten en percentatges similars la variant amb vora motllurada i la llisa (Escrivà 1991, 157-158). La copa Dragendorff 33 (aparentment exclusiva dels tallers de La Rioja) apareix en nivells d'època flàvia i de Trajà (Escrivà 1991, 158), i perdura, per tant, fins a la primera meitat del segle II. Les formes Dragendorff 35 i 36 (que possiblement formaven servei) apareixen documentades des d'època neroniana-vespasiàna,

amb una important presència en estrats de la primera meitat del segle II. Pel que fa a les formes exclusives de la sigil·lada hispànica, la Mezquíriz 2 es data en època flàvia i inicis del segle II, cronologia similar a la de la Mezquíriz 4 (de la qual no tenim exemplars segurs als Antigons), així com a la de la Mezquíriz 7. De les altres formes documentades als Antigons (amb atribucions tipològiques no sempre segures), no en coneixem paral·lels datats a València. Deixem de banda les formes Dragendorff 44, Ritterling 8 i Mezquíriz 6, de les quals ens ocuparem quan parlem de l'abocador de la vil·la.

Epigrafia

En contrast amb el que succeeix en els casos de les sigil·lades itàlica i gal·lica, la quantitat de segells documentada al jaciment dels Antigons es pot qualificar d'irrellevant, tenint en compte la seva minsa representativitat, en contrast amb la gran quantitat d'exemplars de sigil·lada hispànica que tenim documentada al jaciment. Únicament se n'han recollit 2 exemplars, consistents en un peu de possible forma Dragendorff 27, amb segell il·legible, i un fons de plat, també amb un segell il·legible. Cal considerar en aquest sentit que a València, on s'han dut a terme treballs arqueològics metòdics i controlats, d'un total de més de 5.000 fragments de sigil·lada hispànica tan sols se n'han documentat 15 amb segells (Escrivà 1991, 183). A Sagunt tan sols s'han documentat 6 marques (Montesinos 1991, 117), encara que les mostres de sigil·lada hispànica recollides en aquesta ciutat són, en aparença, anormalment baixes. Caldria plantejar-se el que representa aquesta problemàtica: potser que a l'àrea mediterrània no es distribuïen (per la raó que fos) productes segellats, o més aviat perquè aquests semblen correspondre a una fase inicial de la producció i que gran part de la sigil·lada hispànica que trobem a la costa podria correspondre a un període posterior, quan hipotèticament ja no se segellava la producció, o es feia en molta menor quantitat.

Contrastant amb l'escàs nombre de segells de terrisser, la sigil·lada hispànica presenta una quantitat important de grafit, alguns d'ells molt interessants, ja que representen noms. S'han documentat uns trenta exemplars, presents en vasos de diferents tipologies, destacant especialment la Ritterling 8. En primer lloc, podem destacar un perfil sencer de la forma Dragendorff 33 (de petites dimensions), amb un grafit al fons intern en forma d'estrella, així com una vora de la forma Dragendorff 44, amb un grafit amb les lletres RAT. Hi ha també un peu, probablement de la forma Dragendorff 37, de mala qualitat (gairebé sense engal·ba), de pasta beix, que presenta al fons intern un grafit *post cocturam* poc marcat, amb el text PRO o PRE. En aquest mateix volum es publica un estudi més acurat d'aquests grafit, a càrrec de la Dra. Diana Gorostidi.

La forma ceràmica de sigil·lada hispànica que té documentat un nombre més elevat de grafit és la, al nostre entendre, mal anomenada forma Ritterling 8, de la qual tenim documentats 12 exemplars amb aquestes característiques. Un d'ells (un perfil sencer) presenta al fons extern un grafit que representa una lletra de lectura dubtosa, que pot ser una N (o potser una Z). Els altres 11 corresponen a fragments de vores. En la majoria dels casos representen lletres: E, S, OT, i d'altres que no podem llegir amb tota claredat, però que semblen correspondre als textos I, ANP, FVR, PP i R. Hi ha també una vora amb un grafit que podria representar una lletra grega, concretament una alfa o una gamma, així com 2 vores amb sengles grafit indeterminables.

S'han documentat també 6 fragments de peus amb grafit, un d'ells força interessant, amb el text STATVTL. Pel que fa als altres cinc, un d'ells presenta el text (segons sembla, incomplet) IVA..., un altre té un grafit consistent en línies rectes encreuades que potser podrien formar una lletra A, un altre té un grafit al fons extern que representa una aspa amb un traç vertical intercalat, i els altres dos resulten indeterminables; un d'ells és dubtós entre un grafit i una gratada.

Un fragment de fons presenta un grafit extern, amb les lletres I i A. Un altre fragment de fons té un grafit exterior amb el text STAT, que podem relacionar amb l'STATVTL esmentat més amunt.

Finalment, els altres 11 fragments són informes. 2 d'ells presenten grafit exterior, un d'ells amb el text ZO, mentre que l'altre aparentment correspon a la lletra (o el numeral?) X. 2 exemplars presenten textos grafitats amb lectures dubtoses, que semblen correspondre a una N o una Z (relacionable amb un altre de similar esmentat més amunt), i un altre que sembla presentar el text ZOS (també relacionable amb el ZO esmentat més amunt), i que potser podria interpretar-se com a *Zos(im)*, referent per tant a un personatge d'origen servil.

Els altres grafit són més rudimentaris o bé no representen lletres. En un cas, és un motiu de quadrats o escacat; un altre consisteix en una línia vertical creuada per tres d'horizontals; un tercer presenta una línia vertical i dues de transversals en forma de punta de fletxa, i un altre correspon a una representació de fulla de palma. Hi ha també un grafit de caire indeterminat (dues línies rectes paral·leles), un altre (exterior) de tipus geomètric i un altre d'indeterminat.

En resum, i tal com apuntàvem més amunt, contrasta vivament l'escàs nombre de segells documentats en sigil·lada hispànica amb l'abundància de grafit. La virtual absència de segells podria deure's en part a la casualitat, però en realitat sembla més probable que es pugui interpretar d'una altra manera, és a dir, que la majoria dels exemplars (corresponents a les formes Dragendorff 44 i Ritterling 8) s'hagin d'atribuir a l'abocador amb materials del segle II avançat i inicis del

III, moments en els quals, considerant l'evidència coneguda, creiem que la sigil·lada hispànica pràcticament no presenta ja segells; en aquest sentit, cal considerar que formes com la Ritterling 8 i la Dragendorff 44, pròpies de moments més tardans (com després veurem), no tenen segells, un tret que correspon a una tradició més antiga ja força perduda en aquells moments. En definitiva, i encara que això no hagi estat estudiat acuradament, creiem que a partir de mitjan segle II dC els segells en sigil·lada hispànica es rarifiquen, si no és que desapareixen.

L'abundància de grafitos demostra, en certa manera, que per fer-ne s'usava preferentment la sigil·lada hispànica, i cal plantejar-se sobre la motivació d'aquests textos. En alguns casos podem pensar que responen a impulsos merament lúdics o decoratius (les representacions d'escacats i de fulles de palma), però els textos han de tenir una altra motivació. Tot i que molts d'ells no són fàcilment llegibles, és evident que, almenys en alguns casos, corresponen a noms de persones. El text FVR hipotèticament podria correspondre al *nomen Furius* i ZOS a *Zosimus*, mentre que STATVTI és clarament un genitiu o un datiu del nom *Statutus*. Tret del primer (en tot cas, d'interpretació dubtosa), els altres dos semblen correspondre a noms d'origen servil. Si pensem que STATVTI és un genitiu, podem pensar que s'està indicant que el got és propietat d'un cert *Statutus*. Tenint en compte el que s'ha dit abans, podríem pensar que aquests grafitos fan referència a personatges d'origen servil que fan constar la seva propietat dels vasos on fan els grafitos, que podem relacionar amb la família *domestica* de la vil·la dels Antigons i tal vegada amb els seus *villici*.

Més arriscat seria teoritzar que un *Furius* hagués estat, en un moment donat, el propietari de la vil·la. En l'abundant epigrafia de *Tarraco* tan sols s'ha documentat un individu amb aquest nom, en una inscripció honorífica amb el text *L(ucio) Furio L(uci) f(ilio) / Faventino / Suburitani / publice* (CIL 02, 04271 = RIT 0377). Aquesta inscripció és força interessant, tant pel *cognomen* de l'homenatjat (*Faventinus*), que podria eventualment relacionar-lo amb la ciutat de *Barcino* (cognominada *Faventia*), com pel fet que constitueix l'única referència epigràfica de l'enigmàtica localitat de *Subur*, esmentada per Pomponi Mela (*De Chorographia*, II, 6), entre *Barcino* i *Tarraco*, i de la qual es desconeix tant la categoria jurídica (potser un *vicus* adscrit a *Tarraco*?) com la mateixa localització, per més que tradicionalment s'hagi reduït (sense cap base sòlida) a l'actual Sitges.

D'altra banda, a Cambrils es va trobar, reaprofitada a la fàbrica del convent dels Agustins, una inscripció funerària amb el text *D(is)-m(anibus) / [P(ublio?) Fvrio P(ubli)-f(ilio)-q(vir(irina tribu)] / [M]ontano / [N]vmisia-Vi[c] / torina-v[x]o[r] / ·optimo / marito* (Mayer-Rodà 1988). Tot i que no se'n pot establir la proce-

dència (pel fet de tractar-se d'una peça reutilitzada), correspon a un personatge de l'elit de *Tarraco*, ja que apareix relacionat mitjançant el seu matrimoni amb la important família dels *Numisii*. Així, tenim atestat un *L. Perperna Numisianus*, sevir augustal, documentat per dues inscripcions de Tarragona (Alföldy 1975, RIT 421 i 422) i un *L. Fulvius Numisianus*, conegut per sengles inscripcions de Tarragona (López 2006, 208-211) i Barcelona (CIL II, 982), senador d'època de Còmmode; la inscripció de Barcelona està dedicada a la seva mare, *Numisia Perpernia*, que podem relacionar amb el *L. Perperna Numisianus* abans esmentat. La *Numisia Victorina* esmentada en la inscripció de Cambrils era probablement la germana d'un *flamen* provincial d'època d'Adrià anomenat *L. Numisius Montanus* (Mayer-Rodà 1988), que apareix esmentada en una altra inscripció (CIL 02, 04275 = RIT 0349). Numisi Montà estava casat (CIL 02, 04241 = RIT 0325) amb una *flaminica* provincial, *Porcia Materna*, procedent d'*Osicerda*, ciutat de localització dubtosa a la zona del Baix Aragó. Cal recordar les *thermae Montanae* existents al nucli urbà de *Tarraco*, mencionades en una inscripció del segle IV (CIL 02, 04112 = RIT 0155) que fa referència a la seva reparació, i que evidentment al·ludeixen al seu constructor, un *Montanus*, que tal vegada fos el *flamen* esmentat.

Seria temptador suposar que Luci Furi Faventí o bé Publi Furi Montà hagués estat, en un moment donat, el propietari dels Antigons, però amb la feblesa de la base d'un grafit de lectura dubtosa no podem fer passar aquesta hipòtesi més enllà de la categoria de simple suggeriment. En el segon cas, si hagués estat així, el propietari de la vil·la dels Antigons podria haver estat el personatge que va fer construir les *thermae Montanae* a Tarraco, amb la qual cosa hauria estat, sens dubte, un dels principals personatges de la ciutat.

5.4.1.4. Ceràmica de parets fines

D'aquesta producció se n'ha conservat un petit conjunt d'uns 150 fragments, evidentment en estat residual en el cas dels trobats a l'àmbit de l'abocador, o sense cap context estratigràfic en el cas de la resta. Considerant l'extrema fragilitat d'aquesta producció, es fa força difícil poder precisar la tipologia dels fragments, i encara més atribuir-los a una producció determinada. Tan sols podem destacar uns escassos fragments amb forma determinable, i no sempre amb seguretat.

Gran part d'aquest conjunt de materials va ser estudiat ja fa anys per Albert López (1990, 164; lám. 182, núm. 1, 3, 4, 5, 7 i 8; lám. 184, núm. 1 i 2), que esmenta la presència de les formes Mayet 18, 35.1a i 37.1a, i López 54 i 56. En relació amb aquest darrer tipus, López indica que es documenta únicament a la zona de Tarragona i voltants, amb l'única excepció d'un fragment de classificació dubtosa trobat a Empúries. Per aquesta raó, podem considerar que es tracta

d'una producció de l'ager *Tarraconensis*, de la qual encara no s'ha localitzat el taller, ni s'ha estudiat la difusió més enllà dels esmentats treballs de López.

Podem destacar, a més, un fragment de vora de la forma Mayet 2, una de les més antigues de la producció. D'altra banda, s'han documentat 2 vores de la forma Mayet 24, sengles vores de les formes Mayet 36, 37, 42 A i 43, així com 2 de dubtosos que podrien pertànyer a les formes Mayet 20 i Mayet 24 o 42, respectivament.

D'especial interès és la forma López 56, de la qual hi ha un perfil sencer, procedent de la zona de l'abocador («MJM 8 mig 9 1-VII-77»), amb un grafit potser ibèric (sembla llegir-s'hi TAU), i 2 fragments de vora. Es tracta d'una producció individualitzada per Albert López, força abundant a les vil·les de la costa catalana, i que, com s'ha dit més amunt, sembla haver estat produïda en aquesta zona, sense que es pugui determinar l'àrea concreta. Pel que fa al grafit de lectura probable TAU, se'n coneixen alguns paral·lels d'època romanorepublicana trobats a Azaila, a l'Aragó.¹⁰

A més dels fragments esmentats, n'hi ha d'altres d'informes, alguns amb decoració de barbotina, i 2 fragments de base de la producció anomenada «de clofolla d'ou», de l'època de Claudi-Neró.

La majoria dels fragments recollits són de coccio oxidant, però hi ha també força exemplars en coccio reductora.

5.4.1.5. Terra nigra i terra rubra

Als Antigons hem pogut documentar dues peces interessantíssimes que ens permeten documentar per primera vegada unes produccions gal·liques fins ara ignotes a la nostra àrea productiva, anomenades *terra nigra* i *terra rubra* pel fet de ser, respectivament, oxidades i reduïdes. Es tracta de produccions típiques del segle I de la nostra era, que deriven de models gal·lics de La Tène, però que adopten també característiques formals pròpies de les sigil·lades, com veurem.

Terra nigra

La *terra nigra* és una producció gal·lica pròpia del segle I dC, coneguda des de fa temps (Bémont 1972; Vichy *et al.* 1981; Joly 1996; Lallemand 2005; Séguier 2006), que deriva de les ceràmiques gal·les del període de La Tène D2. Tanmateix, incorpora també algunes influències de la sigil·lada, com es pot comprovar en el cas de l'exemplar conegut als Antigons.

L'exemplar documentat correspon a un fragment de vora tipològicament idèntic a la forma Conspectus 12.1 de la sigil·lada itàlica, que es data aproximadament entre els anys 15 aC i 20 de la nostra era, és a dir, en plena època d'August i primers anys de Tiberi.

La pasta és de color gris-beix; i l'engalba, negra mat. Aquest fragment procedeix d'un context indeterminat («MJM 8 25-VI-77»). Malgrat la seva tipologia, sembla que correspon a un fragment de *terra nigra*.¹¹ A vegades la *terra nigra* imita el repertori de la sigil·lada itàlica, com en el cas d'un exemplar de Lió (Genin 1997, 24, fig. 3, núm. 6), corresponent al grup anomenat «*terra nigra* du Centre», que presenta un segell i que imita la forma Conspectus 14 de la sigil·lada itàlica. A Roanne aparegué un exemplar de plat (Genin 1997, 31, fig. 13, núm. 7), també de la «*terra nigra* du Centre», molt similar a la dels Antigons, i assimilable, per tant, a la forma Conspectus 12 de la sigil·lada itàlica. Un altre exemplar, de la mateixa forma i d'època augustiana, el trobem a Màcon (Barthélemy *et al.* 2000, 203, fig. 5, núm. 12). També podem destacar diversos exemplars molt similars (dos d'ells amb segells de terrisser), considerats com a «*terra nigra* champenoise», trobats a Amiens (Dubois i Binet 2000, 289, fig. 17, núm. 14; 291, fig. 20, núm. 21; 292, fig. 21, núm. 16, 17 i 19; 296, fig. 24, núm. 17).

Tot i que l'atribució a la *terra nigra* del fragment que ens ocupa resulta força probable, no podem descartar que pertanyi a alguna altra producció, com per exemple els tallers militars hispànics (Carretero 2008; Morillo 2008), que imitaven també formes de la sigil·lada itàlica.

D'altra banda, hi ha un fons de plat de ceràmica de vernís negre amb pasta grisa, amb decoració de rodeta, que podria pertànyer a aquesta producció, tot i que no podem descartar que correspongui a les produccions legionàries hispàniques o fins i tot a una aretina de vernís negre. Procedeix del sector anomenat «Superfície baix»; per tant, sense cap tipus de context.

A Guissona (Segarra) s'han trobat 3 exemplars de bols, amb decoració exterior de rodeta, que han estat descrits com a «bols amb engalba obscura» (Uscatescu 2004, 51, 86, fig. 6, 3-5), i que per les seves característiques deuen correspondre a la *terra nigra*; se'ls atribueix una data possible dels segles II-III, però la producció de *terra nigra* no sembla depassar els inicis del segle II.

Terra rubra

L'anomenada *terra rubra* rep aquest nom per contrast amb la *terra nigra*; en aquest cas, es tracta d'una producció oxidant. La *terra rubra* és una ceràmica del centre de França i Bèlgica, la principal zona de producció de la qual es troba a la vall del Vesle, prop de Reims; se'n detecten també imitacions a Anglaterra. La seva àrea de difusió s'estén pel nord-est de la Gàl·lia, entre els rius Sena, Mosel·la i Rin. Es tracta d'un tipus de ceràmica encara poc conegut i per sistematitzar, tot i que en els darrers anys s'han aportat alguns estudis

10. Agraïm aquesta dada a la Dra. Maria Isabel Panosa.

11. Agraïm al Dr. Emilio Illarregui el seu ajut en la identificació tipològica d'aquesta peça.

molt interessants que ens permeten conèixer-la (Deru 1996).

En el cas dels Antigons, tenim un fragment de vora i paret de bol carenat, de pasta rosada i amb decoració de rodeta, que a primera vista podria confondre's fàcilment amb la ceràmica de parets fines. Tanmateix, ni el perfil, ni la decoració, ni especialment el gruix de les parets (aproximadament, 0,5 cm), ens permeten considerar-la com a tal. Les seves característiques i, especialment, el seu perfil troben una comparació consistent amb els exemplars de *terra nigra* i *terra rubra* coneguts a França. Així, per exemple, s'han trobat bols molt similars a la vall baixa de l'Alier, al centre de França, on hi ha perfils molt similars (Lallemand 2005, 56).

La presència d'exemplars de *terra rubra* i *terra nigra* als Antigons i a Guissona permet documentar una expansió comercial (tot i que sens dubte esporàdica) d'una producció centrogal·lica del segle I vers el sud, que podria haver estat exportada a través del port de Marsella (cas dels Antigons) o potser fins i tot per terra, a través dels Pirineus (com podria ser el cas de Guissona). Caldrà estar atents a la possible aparició de materials d'aquests tipus als nostres jaciments, ja que el desconeixement que en tenim pot haver estat la causa del fet que fins ara s'hagi negligit la seva presència.

5.4.1.6. La ceràmica comuna

La immensa majoria dels materials d'aquest tipus (tant de taula com de cuina) corresponen a l'abocador de finals del segle II o inicis del III, per la qual cosa no és possible estudiar les de la fase anterior. Hi ha alguns exemplars que han de ser més antics, però no és fàcil detectar-los. Tanmateix, hi ha algun cas en què, per la cronologia de la producció, podria tractar-se d'exemplars anteriors a l'abocador, com el fragment de ceràmica amb engalba vermella, que tot i així l'estudiem en relació amb l'abocador, perquè s'hi ha trobat una vinculació aparent, i perquè no s'ha pogut determinar amb total certesa la producció.

Per tant, resta desconegut el context material de ceràmica comuna a la vil·la dels Antigons durant el segle I i la major part del II dC, en contrast amb la fase posterior.

5.4.1.7. Llànties

Encara que el conjunt més important de llànties trobat a la vil·la dels Antigons correspon al context de l'abocador d'inicis del segle III, hi ha 2 o 3 exemplars de llàntia de volutes: un exemplar sencer, de la forma Dressel 9, amb representació d'un *puttus* que toca un instrument, així com un fragment de disc i bec, i un margo que possiblement pertany també a aquesta tipologia. Tot plegat, doncs, constitueix una minsa representació d'aquest tipus de llànties, que, tot i tenir

una perduració, són pròpies del segle I de la nostra era, i que per tant són elements aliens a la cronologia de l'abocador. El bec procedeix de la zona de l'abocador (encara que podria ser material residual o barrejat), mentre que dels altres dos exemplars no en coneixem la procedència concreta. Possiblement podem considerar la llàntia sencera amb la decoració del *puttus* com un exemple de petita llàntia en ús a la vil·la dels Antigons durant el segle I dC.

S'ha documentat un fragment amb la marca C.CLO. SVC, corresponent a *Caius Clodius Successus*, que es data en el segle I dC. És l'únic segell que podem atribuir a aquest període, ja que la majoria corresponen a l'abocador d'inicis del segle III, com veurem més endavant.

5.4.1.8. Àmfors

Tenint en compte la importància que té la producció d'àmfors detectada al mateix jaciment dels Antigons, ens n'ocuparem en un capítol a part. De tota manera, hi ha alguns casos d'importacions datables en el segle I, als quals ens referirem seguidament. Aquestes importacions ens permeten constatar una importació diversificada, bé que poc abundant, de productes bètics (possiblement salaons), així com de vi itàlic i del Mediterrani oriental, al llarg del segle I i inicis del II de la nostra era.

Àmfora itàlica

Es coneixen 3 exemplars d'àmfora itàlica de la forma Dressel 2-4 amb pasta del tipus DB (procedents de l'àrea de la Campània). Aquestes àmfors es daten en època d'August i al llarg del segle I dC, i es troben esporàdicament a la costa catalana, encara que la seva presència encara està per estudiar.

D'altra banda, hi ha un fragment de vora, coll i arrencament de nansa d'una àmfora de la forma Dressel 6, de procedència adriàtica; presenta un segell al llavi en cartel·la rectangular, amb la marca G.AESAT..., incompleta. La cronologia d'aquestes àmfors se situa entre finals del segle I aC i el segle I de la nostra era. Sobta la troballa d'una àmfora pràcticament no documentada a *Hispania*, tot i que al museu de Cambrils se'n conserva una altra.¹²

Àmfora bètica

Apareix només en poca quantitat: només coneixem 4 fragments d'àmfora de la forma Dressel 7-11 (així com 2 de dubtosos entre aquesta i la Beltrán 2), així com 17 exemplars segurs i 7 de probables de la forma Beltrán 2, que probablement contenia salaons. Aquesta darrera forma es data entre l'època d'August i mitjan segle II (Beltrán 1970, 421-436), tot i que n'hi ha dos tipus, coneguts com a A i B, el segon dels quals és més tardà; tanmateix, només

12. Per a l'estudi d'aquestes produccions ens remetem a l'estudi de Cèsar Carreras i Piero Berni en aquest mateix volum.

per les vores no és sempre possible diferenciar entre ambdós tipus, però és probable que els exemplars dels Antigons siguin de cronologia més tardana i corresponguin a l'abocador d'època tardoantoniniana i severiana, per la qual cosa ens hi tornarem a referir més endavant.

D'altra banda, hi ha 3 fragments de vores d'àmfores olieres de la forma Dressel 20, concretament les variants B i (especialment) D (d'època flàvia i inicis del segle II), i E; aquesta darrera es pot datar en la primera meitat del segle II (Martin-Kilcher 1987; Raynaud 1993a, 26).

Àmfora ròdia

S'han recollit 9 fragments de nanses amb el característic perfil apuntat propi d'aquesta producció. Això permet constatar la importació, bé que esporàdica, dels productes envasats en àmfores de la Mediterrània oriental durant l'alt Imperi. Malgrat que les nanses no permeten una identificació tipològica concreta, cal dir que és una mica un lloc comú incloure sota la denominació genèrica d'«àmfores ròdies» o «de tipus rodi» una sèrie de produccions que tenen en comú el seu perfil allargat i les seves nanses acabades en punta per la part superior, però que en realitat corresponen a centres de fabricació molt diversos. Així, se n'han documentat, a més de l'illa de Rodés, a la península cnídia i a Creta, i fins i tot a Milet (Peacock 1977a; Desbat i Picon 1986; Empereur i Picon 1989). S'ha suggerit, fins i tot, la possibilitat d'una producció itàlica (Panella 1973, 558; Peacock 1977b; Sealey 1985, 15; Green 1980). Tanmateix, sembla que el centre més important fou el de Rodés. Sembla que el vi devia ser el contingut principal, com ho fa pensar una inscripció pompeiana (*Passum Rhodium / P. Coelli Galli*; vegeu CIL IV 9327), que curiosament esmenta un *negotiator* o potser un *possessor* itàlic, encara que en alguns casos s'ha documentat que el seu contingut eren figues (Sealey 1985, 57). El vi rodi, de gust dolç,

era considerat de poca qualitat (Sealey 1985, 56-57; Tchernia 1986, 103).

Tot i que la difusió (en qualsevol cas, molt minsa) d'aquestes àmfores a Catalunya resta encara per estudiar, podem indicar la seva presència a l'antiga Iesso (Guissona, Segarra; vegeu Carreras 2004), la qual cosa indica una certa incidència de la seva comercialització a la *Hispania Citerior*, ja que la trobem en una ciutat de l'interior, als confins del *conventus Tarraconensis*.

Sigui quina sigui la seva procedència, els 9 exemplars trobats als Antigons, a més que no permeten ser atribuïts a una forma concreta, val a dir que representen tan sols una presència discreta d'aquests materials, que deuen tenir una presència a la costa catalana encara per estudiar, però sens dubte escadussera.

5.4.1.9. Els forns ceràmics i la producció d'àmfores

Tot i que la producció d'àmfores a la vil·la romana dels Antigons és innegable, com ho demostra la troballa tant dels forns com d'alguns materials amb cuïta defectuosa, cal dir que no són gaire abundants. Únicament podem esmentar alguns fragments de vores, colls i nanses de les formes Dressel 2-4 i 7-11, que no s'havien arribat a coure, cosa que ens permet documentar amb seguretat la seva producció en aquest indret. Aquestes peces van ser publicades ja fa algun temps (Járrega 1995, 181 i 188-189, fig. 2-3; Járrega 1996a, 478, fig. 2, i 479; Járrega 1998, 437, fig. 2, núm. 3-8; Járrega 2002, 435, fig. 2, núm. 3-8). Tanmateix, hi ha molts fragments (principalment de la forma Dressel 2-4) que probablement corresponen en gran part a aquest centre productor, tot i que no en podem estar segurs. Les àmfores tarraconenses constitueixen el 91,90 % del total d'àmfores altimperials, la qual cosa pot no ser significativa, ja que no s'ha documentat l'escombrera del forn, però tot i així aquesta xifra resulta força esclaridora pel que fa a la clara preponderància de les àmfores tarraconenses.



FIGURA 6. Material de superfície o sense estratigrafia coneguda. Dibuixos: L. Buffat.

1 i 2. Vores d'àmfores bètiques, forma Beltrán 2; 3. Vora d'àmfora del Mediterrani oriental, forma *Late Roman Amphora* 4; 4. Vora d'àmfora indeterminada; 5. Vora d'àmfora bètica, forma Dressel 23 A.

Del total dels 647 fragments d'àmfores tarraconenses que s'han pogut documentar (xifra força aleatòria, perquè es tracta sempre dels fragments amb forma que foren seleccionats després dels treballs de salvament), 610 tenen una pasta de color beix i les característiques físiques que es poden atribuir a la producció de la zona de *Tarraco*, mentre que 37 fragments tenen una pasta de color vermell que deu procedir d'altres zones, probablement de la Laietània. Percentualment, aquestes darreres corresponen al 5,71 % del total de les àmfores convencionalment conegudes com a «tarraconenses», mentre que la producció de la zona de *Tarraco* pròpiament dita constitueix el 94,28 %, clarament (i lògicament) majoritària.

Un fet que sobta és que, segons es dedueix de les etiquetes que acompanyen el material, als contextos on *a priori* podríem trobar elements relacionats amb la producció d'àmfores («Forn voltes», «entre voltes 3 i 4»), juntament amb alguns materials altimperials molt escadussers (sigil·lada gèl·lica, parets fines) n'apareixen també alguns de cronologia tardoantiga. Tot considerant que les circumstàncies adverses en què es va dur a terme l'excavació hagin provocat una barreja de materials pertanyents a contextos diferents, podem pensar que és possible que la sigil·lada gèl·lica i la ceràmica de parets fines que han aparegut corresponguin al període de producció dels forns, però que aquests no fossin colgats (no sabem si amb alguna remoció prèvia, o si al contrari havien restat a la intempèrie) fins a l'època tardoantiga, vers el segle v.

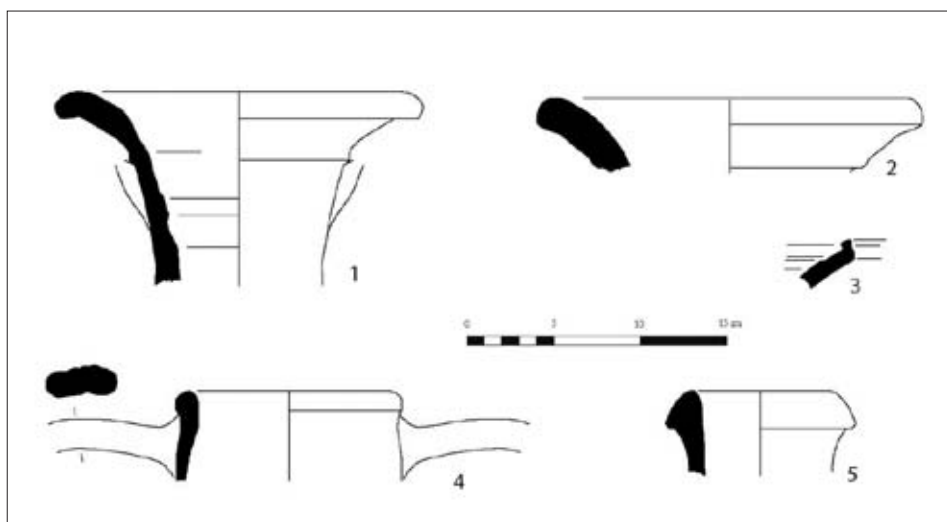
Pel que fa a la producció d'àmfores, com ja se sabia, s'han documentat les formes Dressel 2-4 (sembla que en un nombre més elevat) i Dressel 7-11. No s'han detectat segells de cap tipus, però sí grafitos *ante cocturam* als pivots, consistents en aspes incisives; coneixem també 9 exemplars en què apareixen grafitades les lletres *IL*. Tenint en compte la migradesa de les dades de què disposem, no podem en absolut plantejar hipòtesis quantitatives, ni apropar-nos a la cronologia de la producció a partir d'un context arqueològic que, en aquest cas, resulta pràcticament inexistent.

Quant al contingut d'aquestes àmfores, és un lloc comú acceptar que la forma Dressel 2-4 és una àmfora vinària, la qual cosa, unida a les referències de les fonts sobre el vi de *Tarraco*, fa que puguem considerar indubtable que aquestes àmfores van servir per envasar vi. No en podem estar pas tan segurs pel que fa a la forma Dressel 7-11. Aquest tipus d'àmfora sembla que és originari de la Bètica, on se n'ha documentat un ús per envasar-hi salaons, segons es desprèn de les dades proporcionades pels *tituli picti* (Beltrán 1970). Tanmateix, no podem automàticament suposar el mateix pel que fa a la producció tarraconense. La vil·la dels Antigons no es troba al costat del mar, però sí prou a prop perquè la producció d'àmfores pogués servir per a l'envasatge d'un producte relativament proper, com podi-



FIGURA 7. Producció d'àmfores. Foto: L. Buffat. Vora, coll i nanses d'àmfora tarraconense de la forma Dressel 2-4, producció dels Antigons (rebuig de forn).



FIGURA 8. Producció d'àmfores. Foto: L. Buffat. Vora, coll i nanses d'àmfora tarraconense de la forma Dressel 7-11, producció dels Antigons (rebuig de forn).

en ser les salaons que hipotèticament podrien haver-se elaborat a la costa; cal tenir en compte que fins ara no s'ha trobat cap evidència d'aquestes instal·lacions a l'ager *Tarraconensis*. Aquesta relació amb les salaons,

evident en el cas de la Bètica però encara per demostrar a l'àrea catalana, es fa més improbable si considerem el cas del forn de l'Aumedina (Tivissa, Ribera d'Ebre), on es produïen àmfors de les formes Oberaden 74, Dressel 2-4 i Dressel 7-11 (Tchernia 1979; Nolla *et al.* 1980; Revilla 1993), que es troba molt lluny del mar. De tota manera, és molt possible que les àmfors Dressel 7-11 poguessin haver servit per al transport d'altres productes, com fruites o olives. Fins i tot podríem plantejar que haguessin servit per al transport del vi; en aquest cas, la concurrència entre les formes Dressel 2-4 i 7-11 en una mateixa terrisseria podria fer pensar que servien per envasar dos vins de tipus o qualitat diferents.

Pel que fa a les característiques físiques de les àmfors de l'ager *Tarraconensis*, podem dir que la coloració de les argiles varia entre el beix-ocre i el rosat-ataronjat. Les pastes són sempre de fractura granulosa; el desgriant està compost bàsicament per grans de quars, feldspat, pedra calcària i, en menor quantitat, mica, tot molt triturat. Aquestes pastes han estat descrites a nivell macroscòpic (Járrega 1995, 184-185; Járrega 1995, 432-433; Járrega 2002, 436), i s'han proposat dues tipologies de les argiles (Carreté *et al.* 1995, 292, tipus 12 i 13; Gebellí 1996, 70-71, i Gebellí 1998, 224-225, tipus 1, 2 i –principalment– 3), que, de tota manera, tan sols presenten petites variacions. Generalment, no tenen engalba. S'ha dut a terme també una anàlisi per difracció de raigs X de la composició mineralògica de les pastes del 35 % de les àmfors del derelict de Berà conservades al Museu Nacional Arqueològic de Tarragona, que ha permès identificar la presència de quars, calcita, diòpsid, feldspat, mica, analcima i gehlenita (Pérez Martín 2007, 55). Els diàmetres de les vores també són variables, oscil·lant entre els 15 i els 21 cm en les Dressel 2-4, encara que la majoria se situen entorn dels 17 cm; en les Dressel 7-11 oscil·len entre els 18,5 i els 20,5 cm.

En altres treballs anteriors havíem proposat que l'absència aparent de la forma Pascual 1 als tallers del sud de Catalunya podia respondre a un moment inicial d'aquests més modern que en altres àrees com el Vallès o el Maresme, la qual cosa ens podria portar a datar la seva aparició en una data més avançada, en època de Tiberi-Claudi (Járrega 1995, 185; Járrega 1996a, 482; Járrega 1998, 433; Járrega 2002, 434, 438-439 i 442). Tot i que creiem que, a grans trets, aquesta hipòtesi és encara vàlida, hi ha altres dades que cal considerar, com per exemple la cronologia augustiana de la forma Oberaden 74, que es produïa al forn de Tivissa però també al més proper de la Canaleta (Vila-seca, Tarragonès), on és l'única forma que amb seguretat es

pot dir que es va produir allà (Gebellí 1996 i 1998; Bru i Pociña 2004).¹³ D'altra banda, en estrats d'època d'August de l'àrea del teatre de *Tarraco* s'han pogut documentar alguns fragments d'àmfora de la forma Pascual 1 que, per les seves característiques físiques, semblen haver estat produïdes al Camp de Tarragona, i concretament (almenys en un cas) al taller de la Canaleta (Gebellí 2008, 51 i 58, fig. 6.7). Per tant, tenim atestada la producció d'àmfors a l'ager *Tarraconensis* en època d'August, concretament al taller de la Canaleta. L'escassíssim nombre d'àmfors de les formes *Tarraconense* 1 i Pascual 1 trobades a la Canaleta, els Antigons i altres jaciments no podem assegurar en general que corresponguin a produccions locals, tot i que per les característiques de la pasta sembla que en algun cas hi va haver una producció minoritària. Si guí com sigui, les dades que tenim permeten suggerir que, si hagués estat així, la seva implantació seria molt poc significativa, i que les formes que es van produir a l'ager *Tarraconensis* van ser les Dressel 2-4 i 7-11.

La forma Dressel 7-11 planteja també problemes de tipologia, ja que constitueix una classificació massa heterogènia que abasta àmfors molt diferents, l'únic nexxe d'unió de les quals és la tipologia de llavi exvasat o *a corolla*, raó per la qual foren unificades per Lamboglia. De fet, quan s'estudien les àmfors bètiques sovint es fan distincions entre les Dressel 7, 8, 9, 10 i 11, com passa amb les produccions de la badia de Cadis, que majoritàriament es daten en època d'August i durant el període julioclaudi, encara que semblen arribar fins a l'època flàvia (García Vargas 1998, 77-93 i 321-322, fig. 3-4; per a la cronologia final d'aquesta forma, vegeu també Zevi 1966, 242). Pel seu cos fusiforme, les produccions catalanes s'apropen més a la forma Dressel 8, de manera que fins i tot s'ha proposat anomenar les produccions de la zona d'Empúries com a tipus «Dressel 8 emporità» (Nolla 1974). La forma Dressel 8 bètica sembla haver començat a produir-se en època d'August (poc abans del canvi d'era) i presenta la seva màxima distribució en època de Claudi, tot i que arriba fins a època flàvia, com ho demostren les troballes de Pompeia i Bas-de-Loyasse, a Lió (García Vargas 1998, 84). Pel que fa al tipus «Dressel 8 emporità», sembla tenir una datació del segle I, que podria arribar a finals de l'I i inicis del II (Tremoleda 2000, 128), cronologia potser una mica tardana.

La difusió exterior de les àmfors Dressel 7-11 produïdes a Catalunya és molt poc coneguda, i caldria destriar-la de les produccions bètiques. Tanmateix, al dipòsit augustià de La Longarina (Òstia) s'han documentat 3 exemplars de la forma Dressel 9, amb pasta aparentment de tipus *tarraconense* (Hesnard 1980,

13. Tot i que s'ha afirmat (Gebellí 1996; Gebellí 2007, 96) que al forn de la Canaleta es van produir també àmfors de les formes Pascual 1 i Dressel 2-4, les dades sobre els materials recollides en les memòries d'excavacions (Bru i Pociña 2004) ens permeten dubtar que siguin atribuïbles a aquest taller; podrien procedir d'altres centres de producció.

147, lám. 5, núm. 1-2); 4 exemplars més s'han trobat al derelict de la Chrétienne H (Saint-Raphael, Var) (Corsi-Sciallano i Liou 1985, 91-92, i 93, fig. 73-74). La datació d'aquest derelict és poc clara, perquè, juntament amb una presència àmpliament majoritària d'àmfores Dressel 2-4 (de procedència laietana, si s'ha de jutjar pels segells), hi ha també una àmfora de la forma Pascual 1, així com una de tradició púnica, una de ròdia (Dressel 43) i una de bètica de la forma Dressel 20 antiga. A jutjar per la presència de la forma Pascual 1 (contrastada, com hem dit, pel clar predomini de la Dressel 2-4), la datació podria situar-se entorn dels anys 15-25 dC (Corsi-Sciallano i Liou 1985, 94).

La cronologia de la producció catalana de la forma Dressel 7-11 no es pot determinar ara com ara més enllà de la seva associació amb les àmfores de la forma Dressel 2-4, tot i que sembla força paral·lela a la de la producció bètica. La datació de finals del segle I i del segle II que s'ha atribuït tant al tipus Dressel 7-11 català com a l'anomenat «Dressel 8 emporità» (Tremoleda 2000, 126-128) sembla massa tardana.

És important tenir present que, a més de la seva producció al taller de Llafranc (Palafrugell) i, potser, Platja d'Aro, al nord-est de Catalunya (Nolla *et al.* 1982, 170 i 173; Tremoleda 2000, 125), la producció d'àmfores de la forma Dressel 7-11 es concentra al sud de Catalunya, tant a l'àrea de *Tarraco* (Darró, els Antigons, la Buada, Mas de Gomandí) com a la de *Dertosa* (l'Aumedina, Mas del Catxorro, Mas d'Aragó), tal com veurem més avall. Això sembla indicar una especificitat de la producció d'aquestes àmfores majoritàriament a l'àrea meridional catalana, la qual cosa pot guardar relació amb el seu contingut, ja que, tret del cas de Darró (López *et al.* 1992, 65-66; López Mullor 1993, 69-70, i 71, fig. 9, núm. 5, 6 i 11-16), és difícil que pogués servir per a salaons, tenint en compte la distància fins al mar dels centres productors. Tanmateix, una revisió dels dibuixos publicats ens fa dubtar que les suposades àmfores Dressel 7-11 que s'atribueixen a la terrisseria de Darró puguin correspondre realment a aquesta tipologia.

La proposta que acabem d'apuntar, si fos certa, ens podria aportar novetats en dos aspectes importants: un és el cronològic, ja que ens obriria la porta a un inici de la producció en època d'August, no sabem si abans o després del canvi d'era. Malauradament, en tot el territori de *Tarraco* no hi ha encara prou dades que permetin precisar aquest punt. L'altre element, el de la suposada relació entre un tipus d'àmfora i una mena de vi concret, creiem que podria tenir una interessant interpretació, tot i que malauradament no la podem comprovar. Recordem que, segons ens indica Plini (*Naturalis Historia* XIV, 71), el vi laietà era abundant però de poca qualitat, mentre que el de *Tarraco* podia competir, segons ell, amb els millors d'Itàlia. Tenint en compte que on s'ha documentat una producció més

gran de la forma Pascual 1 és precisament a la Laietània (Vallès i Maresme), ¿no podria ser que aquest envàs hagués servit per transportar vi de menor qualitat, mentre que l'àmfora Dressel 2-4 es reservés per a vins millors? Així el comprador en podria distingir la qualitat considerant el tipus d'àmfora, i encara resta la possibilitat que un tercer tipus de vi correspongués a la forma Dressel 7-11. En aquest cas, però, també a la zona laietana hi hauria diverses qualitats de vins, ja que, tot i que no s'ha documentat la producció d'àmfores de la forma Dressel 7-11, sí que hi ha, i de forma important, àmfores de la forma Dressel 2-4.

La interpretació anterior pot ser suggestiva, però no està exempta de problemes. En primer lloc, l'àmfora és un producte de transport, i almenys en part hem de plantejar que potser el consumidor no sempre comprava àmfores senceres de vi, sinó potser mesures més petites (possiblement en gerres), amb la qual cosa el suposat element identificatiu que representava la forma de l'àmfora resultava més aviat relatiu. Però, d'altra banda, el que és segur és que l'àmfora de la forma Pascual 1 no depassa l'època de Claudi, amb la qual cosa aquesta suposada diferenciació de la qualitat del vi a partir de la forma de l'àmfora desapareixeria, ja que només es feien (també a la Laietània) àmfores de la forma Dressel 2-4, sense que això ens permeti pressuposar que la qualitat dels vins hagués augmentat aleshores.

Malgrat l'enunciat de la hipòtesi anterior, creiem que l'absència de la forma Pascual 1 al Camp de Tarragona (a diferència del que succeeix a les terrisseries de la zona de l'Ebre) és una dada cronològicament significativa, i que per tant el gruix de la producció d'àmfores correspon al moment en què aquest envàs ja havia estat substituït per la Dressel 2-4, la qual cosa ens permet refermar-nos en la nostra hipòtesi que el vi de *Tarraco* coneix una distribució una mica més tardana que el de la Laietània i la zona de l'Ebre (Járrega 1995, 185; Járrega 1996a, 482; Járrega 1998, 433; Járrega 2002, 434, 438-439 i 442), que es pot datar a partir del final del període augustià o ja en el de Tiberi. En aquest sentit, és significativa l'absència d'àmfores de la forma Dressel 2-4 en els contextos augustians del teatre de *Tarraco*, enfront de la presència de les formes Dressel 1, Tarraconense 1, Oberaden 74 i Pascual 1 (Gebellí 2008). Aquesta circumstància és significativa si ho contrastem amb el cas del proper forn de la Canaleta (Vila-seca, Tarragonès), en la qual la fabricació de les formes Pascual 1 i Dressel 2-4 no està demostrada (encara que en alguns casos semblen haver-s'hi produït, potser en poca quantitat), i sí en canvi la de la forma Oberaden 74, típicament augustiana. Per tant, podem suposar que hi ha un primer moment en què, en època d'August, hi ha una comercialització –no sabem si gaire important– del vi de *Tarraco* en àmfores del tipus Oberaden 74, i que després es produeix una

reconversió formal (que sembla implicar el tancament del taller de la Canaleta) en què apareixen nous tallers –entre els quals, el dels Antigons– on es produïren ja àmfors de la forma Dressel 2-4.

Ara com ara disposem de poques dades que ens permetin datar la producció d'àmfors al *territorium* de *Tarraco*, tot i que ens trobem en un moment en què s'estan excavant alguns centres de producció. Pràcticament l'únic taller que s'ha excavat i publicat fins ara (ni que sigui sumàriament) és el de Mas d'en Corts - les Planes del Roquís (Reus-Riudoms), on es feien àmfors de la forma Dressel 2-4, i del qual s'ha dit que no depassa la segona meitat del segle I, tot i que l'assentament continuà fins al segle II, sembla que amb altres finalitats (Vilaseca i Adiego 2000, 278-279; Gebellí 2007, 62 i 156). Pel que fa a altres tallers, no tenim dades gaire clares. A la terrisseria de la Canaleta (Vilaseca) tan sols s'ha pogut documentar la producció de la forma Oberaden 74, tant per l'abundància d'exemplars com per la presència de rebutjos de cocció, associada a materials (sigil·lada itàlica i gèl·lica) que no depassen la meitat del segle I dC (Bru i Pociña 2004) i que hem de pensar que correspon a un moment productiu que hem de datar en època d'August i, com a molt tard, de Tiberi. Una altra terrisseria que s'ha excavat molt recentment (estiu 2007) és la del Vila-sec (Alcover, Alt Camp), on es feien àmfors de la forma Dressel 2-4, com sabem pels exemplars sense coure que es conserven al Museu d'Arqueologia Salvador Vilaseca de Reus (Járrega 1995, 180; Járrega 1996a, 479; Járrega 1998, 433; Massó 1998, 284; Járrega 2002, 432-433; Massó 2001, 85-86).¹⁴ S'han trobat materials força interessants, i s'ha documentat la producció d'àmfors de la forma Dressel 2-4 i alguns segells, encara inèdits.¹⁵

Per tant, no podem documentar el moment final de la producció d'àmfors al *territorium* de *Tarraco*. Molt sovint (possiblement massa) es relaciona aquesta fi amb el controvertit edicte de Domicià –que no sabem quin abast real va tenir– que ordenava arrencar la meitat dels ceps de les províncies, aparentment per tal d'afavorir el vi itàlic, i que podria haver comportat la fi de la producció tarraconense a gran escala. Tanmateix, no sabem si l'edicte es va arribar a aplicar ni fins a quin punt; d'altra banda, s'ha posat en relleu encertadament la possibilitat que l'àmfora fos substituïda per altres tipus d'envasos que no deixen pràcticament traces arqueològiques, concretament les bótes de fusta i els bocois de cuir (Tchernia 1986, 285-292; Tchernia i Brun 1999, 58-59; Brun 2003, 100-101 i 104-106).

Cal tenir en compte que a finals del segle I no sols entra en crisi la comercialització de vi en àmfors a la zona laietana (on aquest fet sembla evident), sinó també a la mateixa Itàlia, on en els contextos d'inicis del segle II davalla de forma espectacular (Tchernia 1986, 260-264). Tot això coincideix amb una reconversió general de la comercialització del vi, i a partir de finals del segle I es generalitzen els contenidors de base plana, com les àmfors de Spello i Forlimpopoli a Itàlia, i les clàssiques Gauloise 4 a la Gàl·lia; aquestes darreres foren (esporàdicament) imitades a Catalunya, com ho indiquen els forns de Llafranc (Nolla *et al.* 1982, 173 i 175-176) i Santa Maria de les Feixes, a Cerdanyola (Pascual 1977, 68-69, fig. 23).

D'altra banda, com comentarem més endavant quan ens ocupem de l'abocador, hi ha una producció tardana d'àmfors tarraconenses, que proposem anomenar «Dressel 2-4 evolucionada», i que es distingeix pel fet de tenir un llavi amb un perfil marcadament quadrangular, i sembla que també per unes dimensions més grans de l'àmfora. Aquesta producció ha estat documentada per primer cop per Pedro Otiña a la vil·la romana dels Munts (Altafulla, Tarragonès), en un context datable en la segona meitat entrada del segle II (Otiña 2005, 95, 248 i 325). Posteriorment, l'hem observat en altres jaciments, com la propera vil·la del Mas d'en Gras (Vila-seca, Tarragonès), en el context d'abandonament dels *balnea* de la vil·la, que es poden datar vers inicis del segle III (Járrega 2003, 165, fig. 15, núm. 7 i 9; Járrega i Sánchez 2008, 105, fig. 87, núm. 9; Járrega i Otiña 2008), la mateixa datació de l'abocador dels Antigons. Sense sortir de l'*ager Tarraconensis*, a l'àrea prospectada per l'equip de Carreté, Keay i Millett als anys noranta del segle XX també se'n troben exemplars (Carreté *et al.* 1995, 104). Tanmateix, aquest tipus d'àmfors es troba també més al nord: s'ha documentat a *Barcino*¹⁶ i en altres jaciments, com el Veral de Vallmora (Teià, Maresme).¹⁷ Des del punt de vista de l'anàlisi macroscòpica, podríem pensar que aquesta producció tardana es va fer a l'àrea de *Tarraco*, però no en podem estar segurs, per tal com no s'ha documentat amb seguretat cap centre de producció.

La solució de continuïtat d'aquesta producció tardana amb les Dressel 2-4 del segle I, caracteritzades pel fet de tenir una vora de perfil semicircular o (ocasionalment) triangular, no resta gens clara, i podríem hipotèticament relacionar-ho tipològicament amb algunes produccions itàliques tardanes (segles II-III) documen-

14. Aquest jaciment havia estat esmentat erròniament a la bibliografia anterior com el Burguet, quan aquest realment és el nom d'un altre jaciment proper.

15. Excavació d'urgència duta a terme per l'empresa Codex. Materials en estudi per part de Josep-Francesc Roig.

16. Agraïm la informació al Dr. Cèsar Carreras, que ha estudiat aquests materials.

17. Materials en procés d'estudi per nosaltres mateixos en col·laboració amb els Srs. Antoni Martín i Carles Velasco, directores de les excavacions, a qui agraïm la informació.

tades a Itàlia per Arthur (1987) que ocasionalment arriben a les nostres contrades, com ho demostren les troballes efectuades a *Barcino* i el jaciment del Palmar Hotel (Premià de Mar, Maresme). En aquest darrer cas, l'àmfora estava reutilitzada com a enterrament (Coll i Jàrraga 1993), com també s'ha constatat a Gricignano (Caserta), a la Campània (Bencivenga 1987), per la qual cosa la cronologia d'aquesta producció itàlica pot allargar-se fins al segle IV i potser el V. No tenim cap dada que ens permeti dir el mateix per a la producció tarraconense de Dressel 2-4 tardanes, que podem datar, amb les dades aportades per les troballes dels Munts, Mas d'en Gras, Veral de Vallmora i els Antigons, entre la segona meitat del segle II i inicis del III.

La relació entre l'elaboració del producte i la producció de l'envàs no la podem plantejar en el cas dels Antigons, perquè no hem trobat cap indicatiu d'espais dedicats a la transformació (sales de premsat, dipòsits) que poguessin correspondre a una *cella vinaria*, encara que no en podem descartar l'existència, tenint en compte la parcialitat de la informació que tenim sobre el jaciment. Dels dipòsits que foren identificats a prop del nimfeu no en tenim cap dada que ens permeti relacionar-los amb aquest període, i és més possible que corresponguin a un moment més tardà, tenint en compte que es troben (aparentment) a la *pars urbana* de la vil·la, com indiquem en un altre capítol. Únicament podem esmentar la troballa de diverses restes de *dolia* (algunes encara *in situ*), de les quals no podem determinar-ne ni la disposició dins la vil·la ni la cronologia. Per tant, ens hem de limitar a documentar la producció d'àmfors, sense saber si aquestes servien per envasar productes procedents d'altres *fundi*, fins i tot els costaners, si tenim en compte la possibilitat –que considerem remota– que les àmfors de la forma Dressel 7-11 servissin per envasar salaons. Tanmateix, pel poc que sabem sobre aquesta problemàtica al *territorium* de *Tarraco*, juntament amb el que podem documentar en altres indrets, i considerant la puixança que la vil·la dels Antigons tingué en èpoques posteriors (segles II-III), podem suposar raonablement que la producció d'àmfors degué correspondre's amb una producció vinera localitzada en aquest mateix *fundus*.

Per les dades conegudes, doncs, podem pensar (tot i que cal insistir que sense informació contextual) que la producció d'àmfors dels Antigons degué començar en època d'August (en tot cas, cap a finals del seu govern) o ja sota Tiberi, i que probablement no degué perdurar més enllà del període de Claudi-Neró. No podem especular sobre el motiu d'aquest cessament, que sembla general a l'ager *Tarraconensis* i que podria tenir una solució de continuïtat –que ara com ara se'ns escapa– amb la producció tardana de Dressel 2-4 d'època medioimperial (i que, hem d'insistir-hi, no tenim geogràficament localitzada), o canvis d'envasos (bots, bocois?). No sabem fins a quin punt aquest can-

vi va afectar l'economia del *fundus* dels Antigons, però en tot cas no es pot parlar de decadència, tenint en compte l'esplèndida puixança d'aquesta vil·la a inicis del segle III.

D'altra banda, cal destacar la troballa d'una anefixa amb la representació d'una cara femenina, que presenta la particularitat de tenir l'ímbrex incorporat. Aquesta peça ja ha estat publicada amb anterioritat (Ramos 1996, 99; Massó 2003, 63). La seva referència és «3429», i s'indica que procedeix d'un abocador davant del forn romà d'àmfors. La pasta és idèntica a la de les àmfors, per la qual cosa la hi podem posar en relació, i considerar que va ser produïda també en aquests forns, cosa que es constata també en altres centres de producció de la zona, concretament al Vilarenc (Calafell), la Buada (Reus), Mas d'en Corts - les Planes del Roquís (Reus-Riudoms) i Mas de Gomandí (Riudoms) (Ramos 1996, 100; Vilaseca i Adiego 2002, 219, fig. 9; Revilla 2007, 102-103).

Sembla que en aquests forns es van produir també materials de construcció i ceràmica comuna, tot i que no sabem si amb la mateixa cronologia o no que les àmfors. Probablement és així, ja que gran part dels forns romans a Catalunya on es feien àmfors simultaniejaven aquestes produccions (Revilla 1995; Tremoleda 2000 i 2008). En tot cas, quan en va cessar l'ús no sabem què se'n va fer, i probablement van restar a la intempèrie, la qual cosa explicaria la troballa de materials tardoantics entre les voltes dels forns, ja que sembla difícil pensar en una continuïtat en l'ús fins al segle V. En aquest cas, doncs, podem pensar que la ubicació dels forns (tot i la seva proximitat al nimfeu del segle III) resultaria marginal en relació amb les estructures arquitectòniques de la vil·la, la qual cosa podria explicar que després del seu abandonament no resultessin afectats per la dinàmica constructiva d'aquesta.

5.4.1.10. Valoració general de l'horitzó ceràmic altimperial

Encara que no s'hagi pogut constatar cap context arqueològic, i el material aparegui barrejat o sense estratigrafia coneguda, el període comprès entre els segles I i II de la nostra era apareix com una fase fructífera pel que fa als intercanvis comercials reflectits a través de les ceràmiques.

La sigil·lada itàlica, que com hem vist té una representació força migrada (2,90 % de les sigil·lades de vernís roig i 1,19 % de les sigil·lades altimperials), presenta, en canvi, una important diversificació formal, a més d'un petit però interessant conjunt epigràfic, que ens permet documentar la presència de productes de terrissers d'Arezzo (*Rasinius*, *Publius Cornelius*, *Tettius Samia*), així com d'altres, com *Celer*, que pot procedir de *Puteoli* (Pozzuoli) o potser de la vall del Po. Tot i que hi ha formes antigues, la majoria de les constata-

des corresponen a la fase clàssica de la producció (15 aC - 15 dC), encara que n'hi ha algunes (formes *Conspectus* 20.4 i 21.3) que es daten entre els anys 40 i 80 dC, per la qual cosa podem documentar una distribució d'aquests materials a la zona de *Tarraco* més recent del que és habitual, encara que sigui en poca quantitat.

La sigil·lada gàl·lica, que correspon al 20,89 % del total de les sigil·lades de vernís roig i al 8,58 % de les sigil·lades altimperials, mostra ja una presència més abundant, com és habitual, d'altra banda, a la costa catalana. Només una petita part (el 0,74 % del total de la sigil·lada gàl·lica) correspon a la producció anomenada *marmorata*, que sempre apareix arreu en quantitats força discretes. Cronològicament, podem constatar que el període més ben representat és el de Claudi a Neró o Vespasià, però també és digne de destacar l'important percentatge (33,33 % del total de la sigil·lada gàl·lica) de les formes que es poden datar entre Vespasià i Trajà, o fins i tot més tard, la qual cosa ens permet remarcar el fet que aquesta producció seguia arribant a *Tarraco* i els seus encontorns a finals del segle I i inicis del segle II, malgrat la competència d'altres produccions, com la sigil·lada hispànica i l'africana A.

Es coneixen uns pocs segells (corresponents a *Salaris Aptus*, *Crestus* o *Crestio*, *Iucundus* i *Vinius*) en sigil·lada gàl·lica, uns quants més que en itàlica, la qual cosa resulta desproporcionada tenint en compte que aquesta darrera producció és molt minoritària en comparació amb la gàl·lica. Malgrat els problemes d'ubicació dels segells que s'han esmentat més amunt, possiblement tots procedeixen de la terrisseria de La Graufesenque, que constitueix, així, el principal centre distribuïdor d'aquests productes a la costa catalana.

La sigil·lada hispànica assoleix uns percentatges elevadíssims (76,19 % del total de les sigil·lades de vernís roig –itàlica, gàl·lica i hispànica– i el 31,32 % de les sigil·lades altimperials, incloent-hi l'africana A), la qual cosa s'explica tant per la important presència d'aquesta producció al Camp de Tarragona com (i creiem que principalment) per l'abundància d'aquestes sigil·lades a l'abocador del segle III. No obstant això, com hem vist, hi ha una àmplia representació de formes que corresponen als segles I i II, com les Dragendorff 15, 17, 24/25, 27, 29, 33 i 37, que permeten constatar la important distribució d'aquesta producció a l'*ager Tarraconensis*. És atípica la minsa presència de segells, tan sols 2 exemplars il·legibles, la qual cosa ens dificulta el coneixement de la comercialització d'aquests materials per aquesta via.

La ceràmica de parets fines, tot i constituir un petit conjunt, és també interessant per a l'estudi de la difusió d'aquests materials a la zona. Els exemplars trobats als Antigons corresponen al segle I; hi destaca la presència de la forma López 56, que sembla haver estat produïda a la costa catalana, i probablement a l'*ager Tarraconensis*, tenint en compte la seva abundància

a Tarragona, malgrat que no en puguem determinar l'àrea. També apareix, tot i que en quantitats més discretes, la producció anomenada «de clofolla d'ou», a causa de la petita espessor de les seves parets, que es pot datar en època de Claudi-Neró.

Encara que es redueixi a dos o tres fragments, la presència de *terra nigra* i *terra rubra* ens permet constatar, per primera vegada, la introducció a *Hispania*, ni que sigui esporàdica, d'uns productes propis de la Gàl·lia central i septentrional, que sens dubte van ser transportats per la via del Roine. Caldrà a partir d'ara restar atents davant la possible presència de nous exemplars d'aquestes produccions als nostres jaciments. El fet que s'hagi documentat una imitació de la forma *Conspectus* 12 de la sigil·lada itàlica, que podríem relacionar amb la *terra nigra* produïda a la regió francesa de la Xampanya, ens indica que es tracta de produccions de l'època d'August.

Malauradament, a diferència del que succeeix amb els materials de l'abocador, la ceràmica comuna d'aquest període la trobem molt mal representada, sens dubte perquè resulta molt difícil d'individualitzar, davant la manca de tipologies i la fragmentació de les peces, que fan que només s'hagin conservat de forma ben reconeixible les corresponents a l'abocador del segle III. Una cosa similar podem dir d'altres produccions com les llànties, de les quals tan sols hem pogut identificar la presència de dos o tres fragments de llànties de volutes (forma Dressel 9), enfront de la important presència de llànties de disc (o Dressel 20) de l'abocador. Tanmateix, les llànties de disc s'originen amb anterioritat, per la qual cosa algunes podrien pertànyer a aquest període, tot i que probablement la majoria corresponen a l'abocador.

Malgrat la manca d'horitzons cronològics precisos i de contextos estratigràfics, no hi ha dubte que un dels elements més importants d'aquesta fase el constitueixen les àmfores produïdes als forns documentats arqueològicament a la vil·la. Tot i que, paradoxalment, se n'ha documentat un escàs nombre de fragments, hi ha prou elements (exemplars mal cuïts) que ens permeten documentar la producció en aquest indret d'àmfores de les formes Dressel 2-4 i Dressel 7-11, les primeres destinades a contenir-hi vi i les segones de finalitat més dubtosa, ja que podrien contenir salaons (com en els exemplars bètics) o bé algun altre producte, potser fins i tot un tipus de vi diferent del de la Dressel 2-4. Malauradament, no podem datar aquesta producció dels Antigons ni valorar-ne l'abast, però en línies generals la podem considerar dins l'època julioclàudia. Probablement, en aquests forns es devien fer també altres productes, com ara ceràmica comuna i materials constructius (tègules, maons i fins i tot antefixes).

La presència de productes bètics (àmfores de les formes Beltrán 2 i Dressel 7-11) i orientals (àmfores

ròdies), així com d'altres de procedència itàlica (Dressel 2-4 i Dressel 6), ens indiquen l'aprovisionament de productes (vi i salaons) d'aquesta procedència durant el segle I dC. En el cas del vi itàlic i oriental (que s'envasava en les àmfores ròdies), crida l'atenció la seva presència en un assentament on precisament es produïen àmfores vineres en època julioclaudia. També és atípica la presència del vi de l'Adriàtic, documentat per la presència d'un fragment d'àmfora de la forma Dressel 6.

5.5. Els materials de l'abocador (darrer quart del segle II – inicis del III dC)

Quan es van dur a terme les excavacions de salvament a la vil·la dels Antigons, els anys 1976-1978, es va excavar un gran abocador, en el qual van aparèixer grans quantitats de recipients ceràmics; en alguns punts, sembla que aquest abocador tenia una potència de 2 metres (Járrega 1993, 925). Les anotacions que acompanyen les peces ens han permès identificar, de forma aproximada, els materials corresponents a l'abocador. No obstant això, hi ha una certa quantitat de materials tardoantics que foren trobats també a l'àrea de l'abocador, cosa que s'explica per les condicions en què es va fer l'excavació i l'absència d'una estratigrafia fiable, i també possiblement perquè hi havia uns estrats tardoantics superposats, no sabem si d'un altre abocador o no. De tota manera, els materials de l'abocador del segle III són força homogenis i molt sovint hi apareixen perfils sencers, la qual cosa permet comprovar l'entitat d'aquest abocador.

Com hem pogut comprovar, aquestes indicacions no ens permeten, ni de bon tros, poder restituir una estratigrafia fiable, ja que les sigles que hi apareixen fan referència a elements tan diversos com les inicials del nom i cognoms de l'excavador responsable de la zona (en altres casos no ha estat possible identificar-ne el sentit), però en tot cas ens permeten definir una delimitació de la zona i una atribució, tot i que amb els problemes de barreges que ja hem vist, dels materials a l'abocador.

L'abocador presenta una gran quantitat de materials que es poden datar entre un segle II avançat i inicis del segle III, data aquesta darrera que considerem com la més recent del context, per les raons que més avall s'indiquen. Sense haver estudiat el material de l'abocador, ja vam suggerir fa alguns anys (Járrega 1993, 925) que l'abocador era d'època severiana, cosa que ha confirmat el seu estudi detallat. En aquest context, a més de la sigil·lada hispànica, destaquen especialment, per la seva quantitat, la sigil·lada africana A i la ceràmica africana de cuina. La sigil·lada africana C és absent en aquest context, ja que els escadussers exemplars trobats als Antigons corresponen a altres contextos, com el colgament d'una canalització.

Cal tenir present que la major part de la sigil·lada hispànica localitzada al jaciment correspon a l'abocador, la qual cosa explica la preeminència de formes tardanes com la Dragendorff 44 i la mal anomenada (per al cas concret de la sigil·lada hispànica) Ritterling 8. De tota manera, aquesta producció l'hem tractat en l'apartat anterior, per les raons esmentades més amunt.

Seguidament veurem quina és la representació de cada un d'aquests tipus al nostre jaciment.

5.5.1. Sigil·lada hispànica

D'aquesta producció, com ja hem dit, se n'han documentat 1.940 exemplars, que corresponen al 76,19 % del total de les sigil·lades de vernís roig (itàlica, gàl·lica i hispànica), i al 31,32 % de les altimperial, considerant la sigil·lada africana A. Encara que algunes formes (Drag. 17, 24-25, 27, 29, 30, 33, 37) són clarament més antigues –raó per la qual ja ens hem referit a la sigil·lada hispànica més amunt–, hi ha força exemplars que corresponen a l'abocador, com argumentarem tot seguit.

Malgrat que gran part de les sigil·lades hispàniques trobades als Antigons procedeixen de troballes superficials o d'altres no prou contrastades, una part important correspon als estrats de l'abocador. Tot i així, podem considerar que moltes d'aquestes ceràmiques són residuals i deuen correspondre principalment al segle I; tanmateix, hi ha formes de la sigil·lada hispànica que presenten una llarga perduració en el temps, per la qual cosa creiem que algunes han de ser contemporànies a l'abocador. En aquest sentit, crida l'atenció la diferència proporcional que hem pogut contrastar entre la forma Dragendorff 29, documentada tan sols per 8 o 9 exemplars, enfront de la Dragendorff 37, de la qual n'hem atestat 74 exemplars, a més de 5 de la variant coneguda com «de vora ametllada». Encara que hi ha una multiplicitat d'altres formes antigues (Dragendorff 15, 17 A, Dragendorff 24/25, 27 A i C, 30, 33 i 35), la sigil·lada hispànica sembla apuntar aquí una presència majoritària a partir de l'època flàvia. Hi ha formes exclusives de la producció hispànica, representades per la tipologia de Mezquíriz (formes 4, 4 o 5, 4 o 17, 19?, 20 o 21, 21?, 54 o 56, 60?, 68?), gairebé totes d'identificació dubtosa, així com una possible Beltrán 740 i 2 fragments que podrien correspondre a la forma Roca 1, com s'ha dit més amunt.

Tanmateix, cal parar esment en la presència de dues formes, que són les clarament majoritàries juntament amb la Dragendorff 37: són la Dragendorff 44, amb 21 exemplars (dels quals 3 corresponen a la variant A i 2 a la B), a més de 2 de possibles, i ni més ni menys que 271 fragments de la forma Ritterling 8, a més de 6 possibles exemplars. És de destacar l'aclaparadora preeminència numèrica d'aquesta darrera forma, que creiem que majoritàriament s'ha d'atribuir a l'abocador.



FIGURA 9. Materials de l'abocador. TS gàl·lica i hispànica. Dibuixos: L. Buffat.

1. Perfil sencer de plat de TS hispànica, forma Drag. 15/17, amb grafit KA; 2. Peu de copa o bol de TS gàl·lica, amb segell OFVIN; 3. Fragment de fons de plat de TS itàlica, amb segell ANTER RASIN; 4. Vora de bol de TS hispànica, forma Drag. 44, amb grafit RAT; 5. Vora de plat de *terra nigra*, imitació de la forma Conspectus 12.1 de la TS itàlica; 6. Bol de TS hispànica, forma Ritt. 8, amb grafit ...NI ET...; 9. Bol de TS hispànica, forma Ritt. 8, amb grafit STATVTI.

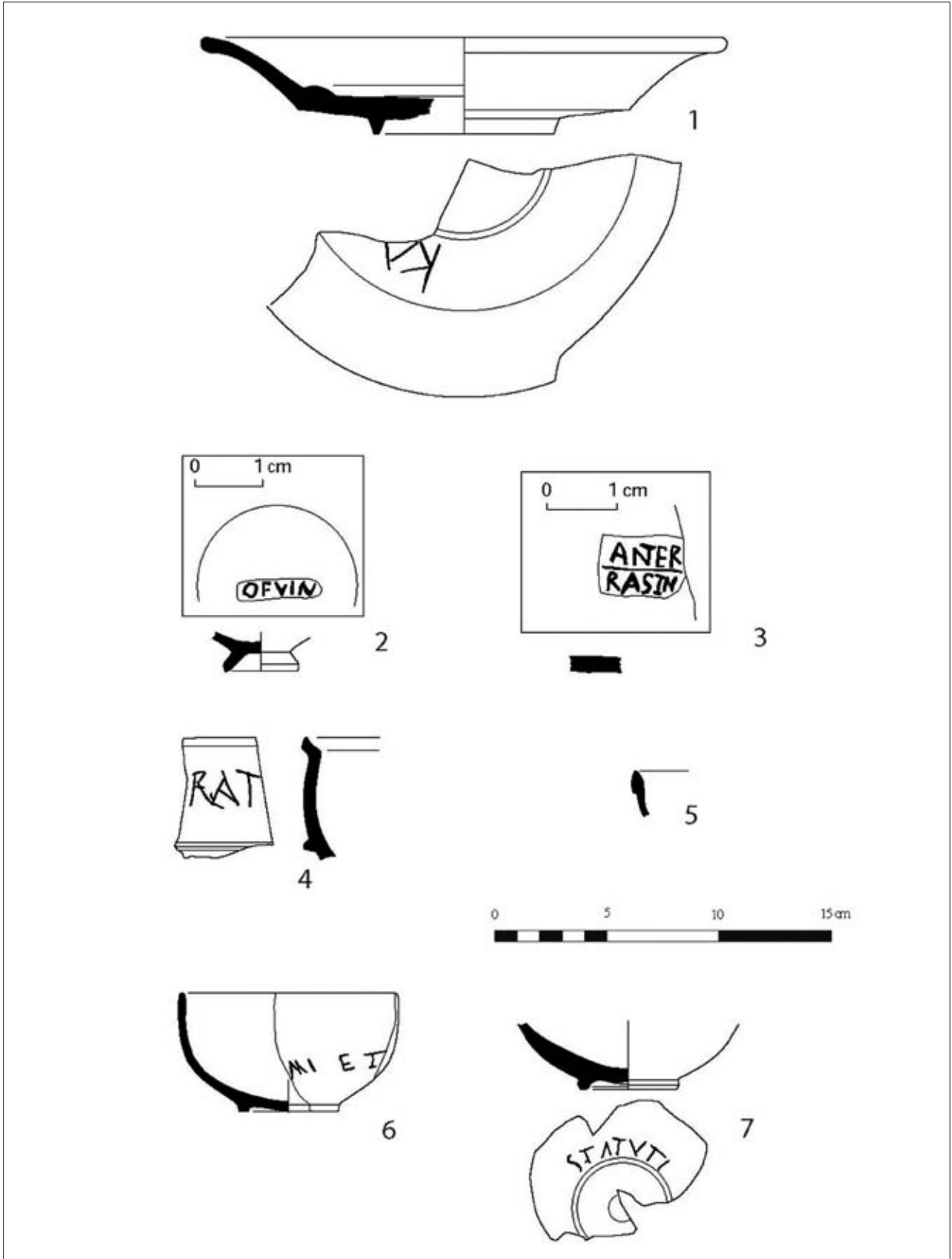

FIGURA 10. Materials de l'abocador. TS hispànica. Dibuixos: L. Buffat.

1-4. Vores de copes, forma Drag. 27; 5, 6, 7 i 10. Vores de bols, forma Drag. 37; 8. Base de bol, forma Drag. 37; 9. Vora de plat, forma Drag. 33; 11. Base de bol, forma Drag. 37; 12. Vora i cos de gerra, forma Roca 56 *similis*; 13 i 14. Vores de bols, forma Drag. 44 B; 15. Vora de gerra, forma Mezquíriz 2; 16 i 17, 25 i 27. Vores de bols, forma Drag. 44 A; 18. Vora de bol, forma Mezquíriz 17; 19-24. Un perfil sencer i tres vores de bols, forma Ritt. 8, dos d'ells amb grafit; 26. Fons de bol, forma indeterminada; 28. Vora de bol, forma Drag. 29 B; 29. Vora de bol, forma Drag. 24/25; 30. Perfil sencer de bol, forma Drag. 33.

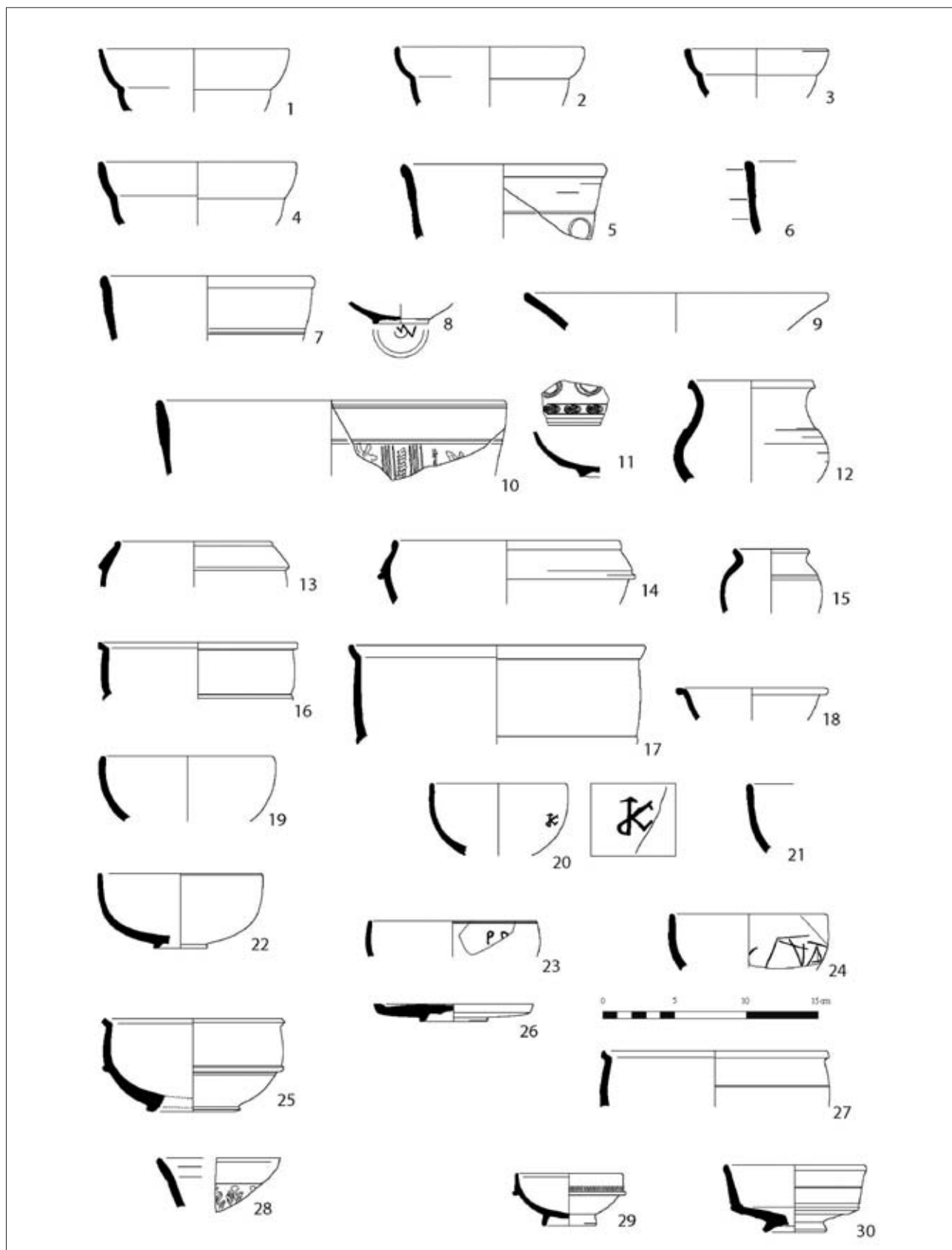

FIGURA 11. Materials de l'abocador. Àmfores. Dibuixos: L. Buffat.

1 i 2. Grafits *ante cocturam* en àmfores tarraconenses (probablement Dressel 2-4); 3-6. Vores d'àmfores tarraconenses, forma Dressel 2-4 evolucionada; 7-9. Vores d'àmfores tarraconenses, forma Dressel 2-4 clàssica; 10. Vora d'àmfora itàlica mig imperial, derivada de la Dressel 2-4; 11 i 12. Vores d'àmfores tarraconenses, forma Dressel 7-11; 13. Vora d'àmfora bètica, forma Beltrán 2; 14. Vora d'àmfora tarraconense, forma Pascual 1; 15. Vora d'àmfora africana, forma Key 59; 16. Vora d'àmfora sud-hispànica, forma Almagro 50 - Key 16 B; 17 i 18. Vores d'àmfores bètiques, forma Dressel 20 B i E; 19. Vora d'àmfora sud-hispànica, forma Almagro 51 C - Key 23.

Val a dir que la denominació de Ritterling 8 per a la sigil·lada hispànica, encunyada per Mezquíriz (1961, vol. 1, 52-53), ens sembla excessivament acomodaticia, ja que tant des del punt de vista tipològic com des del cronològic s'allunya força del model de la forma Ritterling 8 en la sigil·lada gàl·lica, del qual pren el nom. Efectivament, la forma en sigil·lada gàl·lica correspon a gots de petites dimensions, de vora motllurada i una cronologia antiga, centrada en el segle I. En canvi, l'anomenada Ritterling 8 en sigil·lada hispànica és un got de perfil entre hemisfèric i vertical, sense cap tipus de motlures i ornaments a la vora, per la qual cosa la seva filiació formal envers el referent en sigil·lada gàl·lica ens sembla força discutible. A més, la seva cronologia probablement és més moderna, tot i que potser seria excessiu considerar-la dins del grup de la sigil·lada hispànica tardana, com s'ha fet alguna vegada, per haver considerat que la seva cronologia arriba fins al segle IV (Mezquíriz 1961, vol. 1, 52-53), tot i que Mayet (1984, 70) dubta que arribi fins a una data tan tardana; actualment sembla comprovat. Tanmateix, les seves característiques tipològiques (amb una engalba de color taronja, en general de poca qualitat) són força similars a les de la sigil·lada hispànica tardana, encara que creiem, com Mayet, que la seva cronologia ha de ser una mica més antiga. En aquest sentit, són interessants els resultats aplegats per Escrivà sobre la sigil·lada hispànica de la ciutat de València, on aquesta forma no apareix documentada abans d'època d'Adrià, i presenta una cronologia general de mitjan - segona meitat del segle II, amb una perduració en el segle III (Escrivà 1991, 155).

Tanmateix, hi ha 3 exemplars que, tot i ser de producció hispànica, tipològicament corresponen a la clàssica Ritterling 8 gal·la, de la qual són una imitació. De tota manera, la majoria de les anomenades Ritterling 8 hispàniques creiem que tipològicament no hi tenen res a veure.

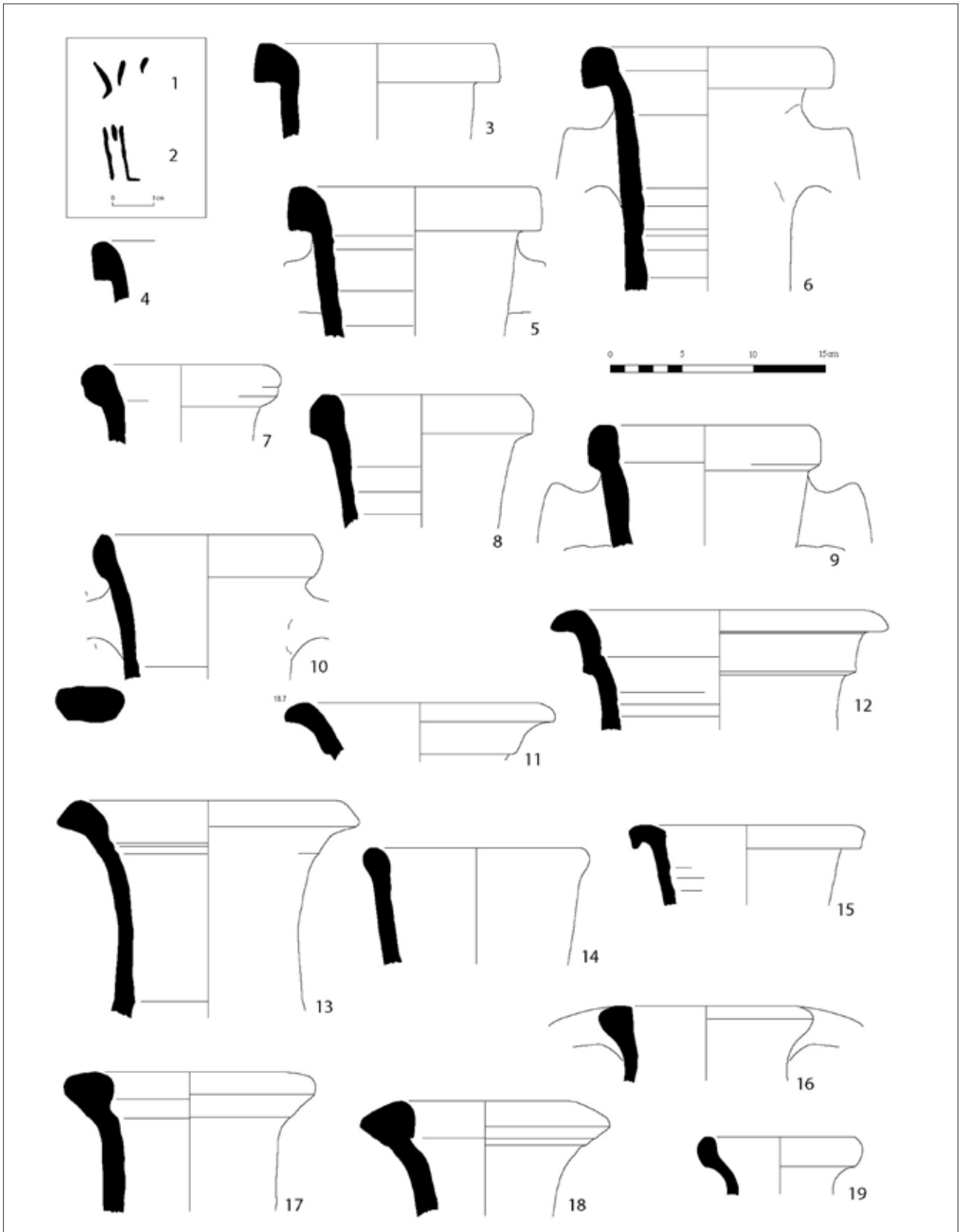
És interessant tenir en compte que 16 dels 21 exemplars coneguts de la forma Dragendorff 44 procedeixen d'estrats clarament corresponents a l'abocador, així com 186 Ritterling 8. L'abundància d'aquestes dues formes (especialment la Ritterling 8), i el fet que la majoria es trobin en estrats corresponents a l'abocador, ens fa pensar que pertanyen realment a aquest, i que no són residuals.

La forma Dragendorff 44 aparegué en ple segle II, tot i que la seva cronologia final no ha estat determinada (Mayet 1984, 75). A València, aquesta forma apareix només una vegada, en un estrat datat en el segle III (Escrivà 1991, 160), la qual cosa pot ser significativa. També cal dir que la forma Mezquíriz 6, de la qual hem documentat un exemplar als Antigons, s'ha considerat dins del grup de la sigil·lada hispànica, com ho indica la seva aparició en estrats dels segles III i IV a *Pompaelo* (Mezquíriz 1958, 137) i a València en estrats

del segle V (Escrivà 1991, 161). Tanmateix, pot ser que l'atribució del fragment dels Antigons no sigui segura, o bé que, tot i procedir de la zona de l'abocador, sigui una intrusió procedent dels nivells superficials, com passa amb alguns altres materials tardoromans de l'abocador. De tota manera, Montesinos (1991, 169) considera que els exemplars de València, de perfil més aplanat que el referent formal i amb un vernís de prou bona qualitat, deuen ser produccions de l'alt Imperi.

Tenint en compte l'abundància de grafitis en sigil·lada hispànica a la qual s'ha fet referència més amunt, i que molts apareixen en exemplars de la forma Ritterling 8, podem pensar que és en la data en què es trobà actiu l'abocador (finals del segle II - inicis del III) que es pot centrar l'hàbit d'inscriure els grafitis en els vasos de sigil·lada hispànica (i podem determinar que aquesta producció era la predilecta per fer-ho), cosa que, encara que molts no es poden desxifrar, probablement correspon al costum d'indicar el nom del propietari de les peces.

5.5.2. Sigil·lada africana A

Aquesta és, de les anomenades sigil·lades altimperial, la més important (juntament amb la hispànica) pel que fa a la seva representació, la qual cosa s'explica perfectament pel fet de correspondre bàsicament a l'abocador. El seu repertori formal és el següent:

A més dels esmentats, cal tenir en compte la troballa d'un fragment de vora de possible sigil·lada africana A (massa petit i en mal estat per poder definir-ne la forma), així com un fragment de carena i arrencament de nansa de forma tancada, d'atribució dubtosa entre la sigil·lada africana A i l'A/D, i un fragment informe, de parets molt primes i amb vernís només extern, dubtosa també entre les produccions A i A/D.

La sigil·lada africana A presenta, com hom sap, una decoració molt senzilla, gairebé sempre feta amb rodeta, i es documenta en un nombre escàs de formes, com són els plats i bols Hayes 8, 9, 11, 20, 21; apareix també en formes tancades, com la Hayes 136, i també hi ha 5 fragments informes amb aquesta decoració, que podrien pertànyer a aquesta o a alguna altra forma. A més de la rodeta, hi és present també la tècnica de barbotina, que es documenta en les formes Hayes 3 A (una de les més antigues de la producció) i Hayes 36, a més d'un fragment informe que potser correspon a aquesta darrera forma. A més d'aquests exemplars, hi ha un fragment informe amb decoració aplicada, de tipus galló, i un fragment de fons amb un cercle imprès. Pràcticament no hi ha decoracions figurades en aquesta producció; malgrat això, hi ha un fragment de vora de la forma Hayes 36, decorat amb la representació a barbotina d'un senglar.

A diferència del que succeeix amb les sigil·lades hispàniques (que, com s'ha vist, són molt abundants),

les ceràmiques africanes tenen molt poca quantitat de grafit. Tan sols hi ha dos fragments, un d'ells informe, que presenta un grafit *post cocturam* consistent en dues línies gairebé paral·leles, i que podria haver format part

d'una lletra. L'altre fragment és un fons de forma indeterminada, els grafit del qual són representacions de línies rectes simples.

Formes	Totals jaciment		Abocador	
Hayes 3 A	6		3	
Hayes 3 C	122		80	
Hayes 3 C (petites)	3		–	
Hayes 3	9	Total Hayes 3: 140	5	Total Hayes 3: 88
Hayes 3 (?)	1		–	
Hayes 6 B	2		2	
Hayes 6 C	3		–	
Hayes 6	118		80	
Hayes 6 (petites)	3	Total Hayes 6: 126	3	Total Hayes 6: 85
Hayes 6 (?)	4		1	
Hayes 8 A	4		4	
Hayes 8 B	11	Total Hayes 8: 15	6	Total Hayes 8: 10
Hayes 8 B (?)	1		1	
Hayes 9 A	88		50	
Hayes 9 A (engalba atípica)	11		7	
Hayes 9 B	100		69	
Hayes 9 B (petita)	1		1	
Hayes 9	3	Total Hayes 9: 203	2	Total Hayes 9: 129
Hayes 9 (?)	1		–	
Hayes 10	1		–	
Hayes 14 A	376		248	
Hayes 14 A (engalba atípica)	1		1	
Hayes 14 B	80		33	
Hayes 14	49	Total Hayes 14: 506	35	Total Hayes 14: 317
Hayes 14 (?)	4		4	
Hayes 14 o 16	4		3	
Hayes 14 o 31	1		–	
Hayes 16	65		40	
Hayes 16 (?)	5		1	
Hayes 17	41		24	
Hayes 17 (?)	1		–	
Hayes 17 o 31	1		1	
Hayes 22, n. 3	3		1	
Hayes 22	3	Total Hayes 22: 6	1	Total Hayes 22: 2
Hayes 23 B	2		2	

Hayes 26	47		14	
Hayes 26 o 27	12		5	
Hayes 26 (?)	1		1	
Hayes 27	28		12	
Hayes 31	5		2	
Hayes 31 (?)	1		1	
Hayes 34 variant	1		1	
Hayes 36	3		1	
Hayes 36 (?)	1		1	
Hayes 131	3		1	
Hayes 131 (?)	2		1	
Hayes 131 o 160	1		1	
Hayes 136	2		1	
Hayes 140	29		16	
Hayes 140 (?)	1		1	
Hayes 140 o 158 (?)	1		–	
Hayes 147	6		6	
Hayes 159 (?)	1		1	
Hayes 159 o 160	17		9	
Hayes 160	4		1	
Pallarès 26	1		1	
Formes tancades indet.	39		28	
Indeterminats	2.313		2.222	
Total	3.647		3.034	

Percentatges

En conjunt, la sigil·lada africana A constitueix el 58,89 % del total de sigil·lades altimperials del jaciment, i el 41,11 % restant està representat per la suma de sigil·lades itàlica, gàl·lica i hispànica. Si hi sumem la minsa presència d'exemplars de sigil·lada africana C i coríntia, el percentatge d'africana A només disminueix molt lleugerament, i se situa en el 60,17 %.

Contrastant percentualment la presència de la sigil·lada africana A amb altres jaciments, podem comprovar que a *Baetulo* (Badalona), als estrats de l'època de Domicià és només el 4 % de les sigil·lades, enfront del 74 % de la sigil·lada gàl·lica i el 22 % de la hispànica (Aquilué 1987, 65). En canvi, en contextos del segon quart - mitjan segle II és el 55 % de les sigil·lades, enfront del 30 % de la gàl·lica i el 15 % de la hispànica (Aquilué 1987, 66 i 203). A l'estudi del poblament romà del Maresme efectuat per M. Prevosti, la sigil·lada africana A constitueix el 27 % de totes les ceràmiques fines (Prevosti 1981, 554).

Cenyint-nos a jaciments més propers als Antigons, començant pel nucli urbà de *Tarraco*, la sigil·lada africana constitueix el 24,51 % de les ceràmiques africanes, considerant també les de cuina. Les formes de la fase antiga (Domicià - mitjan segle II) són el 43,15 % del total, enfront de les produccions tardanes (mitjan segle II - finals del segle III), que són el 56,85 % (Aquilué 1992, 29). A les excavacions del parc de la Ciutat, a l'àrea suburbial de *Tarraco*, en el primer quart del segle II la sigil·lada africana A constitueix el 25,53 % de les ceràmiques de taula, enfront del 49,22 % de la sigil·lada hispànica i el 23,02 % de la gàl·lica (Aquilué 1992, 26).

A la propera vil·la romana del Mas d'en Gras (Vilaseca, Tarragonès) aquesta producció és la més abundant de les ceràmiques fines del jaciment (i on no hi ha materials tardoantics), i constitueix el 60 % del total de les ceràmiques fines (Járrega i Sánchez 2008, 93). A la vil·la de Casa Blanca (Tortosa), les sigil·lades africanes constitueixen el 47 % del total de les ceràmiques fines (Pérez Suñé 2003, 172, 189), però això



FIGURA 12. Materials de l'abocador. TS africana A. Dibuixos: L. Buffat.
1-9. Vores i un perfil sencer de plats, forma Hayes 6 B; 10. Vora de plat, forma Hayes 8 A.



FIGURA 13. Materials de l'abocador. TS africana A. Dibuixos: L. Buffat.
1 i 2. Vores de plats, forma Hayes 8 B; 3-9. Vores i dos perfils sencers de plats, forma Hayes 3 C; 10. Vora de plat, forma Hayes 6 B.

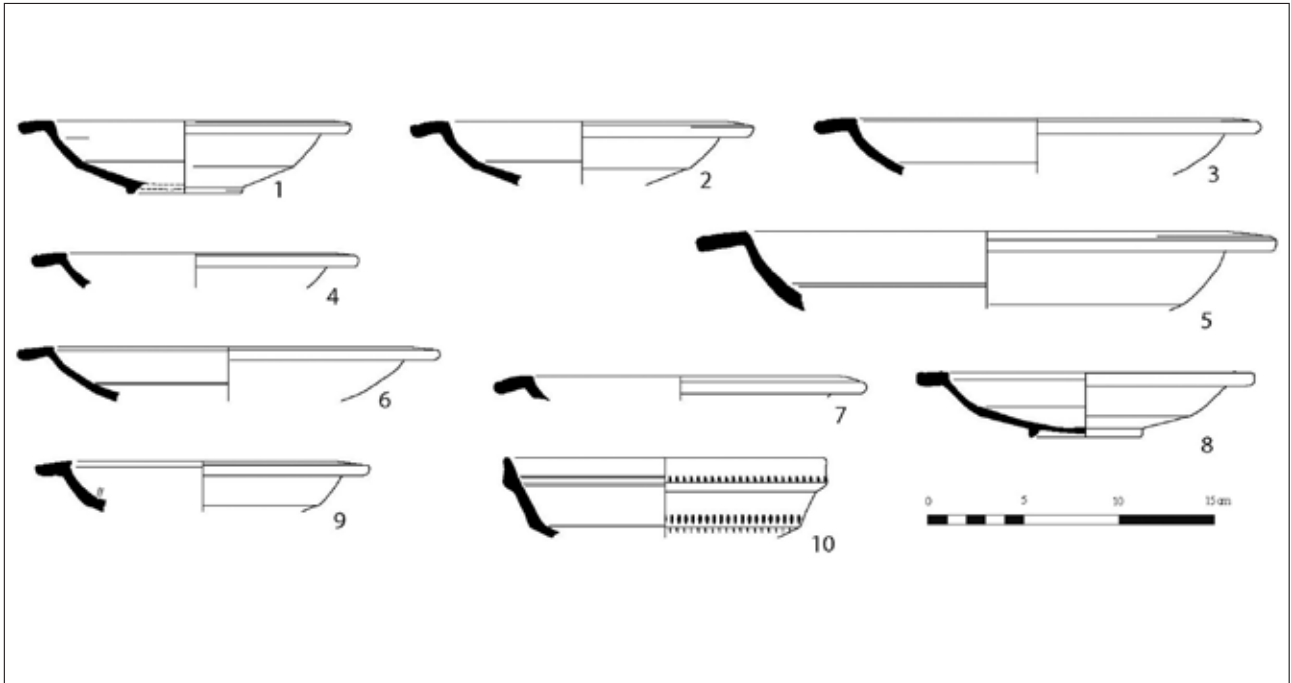

FIGURA 14. Materials de l'abocador. TS africana A. Dibuixos: L. Buffat.
1-6. Vores i un perfil sencer de plats, forma Hayes 9 A; 7-9. Una vora i dos perfils sencers de plats, forma Hayes 9 B.

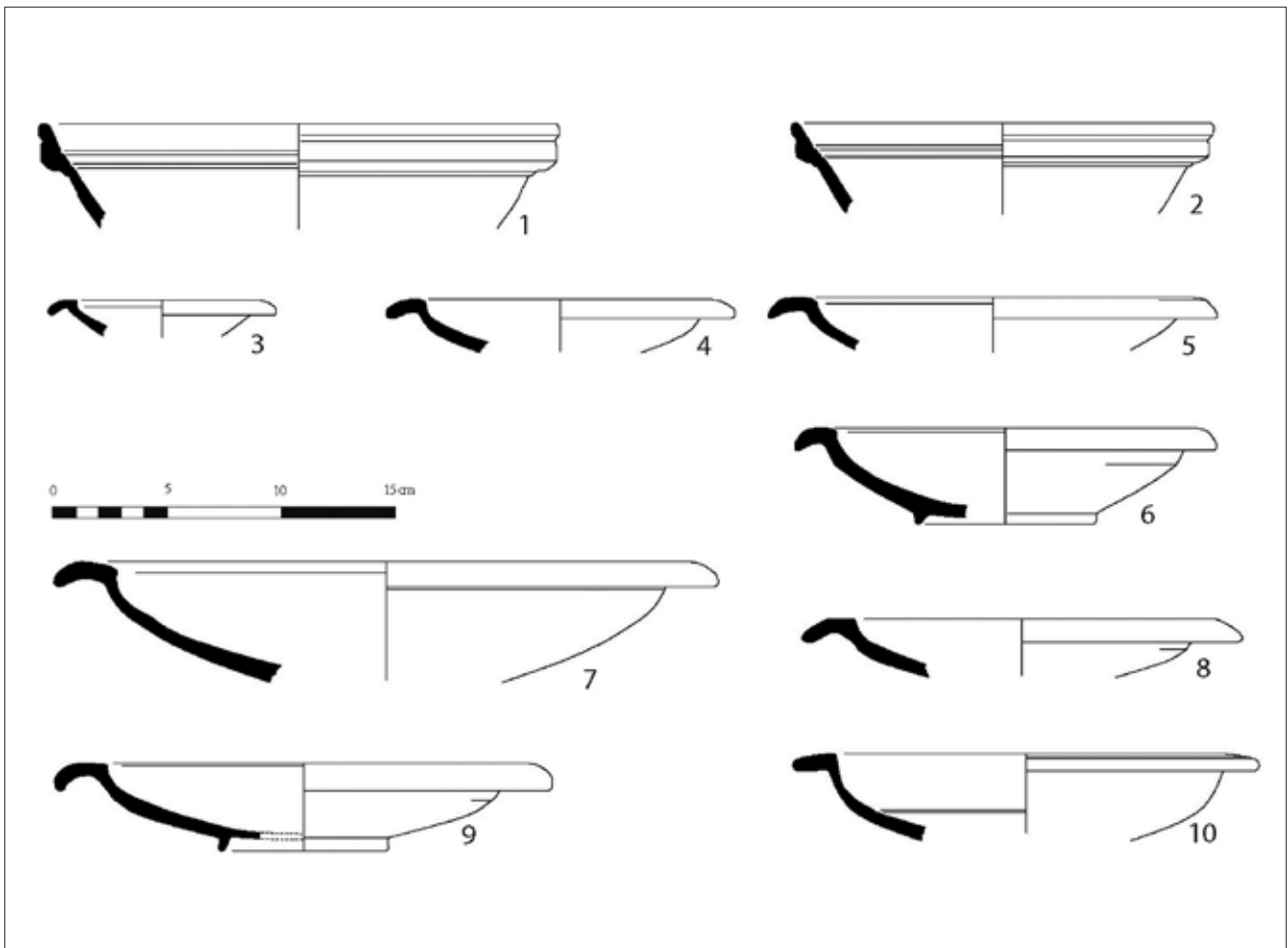

FIGURA 15. Materials de l'abocador. TS africana A. Dibuixos: L. Buffat.
1-3, 5-7 i 9. Vores i tres perfils sencers de plats, forma Hayes 16; 4, 8, 10-16, 18 i 19. Vores i sis perfils sencers de plats, forma Hayes 14 A; 17. Vora de plat, forma Hayes 14 B.

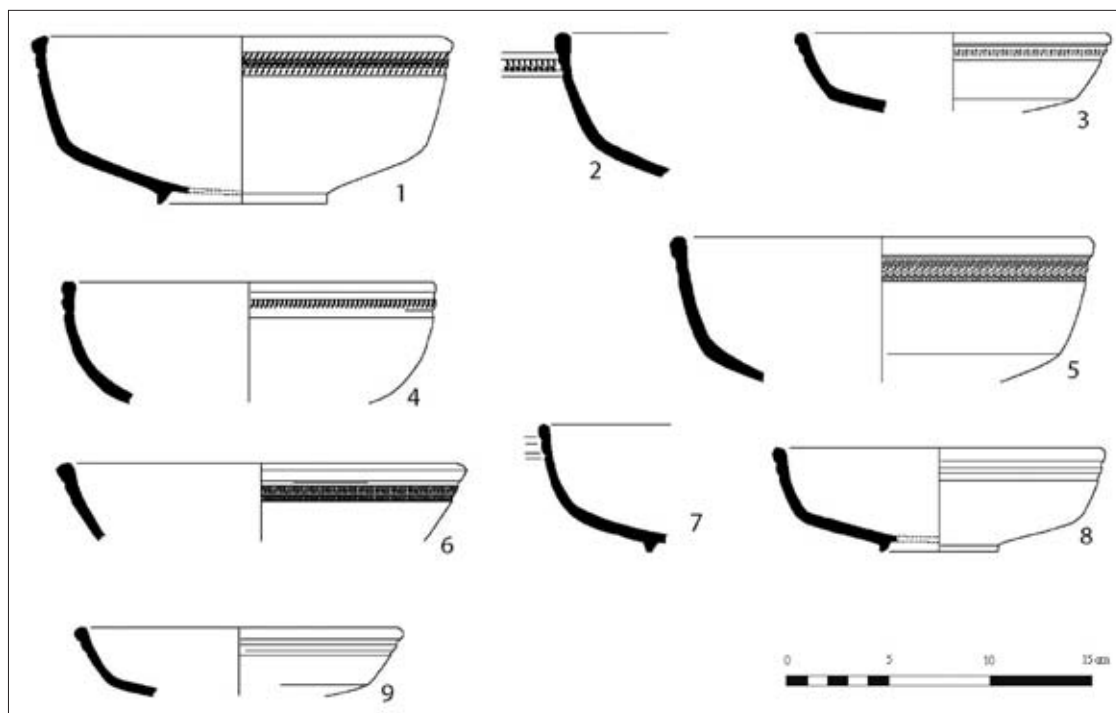

FIGURA 16. Materials de l'abocador. TS africana A i TS hispànica. Dibuixos: L. Buffat.

1-3 i 5. Vores de tassetes, forma Hayes 140; 4. Vora de gerreta, forma Pallarès 26; 6. Vora de cantimplora de TS hispànica, forma Hermet 13.

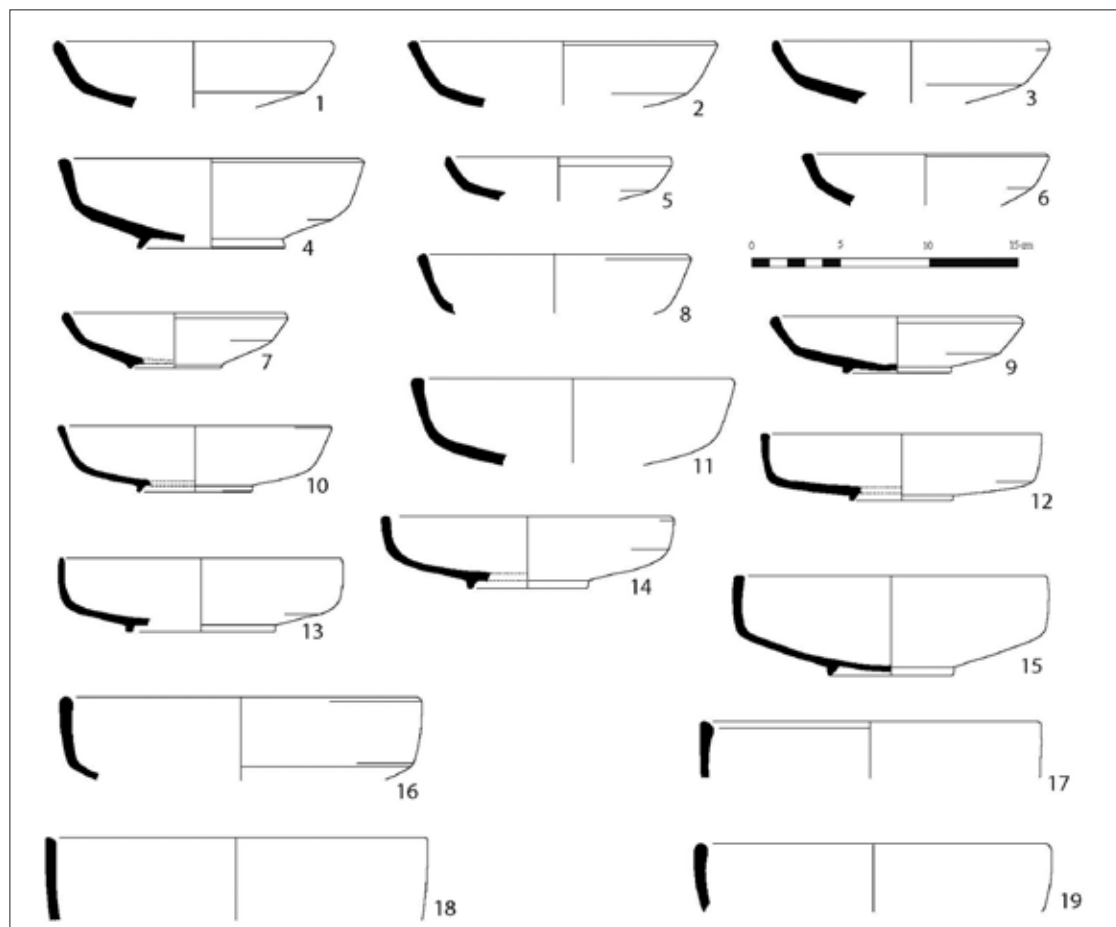
s'ha de matisar, perquè en aquest jaciment hi ha una important fase tardoantiga, per la qual cosa el seu valor percentual real es deu acostar als valors del Maresme, abans esmentats. Si ens en anem més lluny, per tal de contrastar les dades amb una àrea totalment diferent, ens trobem que a Còrdova, en un context datat en el darrer quart del segle II, la sigil·lada africana A constitueix l'11 % de les sigil·lades (Carrillo i Murillo 1996, 1304), clara indicació de la rarefacció d'aquests materials a les terres de l'interior. A *Baelo* (Tarifa, Cadis) la sigil·lada africana A constitueix el 29,22 % de les sigil·lades africanes i el 21,90 % de les sigil·lades (Bourgeois i Mayet 1991, 382-383), mentre que a *Conimbriga* és el 0,41 % de les sigil·lades i el 2,25 % de les africanes (Bourgeois i Mayet 1991, 382-383), i a *Emerita Augusta* tan sols el 5,14 % de les ceràmiques africanes (Vázquez de la Cueva 1985, 31), la qual cosa indica que aquesta producció té una àmplia difusió costanera però força més esquistada a l'interior.

Per tant, i tot i que comptem aquí amb menys dades que per a les sigil·lades itàliques, gàl·liques i hispàniques, podem constatar un percentatge excessivament oscil·lant, vers el 30 i el 40 %, però en tot cas mostra una presència molt abundant. És un tema en el qual cal aprofundir, l'estudi de jaciments tant rurals com urbans, per tal de poder donar un valor numèric a la presència real d'una producció que, juntament amb la sigil·lada hispànica, sembla la més important de les ceràmiques fines a la costa catalana durant l'alt Imperi.

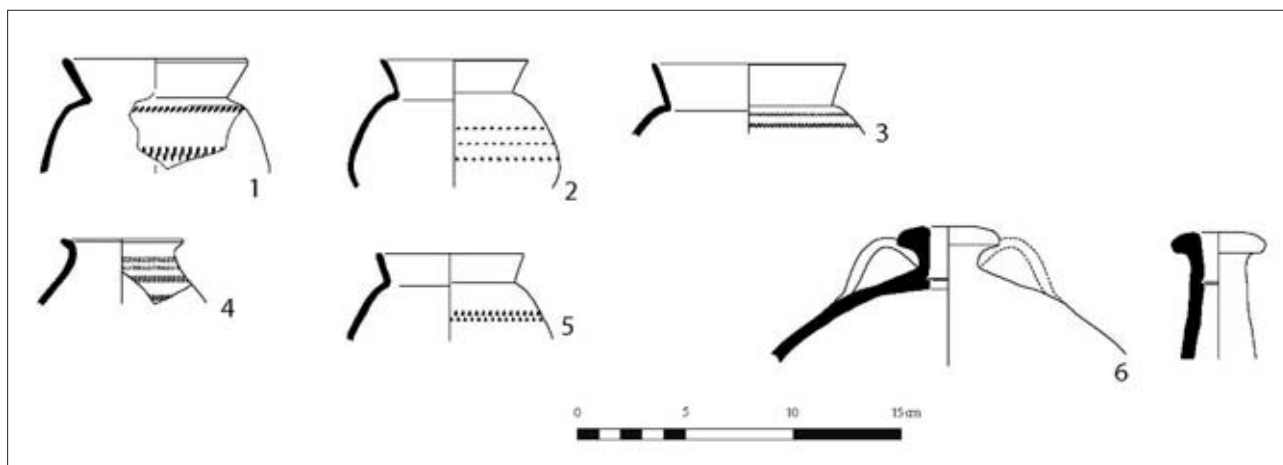
Cronologia i paral·lels

Tot i que el repertori és força variat, hi destaca especialment la forma Hayes 14, sobretot la variant A, tot i que també hi és present la B. L'abundància d'aquesta forma, per damunt d'altres de més antigues (com les Hayes 3 i 9), indica ben clarament que el gruix del material del context s'ha de situar entre

la segona meitat del segle II i inicis del III ([Atlante] 1981, 32-33). També la presència del platet Hayes 16, el bol Hayes 17, el bol decorat Hayes 136, els plats Hayes 27 i 131, la tasseteta Hayes 140, la cantimplora Hayes 147 (encara que aquesta pot haver començat una mica abans) i l'ampolla de la forma Hayes 160, totes elles datades a la segona meitat del segle II i inicis del III ([Atlante] 1981, 32-34, 36, 39, 47, 49 i 147; Raynaud 1993*f*, 172-173), confirma plenament la datació del conjunt. El mateix cal dir de la tassa de la forma Hayes 131, sens dubte relacionable amb la forma idèntica de ceràmica africana de cuina, que presenta aquesta datació, malgrat que la variant en sigil·lada africana A (molt menys habitual) s'ha atribuït als segles I-II ([Atlante] 1981, 38), probablement de forma equivocada.

Darrerament, Bonifay (2004, 157-159) ha revisat la cronologia de les formes Hayes 14, 15, 16, 17 i 31, i ha arribat a la conclusió que només la Hayes 14 A i la Hayes 16 corresponen a finals del segle II i inicis del III, mentre que les altres variants (Hayes 14 B i C, Hayes 15, 17 i 31) es daten ja en ple segle III, i la Hayes 15 arriba fins al segle IV. Per tant, aquestes formes es confirmen com a importants fòssils directors per tal de datar contextos ceràmics molt a finals del segle II, i especialment ja en el III.

Malgrat el que s'acaba de dir, les formes Hayes 3 B (absent al nostre context) i 9 A es troben en contextos de la segona meitat del segle II, com ho atesta el derelict de Procchio, a l'illa d'Elba (Tortorella 1981*b*, 360-361), i un context datat entre els anys 160 i 190 a les termes del Nuotatore, Òstia, on ocupen el tercer i el segon lloc en importància, respectivament (Tortorella 1987, 283). Les formes Hayes 3 C i 8 A es documenten al derelict de Procchio, a l'illa d'Elba, datat en la segona meitat del segle II (Tortorella 1981*b*, 361; Parker 1992, 334). Per tant, aquestes formes, tot i que són pròpies de la primera meitat del segle II, perduren

clarament durant la segona meitat, i podrien potser arribar també a inicis del segle III. Si no és així, la seva presència a l'abocador dels Antigons cal relacionar-la amb la seva fase inicial, que en aquest cas podria portar-se al segle II, potser a la segona meitat.

Totes les formes esmentades més amunt tenen una abundant distribució per la costa catalana.¹⁸ La sigil·lada africana A també es documenta, esporàdicament, a l'interior. Així, a *Iesso* (Guissona) hi és present, tot i que en poca quantitat (formes Hayes 3 C, 27; Uscatescu 2004, 15). A Lleida, tot i que en menor quantitat que a la costa, la sigil·lada africana A apareix prou ben representada (formes Hayes 3 A, B i C, 4, 6 A i B, 8 A i B, 9 A, 14 A i B, 19, 22, 31 i 33; vegeu Miró 1991). Més al sud, al País Valencià, també és abundant.¹⁹

Una dada significativa que ens permet comprovar fins a quin punt és important la distribució de la sigil·lada africana A a la costa catalana és que les dades de *Tarraco* i *Baetulo* mostren unes quantitats d'aquesta producció que indiquen una implantació en època trajano-adrianea superior a la del mateix port d'Òstia, on només els productes itàlics i gal·lics cedeixen el primer lloc en època antoniniana, possiblement per una caiguda de les produccions d'Itàlia (Carandini i Tortorella 1981, 13; Carandini 1987, 147-148; Panella 1991, fig. 8-9; Panella 1993, 619-622; Tortorella 1987, 281 i 283). Tot i que apareix en època flàvia, el moment d'expansió en l'exportació d'aquests materials es data a inicis del segle II, amb un cim entre els

anys 160 i 190, amb un fort comerç interregional que abasta zones lluny de Roma, com *Valentia* i *Caesarea* (Fentress i Perkins 1988, 208 i 213). Els derelictes més antics amb ceràmiques africanes són de la segona meitat del segle II (Tortorella 1981*b*, 360), la qual cosa coincideix amb el període de màxima expansió d'aquests materials.

Cal destacar especialment el conjunt tancat d'inicis del segle III (paral·lelitzable, per tant, amb el dels Antigons) documentat en el rebliment d'un pou de la vil·la romana dels Tolegassos (Viladamat, Alt Empordà). En aquest conjunt, es van documentar les formes Hayes 2/3 B, 3 B i C, 6 C, 7 B, 8 B, 9 A i B, 14 A, B i C, 16, 18, 147 i 160 (Casas i Nolla 1986-1989, 204-207). En general, la seva presència a la costa és molt abundant, a diferència del que es constata a l'interior, a ciutats com *Emerita*, *Conimbriga* o *Corduba* (Carrillo i Muriello 1996, 1316).

També són contemporanis els nivells de fundació de la factoria de salaó de Roses, on apareix sigil·lada africana A d'aquesta cronologia (formes Hayes 9 B, 14 i 16), i abundant ceràmica africana de cuina, que segons Nieto (1993, 181) es pot datar a finals del segle II, però que no descartem que sigui d'inicis del segle III, segons les datacions més recents de les formes Hayes 14 i 16, que hem esmentat més amunt.

El context d'aquesta època més proper és el de la vil·la del Mas d'en Gras (Vila-seca, Tarragonès). En els nivells d'amortització dels seus banys (que aparent-

18. Es documenten àmpliament als jaciments del nord-est de Catalunya, com ara Roses, Empúries (formes Hayes 9, 14, 17, 27, 158...), els Tolegassos (Viladamat; formes Hayes 3 B i C, 6 C, 8 A i C, 9 A i B, 14 A, 131, 134 i 139), platja de ses Artigues, Llafranc (Palafrugell; formes Hayes 6 B i C, 10, 34 i 140), el Bosquet del Rajoler (Palol de Revardit), el Camp de la Gruta (Torroella de Montgrí; formes Hayes 3 B i C, 4 A, 6 B i C, 7 B, 8 A i B, 9 A i B, 14 A i B, 31), Puig Rodon (Corçà), Ca n'Aliu i Mas de Dalt (Peratallada), la Quintana (Cervià de Ter), Pla de l'Horta (Sarrià de Dalt; formes Hayes 3 C, 6, 9 A i 15), Girona, Vilauba (Camós), Caldes de Malavella (formes Hayes 3 B i C, 6 B, 8 A i B, 9 A i B, 14 A, 16 i 131) i els Ametllers (Tossa de Mar), entre d'altres (Nolla 1982-1983, 117 i 125, fig. 2.1; Nolla i Aquilué 1984, 51-53; Casas i Nolla 1986-1989, 204-207; Nolla i Puertas 1988, 33-44, amb bibliografia anterior; Nolla i Casas 1990, 197-199, fig. 5-6; Nolla i Sagrera 1993, 155-157, fig. 16; Llinàs i Sagrera 1993, 117-123, fig. 17-21; Castanyer i Tremoleda 1999, lám. 25, 1-2; lám. 39, 4-5; lám. 42, 1-3; lám. 43.1; lám. 44, 1-2; Casas i Soler 2003, 139-143; Casas i Nolla 2008, 64 i 65, fig. 2, 1-18). També apareixen a Can Roig (Pineda de Mar, Maresme; Soler 1978, 161 i 165), el Morer (Sant Pol de Mar) (Járrega 1997, 83; formes Hayes 3 A i C, 6 B i C, 7 A, 8 A i B, 9 A, 14, 16, 122 o 126 i 147), Can Majoral (Mataró) (Clariana 1981, 85, 88, 91, 97, lám. 10.1, 15.4-6, 23.9, 35.11-12 i 36; formes Hayes 3 A, 6 C, 8 A, 9 B, 14 A, 17), Mataró (Cerdà *et al.* 1997, vol. II, 68, 92 i 93); Can Cabanyes (Argentona) (Prevosti 1981, vol. II, fig. 59.11; probablement Hayes 14 A), Santa Margarida (Prevosti 1981, vol. II, fig. 53.2-3; Hayes 3 i 8) i Can Xacó (ambdós al terme de Cabrera de Mar) (Lleonart i Clariana 1977, 65; Prevosti 1981, vol. II, fig. 56, núm. 8-9; forma Hayes 8 A), a la comarca del Maresme. Apareixen també a Barcelona (Adroer 1963, 119; Beltrán 1990, 136; Beltrán de Heredia 2007, 53, lám. 18, 9-10 i 13; formes Hayes 14, 15, 16 i 160); Can Bosch de Basea (Terrassa) (Morral *et al.* 1980; Hayes 3 i 14 A), a la propera vil·la romana del Mas d'en Gras (Vila-seca) (Járrega 2003, 133-135 i 159-160, fig. 8-10; Járrega i Sánchez 2008, 92-93 i 98-100, fig. 80-82; formes Hayes 14 A i B, 16, 17, 26 i 27, i Salomonson A 5), a Casa Blanca (Tortosa), al Baix Ebre (formes Hayes 3 C, 6 B i C, 7 B, 8 A, 9 B, 14 A, B i C, 16, 17, 21, 27, 31 i probablement Hayes 123 i 131; Revilla 1993, 57-58, fig. 14-15; 103, fig. 37, 2-12; Pérez Suñé 2003, 190-201) o a les Cases Barates (Móra la Nova, Ribera d'Ebre; Hayes 27 i 14 B) (Noguera 1999, 282, núm. 20-21).

19. En trobem a València (Ribera 1983, 23, 25-26, 29-30, 33, 37-38, 41-46, 49, 52, 53-55, 58, 60-61, 72, fig. 6, núm. 1, 3 i 5; 74, fig. 8; 85, lám. v), amb les formes Hayes 6, 9 B i 160; hi destaca la presència de les formes Hayes 14 i 16, a més d'un exemplar decorat de la forma Hayes 36, per la qual cosa el període de la segona meitat del segle II i especialment inicis del III sembla ben representat. En terres valencianes, podem destacar també algunes troballes al Pla de l'Arc de Lliria (Martín i Gil-Mascarell 1969, 37) i als jaciments de la Torrassa (Vila-real, Plana Baixa), així com a l'àrea de Castelló de Rugat, els jaciments de Mas del Jutge i Sant Gregori (Torrent), la Punta de l'Arenal (Xàbia) i les ciutats de *Lucentum* i *Illici* (Beltrán 1990, 136, amb bibliografia anterior), a més d'altres que s'han donat a conèixer posteriorment, com ara l'assentament rural romà del Campillo (Altura, Alt Palància), on es documenten les formes Hayes 6, 8 B, 9 A, 14 A, 17 i 23 (Járrega 1996*b*, 372-373), i es detecten, per tant, materials de finals del segle II o inicis del III, mentre que la sigil·lada africana C està representada només per un fragment informe, sense que hi hagi materials baiximperials.

ment es corresponen també amb el final de la vil·la s'ha documentat la presència d'exemplars (la majoria sencers) de les formes Hayes 14 A i B, 17, 26 i 27, que confirmen aquesta cronologia (Járrega 2003, 133-135 i 159-160, fig. 8-10; Járrega i Sánchez 2008, 92-93 i 98-100, fig. 80-82). Tanmateix, la diferència important amb el context dels Antigons és que aquest darrer correspon a un abocador domèstic, és a dir, a una fase d'utilització de la vil·la, mentre que en el cas del Mas d'en Gras sembla correspondre a un abandonament.

Més tardà és el context d'amortització de la claveguera del suposat *cardo maximus* de la ciutat d'*Iluro* (Mataró), ja que hi ha aparegut també sigil·lada africana C i ceràmica *lucente*, per la qual cosa la data d'amortització s'ha de situar en la segona meitat avançada del segle III; la troballa d'una moneda de Gal·liè (Cerdà *et al.* 1997, vol. II, 71) permet confirmar aquesta datació. Tot i així, la sigil·lada africana A es comptabilitza com el 40,26 % de la vaixel·la de taula, i apareixen les formes Hayes 8 A, 9 B, 14 A i B i 16; a més, com a sigil·lada africana A/D s'ha documentat la forma Hayes 31 (Cerdà *et al.* 1997, vol. II, 68, 92 i 93). Hi ha també llànties de disc, i àmfores africanes (Africana 1 A, 2 A i 2 C), així com gal·les (possiblement) de la forma Gauloise 4, i mauritanes Keay 1, a més d'un nodrit grup d'àmfores sud-hispàniques (Dressel 7-11, 12 i Dressel 20, Beltrán 2 B i Keay 16) (Cerdà *et al.* 1997, vol. II, 70 i 101-104).

El cas de Vilauba, també datat a finals del segle III, inclou, juntament amb sigil·lada africana C i ceràmica africana de cuina, alguns exemplars de sigil·lada africana A (Castanyer i Tremoleda 1999, lám. 39, 4-5; lám. 42, 1-3; lám. 43.1), i destaca la presència de formes tardanes, concretament les Hayes 14, 16, 17 i 27, pròpies d'un context del segle III.

Fora de Catalunya, és important l'abocador trobat a l'avinguda d'Espanya, núm. 3, d'Eivissa, que presenta una data de tancament de mitjan - tercer quart del segle III, per la presència abundant de sigil·lada africana C; malgrat això, hi ha una bona representació de materials de la segona meitat del segle II i inicis del III. Hi podem destacar la presència de les formes Hayes 14, 16 i 27 (González Villaescusa 1990, 29-30, 49-50 i 119-120, fig. 7-8); de la Hayes 14 no es pot precisar el subtipus, ja que només s'ha conservat la part de la base i la carena d'un sol exemplar. Val a dir que en aquest abocador la sigil·lada africana A apareix en poca quantitat i que són majoritàries la sigil·lada africana C i, molt especialment, la sigil·lada africana de cuina. És interessant tenir en compte la presència a Eivissa (tot i que en altres contextos) de la forma Hayes 160, que correspon també a aquesta cronologia i que sembla haver estat objecte d'imitacions locals a l'illa (González Villaescusa 1990, 21).

També a les Illes podem recordar la presència de la forma Hayes 14 a *Pollentia* (Almagro i Amorós 1954,

260). La mateixa forma apareix al País Valencià, tant a la ciutat de València (Ribera 1983, 72, fig. 6.5; 74, fig. 8, núm. 3-5) com al Pla de l'Arc de Lliria (Martín i Gil-Mascarell 1969, 37) i a la Punta de l'Arenal, a Xàbia (González Villaescusa 1990, 50).

Fa alguns anys, Beltrán (1990, 136, 138 i 140) va dur a terme un intent d'estudi de distribució de la sigil·lada africana A a *Hispania*. Es palesa clarament una distribució costanera, però amb alguna penetració significativa vers l'interior. Així, a més dels llocs esmentats més amunt, es pot comprovar la seva presència abundant a Andalusia, així com penetracions vers l'interior, a *Valeria* (Valera de Arriba, Conca) i a *Caesaraugusta* (Saragossa), i altres indrets de la vall mitjana de l'Ebre. Crida l'atenció l'especial presència de formes tardanes en aquesta àrea, especialment les formes Hayes 27 i 31.

Possiblement, les dades que hem estat considerant més amunt ens permeten matisar la proposta llançada per Fentress i Perkins (1988, 208 i 213) que hem esmentat anteriorment, i que suposa el moment de més distribució de la sigil·lada africana A entre els anys 160 i 190; resulta molt probable, tenint en compte tant els contextos tancats aquí analitzats com la important distribució de les formes Hayes 14, 15, 16, 17, 27 i 31 (aquestes dues, com acabem de veure, amb una interessant distribució vers l'interior), que aquest moment òptim de la distribució de la sigil·lada africana A es perllongués almenys durant els primers anys de l'època severiana.

5.5.3. Ceràmica africana de cuina

Aquesta és la producció més abundant de les ceràmiques d'importació dels Antigons, que és present en grans quantitats i procedeix pràcticament tota de l'abocador.

El repertori d'aquesta producció als Antigons, desglossat per formes ceràmiques, és el següent:

Formes	Totals jaciment	Abocador
7A	115	81
Hayes 23 A tardana	1	–
Hayes 23 B	574	413
Hayes 23	146	110
Hayes 181	206	103
Hayes 181 (?)	9	9
Hayes 193 - Ostia I, 273	6	3
Ostia I, 264	42	36
Ostia I, 264 (grans)	2	2

Hayes 182	74	56
Hayes 182 (gran)	1	1
Hayes 182 (?)	1	–
Hayes 22	370	280
Hayes 22 o 196	35	30
Hayes 196	3.023	2.162
Hayes 196 (petits)	5	2
Hayes 196 (grans)	20	5
Hayes 196, variant	1	–
Hayes 197	1.930	1.434
Hayes 197 (petits)	62	34
Hayes 197 (grans)	4	–
Ostia III, 108	4	2
Ostia III, 108 (?)	1	1
Hayes 199	2	2
Hayes 131	149	120
Hayes 200	442	345
Hayes 200 (?)	1	1
Hayes 200 (?) (gran)	2	2
Hayes 200 (?) (color gris)	1	1
Hayes 183 o 200	1	–
Hayes 200 <i>similis</i> (forma nova)	4	4
Ostia I, 270	41	32
Ostia I, 272	47	38
Ostia I, 272 <i>similis</i> (forma nova)	2	–
Ostia I, 272 (?)	4	–
Ostia I, 272 / Atlante CVII, 11-12	276	220
Ostia I, 272 / Atlante CVII, 11-12 <i>similis</i> (forma nova)	1	–
Atlante CVII, 11-12	73	61
Atlante CVII, 11-12 (petits)	7	7
Atlante CVII, 11-12 (?)	1	1
Atlante CVII, 11-12 <i>similis</i> (forma nova)	1	–
Atlante CVIII, 1	2	2
Atlante CVIII, 3	2	2

Atlante CVIII, 3 <i>similis</i> (forma nova)	4	3
Ostia II, 312	2	–
Uzita 48.1	34	29
Uzita 48.1 (gran)	1	–
Uzita 48.1 (?)	6	3
Uzita 48.1, variant (forma nova)	1	–
Raqqada 1973, LIII, D 1	1	1
Ostia I, 269	1	1
Ostia II, 306 variant (forma nova)	1	1
Ostia II, 311 (?)	1	–
Ostia III, 324	1	–
Gran olla (forma nova)	1	1
Gerra indet.	1	1
Ostia III, 331 (?)	1	1
Ostia III, 269	3	2
Indet.	3	9
Total	7.760	5.647

Cal afegir-hi també la troballa d'un fragment de vora que podria correspondre a la forma Ostia II, 310, dubtosa entre l'africana de cuina i la ceràmica comuna oxidada.

Com és habitual als contextos ceràmics del Mediterrani occidental, amb força diferència les formes més atestades són les Hayes 23 A i B, 181 i, amb molta diferència, els plats tapadora de la forma Hayes 196 i les cassoles de la forma Hayes 197. Pel que fa a aquestes dues darreres, es dona la circumstància que, tot i que aparentment conformen servei (les Hayes 196 com a tapadores i les Hayes 197 com a cassoles), hom considera que les primeres són més antigues que les segones; les Hayes 196 semblen tenir l'origen en època flàvia, vers el 70 dC, i tenen una llarga perduració, fins al segle IV o inicis del V, tot i que el seu moment d'expansió dura fins a mitjan segle III (Raynaud 1993e, 89; Aguarod 1991, 248; Aquilué 1995, 66-69; Bonifay 2004, 225 i 227).

Plats tapadora

És molt abundant la forma Hayes 22, que possiblement podem considerar com la variant més antiga dels anomenats plats tapadora, el representant més conegut dels quals és la forma Hayes 196, que correspon a la forma Ostia I, 261 de la classificació de Tortorella (1981a, 212). La Hayes 22 engloba les formes Ostia II, 302 i Ostia I, 20, que en realitat no són altra cosa

que dues variants de la mateixa forma. Val a dir que la diferència principal entre les formes Hayes 22 i 196 és l'evident pom o element de pressió que presenta la primera (per la qual cosa és ben palès que es tracta d'una tapadora), al contrari que la base amb peu que té la Hayes 196, la qual cosa permet dubtar de si es tracta també d'una tapadora o bé podria haver estat un plat (o un element mixt que admetés els dos usos). La gran similitud entre ambdues formes és la causa que sigui molt difícil diferenciar-les quan només disposem de les vores, és a dir, quan no hi ha perfils sencers. De tota manera, sembla que en general la vora de la forma Hayes 22 és més fina, de vegades indiferenciada de la paret, enfront de la Hayes 196, que presenta un perfil més marcadament triangular; també cal considerar si la paret és llisa (el més habitual en aquest darrer cas) o bé si presenta marcades ondulacions produïdes pel torn a l'interior, com passa sovint amb la Hayes 22. En tot cas, no es tracta de criteris tipològics segurs, tot i que els fragments dubtosos estadísticament tenen més possibilitats de pertànyer a la forma Hayes 196 que a la 22.

Existeix també la forma Hayes 185, que ens sembla realment difícil de distingir de la Hayes 22, de la qual sembla ser una evolució; té una cronologia àmplia entre finals del segle I i el segle IV (Bonifay 2004, 221). En coneixem un fragment de la vil·la de Barrugat (Bítem) (Genera i Jàrraga 2010, 108 i 110).

D'altra banda, tot i la seva precedència cronològica, la forma Hayes 22 coexisteix clarament amb la Hayes 196 (malgrat que puguem considerar aquesta darrera com una evolució d'aquella), i arriba clarament a inicis del segle III, com ho indica la seva important presència a l'abocador dels Antigons.²⁰

Pel que fa a la forma Hayes 196, podem distingir-ne dues variants: l'Ostia III, 332 presenta unes característiques molt similars a les formes Hayes 22 i 196, tot i que no presenta cap base, sinó un fons corbat similar al de la forma Hayes 23. La variant Ostia I, 261, que correspon també a la Hayes 196, té un peu amb anell, molt característic d'aquesta forma. Per tant, en ambdós casos es complica la seva identificació quan manca un perfil sencer.²¹

20. De la forma Hayes 22 podem esmentar alguna peça del fòrum d'Empúries (Aquilué *et al.* 1984, 217, fig. 97.9; 311, fig. 113.14), alguns exemplars de les vil·les romanes dels Tolegassos (Viladamat, Alt Empordà) (Casas i Nolla 1986-1989, 210, fig. 9; Casas i Nolla 1993, 74, núm. 475; 77, núm. 481b; 482b, 484b, 485b; 86, núm. 556-561), Pla de l'Horta (Sarrià de Dalt, Gironès) (Nolla i Sagrera 1993, 158, fig. 17.1) i Vilauba (Camós, Pla de l'Estany) (Castanyer i Tremoleda 1999, 180 i lám. 35, 3-4), reconeixibles pel fi perfil de la vora; potser també pertanyen a aquesta forma unes vores dels jaciments de Pla de Palol (Castell d'Aro, Baix Empordà) (Nolla 2002, 115, fig. 78, 5-6; 125, fig. 93, 3-4), els Ametllers (Tossa de Mar) (Palahí i Nolla 2010, 282, lám. xxxiii, 8), Can Portell (Argentona) i Camí de Vista Alegre (Mataró) (Codex 1995, 46, fig. 5.1; 110, fig. 24.1), una del Morer (Sant Pol de Mar) (Jàrraga 1997, 207, lám. 54, 3064/26), a la comarca del Maresme, una altra de Can Bonvilar (Terrassa, Vallès Occidental) (Fernández, Ribé i Roig 1988, 85, fig. 3, CB.6) i algunes de Guissona, a la Segarra (Uscatescu 2004, 116, fig. 36, 4-5 i 119, fig. 39.3). Al País Valencià, apareix també a Lliria (Escrivà 1995, 184, fig. 19).

21. La forma Hayes 196 apareix en gran abundància a la costa catalana. Començant per les comarques del nord-est de Catalunya, podem esmentar, entre d'altres, Roses (Martín *et al.* 1979, diverses referències), el fòrum d'Empúries (Aquilué *et al.* 1984, 215, fig. 95.7; 221, fig. 99.6; 305, fig. 110.14; 323, fig. 119.2; 473, fig. 161.5), la vil·la dels Tolegassos (Viladamat) (Casas 1989, 108; Casas i Nolla 1986-1989, 209; Nolla i Casas 1984, 110, lám. xxxiv, 2 i 5; Casas i Nolla 1993, 44; 45, núm. 197 i 199; 51; 54, núm. 300; 56, núm. 303-313; 58; 72, núm. 453-454; 73; 75; 77, núm. 483b; 81; 73, núm. 524-525; 854, núm. 538; 86, núm. 551-555; 96, núm. 648-649), on és la més abundant, Font del Vilar (Avinyonet de Puigventós) (Casas *et al.* 1995b, 31, fig. 23.1), així com Riells - la Clota (l'Escalada), a l'Alt Empordà; l'Olivet d'en Recasens (Borrassà) (Nolla i Casas 1984, 75, lám. xx, 5), l'Estartit (Torroella de Montgrí) (Nolla i Casas 1984, 150, lám. liii, 1-2), Santa Maria del Mar o dels Masos (Torroella de Montgrí) (Nolla i Casas 1984, 151-153, lám. xlix, núm. 3-4), Puig Rodon (Corçà) (Nolla i Casas 1984, 128, lám. xl, 6), Ca n'Aliu (Peratallada), Mas de Dalt (Canapost), Pla de Palol (Santa Cristina d'Aro) (Nolla i Casas 1984, 124, lám. xxxvii, 13; Nolla 2002, 223, fig. 77, 8; 118, fig. 88, 5-11; 122, fig. 88, 6; 128, fig. 96, 8 i 10; 131, fig. 99, 1-2 i 5-9) i Llafranc, Camp de la Gruta (Torroella de Montgrí) (Nolla i Puertas 1988, 60-62), al Baix Empordà; Vilauba (Camós) (Castanyer i Tremoleda 1999, lám. 24.3; lám. 25, 15-16; lám. 26, 1-4; lám. 29, 8-9; lám. 36, 12-17; lám. 39, 14-17), al Pla de l'Estany; Pla de l'Horta (Sarrià de Dalt) (Nolla 1982-1983, 125, fig. 2, 6-7; 126, fig. 3, 2, 5 i 7; Nolla i Casas 1984, 183, lám. lxi, 6-7; Nolla i Sagrera 1993, p. 158, fig. 17, núm. 2 a 10), Gerunda (Girona) i la Quintana (Cervià de Ter), al Gironès (Nolla i Casas 1984, 111-113, 123, 133-137, 151, 169-172; Nolla i Puertas 1988, amb bibliografia anterior); i Caldes de Malavella (Merino, Nolla i Santos 1994, 116, esquerra, núm. 3-4; Casas i Nolla 2008, 64; 67, fig. 4, 1-2, 4-5 i 7-11) i la vil·la dels Ametllers de Tossa de Mar (Palahí i Nolla 2010, 279, lám. xxi, 3, 7, 10, 13 i 18; 280, lám. xxii, 13-15; 282, lám. xxiii, 21-22; 284, lám. xxiv, 3, 4, 16 i 28; 286, lám. xxvi, 9 i 15; 287, lám. xxvii, 4, 6, 14, 15 i 27; 289, lám. xxviii, 1-2; 291, lám. xxix, 15-20; 292, lám. xxx, 18; 294, lám. xxxi, 6, 19, 21 i 22; 295, lám. xxxii, 1, 2, 15 i 16; 297, lám. xxxiii, 5, 6 i 19; 299, lám. xxxiv, 5, 6, 22, 29, 32, 33 i 39; 300, lám. xxxv, 9-10; 302, lám. xxxvi, 3, 5, 21, 24 i 26; 303, lám. xxxvii, 3-4, 13, 14, 24 i 26; 305, lám. xxxviii, 5; 309, lám. xl, 17; 310, lám. xli, 3; 319, lám. xlvi, 12; 321, lám. xlvii, 9 i 16), a la Selva.

A Fenals (Lloret de Mar, Selva) s'han trobat 4 fragments de vora (a més d'una carena de la forma Hayes 23) de la forma Hayes 196, encara que no descartem que corresponguin a la Hayes 22 per la poca diferenciació de la vora (Buxó i Tremoleda 2002, 139; 141, fig. 56). Tanmateix, han de correspondre a època flàvia, ja que aquesta terrisseria no dona senyals d'activitat amb posterioritat a l'època de Domicià, ni s'hi ha trobat sigil·lada africana A.

Més cap al sud, seguint la costa, apareix abundantment als jaciments del Maresme, com el Morer (Sant Pol de Mar) (Jàrraga 1997, 85 i 135, lám. 18, 2055/22), el jaciment romà de Can Majoral (Mataró) (Clariana 1981, 165), la ciutat romana d'Iluuro (Mataró) (SAMM 1977, 61; Martí i Navarro 1978, 147; Clariana i Leonart 1979, 265; Bassols 1997, 119 i 132, lám. 8, 20-22; Cerdà *et al.* 1997, 69 i 97, núm. 83-86; Puerta 2000, 117-118 i 256, lám. 98), Can Blanc (Argentona) (Carreras i Rigo 1994, 210, fig. 12.16; 211, fig. 13.25), veïnat del Sant Crist (Cabriels) (Clariana 2002, 146, núm. 145-147), Premià de Mar (col·lector del carrer de Mn. Jacint Verdaguer: Coll 2004, 427, fig. 157, núm. C-00-613; perllongació del carrer de Ramon Lull: Cazorla, Coll i Jàrraga 1997, 190; Coll 2004, 250), Premià - 200 m de

És força interessant comprovar la presència al conjunt que estudiem de la forma Hayes 182 (corresponent a la producció anomenada per Bonifay «tipus B»), que és, al seu torn, una evolució de la Hayes 196, amb un característic llavi engruixit i exvasat. Aquesta forma comença a produir-se precisament a inicis del segle III (Raynaud 1993*e*, 88; Aguarod 1991, 254; Aquilué 1995, 67), tot i que Tortorella (1981*a*, 213) ha suggerit un origen en la segona meitat del segle II, basant-se en l'aparició d'alguns exemplars a Òstia; sembla que arriba a inicis del v, i no resulta fàcil de

terminar si era una tapadora o bé un plat, o si podia utilitzar-se d'ambdues formes; tanmateix, s'ha considerat que era el tipus de tapadora habitual per cobrir les plates de la forma Hayes 181 (Marty 2004, 113). Bonifay (2004, 216-217) ha proposat una subdivisió en quatre variants segons el perfil de la vora, que es daten entre mitjan segle II i el segle IV. La seva presència, relativament abundant (uns 75 fragments), permet comprovar la seva difusió a inicis del segle III, data que correspon a l'abocador que estem estudiant.²²

l'autopista (Cazorla, Coll i Járrega 1997, 185 i 201, fig. 5, 24-25), Can Verboom (Premià de Mar: Coll 2004, 397, A-7, A-8 i P-5), Can Vilà (Premià de Mar: Coll *et al.* 2002, 101, fig. 10.97; Coll 2004, 405, fig. 113, 96, 97 i 209), Santa Anna (Premià de Mar: Coll 2004, 408, fig. 119, P-37-A-16), Poliesportiu (Premià de Dalt: Cazorla, Coll i Járrega 1997, 185 i 200, fig. 4.21; Coll 2004, 178 i 397, fig. 96, P-5) i Can Sentromà (Tiana) (Guitart 1970, 128, fig. 12.26; 133, fig. 15.21; 140, fig. 17, 6 i 7). Ja a l'actual comarca del Barcelonès, la trobem a Badalona (Puerta 2000, 117-119).

Aquesta forma apareix també documentada a *Barcino* (Barcelona) (Hernández-Gasch 2006, 86, fig. 8.13; Beltrán de Heredia 2007, 41, lám. 12; 46, lám. 15.1, variant Ostia III, 332), a la vil·la romana del Castell de Castelldefels (López *et al.* 2005, 109; 121, lám. 1, 3-4; 122, lám. II, 6; 127, lám. VII, 4-5; 128, lám. VIII, 19; 129, lám. IX, 3; 130, lám. X, 6; 131, lám. XI, 3 i 8; 132, lám. XII, 6 i 10; 136, lám. XVI, 4, 5 i 9; 138, lám. XVIII, 15; 139, lám. XIX, 2, 13 i 17; 141, lám. XXI, 5, 7, 14 i 16; 142, lám. XXII, 2 i 7; 143, lám. XXIII, 1 i 5), així com a Can Bosch de Basea (Morral *et al.* 1980, 117, fig. 11, 3-4 i 10-11; 120, fig. 14, 10, 13 i 14-19) i l'Aiguacuit (Barrasetas *et al.* 1994, 39, fig. 25.3; 46, fig. 52.5, 53.2 i 53.5; 50, fig. 67, 1-2), ambdós jaciments a l'actual terme municipal de Terrassa (Vallès Occidental).

Pel que fa a la Catalunya meridional, la forma Hayes 196 la trobem a la vil·la romana del Castell de Cubelles (López *et al.* 1998, 14, lám. II, 12-13; 16, lám. IV, 4, 12 i 18; 17, lám. V, 13; 20, lám. VI, 3; 21, lám. VII, 5; López *et al.* 2004, 477, lám. II, 12-13; 479, lám. IV, 4, 12 i 18; 480, lám. V, 13; 481, lám. VI, 3; 482, lám. VII, 5), a la ciutat de *Tarraco* (Tarragona) (Aquilué 1989, 190-192; Aquilué 1992, 972 i 974; García Noguera *et al.* 1997, 189 i 191; Macias 1999, 173; López Vilar 2006, 97, fig. 98, 14-16; 99, fig. 100, 29; 100, fig. 101, 1-3; 102, fig. 103, 13-14 i 23-24; 103, fig. 104, 1-2, 12-13 i 24-25; 104, fig. 105, 17-18; 141, fig. 152, 34 i 36; 142, fig. 153, 35; 166, fig. 190, 1 i 3-4; 170, fig. 194, 9-11; 200, fig. 243, 6), les vil·les de la Barquera (Perafort) (López Vilar 1993, 59, lám. IX, 5) els Munts (Altafulla) (Otiña 2005, 51, fig. 9.6; 83, fig. 25.2; 84, fig. 26.2; 102, fig. 40, 4 i 7; 125, fig. 60.6; 137, fig. 64, 1-2) i Mas d'en Gras (Tarragonès), on també apareix la forma Hayes 22 (Járrega 2003, 135; Járrega i Sánchez 2008, 93). A les Terres de l'Ebre, es documenta a Casa Blanca (Tortosa) (Revilla 1993, 50, fig. 12.8; 59, fig. 16; 79, fig. 29, 1 i 3; 92, fig. 32, 5-8; 94, fig. 34.13; 95, fig. 35, 1-3; 106, fig. 40, 4-10; Pérez Suñé 2003, 238, fig. 74, 1-3) i a la vil·la de Barrugat (Bítem) (Genera i Járrega 2010, 108; 110-111; 258, núm. 1) al Baix Ebre; als jaciments de les Deveses 2 (Ginestar), el Barranc de Rasquera 1 (Rasquera) i les Pedres - Sant Vicenç (Ginestar), a la Ribera d'Ebre (Noguera 1999, 282, núm. 27; 283, núm. 27; 286, núm. 74-76); i al Mas de Sant Pau (Masdenverge), al Montsià (Cartes i Gilisbars 2009, 210, 212 i 213).

Apareix també a la Catalunya interior, al jaciment de Boades (Castellgalí, Bages), on es documenten les dues variants (Ostia III, 332 i Ostia I, 261) d'aquesta forma (Daura i Pardo 1991, 39 i 54, fig. 5, núm. 3-25, 4-9, 3-23 i 3-24). Es troba també a Guissona (Uscatescu 2004, 31, 106, fig. 26, 7-11; 107, fig. 27, 1-10; 116, fig. 36, 3 i 6-8; 119, fig. 39, 2 i 4-7; 130, fig. 50, 3-5) i a Lleida (Miró 1993, 312 i 318, núm. 1-3).

La trobem també al País Valencià; entre altres llocs, a València (Marín 1995, 159, fig. 3, 1-2; 162, fig. 5, 2, 7-10), Lliria (Escrivà 1995, 184, fig. 19) i a la vil·la romana del Campillo (Altura, Alt Palància) (Járrega 1996*b*, 372 i 373, fig. 6, núm. 1 a 3).

Ja més al sud i a l'interior, al context del palau d'Orive, a Còrdova, la forma Hayes 196 també hi és present; la variant Ostia III, 332 representa l'1,2 % del total i l'1,3 % de les formes de la ceràmica africana de cuina, mentre que la variant Ostia I, 261 és el 3,6 % del total i el 3,9 % de les formes (Carrillo i Murillo 1996, 1311).

22. A Catalunya la forma Hayes 182 apareix a Roses (Alt Empordà) (Nieto 1993, 45, fig. 20), el fòrum romà d'Empúries (Aquilué *et al.* 1984, 221, fig. 99.5; 473, fig. 161.7), la vil·la dels Tolegassos (Viladamat, Alt Empordà) (Casas i Nolla 1986-1989, 209-210; Nolla i Casas 1984, 110, lám. XXXIV, 4-5; Merino i Rocas 1989, 146, fig. 99.4; Casas i Nolla 1993, 72, núm. 452; 82, núm. 514; 83, núm. 523; 84, núm. 535; Casas i Soler 2003, 143), l'Olivet d'en Recasens (Borrassà, Alt Empordà) (Nolla i Casas 1984, 75, lám. XX, 4), Vilauba (Camós, Pla de l'Estany) (Castanyer i Tremoleda 1999, 190; lám. 39.13; lám. 44.3; lám. 47, núm. 1-2), Pla de Palol (Castell d'Aro, Baix Empordà) (Nolla 2002, 122, fig. 88, 3; 122, fig. 89, 2; 125, fig. 93, 13; 128, fig. 96, 11; 131, fig. 99, 3-4; 176, fig. 141, 8), Caldes de Malavella (Selva) (Merino, Nolla i Santos 1994, 116, esquerra, núm. 1-2; Casas i Nolla 2008, 66, fig. 3, 24) i la vil·la romana dels Ametllers (Tossa de Mar, Selva) (Palahí i Nolla 2010, 284, lám. XXIV, 5; 291, lám. XXIX, 17; 294, lám. XXXI, 16; 299, lám. XXXIV, 4; 300, lám. XXXV, 13-15; 310, lám. XLI, 17-19), tots a l'àrea nord-est de Catalunya. A la comarca del Maresme, apareix a *Iluro* (Mataró) (SAMM 1977, 61; Cerdà *et al.* 1997, 97, núm. 88-91; Puerta 2000, 256, lám. 98, 1 i 28), Can Blanc (Argentona) (Carreras i Rigo 1994, 212, fig. 124, 34-37) i Can Sentromà (Tiana) (Guitart 1970, 149, fig. 22, 18-20); i també a la vil·la romana del Castell de Castelldefels (López *et al.* 2005, 110). Pel que fa a les comarques meridionals, la tenim també present a Darró (Vilanova i la Geltrú) (López, Fierro i Caixal 1997, 73, lám. III, núm. 3-8), a la vil·la romana del Castell de Cubelles (López *et al.* 1998, 17, lám. V, 14-15; López *et al.* 2004, 480, lám. V, 14-15), a la ciutat de Tarragona (Aquilué 1989, 191-192; Aquilué 1992, 975; Macias 1999, 173; López Vilar 2006, 101, fig. 102, 7-10; 103, fig. 104, 26-27; 141, fig. 152, 35 i 37; 166, fig. 190, 2; 170, fig. 194, 8; 200, fig. 243, 4-5) i la vil·la romana dels Munts (Altafulla) (Otiña 2005, 51, fig. 9.3; 70, fig. 18.4; 170, fig. 88.5), així com a les Terres de l'Ebre, concretament a la vil·la romana de Casa Blanca (Tortosa, Baix Ebre) (Revilla 1993, 92, fig. 32, 9-11; 95, fig. 35.4; 106, fig. 40, 11-12; Pérez Suñé 2003, 238, fig. 74, 4-5), a la vil·la de Barrugat (Bítem, Baix Ebre) (Genera i Járrega 2010, 108 i 111; 259, núm. 5; 288, núm. 1), al jaciment d'Asclines (Ascó, Ribera d'Ebre) (Noguera 1999, 181, núm. 9) i al Mas de Sant Pau (Masdenverge,

Les formes Ostia I, 263 i 264 (dues variants, força evidents, de la forma Hayes 182) també apareixen documentades a Catalunya, tot i que en menor quantitat.²³

Cassoles obertes

Dins d'aquest grup, la forma més ben representada és la Hayes 23, sobretot la variant B. Efectivament, aquesta darrera quintuplica la representativitat de la A; aquest fet constitueix un clar índex cronològic, ja que és més recent la variant B, que sembla iniciar-se vers mitjan segle II (Hayes 1972, 45-48; Raynaud 1993e, 88), tot i que s'ha suggerit que hauria aparegut a inicis del segle II (Tortorella 1981a, 217; Aquilué 1995, 69) o fins i tot en època julioclaudia (Aguarod 1991,

267), extrem actualment desestimat. La seva presència a Tarragona (García Noguera *et al.* 1997, 189 i 191), en un context datat a inicis del segle II, juntament amb les formes Hayes 23 A, 196, 199, i el que sembla una versió primerenca de la 197, juntament amb sigil·lada hispànica i formes antigues de la sigil·lada africana A (Hayes 2, 8 A i 9 A), sembla indicar que, efectivament, la Hayes 23 B s'origina en la primera meitat del segle II. A València els exemplars més antics es daten en el segon quart del segle II (Marín 1995, 160). Aquesta forma té a l'est d'*Hispania* una difusió molt més extensa que la Hayes 23 A, penetrant fins a la vall de l'Ebre i Navarra; a l'àrea nord-oriental i central catalana és molt abundant, sobretot en jaciments costaners (Aguarod 1991, 267).²⁴

Montsià) (Cartes i Gilisbars 2009, 213). A la Catalunya interior apareix al jaciment de Boades (Castellgali, Bages) (Daura i Pardo 1991, 54, fig. 5, núm. 3-22). A l'interior peninsular, la forma Hayes 182 es documenta a Mèrida (Vázquez de la Cueva 1985, 77-79).

També es troba a l'abocador de l'avinguda d'Espanya núm. 3 d'Eivissa (González Villaescusa 1990, 39, 52 i 135, fig. 23), classificat com a Hayes 195. Val a dir que la forma Hayes 195 (amb la qual la identifica Aguarod), equivalent a la forma Ostia I, 262, podem considerar-la com una variant dins la mateixa forma que la Hayes 182, que s'identifica amb la forma Ostia I, 17 de la classificació de Tortorella (1981a, 213); l'única diferència entre ambdues és que aquesta darrera té un perfil més gruixut i pesant. La forma Hayes 195 es data a partir de finals del segle II i inicis del III (Bonifay 2004, 227), per la qual cosa creiem que la seva identitat amb la Hayes 182 ve donada també per la cronologia. La forma Hayes 195 la documentem també a l'Aiguacuit (Terrassa, Vallès Occidental) (Barrasetas *et al.* 1994, 48, 62.1) i a la vil·la romana del Mas d'en Gras (Vila-seca, Tarragonès) (Járrega 2003, 135-138; Járrega i Sánchez 2008, 93), Guissona (Segarra) (Uscatescu 2004, 31, 107, fig. 27.11-12; 124, fig. 44.12), Lleida (Segrià) (Miró 1993, 312 i 318, núm. 4-5), així com a València (Marín 1995, 162, fig. 5, 1 i 5-6), Lliria (Escrivà 1995, 184, fig. 19) i el Campillo (Altura, Alt Palància; vegeu Járrega 1996b, 373, fig. 6.5), al País Valencià.

23. La forma Ostia I, 264 la tenim atestada a les vil·les romanes de Pla de l'Horta (Sarrià de Dalt, Gironès) (Nolla 1982-1983, 126, fig. 3.3; Nolla i Sagrera 1993, p. 158, fig. 17, núm. 14), els Ametllers (Tossa de Mar, Selva) (Palahí i Nolla 2010, 284, lám. xxiv, 21), la vil·la romana del Castell de Castelldefels (López *et al.* 2005, 110; 137, lám. xvii, 13; 139, lám. xix, 6) i la del Mas d'en Gras (Vila-seca, Tarragonès) (Járrega 2003, 135; Járrega i Sánchez 2008, 93), així com a Vilauba (Camós, Pla de l'Estany), Empúries, Girona, Barcelona (Aguarod 1991, 257) i Guissona (Uscatescu 2004, 31, 107, fig. 27, 13). El mateix podem dir de la forma Ostia I, 263, que es documenta a Lleida (Miró 1993, 312 i 318, núm. 6).

24. La forma Hayes 23 B està ben atestada a la Catalunya costanera, com hem dit (Aquilué 1985, 211-212; Aquilué 1995, 69). A les comarques del nord-est de Catalunya, apareix a la ciutatella de Roses (Martín *et al.* 1979, 232, VR 04-10; Nieto 1993, diverses referències), el fòrum d'Empúries (Aquilué *et al.* 1984, 213, fig. 95, 7-9; 215, fig. 96, 2-4; 323, fig. 119.3; 473, fig. 161.2; Nolla i Aquilué 1984, 52-53), la vil·la romana dels Tolegassos (Viladamat, Alt Empordà) (Casas i Nolla 1986-1989, 208; Nolla i Casas 1984, 110, lám. xxxiv, 7 i 10, i 112, lám. xxxv, 2; Casas i Nolla 1993, 37; 38, núm. 169; 53, núm. 280 i 282; 54, núm. 291-299; 75; 76, núm. 478; 81; 83, núm. 515-518; 91; 92, núm. 625-627; 95, núm. 638; Casas i Soler 2003, diverses referències, especialment 143), on és la més abundant; Camp de la Gruta (Torroella de Montgrí, Baix Empordà) (Nolla i Puertas 1988, 59-60), Vilauba (Camós, Pla de l'Estany) (Castanyer i Tremoleda 1999, lám. 25, 11-13; lám. 36, 7-8; lám. 39, 9-10; lám. 43.2; lám. 46.3), Pla de l'Horta (Sarrià de Dalt, Gironès) (Nolla 1982-1983, 125, fig. 2, 4-5; Nolla i Casas 1984, 183, lám. lxi, 4-5; Nolla i Sagrera 1993, 157, fig. 16, núm. 8-9), Girona (Nolla i Nieto 1979, 270, fig. 2, i 274, fig. 4.6), Can Ring o Can Llandric (Besalú, Garrotxa), Torre Ponça i Santa Maria del Mar (Torroella de Montgrí, Baix Empordà), Llafranc, Puig Rodon (Corçà, Baix Empordà) (Nolla i Casas 1984, 129, lám. xli, 1 i 12), Ca n'Aliu (Peratallada, Baix Empordà), Mas de Dalt (Canapost, Baix Empordà), Pla de Palol (Castell d'Aro, Baix Empordà) (Nolla i Casas 1984, 124, lám. xxxvii, 12; Nolla 2002, 115, fig. 78, 9; 119, fig. 84, 6-9; 125, fig. 93, 14; 130, fig. 98, 10), així com Caldes de Malavella i la vil·la dels Ametllers (Tossa), a la Selva (Merino, Nolla i Santos 1994, 116, esquerra, núm. 7-9; Casas i Nolla 2008, 64; 65, fig. 2, 23-25; 66, fig. 3, 1-6; Palahí i Nolla 2010, 279, lám. xxi, 11 i 22; 282, lám. xxiii, 14; 284, lám. xxiv, 12; 287, lám. xxvii, 10; 289, lám. xxviii, 3 i 12; 299, lám. xxxiv, 11, 34 i 36; 300, lám. xxxv, 11 i 16; 302, lám. xxxvi, 26; 319, lám. xlvi, 11). Mostra, per tant, una bona difusió al nord-est de Catalunya (Nolla i Puertas 1988, 59-60, amb bibliografia anterior).

El Maresme és una altra àrea on coneixem abundants exemplars d'aquesta forma. Així, la tenim documentada a Can Roig (Pineda de Mar) (Soler 1978, 165), al jaciment del Morer o el Morè (Sant Pol de Mar) (Járrega 1997, 84-85 i 203, lám. 52, 3042/1), Can Sans (Sant Andreu de Llavaneres) (Prevosti 1981, vol. II, fig. 67.1 i 68.1), *Iluro* (Mataró) (Martí i Navarro 1978, 145 i 152; Clariana i Leonart 1979, 263-267; Bassols 1997, 117-118 i 132, lám. 8, 13-15; Cerdà *et al.* 1997, vol. II, 68 i 95, núm. 61-66; Puerta 2000, 115), Can Rafart (Mataró) (Prevosti 1981, vol. II, fig. 100, núm. 11-12), Can Majoral (Mataró) (Clariana 1981, 125, 129), Can Blanc (Argentona) (Carreras i Rigo 1994, 181-214), Can Xacó (Cabrera de Mar) (Leonart i Clariana 1977, 65), veïnat del Sant Crist (Cabrils) (Clariana 2002, 141, núm. 86-89), nucli urbà de Premià de Mar (col·lector del carrer de Mn. Jacint Verdaguer; Coll 2004, 427, fig. 157, núm. C-00-905), Can Verboom (Premià de Mar; Coll 2004, 397, fig. 96, P-1), Can Vilà (Premià de Mar) (Coll *et al.* 2002, 101, fig. 10, 93-94; Coll 2004, 405, fig. 113, 94), Santa Anna (Premià de Mar) (Coll 2004, 408, fig. 119, P-1771-A-4), carretera d'enllaç (Premià de Mar) (Cazorla *et al.* 1997, 186; Coll 2004, 247), Poliesportiu (Premià de Dalt: Cazorla *et al.* 1997, 185 i 200, fig. 4.20; Coll 2004, 178 i 397, fig. 96, P-1) i Can Sentromà (Tiana) (Guitart 1970, 124, fig. 9.13; 132, fig. 14.9; 152, fig. 25.7).

La forma Hayes 23 B apareix també a Barcelona (Hernández-Gasch 2006, 85, fig. 7.16; Beltrán de Heredia 2007, 53, lám. 18.20), la vil·la romana del Castell de Castelldefels (López *et al.* 2005, 108, 121, lám. I, 12; 123, lám. III, 12; 128, lám. VIII, 17; 129, lám. IX, 1; 134,

La presència (prou abundant) de la forma Hayes 181 (equivalent a la Lamboglia 9 A) també és normal en un context de finals del segle II i inicis del III (Hayes 1972, 200-201; Raynaud 1993e, 88, equivocadament considerada com a Hayes 26; Aguarod 1991, 260; Aquilué 1995, 69); una datació més antiga a finals del segle I i la primera meitat del II, com s'havia suggerit (Hayes 1972, 200-201; Tortorella 1981a, 215), actualment sembla que es podria acceptar només per a alguns pocs exemplars molt limitats, com passa a València (Marín 1995, 158), però el període de difusió important d'aquesta forma és clarament posterior. Darrerament, Bonifay (2004, 214) n'ha diferenciat quatre variants, datades entre la fi del segle I i el principi del V. Les variants B i C, datades sense seguretat entre finals

del segle II i al llarg del III, semblen ser les habituals en els contextos que analitzem, inclòs el dels Antigons. És una de les formes més representades del jaciment. La forma Hayes 181 presenta una difusió extensa però força més discreta que la Hayes 196, 197 o 23 B.²⁵

La forma Hayes 193 - Ostia I, 273 és una cassola similar a la Hayes 181 però de diàmetre menor i més tancada; podríem pensar que fa servei amb ella. Apareix documentada als Antigons amb 6 exemplars, dels quals almenys la meitat podem assegurar que procedeixen de l'abocador. Es tracta d'una forma poc freqüent, documentada a Tunísia, Òstia, Sperlonga i Fòs; a la *Tarraconensis* es troba a Empúries, la vil·la romana dels Tolegassos (Viladamat, Alt Empordà) i el jaciment d'El Secano (Xalamera, Osca), com indica Aguarod (1991,

lám. XIV, 7 i 12; 136, lám. XVI, 15; 141, lám. XXI, 1 i 13; 142, lám. XXII, 5; 143, lám. XXIII, 3), Can Bosch de Basea (Terrassa, Vallès Occidental) (Morrall *et al.* 1980, 117, fig. 11, 20-24 i 26-28), l'Aiguacuit (Terrassa, Vallès Occidental) (Barrasetas *et al.* 1994, 46, fig. 53.3), la vil·la romana del Castell de Cubelles (López *et al.* 1998, 14, lám. II, 8; 16, lám. IV, 7; 21, lám. VII, 2; López *et al.* 2004, 477, lám. II, 8; 479, lám. IV, 7; 482, lám. VII, 2), Tarragona (Aquilué 1989, 193; Aquilué 1992, 978; García Noguera *et al.* 1997, 189 i 191; Macias 1999, 171-172; López Vilar 2006, 95, fig. 96, 14; 97, fig. 98, 13; 99, fig. 100, 23; 101, fig. 102, 4; 102, fig. 103, 32; 103, fig. 104, 20-21; 104, fig. 105, 11-12; 142, fig. 153, 29; 165, fig. 189, 17; 170, fig. 194, 5; 199, fig. 242, 5), i les vil·les dels Munts (Altafulla) (Otiña 2005, 51, fig. 9.7; 70, fig. 18.2; 84, fig. 26.5; 96, fig. 34.4; 102, fig. 40, 5-6; 103, fig. 41.7; 115, fig. 55, 3-4; 127, fig. 61.6) i del Mas d'en Gras (Vila-seca) (Járrega 2003, 136 i 163, fig. 13.1 i 13.2; Járrega i Sánchez 2008, 93 i 103, fig. 85, núm. 1-2). A les Terres de l'Ebre, apareix a Casa Blanca (Tortosa) (Revilla 1993, 60, fig. 17.1; 79, fig. 29.2; 93, fig. 33.1; 95, fig. 35.5; 107, fig. 41, 1-2; Pérez Suñé 2003, 238, fig. 74, 11-13 i 239, fig. 75) i a la vil·la de Barrugat (Bítem) (Genera i Járrega 2010, 108 i 112), al Baix Ebre, així com als jaciments d'Asclines (Ascó) i les Planes (Móra la Nova), a la Ribera d'Ebre (Noguera 1998, 127, fig. 15.12; Noguera 1999, 181, núm. 13; 284, núm. 44), i al Mas de Sant Pau (Masdenverge), al Montsià (Cartes i Gilisbars 2009, 210 i 211, fig. 2). És present també a *Valentia* (Ribera 1983, 75, fig. 9.4; Marín 1995, 159-160; 161, fig. 4.3; 162, fig. 5, 15-16), Llíria (Escrivà 1995, 183, fig. 18) i al jaciment del Campillo (Altura, Alt Palància) (Járrega 1996b, 372, fig. 4.4, i 373), al País Valencià.

Apareix la Hayes 23 B també a l'interior, com indiquen els exemplars de Boades (Castellgalí) i Matacans (Artés), al Bages, tot i que la segona podria ser una imitació (Daura i Pardo 1991, 39; 43; 54, fig. 5, núm. 4-12 i 58, fig. 11, núm. B A1 5 40), a la vil·la de Sant Amanç (Rajadell), també al Bages (Piñero 1994, 36), així com a Guissona, a la Segarra (Pera 1993, 303; Uscatescu 2004, 31, 106, fig. 26.3; 116, fig. 36.2; 118, fig. 38, 15-16; 119, fig. 39.1; 123, fig. 43, 2-4; 124, fig. 44, 9-10; 129, fig. 49.5), on és potser la forma de ceràmica africana de cuina més ben representada, i a Lleida (Miró 1993, 313-314 i 318-319, núm. 12-13). Ja fora de Catalunya, la documentem també a Mèrida (Vázquez de la Cueva 1985, 77-79). Al context del palau d'Orive, a Còrdova, la forma Hayes 23 B és el 32,3 % del total i el 34,2 % de les formes (Carrillo i Murillo 1996, 1311).

25. Apareix al fòrum romà d'Empúries (Aquilué *et al.* 1984, 221, fig. 99.1), Roses (Martín *et al.* 1979, 231-232, VR 04-6), la vil·la dels Tolegassos (Viladamat, Alt Empordà) (Casas i Nolla 1986-1989, 208; Casas i Nolla 1993, 44; 81; 92, núm. 513; 91; 92, núm. 628; Casas i Soler 2003, 143), Camp de la Gruta (Torroella de Montgrí, Baix Empordà) (Nolla i Puertas 1988, 57-58), Vilauba (Camós, Pla de l'Estany) (Castanyer i Tremoleda 1999, 191; lám. 25, 6-9; lám. 47, 3-6), Pla de l'Horta (Sarrià de Dalt) (Nolla 1982-1983, 125, fig. 2, 2-3; Nolla i Casas 1984, 183, lám. LXI, 2-3; Nolla i Sagrera 1993, 157, fig. 16, núm. 10-11), Girona (Nolla i Nieto 1979, 270, fig. 2 i 277, fig. 6.2), la Quintana (Cervià de Ter, Gironès), l'Olivet d'en Recasens (Borrassà) (Nolla i Casas 1984, 75, lám. XX, 1, 2 i 6), Puig Rodon (Corçà), Pla de Palol (Castell d'Aro, Baix Empordà) (Nolla 2002, 113, fig. 77, 2; 119, fig. 84, 10-11; 120, fig. 85, 1; 125, fig. 93, 15; 128, fig. 96, 14; 130, fig. 98, 4-8), Ca n'Aliu (Peratallada), així com a la vil·la romana de Tossa (Nolla i Casas 1984, 73 i 169-172) i Caldes de Malavella, a la Selva (Merino, Nolla i Santos 1994, 116, esquerra, núm. 5; Casas i Nolla 2008, 64; 65, fig. 2, 19 i 21), a les comarques del nord-est de Catalunya (Nolla i Puertas 1988, 57-58, amb bibliografia anterior).

Als voltants de Barcelona, la forma Hayes 181 es documenta a *Iluro* (Mataró) (Cerdà *et al.* 1997, 68; Puerta 2000, 120), Torre Llauder (Mataró) (Prevosti 1981, vol. II, fig. 67.1 i 68.1), Premià de Mar (col·lector del carrer de Mn. Jacint Verdaguier; Coll 2004, 427, fig. 157, núm. C-00-823), Badalona (Puerta 2000, 120), al solar Duran, en un context de finals del segle IV i inicis del V (per tant, probablement en estat residual); Barcelona (Beltrán de Heredia 2007, 53, lám. 18.19), i la vil·la romana del Castell de Castelldefels (López *et al.* 2005, 110 i 141, lám. XXI, 11).

Al sud de Catalunya, la forma Hayes 181 es documenta als jaciments de Darró (Vilanova i la Geltrú) (López, Fierro i Caixal 1997, 75, lám. V, 5-7), Tarragona (Aquilué 1992, 978; Macias 1999, 171; López Vilar 2006, 95, fig. 96, 10-12; 97, fig. 98, 12; 99, fig. 100, 21-22; 102, fig. 103, 31; 103, fig. 104, 19; 104, fig. 105, 10), els Munts (Altafulla) (Otiña 2005, 70, fig. 18.3) i a la vil·la romana del Mas d'en Gras (Vila-seca, Tarragonès) (Járrega 2003, 159, fig. 9.1 i 9.2; Járrega i Sánchez 2008, 94), a Casa Blanca (Tortosa) (Revilla 1993, 60, fig. 17.3; Pérez Suñé 2003, 238, fig. 74, 6-9) i la vil·la de Barrugat (Bítem) (Genera i Járrega 2010, 108 i 112-113), al Baix Ebre, i al Mas de Sant Pau (Masdenverge), al Montsià (Cartes i Gilisbars 2009, 211, fig. 2). Al País Valencià, la trobem a València (Marín 1995, 162, fig. 5.17) i Llíria (Escrivà 1995, 183, fig. 18). Apareix també esporàdicament a l'interior peninsular, ja que es documenta a Guissona (Uscatescu 2004, 31, 106, fig. 26, 4-6; 118, fig. 38.14; 129, fig. 49.7) i Lleida (Miró 1993, 313 i 318, núm. 7-8); i a Mèrida (Vázquez de la Cueva 1985, 77-79). Al context del palau d'Orive, a Còrdova, la forma Hayes 181 constitueix tan sols el 5,8 % del total i el 6,1 % de les formes (Carrillo i Murillo 1996, 1311).

289). Precisament, aquesta autora creu que s'ha de remuntar el seu origen fins a l'època de Tiberi, per la seva presència a la tomba núm. 7 de la incineració Ballesta d'Empúries, però aquesta atribució sembla equivocada, per tal com és una forma pròpia de la primera meitat del segle III, cronologia documentada en les excavacions d'Òstia (Tortorella 1981a, 222). Té una presència força discreta, tot i que també presenta una distribució geogràfica prou àmplia.²⁶ La seva aparició a l'abocador dels Antigons tendeix a confirmar la datació d'aquesta forma en època severiana, tot i que sembla tenir una continuïtat al llarg del segle III, com indiquen els contextos d'Empúries i Eivissa, més tardans.

Cassoles cilíndriques amb vora aplicada

Pel que fa a la forma Hayes 197, tot i que presenta una cronologia final similar, el seu origen és posterior al de la Hayes 196, amb la qual s'ha considerat sovint que feia servei; encara que s'ha arribat a situar-lo cap al darrer quart del segle II (Raynaud 1993e, 89), sembla que podem documentar el seu origen cap a la primera meitat del segle II (Tortorella 1981a, 219; Aguarod 1991, 281), potser més ajustadament cap al segon quart - mitjan, tot i que una data d'inicis de la mateixa centúria, que també s'ha proposat (Aquilué 1995, 68), sembla ser massa alta. Val a dir que un exemplar de Tarragona, trobat en un context del núm. 32 del carrer del

Gasòmetre (García Noguera *et al.* 1997, 189, fig. 6.2 i 191), que s'ha datat a inicis del segle II, presenta una vora poc habitual, molt arrodonida i amb l'acanaladura interior de la vora a penes marcada, per la qual cosa podria ser un exemplar antic, pertanyent als inicis de la producció d'una forma que en general és més moderna. Això quadra amb el que indica Marín (1995, 158) a partir de l'evidència de la ciutat de València, on els exemplars més antics són poc abundants i en els quals la vora està clarament separada de la paret. De fet, la vora de la forma Hayes 197, amb la característica llengüeta aplicada a l'exterior, no és sinó l'evolució d'altres formes de cassoles anteriors, concretament la Hayes 198 i l'Òstia II, 312. Juntament amb la forma Hayes 196, i generalment en menor quantitat (com passa també als Antigons), és la més característica d'aquesta producció, i un dels elements més habituals en el panorama ceramològic dels segles II-III. Val a dir, encara que no se n'hagi fet una estadística (que podria ser enganyosa, tenint en compte les característiques de la mostra i que de vegades els fragments conservats no permeten fer-ho), que podem distingir-ne dos grups, un de grandària mitjana o gran (majoritari) i un altre de més petit, amb cassoles de diàmetre petit i parets primes. Encara que no s'ha avançat en aquesta qüestió, podem suggerir que és possible que, tot i correspondre a la mateixa forma, estiguessin destinats a usos culinàries diferents.²⁷

26. Podem esmentar altres exemplars, com un de sencer trobat al farciment d'una cisterna a l'àrea del fòrum romà d'Empúries (Aquilué *et al.* 1984, 473, fig. 161.4; Nolla i Aquilué 1984, 51-52), i d'altres a la vil·la romana dels Tolegassos (Viladamat, Alt Empordà) (Nolla i Casas 1984, 110, lám. xxxiv, núm. 11; Merino i Rocas 1989, 146, fig. 99.5), a Pla de Palol (Castell d'Aro, Baix Empordà) (Nolla 2002, 122, fig. 89, 3), a Vilauba (Camós, Pla de l'Estany) (Castanyer i Tremoleda 1999, lám. 45, 4-5), *Iluro* (Mataró; vegeu Cerdà *et al.* 1997, vol. II, 69 i 96, núm. 74-75), als Munts (Altafulla) (Otiña 2005, 70, fig. 18.1), a la vil·la romana del Mas d'en Gras (Vila-seca, Tarragonès) (Járrega 2003, 136; Járrega i Sánchez 2008, 93-94) i a l'abocador de l'avinguda d'Espanya núm. 3 d'Eivissa, a més de Llúria i el jaciment de Punta de l'Arenal, a Xàbia (González Villaescusa 1990, 40, 53 i 137, fig. 25).

27. La forma Hayes 197 presenta una àmplia difusió a la costa catalana i apareix a les comarques del nord-est de Catalunya: al fòrum romà d'Empúries (Aquilué *et al.* 1984, 215, fig. 96.6; 221, fig. 99, 5-6; 305, fig. 110.13; 473, fig. 161.6), Roses (Martín *et al.* 1979, diverses referències, especialment 236 i 254; Nieto 1993, diverses referències, especialment fig. 37), els Tolegassos (Viladamat) (Casas 1989, diverses referències; Casas i Nolla 1986-1989, 210; Nolla i Casas 1984, 110, lám. xxxiv, 1 i 3, i 112, lám. xxxv, 1; Casas i Nolla 1993, 38, núm. 167-168; 44; 55; 60, núm. 343-345; 76, núm. 482; 86, núm. 541, 543 i 546; 96, núm. 640; Casas i Soler 2003, diverses referències), Vilauba (Camós, Pla de l'Estany) (Castanyer i Tremoleda 1999, 190; lám. 24, 1-2; lám. 25.14; lám. 39, 11-12; lám. 47.7), Girona (Nolla i Nieto 1979, 267), Can Ring - Can Llandric, Pla de l'Horta (Sarrià de Ter), la Quintana (Cervià de Ter), Puig Rodon (Corçà) (Nolla i Casas 1984, 128, lám. xl, 13, i 129, lám. xli, 3), Llafranc, Ca n'Aliu (Peratallada), Mas de Dalt (Canapost), Pla de Palol (Castell d'Aro, Baix Empordà) (Nolla i Casas 1984, 124, lám. xxxvii, 14; Nolla 2002, 115, fig. 78, 7-8; 118, fig. 82, 4; 118, fig. 83, 12; 119, fig. 84, 1-3; 125, fig. 93, 16; 128, fig. 96, 12; 131, fig. 99, 10-13), l'Estartit (Torroella de Montgrí) (Nolla i Casas 1984, 150, lám. liii, 3), Montgó (Torroella de Montgrí) (Nolla i Casas 1984, 150, lám. liii, 8; Nolla i Puertas 1988, 64, amb bibliografia anterior), Pla de l'Horta (Sarrià de Dalt, Gironès) (Nolla i Sagrera 1993, 158, fig. 17, núm. 15), així com Caldes de Malavella (Merino, Nolla i Santos 1994, 116, esquerra, núm. 6; Casas i Nolla 2008, 64; 66, fig. 3, 7-21) i la vil·la dels Ametllers de Tossa de Mar (Palahí i Nolla 2010, 279, lám. xxi, 4 i 12; 280, lám. xxii, 16; 282, lám. xxiii, 18-19; 284, lám. xxiv, 13; 286, lám. xxvi, 11 i 14; 287, lám. xxvii, 5, 25 i 26; 291, lám. xxix, 10-11; 292, lám. xxx, 15; 294, lám. xxxi, 1 i 16; 295, lám. xxxii, 3-4; 295, lám. xxxii, 3-4 i 18; 297, lám. xxxiii, 18, 22 i 23; 299, lám. xxxiv, 40; 300, lám. xxxv, 12; 302, lám. xxxvi, 20; 303, lám. xxxvii, 5, 6, 16 i 28; 305, lám. xxxviii, 7; 306, lám. xxxix, 11; 309, lám. xl, 13-16), a la Selva.

Als jaciments del Maresme, la forma Hayes 197 té també una representació important: es documenta al jaciment del Morer (Sant Pol de Mar) (Járrega 1997, 85 i 193, lám. 47, 3016/9), Can Sans (Sant Andreu de Llanerers) (Prevosti 1981, vol. II, fig. 100, núm. 8 i 10), Camí de Vista Alegre (Mataró) (Codex 1995, 110, fig. 24.2), Can Majoral (Mataró) (Clariana 1981, 147, 183, 175), la ciutat romana d'*Iluro* (SAMB 1977, 61; Martí i Navarro 1978, 146 i 149; Clariana i Lleonart 1979, 263-264 i 266-267; Bassols 1997, 118 i 132, lám. 8, 7-8; Cerdà *et al.* 1997, vol. II, 69 i 96, núm. 67-69; Puerta 2000, 115), sitges de la Por (Argentona) (Codex 1995, 42, fig. 3.1), Can Blanc (Argentona) (Carreras i Rigo 1994, 210, fig. 12.19), nucli urbà de Premià de Mar (Gran Via de Lluís Companys, 225-227 i col·lector del carrer de Mn. Jacint Verdaguer; Coll 2004, 396, fig. 95, CM-6 i 427, fig. 157, núm. C-00-774), Can Vilà (Premià de Mar) (Coll *et al.* 2002, 101, fig. 10.98; Coll 2004, 405, fig. 113, 98), Santa Anna (Premià de Mar) (Coll 2004, 408, fig. 119, P-1771-B-14), Poliesportiu (Premià de Dalt; Cazorla *et al.* 1997, 185; Coll 2004, 178) i Can Sentromà (Tiana) (Guitart 1970, 118, fig. 5.29; 128, fig. 12.28; 133, fig. 15, 18 i 20; 140, fig. 17.8; 152, fig. 25.29).

La forma Ostia III, 108, de la qual s'han documentat 3 exemplars segurs i 2 de possibles, és una forma evidentment relacionada amb la Hayes 197, de la qual es distingeix pel fet de tenir la vora arrodonida, sense les característiques acanaladures superior i inferior d'aquesta; en contextos de Cartago i Ostia es data en els segles IV i V (Tortorella 1981a, 219), però segons Aguarod (1991, 284) al jaciment aragonès de Palermo (Casp) es documenta a inicis del segle III, la qual cosa podria concordar amb la cronologia de les peces dels Antigons. A Catalunya es troba en poca quantitat.²⁸ En tot cas, el seu nombre escàs confirma l'afirmació d'Aguarod que es tracta d'una forma poc freqüent.

Una altra forma clarament emparentada amb la Hayes 197 és la Hayes 199, datada entre finals del segle II i inicis del III per Hayes (1972, 210), però que podria remuntar-se al segle I (Tortorella 1981a, 219;

Aguarod 1991, 275). És una forma poc habitual, documentada també a El Djem (Tunísia), Sperlonga (Itàlia), Narbona i València.²⁹ La troballa de només un parell de fragments a l'abocador dels Antigons, més que deure's a un fenomen de residualitat (considerant la cronologia de la forma) probablement no fa més que confirmar l'escassa difusió d'aquest producte.

La forma Ostia I, 270, relacionable formalment amb les Hayes 197 i 199, es troba també atestada en altres jaciments, com el de Fòs, al sud de França, on apareixen exemplars de diferents dimensions (Marty 2004, 114-115). Es tracta d'una forma procedent de la Tunísia septentrional, i està datada a inicis del III (Tortorella 1981, 221), tot i que hi ha variants més tardanes. Aguarod (1991, 277) i Aquilué (1995, 68) plantegen un origen a inicis del segle II, la qual cosa resulta dubtosa.³⁰ Als Antigons constitueix el 3,5 % del total

La forma Hayes 197 la tenim també documentada a Barcelona (Hernández-Gasch 2006, lám. 8; Beltrán de Heredia 2007, 41, lám. 12; 43, lám. 13.4; 45, lám. 14.2; 53, lám. 18.18), a la vil·la romana del Castell de Castelldefels (López *et al.* 2005, 109; 121, lám. I, 1 i 13; 122, lám. II, 4; 123, lám. III, 10; 124, lám. IV, 2; 127, lám. VII, 3 i 7; 128, lám. VIII, 9, 14 i 16; 129, lám. IX, 7; 131, lám. XI, 3, 13 i 16; 132, lám. XII, 1-2; 134, lám. XIV, 4-5; 136, lám. XVI, 13; 137, lám. XVII, 6, 10 i 11; 138, lám. XVIII, 12-13; 139, lám. XIX, 15; 140, lám. XX, 3; 141, lám. XXI, 15; 143, lám. XXIII, 8), a la vil·la de Can Bosch de Basea (Terrassa) (Morrall *et al.* 1980, 120, fig. 14, 7-12 i 15). Més al sud, apareix a la vil·la romana de Darró (Vilanova i la Geltrú) (López, Fierro i Caixal 1997, 74, lám. IV, 2-5) i a la del Castell de Cubelles (López *et al.* 1998, 14, lám. II, 11; 16, lám. IV, 2-3 i 13; López *et al.* 2004, 477, lám. II, 11; 478, lám. IV, 2-3 i 13); també és present a la ciutat de Tarragona (Aquilué 1989, 193-194; Aquilué 1992, 983; García Noguera *et al.* 1997, 189 i 191; Macias 1999, 171; López Vilar 2006, 97, fig. 98, 8-11; 99, fig. 100, 25-26; 102, fig. 103, 10-12; 104, fig. 105, 13-14; 141, fig. 152, 28-29; 142, fig. 153, 30-31; 165, fig. 189, 14; 199, fig. 242, 7-8; 200, fig. 243, 1), la vil·la dels Munts (Altafulla) (Otiña 2005, 47, fig. 7.4; 52, fig. 10.3; 78; 84, fig. 26.3; 102, fig. 40, 1-3; 103, fig. 41, 5-6; 115, fig. 55, 1-2; 119, fig. 58.4; 125, fig. 60, 9-10; 130, fig. 63.1; 137, fig. 64, 7-8; 170, fig. 88.3; 171, fig. 91.4; 177, fig. 98.5), la vil·la romana del Mas d'en Gras (Vila-seca) (Járrega 2003, 136, 163, fig. 13.3 i 13.4, i 164, fig. 14.1 i 14.2; Járrega i Sánchez 2008, 94; 103, fig. 85, núm. 3-4; 104, fig. 86, núm. 1-2), Casa Blanca (Tortosa) (Revilla 1993, 50, fig. 12.9-10; 60, fig. 17, 5-7; 79, fig. 29.7; 93, fig. 33, 6-9 i 11; 95, fig. 35, 9-10; 107, fig. 41, 6-9; Pérez Suñé 2003, 240, fig. 76, 2-11), i la vil·la de Barrugat (Bítem) (Genera i Járrega 2010, 108 i 113-114; 259, núm. 6), al Baix Ebre; les Cases Barates (Móra la Nova), a la Ribera d'Ebre (Noguera 1999, 282, núm. 22), i el Mas de Sant Pau (Masdenverge), al Montsià (Cartes i Gilisbars 2009, 211). A l'interior, la trobem als jaciments de Boades (Castellgalí) i la Felíua (Sant Fruitós de Bages), ambdós a la comarca del Bages (Daura i Pardo 1991, 39, 41 i 52, fig. 3, núm. 2-20), Guissona (Pera 1993, 303; Uscatescu 2004, 31; 108, fig. 28, 2-4; 116, fig. 36, 9-11; 119, fig. 39.8; 124, fig. 44.13; 129, fig. 49, 8-9; 130, fig. 50, 1-2) i Lleida (Miró 1993, 314-315 i 319, núm. 18). Al País Valencià, apareix a *Valentia* (Ribera 1983, 71, fig. 5.3; Marín 1995, 161, fig. 4, 4-5; 162, fig. 5.19), Llúria (Escribà 1995, 183, fig. 18) i al jaciment romà del Campillo (Altura, Alt Palància) (Járrega 1996b, 372, fig. 5, núm. 6 i 7, i 373). Apareix també a Mèrida (Vázquez de la Cueva 1985, 77-79), i al context del palau d'Orive, a Còrdova, on la forma Hayes 197 constitueix el 22,6 % del total i el 23,9 % de les formes (Carrillo i Murillo 1996, 1311).

28. Apareix documentada a la vil·la de Pla de Palol (Castell d'Aro, Baix Empordà), on hi ha alguns exemplars força evidents (Nolla 2002, 122, fig. 88, 4; 127, fig. 95, 7), a més d'un de classificació dubtosa (Nolla 2002, 99, fig. 91, 8; classificat com a Hayes 131). Apareix també a l'àrea de la Rectoria Vella de Mataró, on se'n coneix un exemplar sencer (Clariana i Leonart 1979, 267); un altre sembla documentar-se a Can Sentromà (Tiana) (Guitart 1970, 152, fig. 25.10), i se'n documenten 2 fragments a la vil·la romana del Castell de Castelldefels (López *et al.* 2005, 109; 136, lám. XVI, 14; 142, lám. XXIII, 2), tot i que el segon ens sembla molt dubtós. S'ha trobat també a Tarragona (Aquilué 1992, 983; Macias 1999, 171). Finalment, un possible exemplar es documenta al jaciment de Boades (Castellgalí, Bages), que s'ha publicat classificat com a Hayes 193 (Daura *et al.* 1987, 79, núm. 54).

29. A Catalunya la Hayes 199 es documenta a Roses i Empúries (Aguarod 1991, 275), la vil·la romana dels Tolegassos (Viladamat) (Casas i Nolla 1993, 55 i 60, núm. 336, 339 i 342; Casas i Soler 2003, 209 i 214, fig. 141, núm. 2-4), Pla de Palol (Castell d'Aro) (Nolla 2002, 113, fig. 77, 4-6), Caldes de Malavella (Casas i Nolla 2008, 64); Can Majoral (Mataró) (Clariana 1981, 163, lám. 66.6); Mataró (Puerta 2000, 116 i 255, lám. 97, 12); la vil·la romana del Castell de Cubelles (López *et al.* 1998, 17, lám. V, 12; López *et al.* 2004, 480, lám. V, 12), en un context del segle IV (probablement en estat residual); Tarragona, en un context d'inicis del segle II (García Noguera *et al.* 1997, 189, fig. 6, 1 i 3, i 191), i a la mateixa ciutat, al suburbi situat a l'àrea de la necròpoli del Francolí (López Vilar 2006, 103, fig. 104, 22; 104, fig. 105, 15); i a la vil·la dels Munts (Altafulla) (Otiña 2005, 96, fig. 34.3), classificada com a Ostia III, 267 (= Hayes 197), però que en realitat correspon clarament a la Hayes 199, a jutjar pel perfil publicat. També la tenim atestada a la vil·la de Casa Blanca (Tortosa) (Pérez Suñé 2003, 240, fig. 76.1), a Guissona (Uscatescu 2004, 119, fig. 39.10; classificat com a «similar a Ostia I, 270 = Vila-roma 5.30») i a la ciutat de Lleida (Miró 1993, 314 i 319, núm. 15), on apareix un fragment de vora; apareix també a València (Reynolds 1984, 501, fig. 170-171; Aguarod 1991, 275; Marín 1995, 157, fig. 2.8; 158; 159, fig. 3, 8-9; 161, fig. 4.1).

30. A Catalunya la forma Ostia I, 270 apareix al fòrum romà d'Empúries (Aquilué *et al.* 1984, 217, 2 i 6), a la vil·la romana dels Tolegassos (Viladamat, Alt Empordà) (Merino i Rocas 1989, 146, fig. 99.6; Casas i Nolla 1993, 96, núm. 644; Casas i Soler 2003, 167 i 209), a Pla de Palol (Castell d'Aro, Baix Empordà) (Nolla 2002, 131, fig. 99, 15), a Vilauba (Camós, Pla de l'Estany) (Castanyer i Tremoleda 1999,

e les formes de ceràmica africana de cuina. La forma Ostia III, 269, que podem considerar com una variant de l'Ostia I, 270, és una forma molt poc difosa.³¹

La cassola de la forma Atlante CVIII, 1, de la qual en coneixem només un exemplar, és una forma poc freqüent, que apareix a Cartago i Empúries (Tortorella 1981a, 220; Aguarod 1991, 288), on es data entre mitjan segle II i inicis del III, segons Aguarod (Tortorella la considera de cronologia indeterminada). La seva escassíssima presència a l'abocador confirma que es tracta d'una forma força inhabitual.³² Aquilué (1995, 69) relaciona tipològicament aquesta forma amb l'Atlante CVII, 12, i documenta la seva troballa en un abocador del carrer dels Caputxins de Tarragona, datat entre els anys 225 i 275, cosa que confirma la datació de la forma al segle III.

Coneixem dos fragments de cassoles amb la vora exvasada i un lleuger engruiximent a la paret interior, que podem relacionar amb la forma Atlante CVIII, 3, amb la vora de secció triangular; aquests dos fragments únicament es diferencien del prototipus en el fet que l'engruiximent interior és més ampli, però creiem que els seus trets generals ens autoritzen a atribuir-lo a aquesta forma. Ha estat atestada en un context de vers els anys 350-440 a Cartago (Tortorella 1981a, 220); considerant els problemes estratigràfics que presenta el jaciment dels Antigons, no podem descartar que, efectivament, aquests fragments corresponguin a la fase d'ocupació tardoantiga, però també és possible que aquesta forma tingui en realitat una cronologia més antiga, com passa amb l'Atlante CVIII, 11.

La forma Ostia II, 312 apareix molt escadusserament representada, ja que als dos exemplars dels Antigons podem afegir-ne tan sols un altre de trobat al proper jaciment del Mas d'en Gras (Vila-seca, Tarragonès) (Járrega 2003, 136; Járrega i Sánchez 2008, 94).

Tanmateix, si realment correspon al context de l'abocador que estudiem aquí, hi ha de ser en estat residual, ja que aquesta forma es data entre època flàvia i mitjan segle II (Aguarod 1991, 274).

Un cas particular: les formes Raqqada 1973, LIII, D 1 i les Ostia I, 272 - Atlante CVII, 11-12

La possible presència (no totalment segura) de la forma Raqqada 1973, LIII, D 1 ens situa davant una forma poc freqüent, datada en contextos de la segona meitat del segle II a la segona meitat del segle III al jaciment africà de Raqqada, del qual pren el nom (Tortorella 1981a, 223-224).³³ No sabem si la seva troballa als Antigons pot ser significativa a efectes cronològics, ja que no s'ha pogut identificar la forma amb seguretat, i a més cap dels possibles exemplars s'ha pogut atribuir a l'abocador, tot i que la cronologia és perfectament coincident.

El conjunt de la ceràmica africana de cuina dels Antigons, tot i respondre en general als estàndards d'aquest grup ceràmic en la seva distribució a la costa hispànica, presenta algunes característiques que el diferencien d'aquesta estandardització. Sobta l'abundància d'una forma (encara que a l'inventari l'hem diferenciat en tres) que, malgrat que presenta una distribució força abundant –com veurem després–, fins ara no ha estat pràcticament estudiada a *Hispania*, tot i que és una de les més abundants al context que estem analitzant. Ens referim a les que recollim aquí com a Ostia I, 272 i Atlante CVII, 11-12. Hem optat per diferenciar-les en tres grups (Ostia I, 272, Ostia I, 272 - Atlante CVII, 11-12, i Atlante CVII, 11-12), atenent sobretot a la diferent alçada i perfil de la vora (més baixa i arrodonida en el primer cas i més alta i triangular en el darrer), tot i que creiem que es tracta de diferents variants de la mateixa forma.

190-191 i lám. 48.1), a la vil·la dels Ametllers (Tossa de Mar, Selva) (Palahí i Nolla 2010, 282, lám. xxiii, 17), a Can Blanc (Argentona) (Carreras i Rigo 1994, 210, fig. 12.20, i 212, fig. 14.32; classificades com a Hayes 199 i Ostia I, 278, respectivament); a Badalona (solar Duran), en un context de finals del segle V i inicis del VI (Puerta 2000, 116 i 255, lám. 97, 14), per tant residual (i classificada erròniament com a Hayes 199); a la vil·la romana del Castell de Castelldefels (López *et al.* 2005, 109; 123, lám. iii, 11; 141, lám. xxi, 8; 142, lám. xxii, 6; 143, lám. xxiii, 10), a Darró (Vilanova i la Geltrú) (López, Fierro i Caixal 1997, 74, lám. iv, 6-7); a l'àrea de la necròpoli del Francolí, a Tarragona (López Vilar 2006, 99, fig. 100, 24 i 27); a la vil·la romana del Mas d'en Gras (Vila-seca, Tarragonès) (Járrega 2003, 136; Járrega i Sánchez 2008, 94 i 106, fig. 88, núm. 3) i a la de Casa Blanca (Tortosa, Baix Ebre) (Revilla 1993, 107, fig. 41.11; Pérez Suñé 2003, 241, fig. 77, 1-4). Dues vores d'aquesta forma s'han documentat a Guissona (Uscatescu 2004, 119, fig. 39.9; 129, fig. 49.6; classificades com a «Ostia III, 269» i «Atlante CVIII, 2»), i dos exemplars més s'han trobat també a Lleida (Miró 1993, 315 i 319, 21-22; classificats com a Ostia III, 269). Apareix també a València (Reynolds 1984, 501, núm. 172; Marín 1995, 162, fig. 5, 11-12) i a Santa Pola (Sánchez *et al.* 1989, 55, fig. 28.7), al País Valencià.

31. Coneixem un únic paral·lel a Catalunya de la forma Ostia III, 269, a la vil·la romana del Castell de Castelldefels (López *et al.* 2005, 109, i 138, lám. xviii, 11).

32. La forma Atlante CVIII, 1 la tenim atestada a les vil·les romanes de Pla de Palol (Castell d'Aro, Baix Empordà) (Nolla 2002, 113, fig. 77, 1) i del Mas d'en Gras (Vila-seca, Tarragonès) (Járrega 2003, 137; Járrega i Sánchez 2008, 94); un probable exemplar (que coneixem només pel dibuix de la peça, descrita com a ceràmica «de cuina») aparegué a la vil·la romana de Can Bosch de Basea (Terrassa, Vallès Occidental) (Morral *et al.* 1980, 122, fig. 16.12).

33. A Catalunya la forma Raqqada 1973, LIII, D 1 apareix a Empúries (Aquilué *et al.* 1984, 199-237, diversos exemples), a Tarraco i a les vil·les de Vilauba, Camp de la Gruta i Puig Rodon (Nolla i Puertas 1988, 64), a la zona del nord-est de Catalunya, així com a Santa Pola, en terres valencianes (Sánchez *et al.* 1989, 87, fig. 55.2; Aguarod 1991, 291); també es troba a la vil·la dels Tolegassos (Viladamat, Alt Empordà) (Casas i Soler 2003, 209 i 214, fig. 141.5).



FIGURA 17. Materials de l'abocador. Ceràmica africana de cuina. Dibuixos: L. Buffat.

1-4. Perfils sencers de cassoles, forma Hayes 23 B; 5-10. Perfils sencers de tapadores, forma Hayes 196; 11-15. Perfils sencers de cassoles, forma Ostia I, 272 / Atlante CVII, 11-12.

Certament, creiem que la diferenciació tipològica entre aquestes tres formes és força irreal. Per començar, fins ara no se n'han documentat exemplars sencers, per la qual cosa els que s'han trobat als Antigons poden ser de gran utilitat per restituir el perfil general de la forma. Val a dir que es tracta d'un tipus de cassoles amb el cos de tendència troncocònica o cilíndrica, clarament emparentat amb la forma Hayes 197 (la qual cosa podria permetre fer-ne també un paral·lel cronològic), de la qual només es diferencia per la vora. Vegem seguidament els trets que permeten distingir-les.

En la forma Ostia I, 272, la vora és només una senzilla protuberància arrodonida i exvasada, de poca

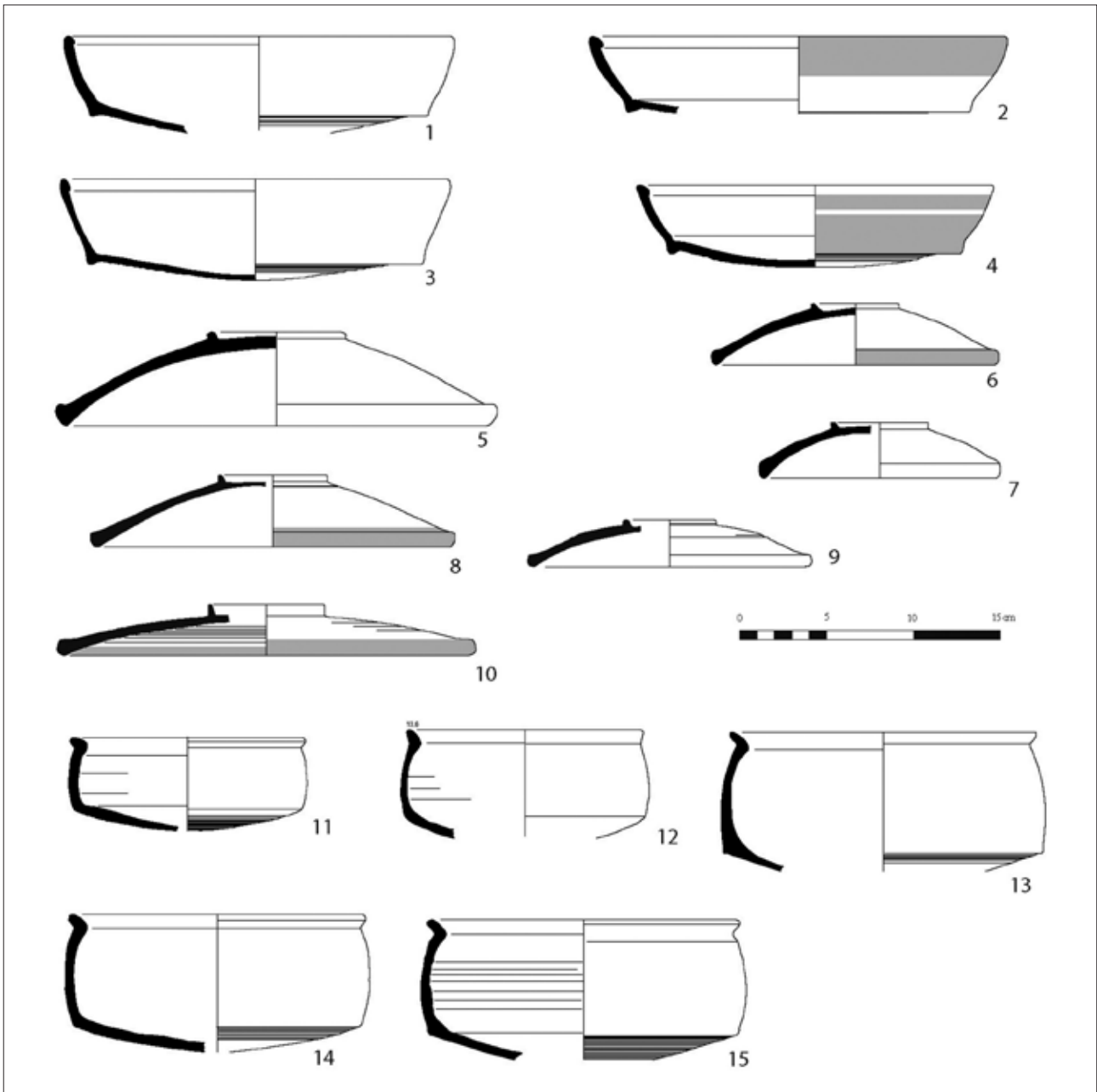
alçada, mentre que l'Atlante CVII, 11 és molt més vertical i amb un marcat perfil triangular. La forma Atlante CVII, 12 és força similar, amb una certa tendència a l'exvasament i un lleuger engruïment interior, però a grans trets la podem considerar idèntica a l'anterior, però més baixa; a més a més, el seu diàmetre és inferior (16 cm), mentre que l'Atlante CVII, 11 és més gran (24 cm). És possible que l'alçada superior de la forma Atlante CVII, 11 tingui una significació cronològica, però creiem que aquesta forma s'ha d'unificar, ja que hi ha moltes variacions i no es pot determinar una diferència significativa entre l'Atlante CVII, 11 i la 12.



FIGURA 18. Materials de l'abocador. Ceràmica africana de cuina. Dibuixos: L. Buffat.

1. Vora de cassola, forma Hayes 193 - Ostia I, 273; 2-5. Perfils sencers de cassoles, forma Hayes 181; 6-10. Perfils sencers de tapadores, forma Hayes 22.

En el cas dels Antigons, hi són presents les tres formes (bàsicament les Atlante CVII 12), i també hi ha exemplars intermedis, que hem optat per designar com a Ostia I, 272 - Atlante CVII, 11-12. És interessant tenir en compte que s'han trobat exemplars molt sencers, per la qual cosa pertanyen sens dubte a l'abocador. D'altra banda, hi ha diferents dimensions (com passa amb la Hayes 197), i per tant la diferenciació entre Atlante CVII 11 i 12, basada especialment en la grandària, sembla força artificial.

Aquesta forma presenta, a més d'una manca d'adequació tipològica, un problema de tipus cronològic, ja que, pel que sabem fins ara, l'Ostia I, 272 (forma poc freqüent) està atestada a Ostia en contextos de la primera meitat del segle III (Tortorella 1981a, 221; Aguarod 1991, 288), mentre que l'Atlante CVII, 11, de llavi triangular i més alt, s'ha trobat en estratigrafies

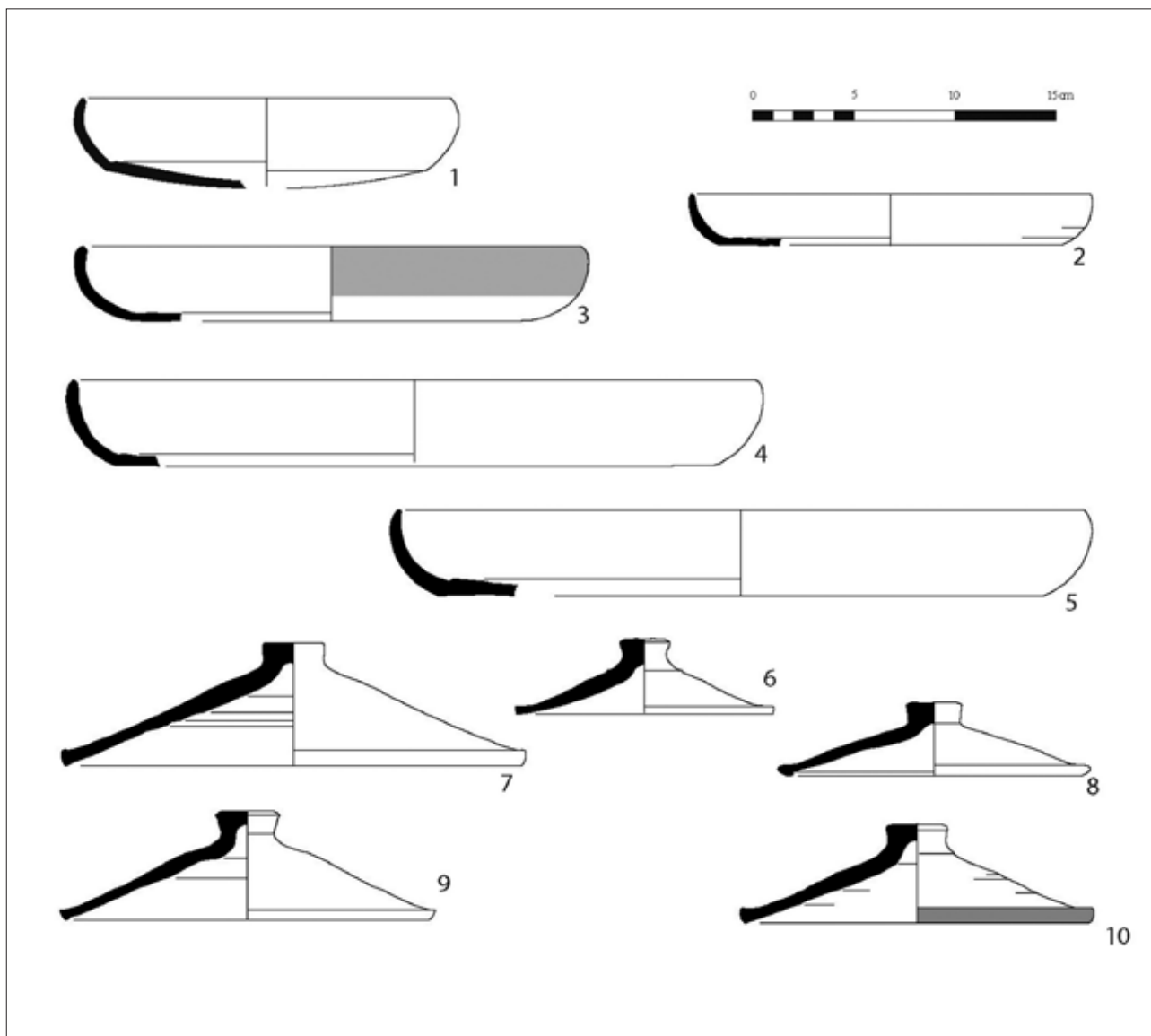
de Cartago en contextos del segle IV al VI (Tortorella 1981a, 219-220; Aquilué 1989, 194; Aguarod 1991, 286). D'altra banda, la forma Atlante CVII, 12, atestada també a Cartago, s'ha considerat de cronologia indeterminada (Tortorella 1981a, 220), però Aquilué (1995, 69) la data a partir de finals del segle II i especialment en el III, i n'esmenta la presència als estrats de remodelació dels fossats de l'amfiteatre de Tarragona, datades en època d'Heliogàbal. La cronologia tardana de la forma Atlante CVII, 11 podria explicar la seva pràctica absència a la península Ibèrica, ja que no sembla que la ceràmica comuna africana, a diferència d'altres productes d'aquella procedència (sigil·lada africana D, llànties, àmfores) arribés en gaire quantitat a *Hispania*. Tanmateix, creiem que, considerant tota l'evidència actualment coneguda, que exposarem més avall, és possible que la datació de la forma a partir de



FIGURA 19. Materials de l'abocador. Ceràmica africana de cuina. Dibuixos: L. Buffat.

1-7. Perfils sencers de cassoles, forma Hayes 197; 8 i 10. Vores de plats tapadora, forma Hayes 182; 9. Vora de tupí, forma Hayes 200; 11. Vora de gerra o tupí de forma indeterminada; 12. Vora de cassola, forma Ostia I.

les dades de Cartago sigui massa tardana, i que es tracti de materials residuals.

Al port de Fòs apareix un exemplar molt similar que ha estat identificat amb la forma Atlante CVII, 12 (Marty 2004, 115, núm. 139), datada entre finals del segle II i mitjan segle V (Aquilué 1995, 69; Mackensen 1993, lám. 80, núm. 7). Aquest exemplar presenta una vora alta, que ens permet relacionar-lo amb la variant

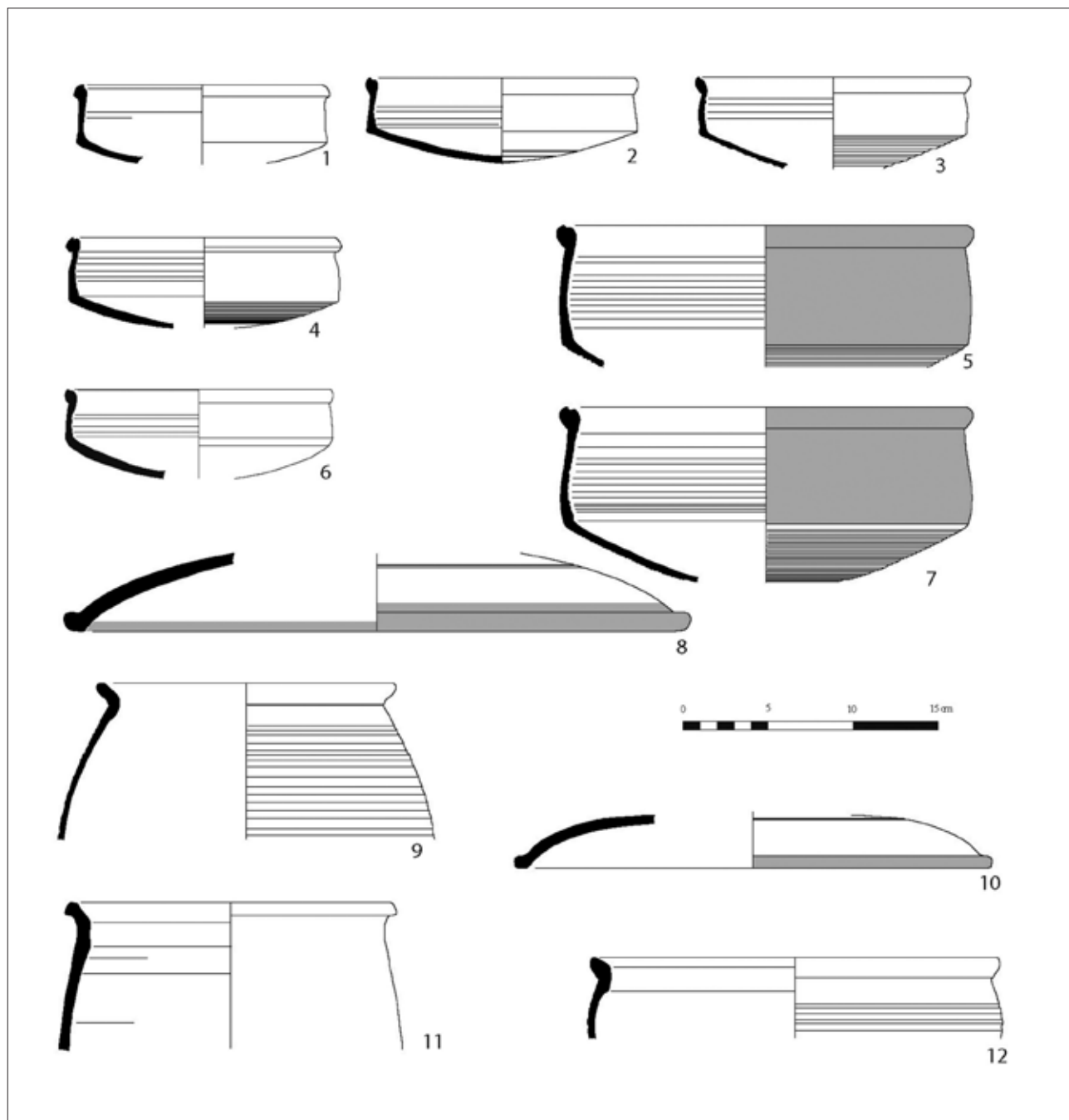
Atlante CVII, 11, que suposadament es data en la segona meitat del segle IV.

Aquesta forma apareix a la *Hispania Citerior* només a l'àrea costanera mediterrània; concretament, Aguard la documenta (com a Atlante CVII, 11) a *Tarraco* i a la vil·la romana dels Tolegassos, però una anàlisi més aprofundida ens permet augmentar la seva dispersió, tot i que sempre a la costa.³⁴ L'únic exemplar trobat

34. Així, la tenim atestada al fòrum romà d'Empúries (Aquilué *et al.* 1984, 217, núm. 1, 4, 5 i 7), en contextos de mitjan o segona meitat del segle III (presència de sigil·lada africana C), a la vil·la romana dels Tolegassos (Casas i Soler 2003, 167 i 171, fig. 106, núm. 3; 214, fig.

a l'interior aparegué a Lleida (Miró 1993, 315 i 319, núm. 23), classificat com a Atlante CVII, 11 i trobat a l'interior d'un rebliment modern (per tant, sense context estratigràfic).

D'altra banda, malgrat que l'excavació de la vil·la dels Antigons no té una fiabilitat estratigràfica total (per les circumstàncies en què es va haver de fer) i que a l'àrea de l'abocador hi apareixen alguns materials tardoromans (probablement procedents d'estrats superficials que se superposaven a l'abocador), creiem que l'abundància de la forma Atlante CVII, 11 demostra que cal revisar-ne la datació. En aquest context podem

suposar que és contemporània de l'abocador, i que per tant la seva suposada datació en el segle IV s'ha de revisar a l'alça, o si més no admetre que té un origen força més antic del que hom li havia atribuït. I pel que fa a la variant CVII, 12, que no s'havia datat, podem considerar que la seva cronologia se centra en l'època severiana.

Una vegada detectada la presència d'aquesta forma a l'abocador d'inicis del segle III que estem estudiant, caldrà cercar altres contextos per tal de comprovar si aquestes produccions hi apareixen, ja que no sembla raonable que la vil·la dels Antigons sigui un assenta-

141, núm. 6 i potser 7). Es troba documentada també a la vil·la romana de Pla de Palol (Castell d'Aro, Baix Empordà) (Nolla 2002, 124, fig. 91, 7; classificada com a Hayes 131), en un estrat datat en la primera meitat del segle III, per la presència de la forma Hayes 31 en sigil·lada africana A i de l'àmfora Africana 1 - Keay 3, en contrast amb l'absència de sigil·lada africana C (Nolla 2002, 123); al mateix jaciment apareix en un context de mitjan - tercer quart del segle III (Nolla 2002, 131, fig. 99, 18-20). La trobem a la vil·la romana dels Ametllers (Tossa de Mar, Selva) (Palahí i Nolla 2010, 284, lám. XXIV, 23; 285, lám. XXV, 1), en nivells datats en un segle III avançat (Palahí i Nolla 2010, 296 i 298) per la troballa d'una moneda de Claudi II, així com també en estrats tardoantics (Palahí i Nolla 2010, 295, lám. XXXII, 19; 297, lám. XXXIII, 16; 299, lám. XXXIV, 23; 321, lám. XLVII, 10), potser en estat residual. Es documenta també a la vil·la de Vilauba (Camós, Pla de l'Estany) (Castanyer i Tremoleda 1999, lám. 37.6, descrita com a Atlante CVII, 11-12). A Mataró (carrer d'en Pujol, 43-45; carreró núm. 43-45 i carrer de Sant Cristòfor, 12) s'han documentat alguns exemplars que, tot i aparèixer en estrats dels segles IV-VI, creiem, pels dibuixos publicats, que es poden atribuir a aquesta forma (Cela *et al.* 1994, 155, lám. 12, 1-2; Cerdà *et al.* 1997, vol. 2, 132 i 183, núm. 167-169; Puerta 2000, 115-116 i 255, lám. 97, 15 i 19). També és present a Premià de Mar (col·lector del carrer de Mn. Jacint Verdaguier; Coll 2004, 427, fig. 157, núm. C-00-736) i a Badalona (*solar Duran*), en estrats de finals del segle V i inicis del VI (Puerta 2000, 115). Un possible exemplar aparegué també a Barcelona, a l'anomenat *castellum* de la muralla (Hernández-Gasch 2006, 86, fig. 8.5), que identifiquem pel dibuix de la publicació.

S'ha documentat també a Tarragona, on s'han recollit de forma diferenciada les variants Atlante CVIII, 11 i 12; la primera és datada per Aquilué (1992, 984) en el segle V, però la seva presència en estrats tardoantics podria ser residual (Macias 1999, 171). Val a dir que a Tarragona s'han identificat 3 fragments de vores (Aquilué 1989, 193-194, núm. 5.27, 5.28 i 5.29) en un estrat de mitjan segle V, però el fet de tenir els llavis poc elevats potser permet identificar-les amb els materials que aquí estem estudiant, i podrien ser residuals. D'altra banda, la forma Vila-roma 5.32, de la qual es coneixen 4 exemplars (Aquilué 1989, 194-195, núm. 5.32 a 5.35), creiem que correspon en realitat a aquesta forma, encara que les vores semblen més anguloses, per la qual cosa podrien ser una evolució tardana, com ho podria indicar el fet que un dels exemplars s'hagi conservat gairebé sencer (i per tant, difícilment serà residual); aquest exemplar (núm. 5.32) presenta unes parets altes i rectes, que semblen diferenciar-lo dels trobats als Antigons. Macias fa esment també de la troballa a Tarragona de la forma Atlante CVIII, 12, que data en el segle V a partir de les dades del *cardo maximus* d'Iluro, tot i que, sobre aquestes, els autors de l'excavació (Cerdà *et al.* 1997, vol. 2, 132) es limiten a recordar les dades de l'Atlante ([Atlante] 1981), segons el qual la forma Atlante CVII, 11 es data en contextos tardoantics, i l'Atlante CVII, 12 té una cronologia indeterminada. Tanmateix, creiem que la seva presència en aquell context és residual. Com s'ha dit més amunt, l'Atlante CVII, 12 es documenta en un context del segon quart del segle III (concretament, d'època d'Heliogàbal) a l'amfiteatre de Tarragona (Aquilué 1995, 69).

En els nivells d'ús del *propnigeum* d'uns banys a l'àrea suburbial de *Tarraco*, on després es va establir la necròpoli del Francolí, es va trobar un fragment de vora que, tot i que ha estat publicat com una Atlante CVIII, 1 (López Vilar 2006, 101, fig. 102, 6), pel seu perfil s'ha de considerar més aviat com una Atlante CVIII, 11. Tanmateix, aparegué en nivells del segle IV, per la qual cosa és difícil determinar si es tracta d'un element residual o si, al contrari, és d'aquesta cronologia. També apareix en altres estrats de regularització del terreny a la mateixa zona, igualment tardoromans (López Vilar 2006, 165, fig. 189, 15; 170, fig. 194, 7; 199, fig. 242, 9).

La identifiquem també a la vil·la dels Munts (Altafulla) (Otiña 2005, 51, fig. 9.4), classificada com a Hayes 200, en un context de mitjan segle III (Otiña 2005, 56), amb sigil·lada africana C, associat a la destrucció de la vil·la vers l'any 260. Un altre exemplar (molt evident, a jutjar pel dibuix) fou trobat a les anomenades «termes inferiors» de la mateixa vil·la dels Munts (Otiña 2005, 170, fig. 88-6), acompanyat de les formes Hayes 182 i 197 de la ceràmica africana de cuina i de la forma Hayes 14 A, per la qual cosa el context es data en la segona meitat avançada del segle II o la primera meitat del III (Otiña 2005, 168).

Tanmateix, s'ha documentat la presència de la forma Ostia I, 272 a la propera vil·la de Centcelles (Constantí, Tarragonès), aparentment en un estrat del segle IV (Aguarod 1991, 288), la qual cosa sembla confirmar la confusió entre aquesta forma i l'Atlante CVII, 11-12, o més aviat que en ambdós casos corresponen a la mateixa forma, tot i que amb variants.

Apareix també a la vil·la de Casa Blanca (Tortosa), al Baix Ebre (Revilla 1993, 61, fig. 18, 1-3; 108, fig. 42, 2-4; Pérez Suñé 2003, 240, fig. 76.12), on hi ha 6 vores, 2 de les quals (fig. 18.2 i 42.2) presenten certes similituds amb la forma Raqqada 1973, LIII, D 1 (per la seva vora engruixida), així com amb l'Ostia I, 270, a la qual recorda una altra peça (fig. 18.1); en canvi, les altres 3 (fig. 18.3 i 42, 3-4) són típiques Atlante CVII, 12, amb la vora baixa lleugerament exvasada i el ressalt interior. Els exemplars de la figura 18 apareixen a la u.e. 113, juntament amb sigil·lada africana A de les formes Hayes 14 A i B i 16, la qual cosa permet una datació de finals del segle II o, més probablement, inicis del III; els altres exemplars apareixen en estrats tardoantics.

Al País Valencià hi ha un fragment de vora similar trobat al jaciment del Campillo (Altura, Alt Palància) al País Valencià (Járrega 1996b, 372, fig. 5.9, i 373); encara que en el seu moment la vam relacionar amb la forma Ostia I, 270, el perfil és força diferent, i es podria relacionar amb l'Atlante CVII, 12, tot i que el perfil de la vora és més corbat a l'interior. No obstant això, creiem que la cronologia d'aquesta forma s'ha de revisar, i posar-la en relació amb l'Ostia I, 272 - Atlante CVII, 11-12.

ment anòmal en la tònica general, on s'importessin materials que no arribarien als altres assentaments de la zona. Val a dir que, després del grup de les Hayes 22 i 196, la Hayes 23 i 197 i la Hayes 200, la forma Ostia I, 272 - Atlante CVII, 11-12 és, en conjunt, la més abundant d'aquest context, per davant de la Hayes 181. Per tant, no es tracta d'una presència casual, sinó d'una importació que té una certa rellevància. Val a dir que sembla que la seva aparent absència als altres jaciments de la zona es deu més a les mancances de la recerca que no pas a una altra causa, ja que aquesta forma està documentada a la vil·la romana dels Munts, a Altafulla (Otiña 2005, 170, fig. 88), en un petit context datable en la segona meitat del segle II o inicis del III, procedent de l'estança nord-est dels banys anomenats «termes inferiors», amb presència d'altres formes de ceràmica africana de cuina (Hayes 23 B, 182 i 197) i sigil·lada africana de cuina (Hayes 14 A) pròpies d'aquesta cronologia. També apareix aquesta forma a la vil·la de Molins Nous (Riudoms). Caldrà plantejar-se si la seva dinàmica comercial és la mateixa que presenten les altres formes de la ceràmica africana de cuina o no és així. En aquest sentit, és interessant l'apreciació que ens ha fet el Dr. Michel Bonifay (comunicació personal), que creu que podrien no procedir de l'Àfrica proconsular, sinó potser de l'actual Algèria. Caldrà, doncs, en el futur tenir en compte aquestes possibilitats en la recerca.

Aquestes formes (tant la Raqqada 1973, LIII, D 1 com les Ostia I, 272 - Atlante CVII, 11-12) creiem que poden englobar-se, a grans trets, dins del conjunt de les formes Hayes 183-184, que han estat recentment reestudiades per Bonifay (2004, 217-221 i 227-229), i presenten diverses variants datades a partir dels segles II i III. Tanmateix, els perfils de les vores (que presenten diferents variants, amb perfils més o menys quadrangulars o rectangulars, segons el cas) són força robustos i massissos, per la qual cosa es pot englobar dins aquest grup la forma Raqqada 1973, LIII, D 1. En canvi, el conjunt formal compost per les Ostia I, 272 - Atlante CVII, 11-12, tot i tenir un perfil similar i compartir l'angle (però arrodonit) de l'interior de la vora, presenta un perfil més net, suau i estilitzat, per la qual cosa podem mantenir-hi una certa diferenciació.

D'exemplars de la forma Hayes 183, sense poder fer més precisions, en tenim documentats a la propera vil·la romana del Mas d'en Gras (Vila-seca, Tarragonès) (Járrega 2003, 136; Járrega i Sánchez 2008, 93), on s'ha recollit un exemplar. Val a dir que als Antigons només en tenim també un exemplar, i encara de dubtosa identificació entre les formes Hayes 183 i 200, per

la qual cosa pot no ser significatiu. Un altre exemplar que es pot considerar dins aquesta forma és una cassola de la vil·la romana dels Tolegassos (Casas *et al.* 1990, 258-259, núm. 513) datada en la segona meitat del segle II que, tot i ser de producció africana, es descriu com a més grollera i menys depurada del que és habitual en aquesta producció. Potser aquestes varietats obren la porta a considerar una altra procedència per a aquestes formes diferent de l'habitual per a la ceràmica africana de cuina, i es podria haver produït en altres indrets com la Tripolitània, com suggereix Marty (2004, 121) per a una Hayes 183 trobada a Fòs (França). En aquest sentit, cal tenir present que està documentada la producció a *Leptis Magna* d'unes marmites derivades de la forma Hayes 184 (Bonifay 2004, 219), la qual cosa dóna versemblança a la possibilitat que, almenys en part, aquestes formes procedeixin d'aquella zona.

D'altra banda, la presència de la forma Ostia III, 324 és probablement residual o bé correspon a un dels primers moments d'ús de l'abocador, ja que la seva cronologia se situa entre l'època flàvia avançada i mitjan segle II (Tortorella 1981a, 219; Marín 1995, 158).³⁵

Gots i tupins

Com és corrent en contextos datables en la primera meitat del segle III, hi ha una certa abundància de gots i tupins de les formes Hayes 131 i 200, que curiosament han estat oblidats o negligits en algunes tipologies (p. ex. Tortorella 1981a, on es considera exclusivament una forma de la sigil·lada africana A; Raynaud 1993e, on ni tan sols s'esmenta), malgrat que inicialment foren classificats per Hayes (1972) dins del grup de les ceràmiques fines; tot i que s'ha suposat la seva existència des de l'època flàvia (i fins i tot neroniana) i la primera meitat del segle II (Aguarod 1991, 296-299), en realitat és una producció pròpia de la segona meitat del segle II i, sobretot, de la primera meitat del segle III (Aquilué 1995, 70-71). L'única diferència tipològica entre aquestes formes és la grandària: el diàmetre de la forma 131 és molt menor que el de la Hayes 200, per la qual cosa es pot considerar la primera com un got, mentre que la Hayes 200 seria un tupí. Aquesta darrera sempre acostuma a ser majoritària, cosa que també succeeix aquí, on gairebé triplica la seva representació envers la Hayes 131. La finalitat de tots aquests vasos sembla força probable: es tracta, segurament, de gots per beure.

La forma Hayes 131 ha estat datada a partir de la primera meitat del segle II, segons Aguarod (1991, 297), tot i que Aquilué (1995, 70) creu que no apareix fins a la segona meitat d'aquest segle. Efectivament, és en contextos més tardans quan és habitual, però sem-

35. La forma Ostia III, 324 és una forma poc freqüent (Aguarod 1991, 279), que a Catalunya documentem també a *Iluro* (Mataró; vegeu Cerdà *et al.* 1997, 69 i 96, núm. 70), la vil·la romana del Castell de Castelldefels (López *et al.* 2005, 109; 121, lám. I, 14; 124; lám. IV, 1; 128, lám. VIII, 6; 130, lám. X, 1; 131, lám. XI, 12, tot i que podria ser una Ostia I, 270; 135, lám. XV, 12; 138, lám. XVIII, 14; 139, lám. XIX, 16) i el Mas d'en Gras (Vila-seca, Tarragonès) (Járrega 2003, 136; Járrega i Sánchez 2008, 94).



FIGURA 20. Materials de l'abocador. Ceràmica africana de cuina. Dibuixos: R. Jàrrega. Dues vores i un perfil sencer de cassola, forma Ostia I, 272 / Atlante CVII, 11-12.

bla que s'ha documentat a Tarragona (García Noguera *et al.* 1997, 189-190) en contextos de finals del segle I o inicis del II (concretament al jaciment de Rambla Vella, núm. 10) i de primera meitat del segle II (carrer del Gasòmetre, núm. 32). A València, tot i que en poca quantitat, es localitza en estrats del segle II (Marín 1995, 160). Aquesta forma ha estat documentada en el proper jaciment de la Mare de Déu del Camí, a Cambrils, en un context funerari de la primera meitat del segle III (Muñoz 1991; Aquilué 1995, 70). També és present a la vil·la del Mas d'en Gras, en un context de la matei-

xa cronologia (Jàrrega 2003, 137) on aquesta forma és abundant, ja que se n'han identificat 186 exemplars.

La trobem, així mateix, en un pou datat a finals del segle II a la vil·la romana dels Tolegassos (Viladamat, Alt Empordà) (Casas i Nolla 1986-1989, 210, classificat llavors com a Vegas 47; *cf.* Aquilué 1995, 70; Casas i Nolla 1993, 55 i 61, núm. 356-359 i 361, 363-365; 81; 84, núm. 526 i 528; 96, núm. 641-642), i amb una cronologia molt similar en un context de Caldes de Malavella (Casas i Nolla 2008, 64; 66, fig. 3, 25; 67, fig. 4, 3 i 6).³⁶ Per tant, sense negar rotunda-

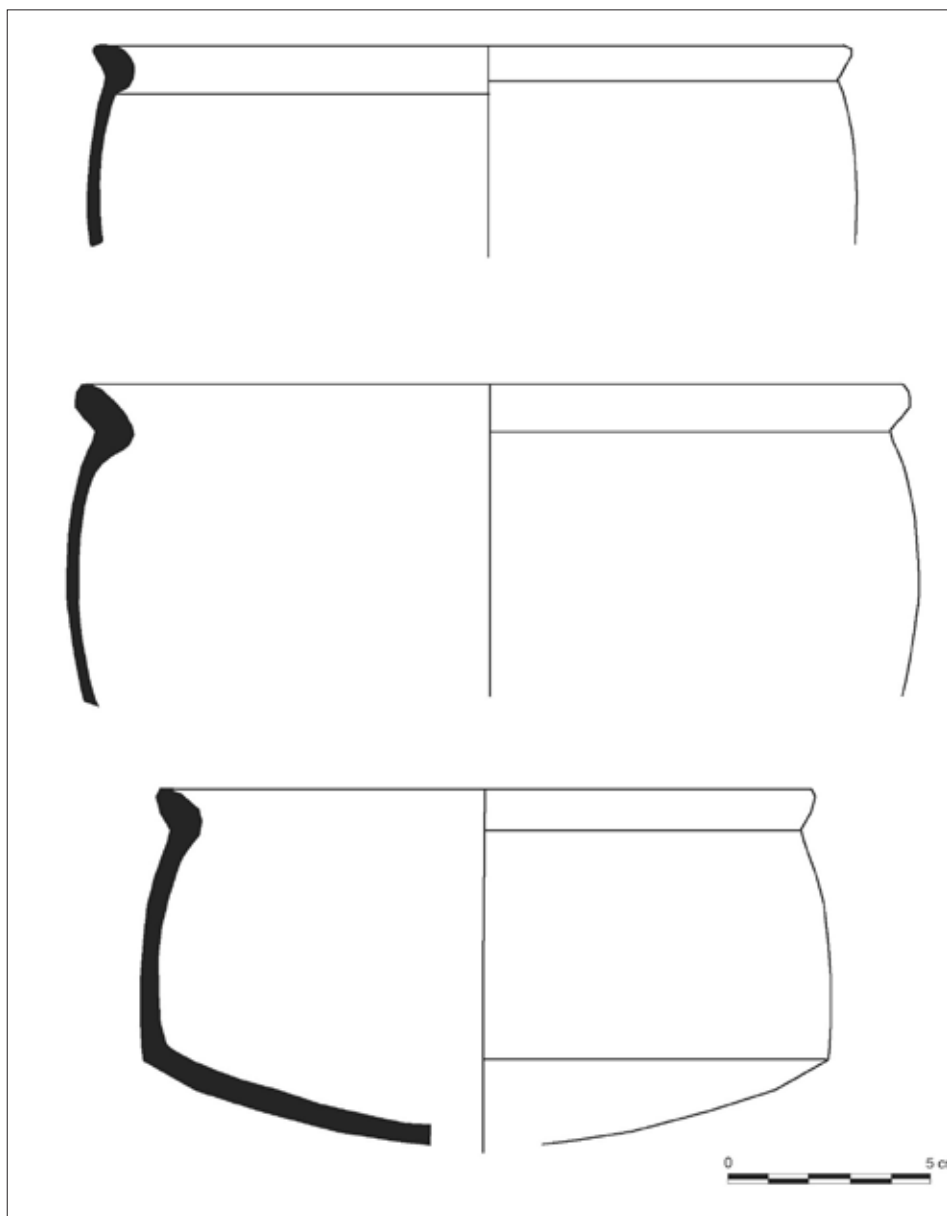
36. La forma Hayes 131 apareix també a la vil·la de Vilauba (Camós, Pla de l'Estany) (Castanyer i Tremoleda 1999, 191 i làm. 48.2), a la dels Ametllers de Tossa (Palahí i Nolla 2010, 280, làm. xxii, 12), a *Iluro* (Mataró) (tot i que al text –Cerdà *et al.* 1997, vol. II, 69– es fa referència només a la forma Hayes 200, els dibuixos publicats –Cerdà *et al.* 1997, vol. II, 95, núm. 61 bis– ens permeten identificar la presència de la variant petita, és a dir, la Hayes 131) i a la necròpoli de la plaça de la Vila de Madrid de Barcelona (Beltrán de Heredia 2007, 41, làm. 12, 4-5; 43, làm. 13.6); a la vil·la romana del Castell de Castelldefels s'ha documentat un fragment de base en un context d'amortització d'unes estructures del segle III dC (López *et al.* 2005, 109 i 134, làm. xiv, 9; 141, làm. xxi, 3; classificada com a Ostia II, 302).



FIGURA 21. Materials de l'abocador. Ceràmica africana de cuina i imitacions. Dibuixos: R. Jàrrega.

1. Vora de cassola, imitació (possiblement tarraconense) de la forma Hayes 197 de ceràmica africana de cuina; 2. Vora de cassola de ceràmica africana de cuina, forma Raqqada 1973, LIII, D 1; 3. Vora de cassola de ceràmica africana de cuina, forma Ostia I, 272 / Atlante CVII, 11-12; 4. Vora de cassola de ceràmica africana de cuina, forma Ostia I, 270.

ment que s'origini cap a inicis del segle II, sembla que el moment de comercialització important d'aquesta forma (lligada tipològicament a la Hayes 200, de la qual seguidament ens ocuparem) és la segona meitat del segle II i inicis del III.

Pel que fa a la forma Hayes 200, malgrat la seva evident relació formal amb la Hayes 131, es considera que la seva aparició és ja més tardana (Marín 1995, 161), de la segona meitat del segle II.³⁷ Val a dir que s'ha documentat un possible exemplar de la

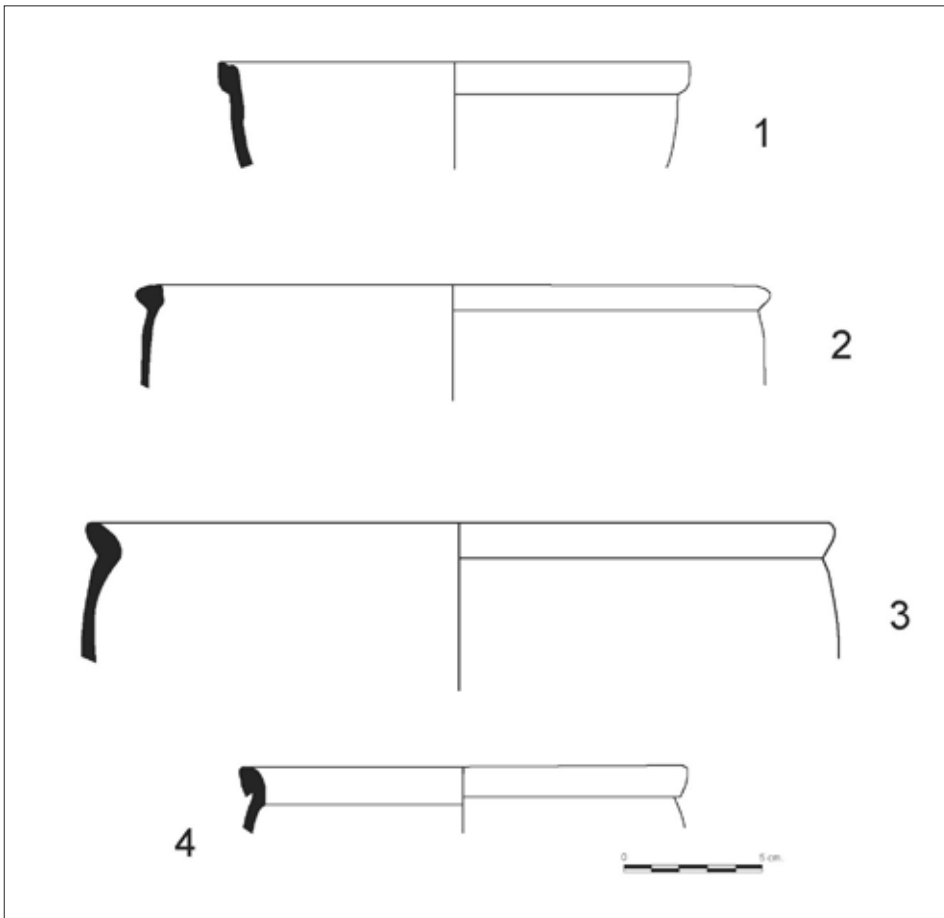
A les comarques del sud de Catalunya, es va trobar un possible exemplar (dubtós entre la forma Hayes 131 i la 200) a la vil·la romana de Darró (Vilanova i la Geltrú) (López, Fierro i Caixal 1997, 75, lám. v, 1); apareix també a la vil·la dels Munts (Altafulla) (Otiña 2005, 84, fig. 26.4; tot i que s'ha publicat com una Hayes 200, probablement correspon realment a la Hayes 131, a jutjar per les petites dimensions de les parets primes que sembla indicar el dibuix publicat), a la vil·la de Casa Blanca (Tortosa), al Baix Ebre (Revilla 1993, 108, fig. 42, 6-7; Pérez Suñé 2003, 241, fig. 77, 5-11), i, a la mateixa comarca, a la vil·la de Barrugat (Bítem) (Genera i Jàrrega 2010, 109 i 114-115; 259, núm. 4). La trobem també a València (Marín 1995, 160 i 161, fig. 4.7).

37. La forma Hayes 200 la podem documentar al fòrum de la ciutat d'Empúries (Aquilué *et al.* 1984, 211, fig. 94, 7-8; 217, fig. 97, 3 i 8), la vil·la romana dels Tolegassos (Viladamat, Alt Empordà; Casas i Nolla 1993, 65, núm. 397; 72, núm. 457-458; 84, núm. 527, 529-531, 536 i 537; 88, núm. 568; Casas i Soler 2003, 143), Pla de Palol (Castell d'Aro, Baix Empordà) (Nolla 2002, 131, fig. 99, 18-17), els Ametllers (Tossa de Mar, Selva) (Palahí i Nolla 2010, 286, lám. xxvi, 16) i la vil·la de Vilauba (Camós, Pla de l'Estany) (Castanyer i Tremoleda 1999, 191 i lám. 48.3), a les comarques del nord-est de Catalunya. Al Maresme, la documentem també a Mataró (Bassols 1997, 117-118 i 132, lám. 8, 1-2; Cerdà *et al.* 1997, 69; 95, núm. 60-61; 96, núm. 76, classificada erròniament com a Atlante CVII, 11; Puerta 2000, 120 i 257, lám. 99), Can Blanc (Argentona) (Carreras i Rigo 1994, 212, fig. 14.33), Premià de Mar (col·lector del carrer de Mn. Jacint Verdaguer; Coll 2004, 427, fig. 157, núm. C-00-743), i possiblement també a Can Sentromà (Tiana) (Guitart 1970, 140, fig. 17.10) i Badalona (Puerta 2000, 120), en un estrat de finals del segle II i inicis del III del solar Duran. També es troba en l'àmbit de la necròpoli romana de la plaça de la Vila de Madrid, a Barcelona (Adroer 1963, 105-107; Beltrán de Heredia 2007, 46, lám. 15.2; 47, lám. 16.1; 53, lám. 18.15), que és el primer lloc on es va identificar; d'aquesta identificació se'n va fer ressò Hayes (1972, 211), que va recollir la forma en la seva tipologia, encara que, com s'ha dit, ha estat oblidada en altres de posteriors. Al Castell de Castelldefels (Baix Llobregat) s'ha documentat un exemplar (López *et al.* 2005, 109 i 130, lám. x, 2), classificat erròniament com a Atlante CVIII, 12, en un context d'amortització d'unes estructures del segle III dC. S'ha trobat també a la vil·la romana de Darró (Vilanova i la Geltrú) (López, Fierro i Caixal 1997, 75, lám. v, 2).

La Hayes 200 és una de les formes documentades a la vil·la romana del Mas d'en Gras (Vila-seca, Tarragonès) (Jàrrega 2003, 138 i 164, fig. 14.2 i 14.3; Jàrrega i Sánchez 2008, 94 i 104, fig. 86, núm. 3-4); apareix també a Tarragona, a l'àrea de la necròpoli del Francolí (López Vilar 2006, 95, fig. 96, 17 i probablement 18). Es troba també a Casa Blanca (Tortosa) (Revilla 1993, 61, fig. 18.4; un probable exemplar a 93, fig. 33.10; Pérez Suñé 2003, 242, fig. 78, 1-3) i la vil·la de Barrugat (Bítem) (Genera i Jàrrega 2010, 109 i 115), al Baix Ebre, així com



FIGURA 22. Materials de l'abocador. Ceràmica africana de cuina. Dibuixos: R. Jàrrega.

1 i 2. Vores de cassoles, forma Ostia I, 270; 3. Vora de tupí, forma Hayes 200; 4. Vora de tupí o olla, forma nova, possible variant de la Hayes 200.

forma Hayes 200 (d'altra banda, de tipologia dubtosa, a causa de les característiques del fragment) de color gris, la qual cosa podria posar de manifest algun error en la coccio o podria ser que fos el reflex de la seva produccio en un taller diferent dels més habituals.

Hem documentat un exemplar de grans dimensions (18 cm de diàmetre), que es pot paral·lelitzar amb un altre de trobat a la vil·la dels Munts (Altafulla), a l'àrea de l'anomenat «dipòsit Castel» (Otiña 2005, 103, fig. 41, 4). El rebliment d'aquest dipòsit es pot datar entre la segona meitat del segle II i els primers anys del III (Otiña 2005, 111-113).

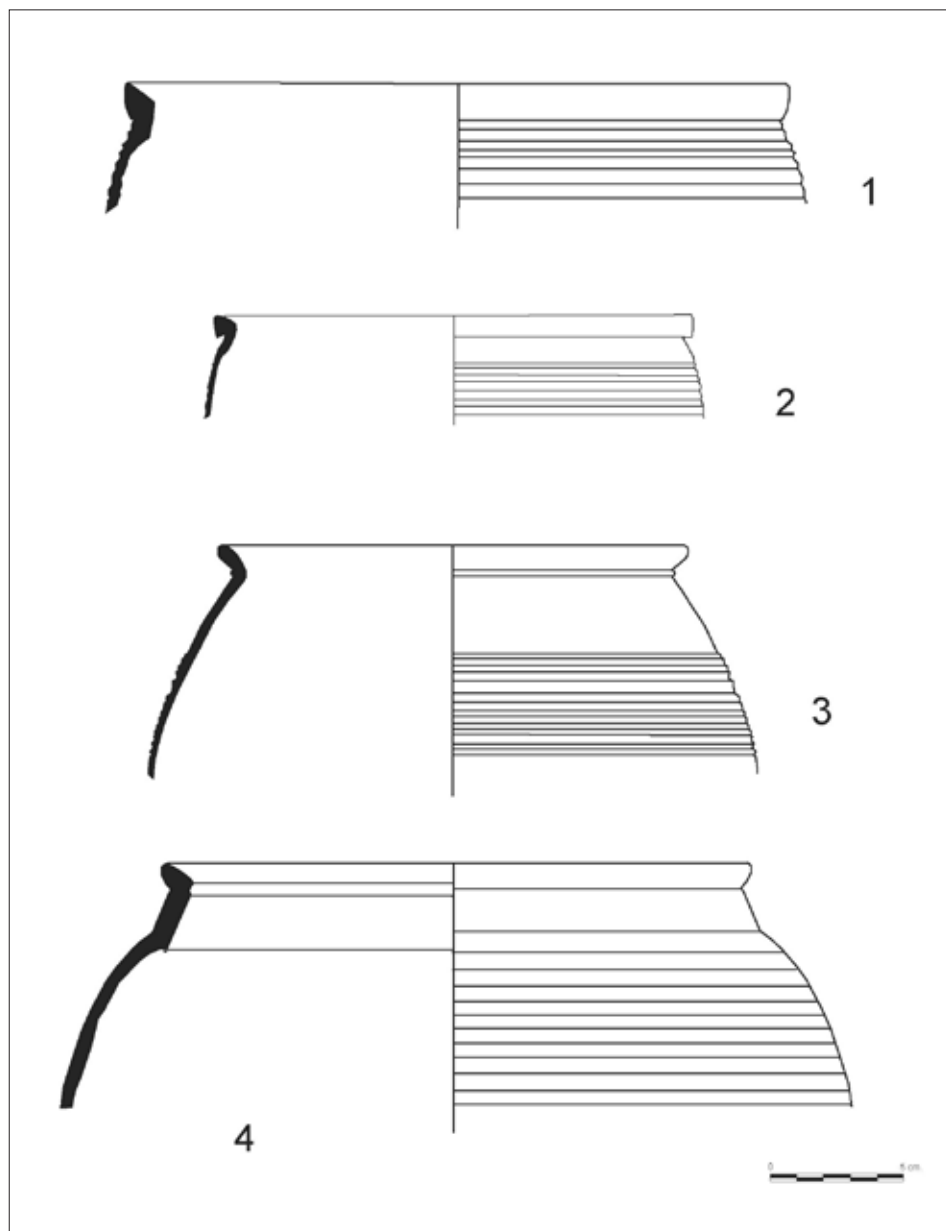
Gerres

També és normal, en contextos de la cronologia que estem tractant, la presència de la gerra del tipus Uzita 48.1 (Aquilué 1995, 69-70), que apareix, però, en quantitats discretes: està representada per una quarantena de fragments. Aquesta forma ha estat gairebé desconeguda fins fa poc temps (tot i que de fa anys es coneixia en alguns jaciments, com per exemple *Pollentia*), i no es troba en la tipologia de Hayes (1972) ni en la de l'*Atlante* ([ATLANTE] 1981). Aguarod (1991, 300) l'anomena «forma Caesar Augusta G/S. 200», tot i que aquesta mateixa autora reconeix l'existència d'una tipologia precedent que

al Mas de Sant Pau (Masdenverge), al Montsià (Cartes i Gilisbars 2009, 209 i 210, fig. 1). A la Catalunya interior es documenta al jaciment de Boades (Castellgalí, Bages) (Daura i Pardo 1991, 58, fig. 11, núm. 3-35). Dos fragments apareixen a Lleida (Miró 1993, 316 i 320, núm. 25-26). La trobem també documentada a València (Marín 1995, 161, fig. 4.6; 162, fig. 5, 3-4) i a l'abocador de l'avinguda d'Espanya, núm. 3, d'Eivissa, datat cap al tercer quart del segle III (González Villaescusa 1990, 41, 53 i 138, fig. 26).



FIGURA 23. Materials de l'abocador. Ceràmica africana de cuina. Dibuixos: R. Jàrrega. Vora, coll i nanses de gerra de ceràmica africana de cuina, forma nova, possible variant de la forma Uzita 48.1.

l'anomena «Uzita 48.1», i data el seu inici a finals del segle I i començaments del II, malgrat que totes les dades que coneixem d'altres jaciments permeten situar la seva cronologia en la segona meitat del segle II i, especialment, en la primera meitat del III.³⁸ Aquesta forma apareix a Tunísia i Aquitània, i a *Hispania* es documenta, a més d'Eivissa, al jaciment de Punta de l'Arenal (Xàbia), al País Valencià, i també a *Emporiae*, *Baetulo*, la vil·la dels Tolegassos (Viladamat, Alt Empordà) i *Caesaraugusta*.

És interessant indicar que al Mas d'en Gras hi ha aparegut un exemplar de vora, coll i part de la nansa que, tot i enquadrar-se pels seus trets generals dins la tipologia de la forma Uzita 48.1, la podem considerar una variant d'aquesta, ja que presenta un coll més ample del que és habitual en aquesta forma, que és sempre alt i relativament estret.

Percentatges

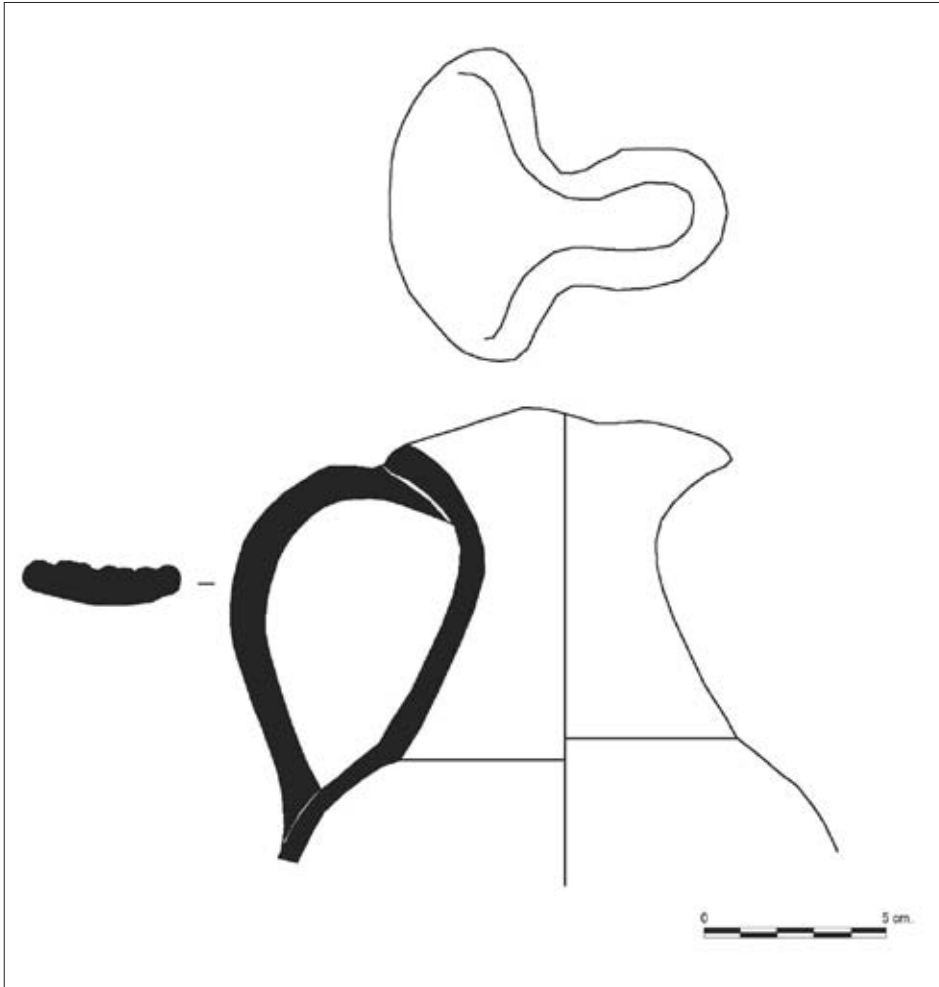
L'abundància de la ceràmica africana de cuina en aquest context resta ben palesa en el fet que constitueix el 33,31 % del total de ceràmiques altimperials; si la comparem amb la ceràmica comuna, ascendeix al 99,81 %, per la qual cosa la desproporció és aclaparadora.

Si plantegem una comparació amb la sigil·lada africana A, de la mateixa procedència i juntament amb la qual es comercialitzava, tenim que aquesta darrera representa el 31,98 %, mentre que la ceràmica africana de cuina constitueix el 68,01 %, per la qual cosa aquesta darrera producció presenta un balanç de 3 a 1 en relació amb l'africana A. Aquest fenomen, tot i que en general no s'ha quantificat, és normal a la costa catalana (Jàrrega 1997, 84), on la presència de ceràmica africana de cuina és sempre molt més abundant que la

38. La forma Uzita 48.1 apareix en el farciment d'un pou d'inicis del segle III a la vil·la romana dels Tolegassos (Viladamat, Alt Empordà) (Casas i Nolla 1986-1989, 210-211; Casas i Soler 2003, 144-145), així com a l'abocador d'aquesta vil·la (Casas i Nolla 1993, 81 i 84, núm. 537), a la vil·la romana del Mas d'en Gras (Vila-seca, Tarragonès) (Jàrrega 2003, 138; Jàrrega i Sánchez 2008, 94) i en un abocador de mitjan segle III a Eivissa (González Villaescusa 1990, 41, 53-54 i 151-161), i també s'ha datat vers l'any 250 en un context de la ciutat africana d'Uzita (Van der Werff 1982, lám. 48.1), de la qual pren el nom, tot i que recentment Bonifay (2004, 229-231) ha proposat rebatejar-la com a «Culinaire C type 18». Una possible vora amb arrencament de nansa apareix també a la vil·la de Casa Blanca (Tortosa) (Revilla 1993, 108, fig. 42.5), i s'han trobat 6 fragments a la vil·la de Barrugat (Bítem) (Genera i Jàrrega 2010, 109 i 115-116), al Baix Ebre; coneixem també un fragment de nansa (inèdit) de la vil·la de Can Montagut (Marçà, Priorat).

de l'africana A. Si considerem juntes ambdues produccions, constitueixen el 73,43 % del total de materials altimperials.

A efectes comparatius, podem indicar que a Òstia la ceràmica africana de cuina constitueix el 57 % de la ceràmica «da cucina e da fuoco», incloent-hi produccions campanianes i orientals, i més del 80 % si es consideren només les locals (Panella 1991, fig. 12-14). A Tarraco constitueix el 33,28 % de la ceràmica comuna del primer quart del segle II, i el 38,45 % al segle III (Aquilué 1992, 26-27). Per tant, aquests valors són molt inferiors als dels Antigons. Encara més baixos són els d'un context de la segona meitat del segle II documentat a les termes romanes de Caldes de Malavella (Selva), on en un conjunt tancat en què es trobaren 337 fragments i almenys 117 individus, la ceràmica africana de cuina constitueix tan sols l'11,42 % del total de les ceràmiques en el primer supòsit, i el 27,6 % en el segon (Casas i Nolla 2008, 64 i 73). A les excavacions del palau d'Orive a Còrdova, en un context del darrer quart del segle II, la ceràmica africana de cuina és només el 14,5 % de les ceràmiques comunes i de cuina (Carrillo i Murillo 1996, 1311), la qual cosa és lògica tenint en compte que el grau de penetració d'aquesta ceràmica vers l'interior és menor; això es comprova també a Mèrida, on la ceràmica africana de cuina apareix en poca quantitat, i s'hi documenten les formes Hayes 23 B, 181, 182 i 197 (Vázquez de la Cueva 1985, 77-79). Resulten també força baixes (i probablement revisables a la llum de la recerca actual) les xifres aplegades el 1987 per Aquilué en relació amb la ciutat de *Baetulo*, segons les quals la ceràmica africana de cuina és només el 12 % de les ceràmiques de cuina en època flàvia i el 20 % en el segon quart del

segle II (Aquilué 1987, 65, 69 i 203). Tanmateix, això també podria explicar-se pel fet que, com veurem més endavant, el moment principal de la comercialització d'aquestes ceràmiques se situa en la segona meitat del segle II i inicis del III.

Pel que fa a la representació de cada forma dins del conjunt, és molt interessant contrastar el dels Antigons amb d'altres; en aquest sentit, podem prendre com a punt de referència els percentatges que Carrillo i Murillo (1996, 1312-1313) plantegen per a un context de finals del segle II a l'anomenat «edifici A» de la Ciutadella de Roses, a partir de les dades publicades per X. Nieto (1993, 180-184), així com els que els autors abans esmentats presenten per al context del palau d'Orive, a Còrdova, datat també en la segona meitat del segle II (Carrillo i Murillo 1996, 1311). També cal destacar el percentatge que els mateixos Carrillo i Murillo (1996, 1315) elaboren a partir de les dades fornides per González Villaescusa (1990) sobre l'abocador de l'avinguda d'Espanya, núm. 3, d'Eivissa, que es data en un moment posterior, en la segona meitat del segle III. Finalment, nosaltres mateixos hem elaborat una estadística de les ceràmiques africanes aparegudes als estrats d'amortització de la claveguera del suposat *cardo maximus* d'*Iluro*, a partir de les dades publicades (Cerdà *et al.* 1997, vol. II, 68-69 i 94-97). Tot seguit, contrastarem els tres conjunts amb els resultats dels Antigons, i podrem constatar d'entrada que el nostre jaciment és el que presenta una quantitat i varietat tipològica de materials més gran.

Val a dir que l'estadística es fa sobre el total de les formes documentades, excloent-ne els fragments informes; pel que fa als Antigons, tindrem presents només aquelles formes que tenim documentades a l'abocador.

Formes	Còrdova	Roses	Els Antigons	Eivissa	Mataró
Hayes 23 A	–	15,3	1,43	–	5,75
Hayes 23 B	34,2	37,2	7,31	30,5	19,16
Hayes 23	–	–	1,94	–	–
Hayes 181	6,1	9,5	1,82	5,1	0,63
Hayes 181 (?)	–	–	0,15	–	–
Hayes 193 - Ostia I, 273	–	–	0,05	6,8	0,63
Ostia I, 264	–	–	0,63	–	–
Ostia I, 264 (grans)	–	–	0,03	–	–
Hayes 182	–	–	0,99	–	3,51
Hayes 22	–	–	4,96	–	–
Hayes 22 o 196	–	–	0,53	–	–
Hayes 196	5,2	5,8	38,29	25,4	39,93
Hayes 196 (petits)	–	–	0,03	–	–
Hayes 196 (grans)	–	–	0,08	–	–

Hayes 197	23,9	21,2	25,40	27,1	26,83
Hayes 197 (petits)	–	–	0,60	–	–
Ostia III, 108	–	–	0,03	–	–
Ostia III, 108 (?)	–	–	0,01	–	–
Hayes 199	–	?	0,03	–	–
Hayes 131	–	–	2,12	–	0,31
Hayes 200	–	–	6,11	1,7	1,27
Hayes 200 (?)	–	–	0,01	–	–
Hayes 200 (?) (gran)	–	–	0,01	–	–
Hayes 200 (?) (color gris)	–	–	0,01	–	–
Hayes 200 <i>similis</i> (forma nova)	–	–	0,07	–	–
Ostia I, 270	–	–	0,56	–	–
Ostia I, 272	–	–	0,67	–	–
Ostia I, 272 / Atlante CVII, 11-12	–	–	3,89	–	–
Atlante CVII, 11-12	–	–	1,06	–	1,06
Atlante CVII, 11-12 (petits)	–	–	0,12	–	–
Atlante CVII, 11-12 (?)	–	–	0,01	–	–
Atlante CVIII, 1	–	–	0,01	–	–
Ostia II, 310 i Atlante CVIII, 3 <i>similis</i> (forma nova)	–	–	0,05	–	–
Uzita 48.1	–	–	0,51	3,4	–
Uzita 48.1 (?)	–	–	0,05	–	–
Ostia I, 55 <i>similis</i> (forma nova)	–	–	0,01	–	–
Ostia I, 269	–	–	0,01	–	–
Ostia I, 273	–	–	–	6,8	–
Ostia II, 312	–	–	0,03	–	1,27
Ostia II, 314 <i>similis</i> (forma nova)	–	–	0,01	–	–
Ostia III, 324 <i>similis</i> (forma nova)	–	–	0,01	–	–
Vora triangular (forma nova)	–	–	0,05	–	–
Gerra	–	–	0,01	–	–
Ostia III, 331 (?)	–	–	0,01	–	–
Ostia IV, 31	–	–	–	–	0,31
Indet.	30,1	–	0,05	–	–

Cal indicar que al context de Roses hi són presents les formes Ostia I, 18; Ostia III, 332 / Hayes 196, n. 1; Ostia I, 264; Hayes 181; Ostia II, 306; Ostia II, 303 / Hayes 194; Ostia II, 309, i Ostia III, 324, amb percentatges que oscil·len entre el 2,92 % del total i el 0,7 % de les formes, però que no han estat individualitzats per Carrillo i Murillo. Per tant, això deu afectar el total de la forma Hayes 196, que serà més elevada si hi incloem el tipus Ostia III, 332 / Hayes 196, n. 1, però que en cap pas superarà el 8 % del total.

Pel que fa a la forma Hayes 196, tot i que presenta diverses variants (bàsicament dues, les Ostia I, 261 i Ostia III, 332), la manca de perfils sencers impedeix distingir-les, ja que es diferencien precisament per la presència o absència de peu. Per tant, hem optat aquí per unificar-les dins una sola forma.

Els resultats d'aquesta comparació estadística creiem que resulten força interessants, ja que, tot tenint en compte factors d'aleatorietat o problemes d'identificació de les formes, es marquen clarament unes

tendències. En primer lloc, tot i que hi ha un ampli ventall de formes, la majoria tenen sempre una presència molt minoritària, i això explica la seva absència als conjunts on no hi ha gaire material, i la seva baixa representativitat en aquells on sí que n'hi ha.

En segon lloc, la representativitat estadísticament important es redueix escassament a mitja dotzena de formes, que formen el servei bàsic de la ceràmica africana de cuina dels segles II i III: Hayes 23 A i (especialment) B, 196 i 197, seguides d'altres amb presències molt menors, com la Hayes 181, la Hayes 22, el possible servei copeta/tupí compost per les formes Hayes 131 i 200 i el tupí Ostia I, 272 / Atlante CVII, 12.

Dins de les formes més representades, la Hayes 23 B presenta alguns trets contradictoris, ja que supera el 30 % del total a Còrdova, Roses i Eivissa (els dos primers contextos, del segle II, però l'altre del segle III avançat), mentre que a Mataró frega el 20 %, i en canvi als Antigons presenta un minso 7,31 %, la xifra més baixa de totes. No podem precisament cercar la causa en l'aleatorietat o el baix nombre de peces, així que l'explicació deu ser diversa, i potser cal cercar-la en una diferenciació de mercats entre els Antigons i els altres jaciments. En canvi, la forma Hayes 23 A apareix sempre en poques quantitats, i fins i tot és absent a Còrdova i Eivissa, possiblement perquè ja a finals del segle II començà a retirar-se de la circulació i, per tant, és absent al context eivissenc, molt més tardà.

En el que sí que hi ha una coincidència evident és en la preponderància de les formes Hayes 196 i 197, sobretot en el darrer cas. La forma Hayes 196 sí que presenta oscil·lacions, ja que tant a Còrdova com a Roses presenten un percentatge coincident d'entorn del 5 %, atípic si tenim en compte que aquesta forma, pel que sabem, s'havia assentat perfectament al mercat des de feia temps. Potser podríem pensar en una disminució temporal de la seva comercialització, però tornà amb força durant el segle III, ja que a Eivissa és el 25,4 % del total de les formes, a Mataró el 39,93 % i als Antigons està sobre el 40 %.

Finalment, la forma Hayes 197 presenta una absoluta coincidència en els cinc contextos, i per tant el resultat no és casual i sí força indicatiu. Els valors que proporciona oscil·len entre el 21,2 % de Roses i el 27,1 % d'Eivissa; té, per tant, una presència mitjana d'entorn del 25 % del total en tots els jaciments.

Les xifres que acabem de contrastar demostren que les formes Hayes 23 B, 196 i 197 són les més abundants en contextos de segona meitat del segle II i del segle III, tot tenint en compte la baixa representativitat de la primera als Antigons, com ja hem comentat. La forma Hayes 181, que com veiem apareix ja en contextos de la segona meitat del segle II i és típica del III, té una representació relativament baixa, que està sempre per sota del 10 %, com en tots els altres casos. Les formes Hayes 131 i 200 apareixen en quantitats

modestes (la xifra més alta, el 6,11 % dels Antigons); en tot cas, és interessant la seva absència als contextos de Còrdova i Roses, cosa que fa pensar que aquestes formes començaren a comercialitzar-se molt a finals del segle II o ja a inicis del III. El mateix es pot dir de les formes Hayes 193 i Uzita 48.1, absents també en contextos del segle II, i que probablement apareixen a inicis del segle III (com ho indicaria la seva presència a l'abocador dels Antigons) i es consoliden al llarg de la tercera centúria, com es desprèn dels contextos d'Eivissa, Mataró i Empúries.

Un altre cas és el de la forma Ostia I, 272 / Atlante CVII, 12, que hem refós en una de sola, i que s'ha de relacionar també amb l'Atlante CVII, 11, aparentment més tardana. La seva presència total als Antigons és del 5,07 %; per tant, tot i que baixa, relativament important. Aquesta forma fins ara ha estat mal identificada i fins i tot negligida, però és una presència constant en contextos del segle III, com ho demostra la seva aparició no solament als Antigons i a Eivissa, sinó també en altres contextos contemporanis, com el dels Tolegassos (Viladamat, Alt Empordà), el de Pla de Palol (Castell d'Aro, Baix Empordà) o els de Frejús i Fòs.

Paral·lels i cronologia

Tot seguit efectuarem un breu repàs dels contextos més importants del Mediterrani occidental en els quals apareixen aquestes ceràmiques, la qual cosa ens servirà per comparar-los amb el dels Antigons i ens ajudarà a fixar-ne la cronologia.

També a Frejús apareix un altre exemplar, igualment identificat amb la forma Atlante CVII, 12 i amb les mateixes característiques (Rivet 2004, 171, núm. 26, i p. 184); es considera una forma poc freqüent i es coneix només a Cartago, *Orippe*, Luni i els Tolegassos (Aguarod 1991, 288 i 344, fig. 84; Sánchez 1995, 272 i fig. 13, núm. 24).

La peça que hem indicat com una variant de l'Ostia II, 306, si hi té relació, hauria de considerar-se com una peça residual, ja que la cronologia d'aquesta forma és una de les més antigues de la producció: es data bàsicament en època julioclàudia i no depassa el període flavi (Aguarod 1991, 263). Així mateix, a Fòs s'ha trobat un exemplar definit també com una variant de la forma Ostia II, 306, que no s'ha pogut datar amb precisió, tot i que s'han assenyalat paral·lels tardoantics de Cartago (Marty 2004, 113). Tampoc no és segura –i en tot cas, seria testimonial– la presència de la forma Hayes 198 (o Ostia II, 310), datada bàsicament en el segle I (Aguarod 1991, 271) i que és un clar precedent tipològic de la forma Hayes 197. Tampoc no és rellevant la presència de la forma Ostia II, 312, poc freqüent, que es data entre època flàvia i mitjan segle II (Aguarod 1991, 274), reduïda a tan sols 2 fragments, dels quals (potser significativament) no consta que corresponguin a l'abocador; tanmateix, la

tenim documentada també al proper jaciment del Mas d'en Gras (Vila-seca, Tarragonès) (Járrega 2003, 136; Járrega i Sánchez 2008, 94) i a la vil·la del Castell de Castelldefels (López *et al.* 2005, 109 i 142, lám. XXII, 3). El mateix podem dir de la forma Ostia III, 324, datable entre època flàvia i la primera meitat del segle II, que és una forma poc freqüent (Aguarod 1991, 279), i que també apareix a *Iluro* (Mataró; vegeu Cerdà *et al.* 1997, 69 i 96, núm. 70) i al Mas d'en Gras (Vila-seca, Tarragonès) (Járrega 2003, 136; Járrega i Sánchez 2008, 94).

Finalment, i encara que són numèricament molt poc representatius (una mitja dotzena de fragments), hi ha una sèrie d'exemplars de difícil enquadrament tipològic, que podríem considerar formes noves o en tot cas molt poc documentades. Es tracta d'olles exvasades, en certa manera relacionables amb la forma Hayes 200, la característica principal de les quals és el seu gran diàmetre, per la qual cosa es tracta de les peces més grosses en ceràmica africana de cuina de les quals tenim notícia. Caldrà cercar en altres jaciments i contextos de cronologia similar per tal d'intentar rastrejar la difusió d'aquestes formes, ara per ara molt mal conegudes a casa nostra.

A més de les presències –documentades, com hem vist, en gran quantitat–, les absències formals també són relativament significatives; sense anar més lluny, en un conjunt de milers de fragments no hi ha ni un sol exemplar de la forma Hayes 19/194, que és una forma molt freqüent a la costa catalana, datada entre la segona meitat del segle I i la primera del segle II (Tortorella 1981a, 216; Aguarod 1991, 265; Aquilué 1995, 68). Aquest és un argument més que ens permet datar el conjunt dels Antigons a partir de la segona meitat del segle II, i concretament (com hem vist pel contrast d'altres dades) en la primera meitat del III.

Per l'abundància de materials i pel fet de correspondre a un abocador, el conjunt de ceràmica africana de cuina de la vil·la dels Antigons esdevé un exemple força significatiu. Podem contrastar-lo amb altres contextos més o menys contemporanis, les principals característiques dels quals resumirem seguidament.

Podem esmentar, en primer lloc, el conjunt estudiat per Marty (2004) procedent del port de Fòs, on la ceràmica africana de cuina constitueix el 60 % de les ceràmiques de cuina, on apareixen les formes Hayes 23 A i B, 181, 193 (un exemplar), 196 i 197, així com una variant atípica de la forma Ostia II, 306, de llavi horitzontal. Destaquen especialment les formes Hayes 196 (el 42,6 % de les ceràmiques africanes de cuina i el 22,7 % del total de les ceràmiques estudiades) i 197 (el 15,8 % de les africanes de cuina i el 8,4 % de les ceràmiques estudiades).

És interessant assenyalar que a Fòs ha estat possible diferenciar aquests materials pel seu origen i s'hi han documentat els tipus culinari A (de Tunísia septentri-

onal), B (de la Bizacena) i C (corresponent a diversos centres de Tunísia) definits per Bonifay (2004, 210-239), amb la qual cosa resulta que el 91,7 % de les ceràmiques comunes africanes procedeix de la Tunísia septentrional, corresponent en aquest cas als tipus A i C (incloent aquest darrer les formes Hayes 19/194 i 197), i el 8,2 % de Bizacena (concretat en les formes Hayes 182 i 184 i les marmites tipus Puppit 1 i Sidi Djidi 3, ambdues fabricades al golf de Hammamet); hi ha també una marmita de la forma Hayes 183, que es considera procedent de la Tripolitània (Marty 2004, 121).

A Frejús, l'antiga *Forum Iulii*, L. Rivet (2004) ha estudiat un conjunt datable entre finals del segle II i inicis del III, amb presència de sigil·lada africana A (formes Hayes 3 C, 6 B, 9 A i B i 14 B), on hi són presents les formes Hayes 23 B (23 fragments), 181 (40 fragments), 182 (5 fragments), 196 (10 fragments), 197 (3 fragments) i Atlante CVII, 12 (un fragment). Es tracta, per tant, d'una mostra relativament reduïda, de 165 fragments, però tenen interès pel fet de formar part d'un conjunt tancat que podem relacionar amb el dels Antigons.

És molt interessant el rebliment d'un pou de la vil·la romana dels Tolegassos (Viladamat, Alt Empordà), publicat ja fa anys (Casas i Nolla 1986-1989), i que proporciona una datació molt precisa, i similar a la dels Antigons. Hi apareixen les formes Hayes 2/3 B, 3 B i C, Hayes 6 C, 7 B, 8 B, 9 A i B, 14 A, B i C, 16, 18, 147 i 160 de la sigil·lada africana A; pel que fa a les formes de ceràmica africana de cuina, apareixen les Hayes 23 A i B (aquesta darrera, la més abundant del jaciment), 131, 181, 182, 196 i 197, Ostia III, 170 i Uzita 48.1, acompanyats d'àmfora bètica Dressel 20 i Africana 2 A. Casas i Nolla (1986-1989, 211) daten el rebliment del pou vers els anys 200-210; un element cronològic de gran importància és una moneda, un as de Crispina Augusta, muller de l'emperador Còmode, que es data a partir de l'any 177 i que constitueix un valuós *terminus post quem* per a la formació del dipòsit.

Un altre context proper en el temps és l'excavat a la vil·la de Puig Rodon (Corçà, Baix Empordà), datat també a finals del segle II o inicis del III; hi apareix sigil·lada africana A (formes Hayes 3 C, 6 B, 14 A i B, Hayes 16). Les formes de la ceràmica africana de cuina són les Hayes 23 B i 197, Hayes 196 - Ostia I, 261 i Atlante CVII, 12 (Nolla i Casas 1990, 197-199).

La vil·la romana de Pla de Palol (Castell d'Aro) ha proporcionat també alguns estrats interessants d'aquesta època, entre els quals destaca el 1329, ben datat a inicis del segle III per la presència de la forma Hayes 31 de la sigil·lada africana A i de l'àmfora Africana 1 - Keay 3, en contrast amb l'absència de sigil·lada africana C, i on la ceràmica africana està atestada amb la presència de les formes Hayes 181, 193, 196, 197 i Atlante CVII, 11 (Nolla 2002, 121, 123 i 124). També és interessant la u.e. 1368, datable a mitjan o en el tercer quart del se-

gle III per la presència de sigil·lada africana C (així com sigil·lada coríntia), on es documenten les formes Hayes 23 B, 181, 182, 196, 197, 200, Ostia I, 270 i Atlante CVII, 11-12 (Nolla 2002, 127-134).

És molt recent la publicació d'un context de Caldes de Malavella (l'antiga *Aquae Calidae*), corresponent a un nivell constructiu de reforma dels banys romans. En aquest context s'han documentat exemplars de sigil·lada africana A (formes Hayes 3 B i C, 6 B, 8 A i B, 9 A i B, 14 A, 16 i 131), ceràmica africana de cuina (formes Hayes 23 A i B, 131, 181, 182, 196, 197 i 199), llànties de disc i ceràmica comuna (entre la qual hi ha les cassoles de «tipus Llafranc»), que permeten datar el conjunt en la segona meitat del segle II (Casas i Nolla 2008).

Sense sortir del nord-est de Catalunya, ens trobem amb un altre context contemporani a la vil·la romana de Pla de l'Horta (Sarrià de Dalt, Gironès), on en un reompliment previ a la construcció d'un mosaic es va trobar gran quantitat de material ceràmic, entre el qual hi havia formes de sigil·lada africana A (Hayes 6 i 15), així com africana de cuina (Hayes 23 A i B, 181 i 196, i Ostia I, 264), que molt encertadament Nolla (1982-1983, 116-117 i 125-126, fig. 2-3) datà en el primer terç del segle III, en un moment en què hi havia una tendència generalitzada a endarrerir les cronologies d'aquestes formes. L'absència de sigil·lada africana C és determinant, així com la cronologia de la forma Hayes 15, encara que sobta l'absència de la forma Hayes 197, tot i que podem suposar que el repertori de la mostra és limitat, car hem de recordar que aquests materials corresponen a la preparació d'un paviment, no pas a un abocador. D'altra banda, en un altre estudi (Nolla i Puertas 1988, 64) es fa referència a l'existència d'exemplars inèdits trobats en aquesta vil·la. Aquest context, més enllà de raonaments ceramològics, té l'interès de datar arqueològicament el paviment de mosaic que el cobria en època severiana.

També és contemporani el context relatiu a la fundació de la factoria de salaons de Roses, en la qual les ceràmiques fines més recents són fragments de sigil·lada africana A (formes Hayes 9 B, 14 i 16), i abundant ceràmica africana de cuina, que segons Nieto (1993, 181) correspon a les formes Hayes 3 B, 10 A, 23 A i B, 181, i Atlante CIV, 3, At. CVII, 5, At. CVII, 6, At. CVII, 7 i At. CVII, 8. Aquest context, segons Nieto, es dataria en el darrer quart del segle II, basant-se en l'escassa presència de la forma Hayes 181 (que considera molt habitual), la qual cosa li fa pensar que es deu al fet que les peces de Roses són de les més

antigues de la producció. Tanmateix, si contrastem les estadístiques que hem vist més amunt, podem comprovar que aquesta forma no és pas tan abundant, i per tant aquest argument no ens sembla de pes. A més, segons les darreres investigacions (vegeu més amunt), les formes Hayes 14 i 16 de la sigil·lada africana A, tot i aparèixer a finals del segle II, són especialment pròpies de la primera meitat del segle III; per la qual cosa creiem que aquest context pot pertànyer tant a finals del segle II com a inicis del III i, per tant, ser també contemporani al dels Antigons. Tanmateix, es fa difícil revisar la tipologia dels materials a partir de la publicació, perquè els dibuixos que se'n van fer no estan ordenats per produccions, sinó per estrats, i han estat fruit d'una selecció; per tant, potser seria interessant reestudiar-los.

El context d'aquest període més proper és el de l'abandonament dels banys del Mas d'en Gras, al terme municipal de Vila-seca (Tarragonès). La diferència amb l'abocador dels Antigons rau en el fet que aquest darrer és un context d'ús, mentre que el dels Antigons és un abandonament (potser total) de la vil·la. El repertori formal és més reduït que als Antigons, però tot i així força abundant; s'hi documenten les formes Hayes 22, 23 A i B (especialment la segona), 131, 183, 193, 195, 196, 197, 200, Ostia I, 264, Ostia I, 270, Ostia II, 312, Ostia III, 324, Atlante CVIII, 1 i Uzita 48.1 (Járrega 2003, 135-138, 163-164, fig. 13-14 i 166, fig. 16.3; Járrega i Sánchez 2008, 93-94; 103-104, fig. 85-86; 106, fig. 88, núm. 3).

Força més tardà és el context d'amortització de la claveguera del suposat *cardo maximus* de la ciutat d'*Iluro* (Mataró), datat en la segona meitat avançada del segle III per l'aparició de sigil·lada africana C i, especialment, de ceràmica *lucente*, que ens permet (juntament amb l'absència de sigil·lada africana D) proposar aquesta datació, confirmada per la troballa d'una moneda de Gal·liè (Cerdà *et al.* 1997, vol. II, 71). De tota manera, la presència de la ceràmica africana de cuina és important (el 92,35 % de la ceràmica de cuina, i el 52,77 % dels fragments ceràmics), i hi apareixen les formes habituals en contextos del segle III. Es documenten les formes Hayes 23 A i B (aquesta darrera en un nombre més elevat), 181, 182, 193, 196 (en les seves dues variants, Ostia I, 261 i Ostia III, 332), 197, 131 i 200, Ostia II, 312, Ostia III, 324 i Atlante CVII, 12 (Cerdà *et al.* 1997, vol. II, 68-69 i 94-97).³⁹

Tot i que clarament posterior al que aquí ens ocupa (per la important presència de la sigil·lada africana

39. Es fa referència a l'aparició de la forma Atlante CVIII, 11, tot indicant que aquesta forma es data, segons l'*Atlante* ([Atlante] 1981, 219-220), en la segona meitat del segle IV, la qual cosa pot ser un problema. Hi estem d'acord, tenint en compte el cas dels Antigons que aquí comentem; tanmateix, la peça d'*Iluro*, a jutjar pel dibuix publicat (Cerdà *et al.* 1997, vol. II, 96, núm. 76), creiem que clarament no és una Atlante CVIII, 11, sinó una Hayes 200. Tanmateix, hi ha un exemplar (Cerdà *et al.* 1997, vol. II, 96, núm. 78) que es pot relacionar amb la forma Atlante CVII, 11 o 12.

C), un altre context que presenta molts elements de contactes amb el dels Antigons és l'abocador urbà excavat a l'avinguda d'Espanya, núm. 3, d'Eivissa. Juntament amb l'esmentada sigil·lada africana C i un escàs nombre d'exemplars de la producció A (formes Hayes 14, 16 i 27, a més de la Hayes 9 A, possiblement residual), hi ha una nodrida representació de ceràmica africana de cuina, que és aparentment el material més ben representat de l'abocador. Hi apareixen les formes Hayes 23 B (la més abundant), 181, 193, 195, 196, 197 i 200, a més de la gerra de la forma Uzita 48.1 (González Villaecusa 1990, 32-41, 51-54). És de destacar l'absència absoluta de la forma Hayes 23 A, considerada bàsicament com d'època antoniniana i que no es troba tampoc en els derelictes de finals del segle II i del III, per la qual cosa és evident que en aquells moments ja havia desaparegut de la circulació (González Villaecusa 1990, 59). Per tant, la seva relativa abundància als Antigons fa pensar que, o bé aquesta forma arribà als primers anys del segle III i desaparegué seguidament, o bé el nostre abocador començà a utilitzar-se en ple segle II.

També més tardà que el dels Antigons, per la presència de sigil·lada africana C, és l'estrat 1368 de la vil·la romana de Pla de Palol (Castell d'Aro, Baix Empordà). Aquest estrat presenta una bona quantitat de materials: sigil·lada africana A (formes Hayes 3 B, 15 i 31) i C (Hayes 50), clara B, sigil·lada coríntia, llànties de disc de la forma Dressel 20 i, especialment, ceràmica africana de cuina, que amb 214 fragments constitueix el 22,38 % del total. Hi apareixen també les formes Hayes 23 A i B, 181, 182, 196, 197 i 200, així com fragments d'àmfores Gauloise 4, Dressel 2-4 de la Tarraconense, Africana 2 A i Dressel 20 (Nolla 2002, 127-134). Val a dir, pel que fa a la ceràmica africana, que dins del grup genèricament classificat com a «tupins» apareixen, juntament amb exemplars de la forma Hayes 200, tres vores (Nolla 2002, 131, fig. 99.18-20) que es poden assimilar a la forma Atlante CVII, 12.

Un altre context posterior és el de Vilauba (Camós, Pla de l'Estany), datat en el darrer terç del segle III, a jutjar per les troballes d'un petit conjunt monetari i la presència de sigil·lada africana C. En aquest conjunt (Castanyer i Tremoleda 1999, 190-191 i lám. 47-48) hi són presents les formes Hayes 23 B, 131, 181, 182, 193, 196, 197 i 200, Ostia I, 270 i Atlante CVII, 12. La presència d'aquesta darrera, així com la Hayes 193, proporciona una clara cronologia del segle III, matisada en aquest cas a la baixa per les ceràmiques fines i les monedes. De fet, en aquest jaciment es troben diferents contextos, com la pavimentació dels banys, amb presència de les formes Hayes 23 A i B i 182, acompanyades de la forma Hayes 14 B de la sigil·lada africana A, i l'abandonament dels banys esmentats, on es documenten les formes Hayes 181, 196 i 197; ambdós contextos, tot i que s'han datat en la segona

meitat avançada del segle III (Castanyer i Tremoleda 1999, 182), creiem, considerant aquestes tipologies, que es poden dur ja a finals del segle II o a ple segle III. Un altre context interessant és el dels nivells d'ús del pati central, on, juntament amb les formes Hayes 14, 16, 17 i 27 de la sigil·lada africana A, apareixen les formes Hayes 23 B, 181, 196 i 197, a més d'imitacions, que els seus excavadors daten cap a mitjan segle II (Castanyer i Tremoleda 1999, 183), encara que creiem que deu ser una mica més tard, a jutjar per les cronologies de la sigil·lada africana A. Les mateixes formes d'africana de cuina, juntament amb la Hayes 27 de la sigil·lada africana A, són presents als estrats d'enderroc (Castanyer i Tremoleda 1999, 184).

A Vilauba també resulta especialment interessant la reforma del pati central de la vil·la, on es va fer un paviment d'*opus signinum* que aportà una gran quantitat de material, amb sigil·lada africana A (formes Hayes 3 C, 6 C, 9 A, 27 i 131), mentre que de la ceràmica africana de cuina apareixen les formes Hayes 23 B, 196 (en les variants Ostia I, 261 i Ostia III, 332), 197 i Atlante CVII, 12 (Castanyer i Tremoleda 1999, 185); aquest conjunt es data cap a finals del segle II o inicis del III. Les formes Hayes 23, 181 i 196 apareixen en nivells constructius d'alguns àmbits del sector oest, acompanyats d'un possible fragment de la forma Hayes 16 de la sigil·lada africana A i una vora d'àmfora Africana 1 - Keay 3 A, per la qual cosa es poden datar a finals del segle II (Castanyer i Tremoleda 1999, 185-186) o —creiem que més probablement, en cas d'haver-hi una Hayes 16— a inicis del segle III. En posteriors nivells de funcionament del pati, segueix apareixent la sigil·lada africana A (destaquem, per la seva cronologia, les formes Hayes 14, 16 17 i 27), però acompanyada ja de la sigil·lada africana C (Hayes 50); pel que fa a la ceràmica africana de cuina, es documenten les formes Hayes 23 B, 182, 196 i 197 (Castanyer i Tremoleda 1999, 187-188).

Una mica anterior al dels Antigons és el context de les excavacions del palau d'Orive, a Còrdova, que té una cronologia del darrer quart del segle II, per l'aparició de les formes Hayes 3 B i C, 9 A, 12, n. 1 i 147 de la sigil·lada africana A, i Hayes 23, Hayes 181, 196, 197 i Ostia I, 261 (Carrillo i Murillo 1996).

Una mica anteriors (o parcialment contemporanis) deuen ser els materials del jaciment del Morer o el Morè (Sant Pol de Mar, Maresme), on s'ha documentat sigil·lada africana A de les formes Hayes 14 i 16, i on s'han estudiat 198 fragments de ceràmica africana de cuina; hi ha representades la forma Ostia II, 306 (pertanyent a la fase inicial de la producció) i les formes Hayes 19/194, 23 A i B, 196 i 197 (Járrega 1997, 84-86). Les formes Hayes 196 (especialment) i Hayes 197 constitueixen la major part del material, seguides de la Hayes 23 A, amb 80, 54 i 30 exemplars, respectivament. Tot i que no corresponen a un únic context,

sinó a la fase d'ocupació i abandonament, probablement no depassen la segona meitat del segle II dC.

A més dels jaciments terrestres, són d'interès les troballes submarines, tot i que la majoria dels derelictes amb aquest tipus de ceràmiques es daten en la segona meitat del segle II. Tanmateix, es poden observar interessants paral·lelismes amb el que hem indicat fins ara. Són molt interessants una sèrie de derelictes trobats a la costa italiana: el derelict de Procchio, a l'illa d'Elba, presenta sigil·lada africana A (formes Hayes 3 B i 9 A) i s'hi documenten les formes Hayes 23 B, 196 i 197 de la ceràmica africana de cuina (Tortorella 1981*b*, 360-361; Parker 1992, 342-343). El derelict de Porto Azzurro, també a l'illa d'Elba, té documentada sigil·lada africana A (formes Hayes 3 C i 8 A) i les formes Hayes 181, 196 (tant la variant Ostia I, 261 com l'Ostia III, 332), 197 i Ostia I, 262 (Tortorella 1981*b*, 361; Parker 1992, 334). Al derelict de Trincere, prop de Tarquínia, la ceràmica africana de cuina, que es considera que formava part del carregament (Pontacolone i Incitti 1991), consisteix en les formes Hayes 23 B, 196 i 197. Més al sud, el derelict de Camarina, a Sicília, presenta les formes Hayes 197 i Ostia I, 262 (Tortorella 1981*b*, 362; Parker 1992, 94). Tots aquests derelictes han estat datats en la segona meitat del segle II; el derelict d'Ognina ha estat considerat per Tortorella (1981*b*, 363) com d'inicis del segle III, tot i que no hi ha sigil·lada africana A, i l'africana de cuina es limita a les formes Hayes 23 B i 197.

Com hem pogut comprovar, el repertori formal de la ceràmica africana de cuina en aquests derelictes és força reduït, limitat bàsicament a les formes Hayes 23 B, 196 (en les seves dues variants principals, Ostia I, 261 i Ostia III, 332) i 197, que són les més àmpliament difoses al llarg del segle II i també la primera meitat del III, per la qual cosa la datació concreta d'aquests derelictes creiem que és una mica complicada.

Cal tenir present que, com indica Tortorella (1981*a*, 211, i especialment 1981*b*, 362), en la segona meitat del segle II es documenta una nova fàcies de ceràmica africana de cuina, amb l'aparició de les formes Hayes 181, Ostia I, 261 i Ostia I, 262, que s'afegeixen a les anteriors Ostia III, 332 / Hayes 196, n. 1, Hayes 23 B i 197. Aquestes formes pròpies del segle III són les que apareixen al nostre context i als altres esmentats més amunt, i permeten (juntament amb el contrast amb les ceràmiques fines) marcar uns trets diferenciadors en els contextos ceràmics de la tercera centúria.

A més dels contextos cronològicament més significatius que hem esmentat més amunt, cal dir que la ceràmica africana de cuina presenta una important distribució costanera, amb algunes penetracions vers l'interior, com ho permeten comprovar les síntesis efectuades per Beltrán (1990, 210-212) i Aguarod (1991, 233-356). A partir del mapa de distribució publicat per Beltrán (1990, 212, fig. 102), podem observar

que a Catalunya la trobem referenciada a Empúries, les vil·les de Torre Llauder (Mataró) i Can Sentromà (Tiana), Badalona, Barcelona, Centelles (Constantí) i Tarragona, a la costa catalana, a més d'Abella i Solsona, a l'interior; la Torrassa (Vila-real), Llíria, València, Xàbia, Castelló de Rugat, Elx i Santa Pola, al País Valencià; *Pollentia* i Porto Cristo a Mallorca, a més d'Eivissa i Formentera; i més al sud, Cartagena, a més d'abundants jaciments andalusos, tant a la costa com a la vall del Guadalquivir (interessant contrapartida comercial a les àmfotes olieres); també hi ha algunes penetracions per la vall de l'Ebre, fins a Pamplona, i Mèrida. S'observa un buit total a l'interior peninsular, Portugal, Galícia i el Cantàbric, que caldria reestudiar. Actualment, es coneixen molts més jaciments, com hem pogut comprovar més amunt (els Tolegassos, Camp de la Gruta, Pla de Palol, Lleida...), però el mapa de distribució de Beltrán segueix sent útil, tot i que és necessari actualitzar-lo.

5.5.4. Imitacions de la ceràmica africana de cuina

Hem pogut constatar l'existència d'un reduït conjunt de materials, consistents en imitacions de ceràmica africana de cuina. Les formes són les estandarditzades d'aquesta producció, però les pastes són clarament diferents, de color groc en alguns casos, netament diferenciable de la típica pasta (dura i rugosa) de la producció africana.

Als Antigons (com sembla que és general arreu de la costa catalana), les imitacions de ceràmica africana de cuina són molt minoritàries en relació amb la producció original, ja que contrastades amb aquesta constitueixen tan sols el 0,18 %, mentre que l'africana de cuina constitueix un aclaparador 99,81 %.

Vegem seguidament la representació d'aquestes imitacions als Antigons, distribuïdes per formes i quantitats.

Hayes 23 B	1
Hayes 22 (?)	1
Hayes 196	1
Hayes 197	7
Hayes 131	2
Hayes 200	1
Ostia I, 272 / Atlante CVII, 11	1
Total	14

Tot i que en general està molt perduda, acostumen a presentar, en comptes de la típica patina cendrosa pròpia de la producció africana, una engalba vermella similar a la d'altres produccions locals, com l'anomenada ceràmica d'engalba roja de Guissona (Pera 1993), documentada en aquest municipi de la Segarra, l'antiga *Iesso* romana.

A Catalunya s'ha documentat també en altres llocs la presència (sempre minoritària) d'aquestes produccions.⁴⁰ Cal dir que en molts casos aquest material no s'ha estudiat convenientment, per la qual cosa és possible que la seva presència sigui més abundant del que hom pensa, encara que sempre en molta menor quantitat que la producció africana. D'altra banda, tret del cas abans esmentat de Llafranc, no sabem si aquestes formes foren imitades en molts o pocs centres de producció, per la qual cosa tampoc no en podem determinar la procedència.

Tot i que, com s'ha dit, s'ha documentat la producció d'aquestes imitacions a Catalunya, creiem que cal no descartar que es pugui tractar de produccions africanes distintes de les que van fer la producció clàssica, ja que aparentment les pastes groguenques que presenten ens poden permetre relacionar-les amb les ceràmiques comunes de pasta groga que en són contemporànies, i que tenen també una procedència africana (Casas *et al.* 1990, 244 i 248-253; Bonifay 2004, 260-265).

5.5.5. Ceràmica vidrada romana

D'aquesta producció, sempre minoritària i poc estudiada a les nostres vil·les, es conserven al Museu d'Arqueologia Salvador Vilaseca 17 fragments, dels quals almenys 4 procedeixen de la zona de l'abocador. D'aquests, destaca un fragment de peu de copa, de la forma López III. Presenta un vidrat verd a l'exterior i melat a l'interior (ref. «I-44. GRA 26-4-77 0,5 M. NIVELL LLOSES»).

Els altres 3 fragments de l'abocador consisteixen en una vora (de forma indeterminada), un peu i una carena, amb diferents variacions tècniques: la primera presenta un vidrat verd fosc a l'exterior i melat a l'interior; el peu té un vidrat de color verd intens a l'exterior, i verd clar a l'interior, i la carena té un vidrat verd a l'exterior, i groc a l'interior (referències: «GRA 8I - 9I 24-6-77», «J-45. RCV 9 F 6777» i «J-45. RCV 9 F 6777»). No cal dir que aquestes peces, si corresponen a l'abocador, poden haver-hi arribat de forma residual, amb les terres, però cal tenir en compte que, encara que en alguns casos s'ha indicat el segle I de la nostra era com la data més adequada per a aquestes produccions, també se n'han documentat en el segle II (Desbat 1986, 110; Beltrán 1990, 187-188; Casas i Merino 1990, 144), per la qual cosa aquests exemplars podrien correspondre aproximadament a la cronologia de l'abocador. D'altra banda, cal recordar que, si bé les produccions del segle I imitaren formes orientals produïdes a Tasos, des de finals del segle I fins al III s'abandonaren aquests prototipus i la tècnica de decoració a motlle; en aquest segon període, destaquen les produccions d'origen campanià (Biagini 1993, 143-146), que foren exportades a la *Gallia* i a *Hispania* (Paz 2008, 488).

Pel que fa als altres fragments (un peu i 12 informes), tret d'un que presenta un vernís verd fosc a l'exterior, verd clar a l'interior, la resta tenen el característic vidrat verd a l'exterior (amb diferents tonalitats) i l'interior amb un vidrat melat.

Tot i ser una producció molt rara aquí, a Catalunya s'han trobat alguns exemplars de ceràmiques vidrades

40. Apareix a les vil·les romanes dels Tolegassos, el Camp de la Gruta, Vilablareix i el Pla de l'Horta, a les comarques de Girona, on s'han documentat imitacions de les formes Hayes 23 B i 197 (Alberch i Burch 1989, 88; fig. 2.8; Casas *et al.* 1990, 214-215; Aquilué 2008, 555), a Vilauba (Camós, Pla de l'Estany) (Castanyer i Tremoleda 1999, 183-184 i lám. 26, 5-7 i 10, formes Hayes 23 B, 196 i 197), a Caldes de Malavella (Casas i Nolla 2008, 64; 69, fig. 5, 6-10; forma Hayes 23 B), i fins i tot en algun cas la seva producció, com a Llafranc (Baix Empordà) (Nolla *et al.* 1982, 166-167; Tremoleda 2000, 91, fig. 61, núm. 22-29; Barti *et al.* 2004, 95-133), on es produïen imitacions de les formes Hayes 181, 196 i 197, datades entre la segona meitat del segle II i la segona meitat del III (Barti *et al.* 2004, 98-99), i potser també a s'Agaró (Castell d'Aro, Baix Empordà) (Casas *et al.* 1990, 78-79). A Fenals (Lloret de Mar, Selva) s'ha documentat un exemplar de producció local que imita la forma Hayes 19/194 (Buxó i Tremoleda 2002, 159, 2), forma antiga que correspon com a molt tard a l'època tardoflàvia, ja que el període d'activitat d'aquesta terrisseria no va més enllà dels anys 85/90 de la nostra era (Buxó i Tremoleda 2002, 255). Luezas (2002, 200) atribueix a aquest taller la producció d'imitacions de la forma Hayes 23, però en realitat tan sols s'ha trobat un fragment de carena d'aquesta forma, de clara producció africana (Buxó i Tremoleda 2002, 139; 141, fig. 56.1).

Al jaciment del Morer (Sant Pol de Mar, Maresme) es va documentar la vora i la carena d'un plat de ceràmica comuna, que sembla una possible imitació de la forma Hayes 23 A de la ceràmica africana de cuina (Járrega 1997, 129, lám. 15, 2032/15). També s'han detectat aquestes imitacions (formes Hayes 23 B i Ostia III, 332) a Badalona, en contextos de la primera meitat del segle II (Aquilué 1987, 204), i a Mas Manolo (Caldes de Montbui, Vallès Occidental), en contextos de ple segle II i del III (Barrasetas i Monleón 1993-1994, 92; formes Hayes 23 B i 196). Més al sud, i molt a prop dels Antigons, s'han detectat diverses imitacions de les formes Hayes 22 (concretament, en la seva variant Ostia II, 302), Hayes 23 B, Hayes 197 i Ostia II, 310 (aquesta més antiga) a la vil·la romana dels Munts (Altafulla) (Otiña 2005, 140 i 152, fig. 76), així com de les formes Hayes 23 B i 196 en les prospeccions catalano-britàniques de l'ager *Tarraconensis* (Carreté *et al.* 1995, 144-145, tipus 21 i 22). També s'han documentat imitacions de les formes Hayes 23 B, 131 i 197 en un context aparentment de la primera meitat del segle II, al núm. 32 del carrer del Gasòmetre, a Tarragona (García Noguera *et al.* 1997, 199).

Fora de l'àrea catalana, s'ha detectat també la presència d'imitacions a Aragó, concretament a *Arcobriga*, *Caesaraugusta* i Cabeza del Convento de Mallén (Saragossa) (Aguarod 1991, 245 i 568-569), així com a La Rioja (*Vareia*, *Calagurris*) (Luezas 2002, 200-202), Navarra (*Pompaelo*), el País Basc i Andalusia (Aquilué 2008, 555). Les formes més imitades són les Hayes 23 A i B i, especialment, la Hayes 197 (Aguarod 1991, 245). A l'interior d'*Hispania*, s'ha documentat la seva producció a Tricio (La Rioja) (Luezas 2002, 202; formes Ostia I, 262 i Ostia II, 302), i a la Bètica a Marchena (Sevilla) (Romero 1987, 863-872; formes Hayes 23, 196 i 197) i Los Matagallares (Salobreña, Granada) (Bernal i Navas 1998, 42-51; formes Hayes 23 A i B, 182, 197 i Ostia II, 306; aquesta darrera és una forma força antiga, del segle I).

romanes, limitades a l'àrea costanera.⁴¹ Se'n pot copsar una distribució força important a Andalusia i l'Algarve, tant a la costa com a l'interior, fins a *Conimbriga*, i una presència esporàdica a l'àrea interior del quadrant nord peninsular (Herrera de Pisuerga, sens dubte en relació amb la presència legionària, així com Palència i Pamplona).

Malgrat que alguns d'aquests materials es trobessin a l'àrea de l'abocador i que la cronologia final d'aquesta producció no estigui gaire clara, podem pensar que es tracta d'elements residuals del segle I o del II. Tanmateix, la troballa d'un fragment de llàntia vidrada (al qual ens referim més avall) i els seus paral·lels datats a finals del segle II o inicis del III, tenint en compte que es tracta d'una producció itàlica feta als mateixos tallers que la producció vascular, ens permet suggerir que aquestes ceràmiques podrien també ser contemporànies de l'abocador.

5.5.6. Ceràmica romana coríntia o sigil·lada coríntia

No insistirem en la descripció dels exemplars d'aquesta producció presents al jaciment, ja que són objecte d'un capítol específic dins d'aquesta monografia. Únicament volem fer ressaltar que els Antigons és el jaciment català on aquesta producció està més ben representada, amb un total de 12 exemplars. Tanmateix, aquesta representació és molt petita; si la comparem amb la resta de ceràmiques fines d'època altimperial, en constitueix tan sols el 0,19 %. Ambdues dades no són contradictòries, si tenim en compte que es tracta d'una producció que arribà molt esporàdicament a Catalunya, on no és habitual que hi hagi més d'un exemplar en un jaciment. Curiosament, els dos indrets on hi ha un nombre més abundant d'exemplars són els Antigons i la propera vil·la del Mas d'en Gras (Vila-seca) (Jàrraga 2003, 139-140; 161, fig. 11), la qual cosa podria fer pensar que l'àrea de *Tarraco* podria haver estat un dels focus preferents d'importació d'aquests materials.

5.5.7. Ceràmica comuna

L'abocador dels Antigons ens ha permès reunir una bona col·lecció de ceràmica comuna. Aquesta espècie, com hom sap, és encara una veritable «ventafocs» dels

estudis ceramològics, tot i la importància que té per a l'estudi dels hàbits culinaris dels romans, i el seu estudi és encara ara força deficient, tret del cas de la ceràmica africana de cuina, a la qual ja ens hem referit. A més de la dificultat que pot presentar la seva sistematització, cal afegir el problema del fet que sovint no en podem determinar l'àrea de producció, problema que ha anat acompanyat molt sovint de la idea predeterminada que es tractava de productes locals, la qual cosa no ha de ser necessàriament certa, ja que podrien haver estat objecte de comercialització, si més no a escala local o regional.

Com hem dit, es tracta d'una producció encara mal coneguda i en bona part per sistematitzar. Tanmateix, els estudis que se n'han fet estan permetent determinar una sèrie de tipologies amb significació cronològica i, el que és tan o més important, documentar la comercialització fins i tot a llarga distància, com passa amb la ceràmica africana de pasta groga.

El primer estudi tipològic (i en gran part l'únic) que s'ha fet sobre la ceràmica comuna romana és l'estudi de Mercedes Vegas (1973), que planteja una tipologia de ceràmiques de taula del Mediterrani occidental, entre el període tardorepublicà i l'antiguitat tardana. Tenint en compte la problemàtica específica que presenta aquest material, és d'agrair que l'ordenació es faci per criteris tipològics (forma de la vora, diàmetre del coll), per la qual cosa aquesta tipologia encara resulta parcialment utilitzable; d'altra banda, Vegas inclou entre la ceràmica comuna la producció de parets fines, que hom considera una ceràmica de més qualitat, i actualment està molt més ben estudiada (bàsicament, a partir dels estudis de F. Mayer i A. López), però el que resulta un error metodològic considerable és la inclusió de les àmfores, que són un altre tipus de contenidors, i que han estat molt ben estudiades per altres conductes.

Posteriorment al treball de Vegas, són molt poques les aportacions que ens interessin. Cal esmentar les diverses contribucions a una taula rodona que es va organitzar a Empúries l'any 1994, i que va donar com a resultat la publicació d'un volum ([Ceràmica comuna romana] 1995), en el qual hi ha una sèrie d'aportacions sobre aquesta qüestió. Tanmateix, el que resulta fonamental per a nosaltres és l'estudi de la ceràmica

41. Podem esmentar els exemplars de Torre Llauder (Ribas 1965; López 1978 i 1980) i Figuera Major (Mestre 1979, 224, fig. 2), ambdós al terme municipal de Mataró, així com els estudiats per Casas i Merino (1990) a les comarques del nord-est de Catalunya, on se n'han trobat als jaciments d'Empúries i els Tolegassos (Viladamat, Alt Empordà), Fenals (Lloret de Mar, Selva) i Vilauba (Camós, Pla de l'Estany), que constitueix l'únic cas conegut a les comarques de l'interior. Posteriorment es van publicar altres exemplars trobats a l'abocador de l'esmentada vil·la dels Tolegassos (Casas i Nolla 1993, 57, 59, 62-63 i 69-71). Se n'han trobat també a Tarragona, on en un context aparentment d'inicis del segle II (però potser una mica més tardà) al carrer del Gasòmetre, núm. 32, de Tarragona es va trobar un fragment de nansa, amb vernís homogeni de color verd pàl·lid (García Noguera *et al.* 1997, 184-185). També apareix a la propera vil·la romana del Mas d'en Gras (Vila-seca, Tarragonès) (Jàrraga 2003, 130 i 162, fig. 12.1; Jàrraga i Sánchez 2008, 90 i 102, fig. 84, núm. 1-2), on s'ha trobat un perfil sencer de la forma López III B, i a la vil·la de Centelles (Niemeyer i Rüger 1962, 109). Podem completar aquesta distribució a partir de la síntesi publicada per M. Beltrán (1990, 188-190), en la qual es recullen també troballes a Arenys de Mar, Badalona i Llafranc, a més d'una distribució discreta al País Valencià (Elx) i les Illes (*Pollentia* i Can Fanals, a Mallorca, i Eivissa).



FIGURA 24. TS hispànica i ceràmica comuna. Dibuixos: R. Jàrrega.
1 i 2. Vores de bols de TS hispànica, forma Ritt. 8;
3. Amforisc; 4. Vora i nansa de gerra de ceràmica comuna oxidada.

comuna romana trobada a les comarques gironines, obra de diversos autors (Casas *et al.* 1990), que és un estudi de conjunt sobre aquestes produccions en època romana altimperial. Encara que està ordenat amb criteris tipològics i cronològics, no arriba a ser una tipologia, la qual cosa és potser una mancança a l'hora d'utilitzar aquest treball com a punt de referència. I el cert és que ho és, perquè el panorama ceràmic que recull no és vàlid solament per a la zona del nord-est de Catalunya, sinó per a tota la costa mediterrània occidental. A partir d'aquest treball, podem constatar l'existència de materials produïts a la zona gironina (com el taller de Llafranc) però també altres produccions, com l'anomenada «africana de pasta groga», el coneixement de la qual s'ha desenvolupat darrerament amb els estudis de Bonifay, com en el cas dels gibrells dels tipus Uzita 1 i 2 (Bonifay 2004, 260-265).

També podem esmentar els estudis de Carme Puerta (1998 i 2000) sobre *Iluro* (Mataró), que constitueix un altre exemple puntual d'estudi sobre l'anomenada «ceràmica comuna», i que és pràcticament l'única aportació de conjunt sobre la zona que ens interessa, a més de l'obra seminal sobre les comarques de Girona que abans hem esmentat.

En el conjunt que hem estudiat, hem pogut constatar diversos tipus de material, entre el qual destaca un conjunt que es caracteritza per la seva pasta calcària (d'origen indeterminat, però forà), la ceràmica africana de pasta groga, i també un grup local que hem pogut determinar per l'anàlisi visual de la seva

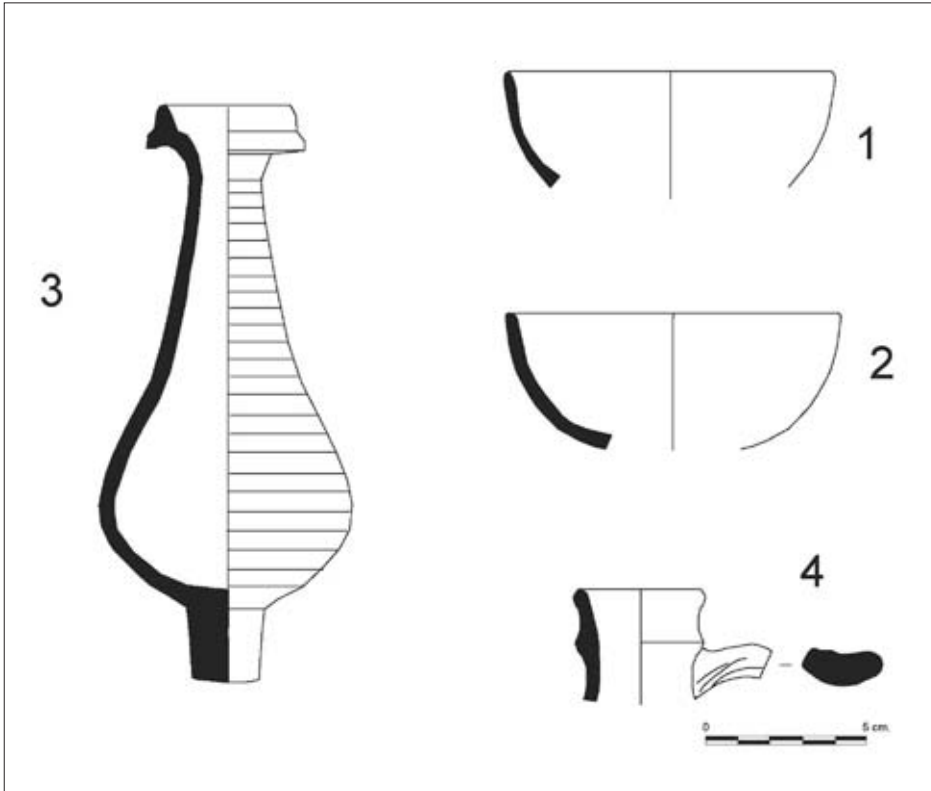
pasta, i que hem anomenat «ceràmica comuna oxidada tarraconense» i «ceràmica comuna reduïda tarraconense» (COM.OX.TARR. i COM.RED.TARR., respectivament).

5.5.8. Ceràmica comuna tarraconense

Sobre aquests materials, presentem un petit treball dins d'aquesta mateixa monografia (en col·laboració amb Loïc Buffat), en el qual estudiem aquesta producció, la qual cosa ens permet presentar les primeres dades sobre una producció ceràmica pròpia de l'*ager Tarraconensis*, que tenim documentada com a mínim a finals del segle II i inicis del III dC.

5.5.9. Ceràmica calcària

Coneixem un petit grup de 168 exemplars, corresponents majoritàriament a gerres (tan sols en un cas es tracta d'un gibrell), que presenten una pasta calcària que les caracteritza, la qual cosa permet diferenciar-les clarament de la producció tarraconense. N'ignorem la procedència, però probablement es tracta de peces importades, no sabem des d'on. Com a característiques tipològiques, val a dir que es tracta pràcticament sempre de gerres, i que en dos casos hem pogut apreciar un botó decoratiu a la nansa, mentre que en un altre la nansa era trenada. Poc més podem dir d'una producció de la qual, com dèiem, no coneixem la procedència, ni tampoc la cronologia exacta.



FIGURA 25. Materials de l'abocador. Ceràmica comuna. Dibuixos: L. Buffat.
Olletes i bols de ceràmica comuna oxidada.



FIGURA 26. Materials de l'abocador. Ceràmica comuna. Dibuixos: L. Buffat.
Gerres, ampolles i tapadores de ceràmica comuna oxidada.

Aquest grup constitueix el 23,86 % del total de la ceràmica comuna (excloent-ne les africanes de cuina), la qual cosa li confereix una certa representativitat, encara que no tan elevada com la de la ceràmica comuna tarraconense.

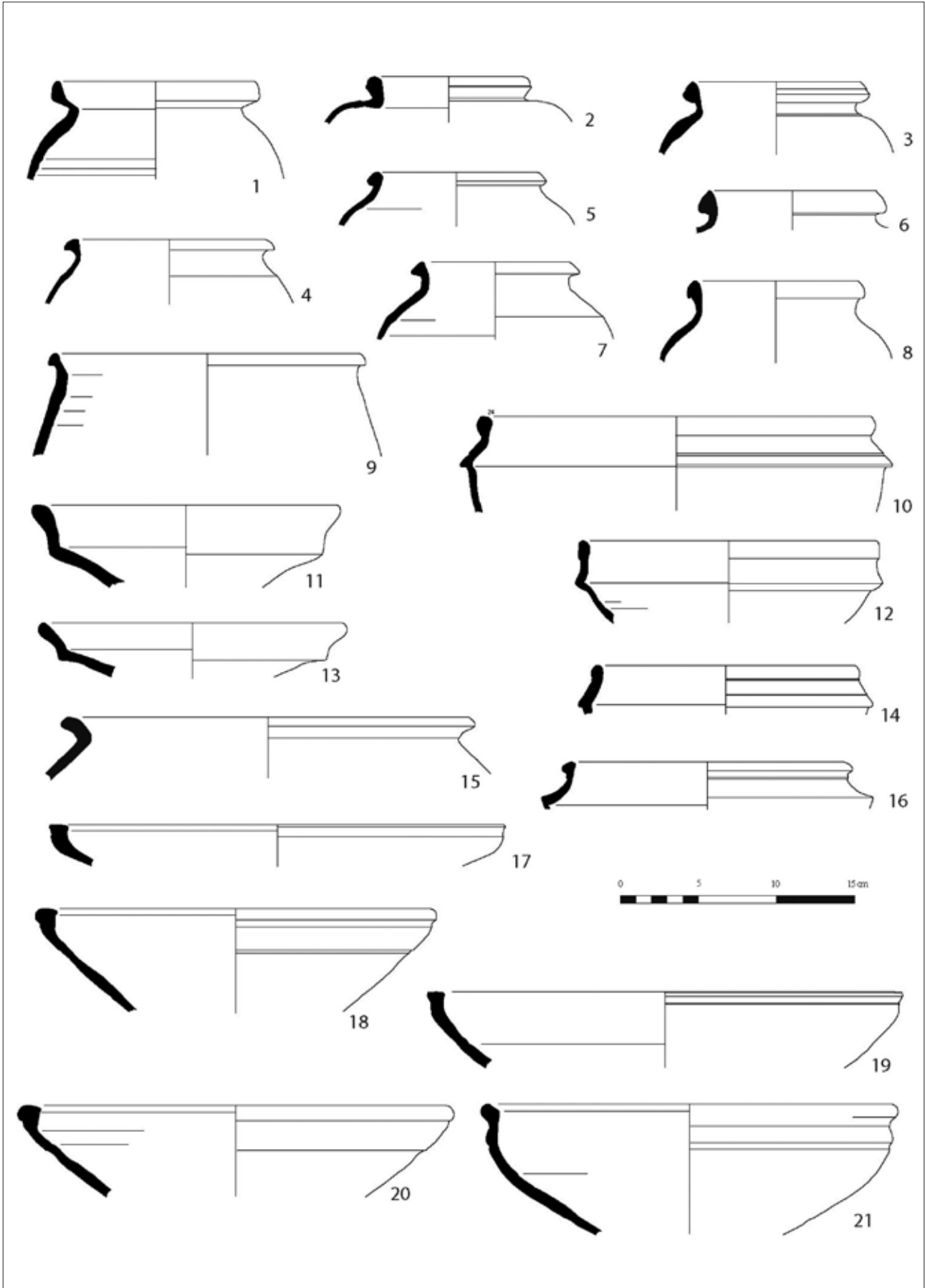
5.5.10. Ceràmica comuna africana (oxidant)

Hi ha una producció de ceràmica comuna de clara procedència africana, a jutjar per les seves caracterís-

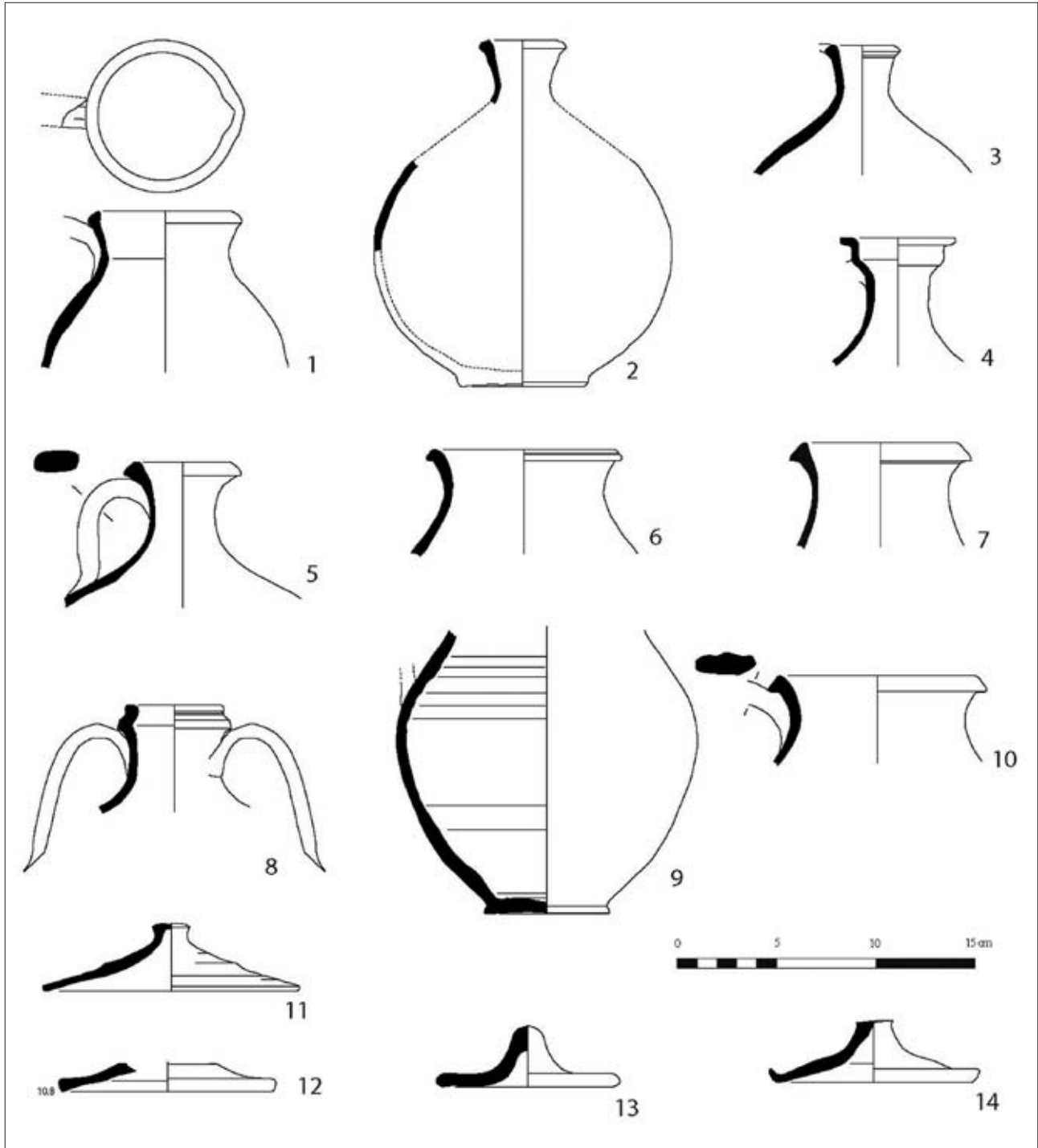
tiques físiques, similars a les de la ceràmica africana de cuina, encara que no tan ben acabades com aquestes i sense el característic fumats que presenten, a part de tenir un repertori tipològic diferent. Val a dir que aquestes produccions no han estat pràcticament estudiades fins ara, per la qual cosa caldrà prestar atenció a la seva aparició en altres contextos, i contrastar-les amb els materials trobats a la vil·la dels Antigons, on comptem amb un petit grup (10 exemplars) corresponent a aquesta producció.

Si relacionem aquesta producció amb les altres ceràmiques comunes africanes presents al jaciment (africana de cuina i africana de pasta groga), podem comprovar que la seva representació és molt mins: constitueix solament el 0,12 % del total.

Des del punt de vista tipològic, la majoria dels exemplars corresponen a gerres, de les quals en un cas hem pogut documentar un paral·lel tipològic, la forma Casas *et al.* 1990, 686-687, típica de la ceràmica africana de pasta groga, però en producció oxidant. Aquest fet ens demostra la identitat entre ambdues produccions (ambdues oxidants), encara que és més fàcil d'identificar (i més coneguda fins ara) la de pasta groga.

D'altra banda, s'han documentat gerres i olles amb vores ametllades, la qual cosa les fa susceptibles d'un enquadrament tipològic quan se n'identifiquin més exemplars. També hem documentat un fragment de vora d'un gibrell allargat de la forma Uzita 1, força comú al nord d'Àfrica entre el segle II i el segle VI (Bonifay 2004, 260-261).

Tenint en compte l'aclaparadora presència de ceràmica de cuina africana a l'abocador que estem estudiant, comptabilitzada en milers de fragments, podem pensar que la importació d'aquestes altres ceràmiques africanes fou absolutament esporàdica.

5.5.11. Ceràmica africana de pasta groga

És encara molt recent la identificació d'aquest grup, que fins ara no es diferenciava de la resta de la ceràmica comuna. Com a «ceràmica africana de pasta groga», apareix ja a l'estudi de les ceràmiques comunes de les comarques del nord-est de Catalunya (Casas *et al.* 1990, 244 i 248-253). Recentment, Bonifay ha efectuat noves apreciacions sobre aquestes ceràmiques, especialment en relació amb els gibrells dels tipus Uzita 1 i 2 (2004, 260-265). Com hem dit més amunt, hi ha una producció de pasta vermella que deu procedir probablement dels mateixos centres, tot i que no és tan coneguda com la ceràmica de pasta groga, ni probablement tan abundant, ja que als Antigons (on hem reconegut ambdues produccions) només n'hi ha 10 fragments, enfront dels 63 de ceràmica de pasta groga.

Això caldrà contrastar-ho amb altres contextos de la mateixa cronologia.

Posant en relació aquesta producció amb la producció de pasta vermella (molt escassament representada, com hem dit) i la ceràmica africana de cuina, podem comprovar que la de pasta groga és el 0,80 %. No deixa de ser una representació molt mins, ja que la ceràmica africana de cuina constitueix el 99,06 % del total.

La pasta d'aquest grup ceràmic presenta un color clarament groc pàl·lid, és dura i té la textura típica de les produccions africanes, amb seccions similars visualment a la pasta de full, un dels trets característics de les sigil·lades i les ceràmiques africanes de cuina.

Uns dels elements més característics d'aquesta producció són uns grans vasos, d'ús no determinat, ja que encara que se'ls pot identificar com a gibrells (Casas *et al.* 1990, 244 i 248-249), s'ha suggerit també que podrien haver estat orinals (Pasqualini 2002). Són peces de grans dimensions, amb un perfil troncocònic amb la vora exvasada, molt característic; la seva fabricació ha estat atestada al jaciment tunisenc de Salakta (Bonifay 2004, 262-263). Tipològicament, hom designa aquestes peces com a forma Uzita 2.⁴²

Altres formes documentades al context que estem estudiant són ampolles de coll estret i vora motllurada (*cf.* Casas *et al.* 1990, 252-253, núm. 493). Destaca especialment la gerra troncocònica de la forma Casas *et al.* 1990, 686-687 (Casas *et al.* 1990, 344-345), de la qual n'hem identificat 12 exemplars, i que és la forma més abundant després dels gibrells de la forma Uzita 2.

Hi ha altres fragments de gerres de les quals no podem fer un enquadrament tipològic (pel fet de tractar-se d'exemplars molt fragmentaris), però en podem destacar un que presenta un grafit *post cocturam* amb representació d'una palma, que apareix també en diversos grafits de sigil·lada hispànica documentats a l'abocador, singularment a la forma Ritterling 8, la qual cosa seria també un argument indirecte per datar aquesta producció africana en el segle III.

Dins d'aquesta producció es feien també morters, dels quals hem identificat 4 fragments de la forma Uzita 4, datats en els segles II-III (Bonifay 2004, 249-250), i 3 més de forma indeterminada.

42. La forma Uzita 2 apareix al nord-est de Catalunya, concretament a la zona del fòrum d'Empúries (Aquilué *et al.* 1984, 213, fig. 95, 14; 473, fig. 161, 8; Nolla i Aquilué 1984, 53-54), així com a Roses (Alt Empordà), la vil·la dels Tolegassos (Viladamat, Alt Empordà), Mas de Dalt (Peratallada, Baix Empordà) i Girona (Casas *et al.* 1990, 248-249 i 344-345), en estrats de la segona meitat del segle II i de la segona meitat del III. Es troba també a la vil·la romana de Pla de Palol (Castell d'Aro, Baix Empordà) (Nolla 2002, 157, fig. 125, 9). La tenim documentada als estrats d'amortització de la claveguera del suposat *cardo maximus* d'Iluro (Mataró), datat a finals del segle III, on aquests gibrells constitueixen el 33,33 % de la ceràmica comuna (Cerdà *et al.* 1997, vol. II, 69 i 99; vegeu també Puerta 2000, 252, lám. 94). Es troba també a Premià de Mar (col·lector del carrer de Mn. Jacint Verdager; Coll 2004, 428, fig. 158, C-00-2163), i a la vil·la romana de Can Bosch de Basea (Terrassa) (Morral *et al.* 1980, 122, fig. 16.18). Aparentment, es troba també a Guissona (Uscatescu 2004, 108, fig. 28.9). Aquesta forma està documentada als Antigons, i és la més abundant d'aquesta producció (com passa arreu), amb una vintena d'exemplars; això quadra perfectament amb una forma que, cronològicament, se situa en el segle III (Casas *et al.* 1990, 244; Bonifay 2004, 262-263). Apareix també a Tarragona, a l'àrea de la necròpoli del Francolí (López Vilar 2006, 60, fig. 44, 3-4; 104, fig. 105, 7; 165, fig. 189, 8; 200, fig. 243, 11) i al proper jaciment del Mas d'en Gras (Vila-seca, Tarragonès) (Járrega 2003, 138-139 i 166, fig. 16.4; Járrega i Sánchez 2008, 95 i 106, fig. 88, núm. 4).



FIGURA 27. Materials de l'abocador. Ceràmica comuna. Dibuixos: L. Buffat.

1, 2, 4 i 6. Vores d'un morter, dues gerres i una ampolla de ceràmica comuna oxidada; 3, 5, 7 i 8. Vores de gibrells de ceràmica africana de pasta groga.

Com en el cas de la ceràmica comuna africana oxidant, i a diferència del grup que coneixem com a ceràmica africana de cuina, la quantitat en què apareix és força discreta, per la qual cosa la seva importació degué ser poc abundant. Tanmateix, presenta una certa distribució tant a les ciutats com a les vil·les de Catalunya, com hem vist més amunt. La seva troballa a l'abocador dels Antigons permet contribuir a l'estudi

de la difusió d'aquests materials, que fou important durant el segle II avançat i el segle III.

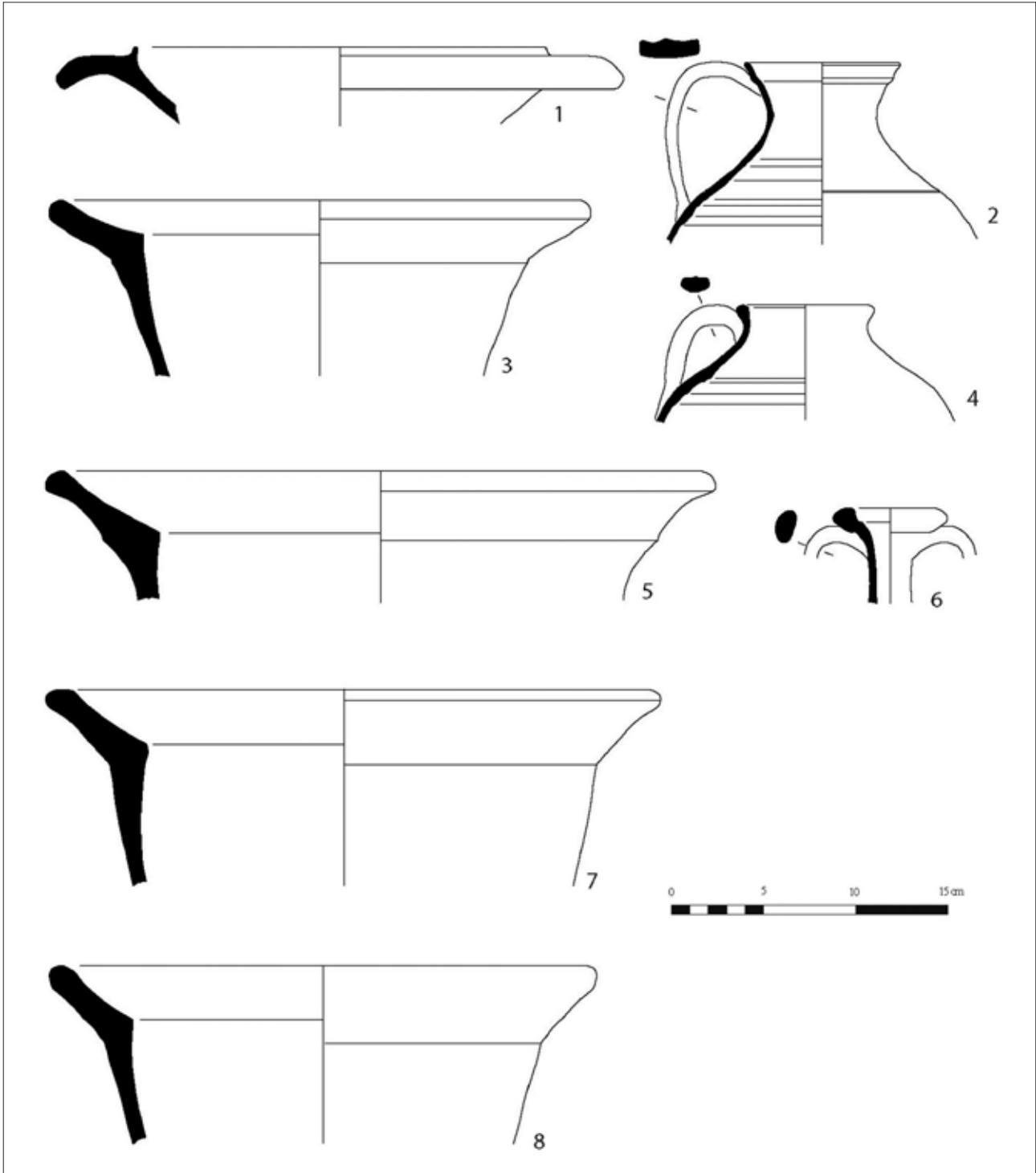
5.5.12. Ceràmica comuna d'engalba roja

S'ha trobat un fragment de fons de gerra que presenta una engalba vermella. Tot i que la caracterització d'aquestes peces no és gaire segura (ateses les carac-

terístiques del fragment), podria relacionar-se hipotèticament amb una producció documentada a l'antiga *Iesso* (Guissona, Segarra), que consisteix en una sèrie de bols, cassoles i (especialment) gerres, i que s'ha batejat (no sabem si afortunadament, ja que no es coneixen ni el seu centre o centres de producció ni la seva distribució) com a «ceràmica d'engalba roja de Guissona» (Pera 1993). En cas que es tracti efectivament d'una producció de la Catalunya interior, és interessant comprovar-ne la difusió vers la costa. Podem dir que hem vist exemplars molt similars als de Guissona entre els materials de l'excavació del solar de Costa de Capellans, a Tortosa (Genera i Járrega 2009, 69-70 i 224-225), la qual cosa sembla marcar una certa difusió d'aquests materials, des del seu hipotètic centre de producció a la zona interior vers la costa, seguint l'eix de l'Ebre. És clar, però, que en sabem tan poc que també podria ser que el procés funcionés exactament a l'inrevés.

Val a dir que els exemplars de Tortosa procedeixen d'un context d'època flàvia (Genera i Járrega 2000; Genera i Pérez Suñé 2002), i que els de Guissona es poden datar aproximadament entre mitjan segle I aC i almenys el segle II dC (Pera 1993, 301 i 303). En cas que hi tingui relació, l'exemplar de l'abocador dels Antigons seria probablement residual, ja que no tenim cap indici que ens permeti suposar que la cronologia d'aquestes produccions arribi al segle III.

D'altra banda, no hem de perdre de vista que estem parlant d'un sol exemplar a la nostra vil·la, de caracterització tipològica poc clara i que potser també podríem relacionar amb la sigil·lada hispànica, ja que s'han documentat gerres i produccions de poca qualitat que podrien associar-se a aquest fragment.

5.5.13. Altres produccions

A més de les produccions que hem vist fins ara, més ben identificades pel que fa a tipologia i procedència, hi ha un altre lot de ceràmica comuna (especialment en coccio oxidant, però també reductora) que probablement constitueix el més important i habitual de la ceràmica comuna (juntament amb la que hem anomenat «comuna tarraconense»), encara que ens ha arribat aquí de forma selectiva. Aquesta ceràmica segueix sent un enigma pel que fa als seus centres de producció, encara que generalment se suposa que es tracta de produccions d'abast local o regional. El grup més nombrós està format per gerres i ampelles, però també hi ha cassoles, plats i olles, de caracterització tipològica difícil pel fet de tractar-se d'objectes en estat fragmentari i que a més, com s'ha dit més amunt, són fruit d'un procés de selecció pel que fa a la seva recollida.

A més del grup oxidant, majoritari, hi ha també un grup reduït (només 7 exemplars) de ceràmica grisa, del qual destaquem una vora de gerra similar a les de tipus emporità (pel poc gruix de la paret), 2 vores d'olla i 2 de tapadores, una vora de gerra i un peu indeterminat. Es tracta, per tant, d'un grup extremadament reduït, que a més no podem posar amb seguretat en relació amb l'abocador, per la qual cosa podem considerar que la ceràmica reduïda no és important a la zona de *Tarraco* en el moment (finals del segle II i inicis del III) en què datem aquest abocador.

Un altre grup una mica més nombrós, però no gaire (109 fragments), és el format per la ceràmica sovint anomenada «grollera», és a dir, ceràmica reduïda feta a torn lent i, per tant, d'un acabat més bast que la ceràmica feta amb torn normal. Tanmateix, aquesta ceràmica,



FIGURA 28. Materials de l'abocador. Ceràmica comuna. Dibuixos: L. Buffat.
Vores de morters, bols, plat i una olla de ceràmica comuna oxidada.



FIGURA 29. Materials de l'abocador. Ceràmica comuna. Dibuixos: L. Buffat.
Dues olles, un bol i una gerra de ceràmica comuna oxidada.

més abundant durant l'antiguitat tardana, sembla pertànyer a aquell període, tot i que no podem descartar que algun exemplar sigui més antic; encara que la majoria procedeixen de l'àrea de l'abocador, el fet que s'hi hagin recollit algunes ceràmiques tardoromanes (com veurem després) dificulta determinar si algun d'aquests exemplars podria ser altimperial, ja que, com sabem, no es va

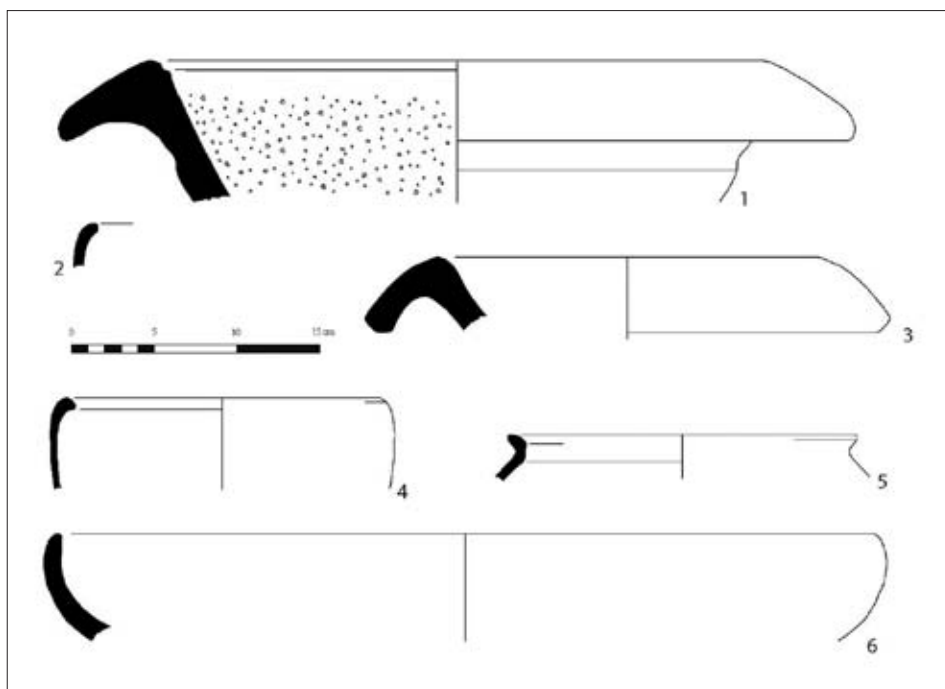
poder dur a terme una excavació estratigràfica acurada. La majoria d'aquests materials corresponen a olles.

Ceràmica caolínica

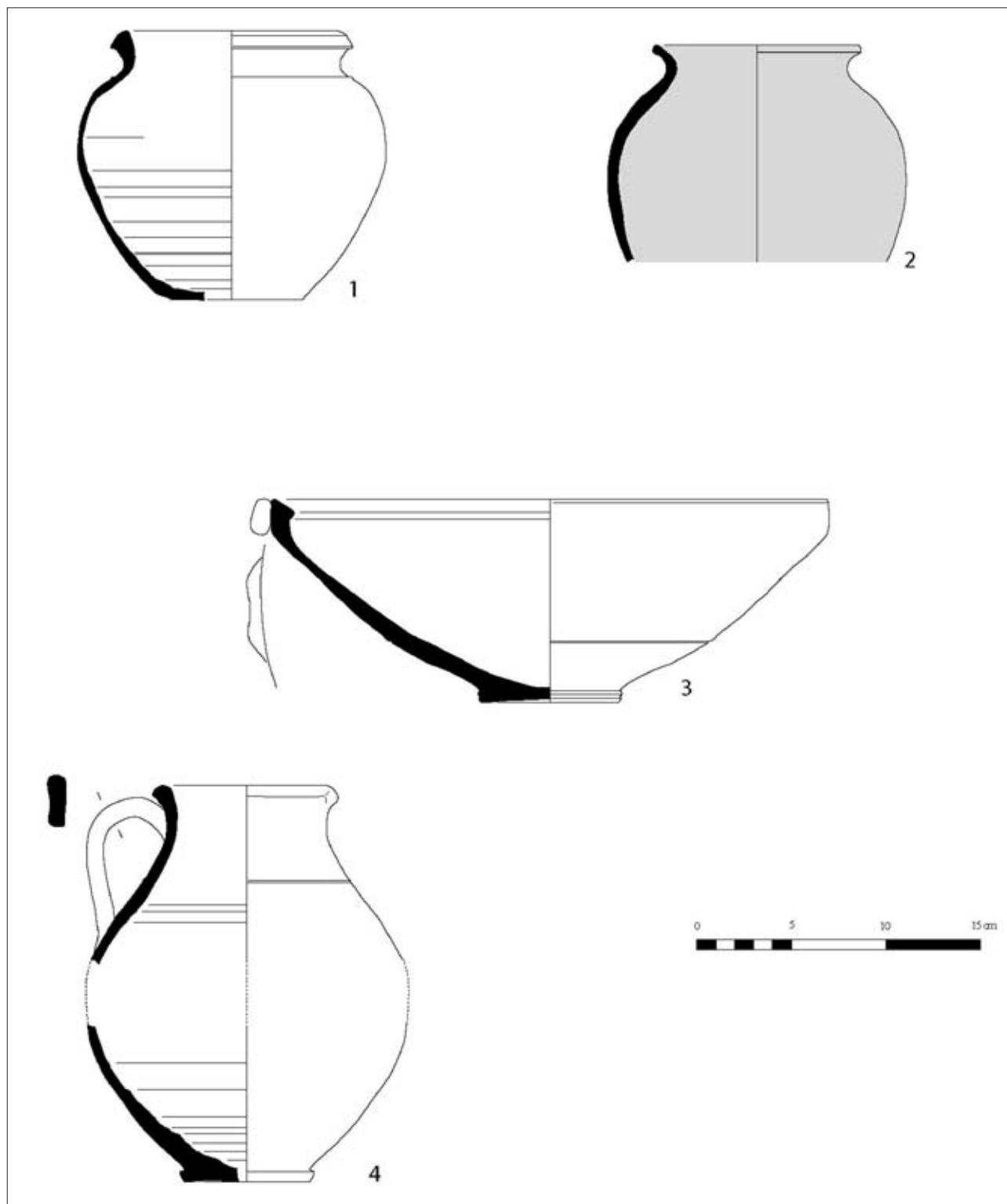
Hi ha també dos fons de recipients de forma indeterminada i amb pasta caolínica, que sembla tractar-se d'una producció gal·la. Sembla que l'àrea de



FIGURA 30. Materials de l'abocador. Ceràmica comuna. Dibuixos: L. Buffat.
Olles de ceràmica grollera reduïda.

producció se situa a la zona de la Drôme o el nord de Vaucluse; la seva difusió abasta el sud de la Gàl·lia i la costa tirrènica d'Itàlia. En aquest sentit, podem fer esment de l'anomenada «ceràmica caolinítica de pasta blanca», que presenta una argila refractària pobra en òxid de ferro, està cuïta en atmosfera voluntàriament poc reductora, i generalment té una pasta de color gris clar - gris antracita, amb reflexos blavosos a la superfície (Marty 2004, 102; Rivet 2004, 173). En algunes ocasions la pasta té una aparença blanca i en altres gri-

sa, però en tot cas es tracta de matisacions del gris clar abans esmentat.

Tipològicament, hi apareixen tant olles com gerres; generalment, sembla que la seva funció fou la de bullir els aliments, com indiquen les traces de foc. Aquesta producció fou documentada per primera vegada per Ch. Goudineau, a partir dels materials trobats a Vaison-la-Romaine (Goudineau 1977). A Frejús, en un context de finals del segle II o inicis del III estudiat per L. Rivet, constitueix el 80 % de les ceràmiques re-

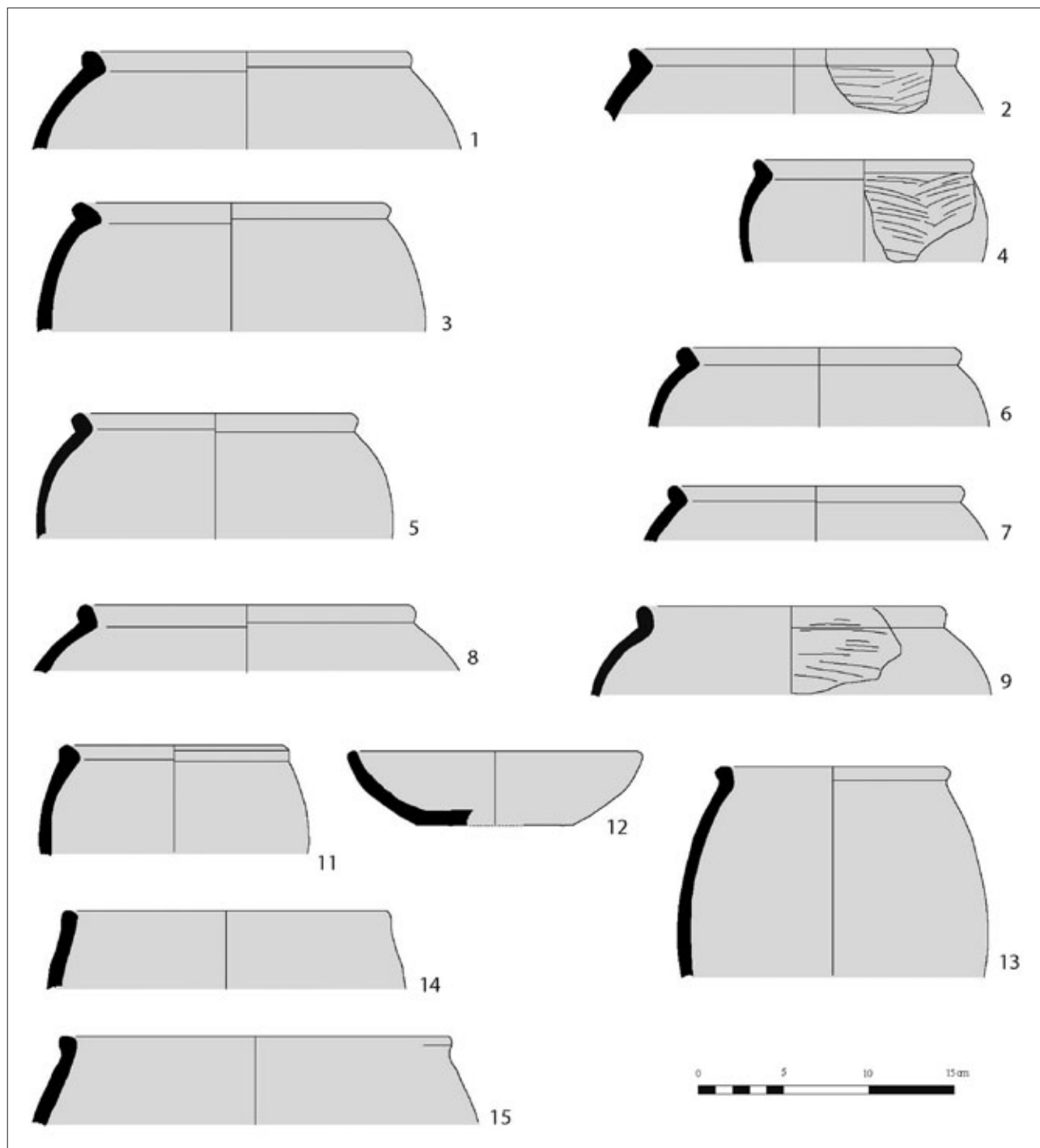
ductores; el repertori formal consisteix en olles i gerres (Rivet 2004, 173-175).

Pel que fa a la seva datació, no hi ha acord entre els especialistes: mentre que Marty (2004, 102) considera que es data entre l'època d'August i finals del segle II, Rivet considera que la seva producció començaria a la segona meitat del segle II, amb una màxima expansió en el III (Rivet 2004, 182-183); considerant la troballa que estudia aquest autor, consistent en un context datable a finals del segle II o inicis del III (confrontable, per tant, amb el dels Antigons) del port de Frejús, i els paral·lels que esmenta, en diversos contextos del sud de França (Clos de la Tour, Pauvadou, La Guérine i Notre-Dame d'Avinionet), sembla més adient la cronologia proposada per Rivet.

És possible que la seva difusió es fes a partir del port de Fòs, com suggereix Marty (2004, 102), des d'on es comercialitzaria en direcció a Itàlia; tanmateix, no podem descartar que es fes també a través d'altres ports, considerant la seva presència al de Fòs, des d'on esporàdicament arribaria a les nostres costes, com indiquen les troballes del jaciment dels Antigons. Evidentment, es tracta d'una producció estranya a la zona del Camp de Tarragona, que deu reflectir una importació de ceràmica comuna (probablement de la *Gallia*), però que no podem documentar millor (ja que ni tan sols podem determinar la forma ceràmica), i que en tot cas és estadísticament irrellevant.

5.5.14. Morters

A més dels esmentats entre la producció africana de pasta groga, hi ha 18 vores de morter de diversa tipologia i procedència. Cal destacar la presència de 6 vores de morter itàlic, de la forma Dramont D 2, amb una cronologia del segle I i primera meitat del II dC (Joncheray 1972; Hartley 1973); es troba a la façana mediterrània hispànica (Torre Llauder, al Maresme, i Santa Pola, al País Valencià), però també a l'interior, com indiquen les troballes d'*Arcobriga*, *Termantia* i *Conimbriga* (Beltrán 1990, 215). Hi ha 2 vores de morter africà (forma Uzita 4), així com un morter amb visera, també de possible procedència africana.

5.5.15. Llànties

Es conserva un conjunt de 382 fragments de llànties, encara que no tots tenen el mateix grau de caracterització, ja que hi ha uns quants fragments de fons i de margos que no permeten efectuar precisions tipològiques ni cronològiques, així com 127 fragments informes que han passat per alt el procés de selecció que va eliminar molts d'aquests materials, i que per tant no tenen cap significació percentual.

La majoria del material procedeix probablement de l'abocador, encara que les llànties han estat conserva-

des, dins dels fons del Museu, separades en una caixa a part, raó per la qual moltes vegades no comptem amb dades concretes sobre la procedència de les peces. De tota manera, creiem que procedeixen de l'abocador, tant pel fet que molts fragments es conserven força sencers (cosa lògica tenint en compte que es tracta de material llençat directament a l'abocador) com perquè hi ha un predomini aclaparador de la forma Dressel 20, la qual cosa coincideix plenament amb la cronologia del context.

Llànties Dressel 20

La forma Dressel 20, també anomenada «de disc», és un tipus de llàntia que es caracteritza per la seva forma discoïdal (d'on pren el nom), amb un bec senzill, que ha perdut les volutes pròpies de les llànties d'època julioclàudia. La seva difusió es generalitzà a partir d'època flàvia, i fou la llàntia típica del segle II i bona part del III. Procedeixen generalment de tallers itàlics, però també n'hi ha una producció africana, que apareix com a imitació de les anteriors, i que és força important durant el segle II i la primera meitat del III. Acostumen a presentar al fons extern les marques dels terrissaires, la més coneguda de les quals és COPPIRES—corresponent al terrisser itàlic *Caius Oppius Restitutus*, que tenia la seva *figlina* al Janicle, als afores de Roma (Maestripietri i Ceci 1991)—, que presenta una àmplia difusió: a Catalunya, es troba a Badalona, Martaró i Tarragona (Beltrán 1990, 265 i 369).

En total, comptem amb 44 fragments segurs i 102 de probables que es poden atribuir a la forma Dressel 20. Alguns d'ells presenten decoració antropomorfa, com un fragment de disc, decorat amb un amoret tocant l'arpa, així com 2 fragments amb decoracions de figures humanes indeterminades, potser de gladiadors. Hi ha un disc amb una decoració fragmentària indeterminada de la qual es conserva la representació de la punta d'una llança, per la qual cosa podria ser també antropomorfa.

Hi ha també un grup de llànties amb decoració figurada de temàtica animal. Un d'ells (del qual està documentada la procedència de l'abocador) és un exemplar sencer amb la representació d'una àguila al disc; podem destacar també un fragment de bec i disc amb la representació d'un cavall. 4 fragments de discos presenten una decoració figurada amb la representació de quadrúpedes, que en un dels dos casos podem determinar que es tracta de cabres. En un altre apareix una figura fragmentària que sembla ser un conill.

Un tercer grup el conformen les llànties amb decoració vegetal o figurada. Així, hi ha 2 exemplars amb decoració de gallons al margo i espigues al disc, així com un margo decorat amb gallons i 5 exemplars més amb decoració d'espiga, un d'ells sobre la nansa. Val a dir també que s'han trobat 2 llànties semisenceres de la forma Dressel 20, sense cap decoració.

Tanmateix, és interessant posar en relleu que hi ha 2 fragments de fons decorats, un amb una marca en forma de ferradura i un altre amb la representació d'una roseta o estrella estampillada. En aquests dos darrers casos ens trobem probablement davant de marques de terrisser; de la primera en tenim un paral·lel a Empúries, associat a un segell *C. Clodius Successus* (marca que, com veurem, també coneixem als Antigons) amb una datació de segle II (Casas i Soler 2006a, 223, núm. G1408).

Pel que fa a segells epigràfics, no hem trobat gaires exemplars. En primer lloc, cal destacar-ne un (clarament corresponent a una Dressel 20) que presenta la marca fragmentària ...RAC, que es pot llegir sens dubte com a [CIVND]RAC, i que correspon a *Caius Iunius Draco*, segons Ponsich (1961, 70), que la relaciona amb la marca CIVNALEX, la qual al seu torn es pot identificar amb la marca IVNIALEXI, ambdues amb una àmplia difusió al nord d'Àfrica, i amb presència també a Itàlia i la Gàl·lia (Bonnet 1988, 88-96).⁴³

La cronologia del segell CIVNDRAC no queda clara, ja que Hayes (1980b, 234) va suggerir que es datés en la primera meitat del segle II, mentre que Bonnet (1988, 107-124) és del parer que va funcionar en dos períodes, en la primera meitat del segle II i durant el primer quart del segle III, sense que tinguin cap relació entre si, cosa que resulta una mica estranya. A Algèria es documenta entre inicis del segle II i els primers anys del III (Bussière 2000, 98 i 100-102). Tant a Caldes de Malavella com a la vil·la dels Tolegassos apareix en estrats ben datats de mitjan segle II (Casas i Soler 2006a, 90), per la qual cosa no sembla gaire raonable el hiatus suggerit per Bonnet. Pel que fa a la seva procedència, no és clara, ja que s'ha suggerit que sigui itàlica, però Balil (1968, 167) considera que és nord-africana. Resulta força engrescador posar, tant aquesta procedència com la cronologia, en relació amb el context dels Antigons, amb el qual quadrarien perfectament.

La segona marca coneguda és MAVRI/CI (que es pot atribuir a *Mauricus* o *Mauricius*), però que no es conserva sencera, ja que apareix fragmentada en un fragment de fons. D'aquesta marca en van aparèixer 2 exemplars als Antigons, ja que en un calc cedit per Jaume Massó apareix un segell ...VRI que pel tipus de lletra correspon clarament a aquesta marca; malauradament, no hem pogut localitzar aquest fragment. D'aquest segell en coneixem un paral·lel a Barcelona, a la necròpoli de la plaça de la Vila de Madrid (Beltrán

de Heredia 2007, 53, lám. 18, 21), en un context força interessant per la presència de materials de la segona meitat del segle II i inicis del III (africana de cuina de la forma Hayes 200, àmfora Africana 1), així com 2 exemplars a Empúries (Palol 1950, 83; Casas i Soler 2006a, 95; 206, núm. G1172 i 221, núm. G1364; Casas i Soler 2006b, 56), datats entre la segona meitat del segle II i el primer quart del III, i un altre a Sagunt (CIL II 6256, 33). Correspon a un taller africà que estigué actiu entre els anys 175 i 225 (Bussière 2000, 225). Per tant, es tracta d'una marca ben datada en la segona meitat del segle II o inicis del III, coincidint plenament amb la cronologia de l'abocador dels Antigons.

Coneixem també un fragment de fons amb el segell incís AV, en nexa. Hi ha també 2 fons de llànties amb decoració estampillada que representa una rosa o una estrella.

A més dels fragments que hem pogut identificar directament entre els fons del Museu d'Arqueologia Salvador Vilaseca, de Reus, coneixem una sèrie de calcs i esquemes de segells de llànties trobades al jaciment, que ens ha facilitat Jaume Massó. És possible que aquests materials s'hagin extraviat. Tanmateix, aquests calcs permeten identificar algunes marques de terrissers.

En primer lloc, podem esmentar un segell amb el text CCLO.SVC. Es pot identificar amb la marca ben repertoriada CCLOSVC, d'origen africà, que es data en el segle I de la nostra era, concretament en època de Claudi (Oswald i Davies Pryce 1920, 6; Bonnet 1988, 150), tot i que es relaciona amb d'altres (com OPP1) d'època flàvia (Nieto *et al.* 1989, 121). En tot cas, el nom del terrisser es pot interpretar com a *Clo(dius) Succensus*. Aquest segell apareix àmpliament difós, sobretot a Tunísia, però també al sud de França i a Itàlia (Domergue 1966; Bonnet 1988, 150-158). Pel que fa a *Hispania*, se n'han localitzat 2 exemplars ben a prop dels Antigons, concretament a Tarragona (Balil 1969, 136) i Tortosa (Genera i Jàrraga 2009, 72-73 i 233). Aquest segell presenta una àmplia difusió.⁴⁴ Es data en la segona meitat del segle I i la primera meitat del segle II, amb paral·lels clars a tota la Mediterrània, com per exemple Algèria (Bussière 2000, 95-99); per tant, aquest segell (de context desconegut) aparegué als Antigons en algun altre estrat, o si formà part de l'abocador ho va deure fer en estat residual. Pel que fa a l'ager *Tarraconensis*, podem esmentar un exemplar trobat a la

43. La marca CIVNDRAC presenta una àmplia distribució a la Mediterrània occidental, especialment al nord d'Àfrica (Bonnet 1988, 97-107); a *Hispania* la tenim documentada a Empúries, *Pollentia*, Arc Sempere (Elda, País Valencià) i a Padul (Granada), com recull Beltrán Lloris (1990, 269). A més, s'han trobat exemplars a la vil·la romana dels Tolegassos (Viladamat, Alt Empordà; vegeu Casas i Soler 2003, 147 i 2006a, 90). A Empúries és la segona marca de llàntia més nombrosa de la ciutat (Casas i Soler 2006b, 49). La trobem també a Caldes de Malavella, en un context datat en la segona meitat del segle II (Casas i Nolla 2008, 64; 68, fig. 5, 23-25).

44. Està documentat també a Mataró, Barcelona, la vil·la romana de Torre Llauder (Mataró), Sagunt, Alacant, Tossal Gort (Maella, Saragossa) i *Conimbriga* (Beltrán Lloris 1990, 269). També la trobem a Empúries (Casas i Soler 2006a, 89; Casas i Soler 2006b, 49).

vil·la romana de la Barquera (Perafort, Tarragonès), en un estrat de finals del segle II (López Vilar 1993, 44).

Els altres segells documentats per la via abans indicada (i, per tant, que no hem pogut estudiar directament) degueren aparèixer en estat molt fragmentari: podem esmentar-ne dos amb els textos LVCCE i LVCC..., que es poden interpretar sens dubte com a *Luccei*. Corresponen a un taller africà, probablement del segle II, que presenta una certa difusió al Mediterrani occidental.⁴⁵

Una altra marca, de la qual està enregistrat l'inici del text (L.FA...), podria correspondre a LFABRIAEVEL, LFABHERACLI, LFABLAET o LFABRICMAS (Bonnet 1988, 170), de procedència insegura entre Itàlia i el nord d'Àfrica, i de les quals només un exemplar trobat a La Roquebrussanne (Var, França) està datat en la primera meitat del segle II, cronologia que coincideix amb l'atestada a la vil·la dels Tolegassos (Viladamat, Alt Empordà) (Casas i Soler 2006a, 93).

Les altres marques documentades per l'esquema de Massó (12 en total) no permeten cap interpretació; els textos fragmentaris es llegeixen A..., IVO?, ENO...O?, ACR..., HO...IR? ...R..., IVIM, ..., ...IVM i il·legibles. A més, sembla que es va trobar un segon segell de MAVRI/CI, tot i que devia aparèixer trencat.

Val a dir que al proper jaciment del Mas d'en Gras (Vila-seca, Tarragonès), en una fase cronològicament idèntica a la que aquí ens ocupa, les llànties de la forma Dressel 20 també són abundants, acompanyades d'un exemplar de la forma Dressel 19 (Járrega 2003, 140 i 162, fig. 12.4 a 12.7; Járrega i Sánchez 2008, 95 i fig. 84, núm. 4, 5 i 7).

Altres tipologies

Encara que la presència de la forma Dressel 20 és clarament majoritària, hi ha uns pocs exemplars d'altres formes, com ara:

– Dos margos, amb protuberàncies perpendiculars al disc, per la qual cosa podem classificar-los dins la Dressel 5 C o bé la Dressel 6, que són formes emparentades entre si. Es tracta d'unes llànties de producció sud-itàlica (o potser centroitàlica), que es daten en els segles II-III (Pavolini 1987; Beltrán 1990, 264). La seva cronologia és, doncs, perfectament coincident amb la de l'abocador.

– Una nansa i margo de llàntia amb glòbuls motllurats, i 4 margos de llànties de glòbuls. Tot i que hi ha algunes tipologies anteriors que presenten decoracions de perletes al margo (Casas i Soler 2006a, 84-

85), almenys el fragment de nansa i margo correspon probablement al tipus Dressel 30, equivalent al tipus R de la tipologia de Bailey (1980), anomenat també «fat globular» o «Kugelform», que es produí inicialment a Itàlia, i que posteriorment s'imità al nord d'Àfrica. Es data en el segle III i inicis del IV; s'ha suggerit que s'originà al segle II, però sembla més aviat que apareixeria vers mitjan segle III (Rickman i Wynick 1994, 205), cronologia que podria endarrerir-se, tenint en compte que als Antigons hi aparegueren en el context de l'abocador. D'altra banda, un exemplar sencer d'aquest tipus s'ha trobat a Empúries, amb una datació en la segona meitat del segle II o inicis del III (Casas i Soler 2006a, 170 i lám. XLV, núm. G782), la qual cosa creiem que confirma aquesta datació.

Finalment, esmentem un fragment de margo corresponent a una llàntia vidrada. Aquestes llànties es produïen als tallers del Laci o a la Campània, i presenten una datació dels segles I-II (Beltrán 1990, 187; Casas i Merino 1990, 145), per la qual cosa la seva presència a l'abocador podria ser residual.⁴⁶ Tanmateix, és interessant posar en relleu que una llàntia gairebé sencera de la vil·la dels Tolegassos procedeix en part d'un context tancat datable a finals del segle II o inicis del III, al qual ja hem fet referència en parlar de la ceràmica africana de cuina (Casas i Nolla 1986-1989). Aquesta llàntia es pot assimilar tipològicament a la Dressel 20, i s'ha trobat una peça similar a Torre Llauder; un paral·lel exacte es coneix a Lió, datat també en un context de finals del segle II o inicis del III (Desbat 1986, 108, fig. 7), i es tracta d'una producció d'origen italià (Picon i Desbat 1986, 125-127).

Pel que fa al fragment de llàntia vidrada trobat a la vil·la dels Antigons, com que es tracta només d'un fragment de margo no podem entrar en precisions tipològiques, però els paral·lels dels Tolegassos i de Lió ens permeten pensar que podria tractar-se d'una producció contemporània del nostre abocador, sense que hagi de ser necessàriament residual.

5.5.16. Àmfores

En general, en comparació amb la gran quantitat d'altres materials que apareixen a l'abocador (singularment, la ceràmica africana de cuina i la sigil·lada africana A), les àmfores hi són poc representades. Seria temptador pensar que aquest nombre escàs tingués una relació directa amb la disminució que es consta-

45. Se'n coneix un exemplar a Empúries (Casas i Soler 2006a, 94; Casas i Soler 2006b, 56). Aquesta marca es documenta també a Tarragona (Beltrán Lloris 1990, 269), en una llàntia de la forma Dressel 20.

46. Es tracta d'una producció minoritària dins la ja de per si minoritària producció de ceràmica vidrada romana. A *Hispania* en podem esmentar un interessant exemplar sencer, d'*Illici* (l'Alcúdia d'Elx), d'època augustiana i procedència itàlica (Beltrán 1990, 188). Pel que fa a Catalunya, se n'han trobat a Torre Llauder (Mataró, Maresme), segons Ribas (1965, 169), així com a Empúries i la vil·la romana dels Tolegassos (Viladamat, Alt Empordà), com indiquen Casas i Merino (1990, 141, fig. 2, 145 i 147), a més d'un fragment vidrat que probablement correspon també a una llàntia del jaciment del Morer (Sant Pol de Mar, Maresme) (Járrega 1997, 84).



FIGURA 31. Llànties de l'abocador. Foto: L. Buffat.
Llànties forma Dressel 20 o de disc.

ta, tant a Catalunya com a Itàlia, d'àmfores vineres a partir de finals del segle I dC, la qual cosa pot estar relacionada amb una reestructuració del comerç del vi i l'eventual ús d'altres tipus de recipients, com ara els bots i els bocois (Tchernia 1986, 285-292; Tchernia i Brun 1999, 58-59; Brun 2003, 100-101 i 104-106). Tanmateix, això no ha d'afectar necessàriament altres tipus de contenidors, singularment els oliers d'origen bètic, que sabem que s'exportaven a Roma en grans quantitats fins ben avançat el segle III, i en menor nom-

bre fins més tard. Efectivament, aquestes àmfores apareixen també (tot i que en poca quantitat) en aquest abocador.

Hem de tenir en compte que a la zona de l'abocador s'han trobat materials tardoantics, com ara sigil·lada africana D, i entre els quals les àmfores són potser els més abundants. Evidentment, no tenen res a veure amb l'abocador del segle III, i la seva presència s'explica per la manca de cura amb què es van haver de fer els treballs d'excavació. També n'hi ha d'altres (àmfo-

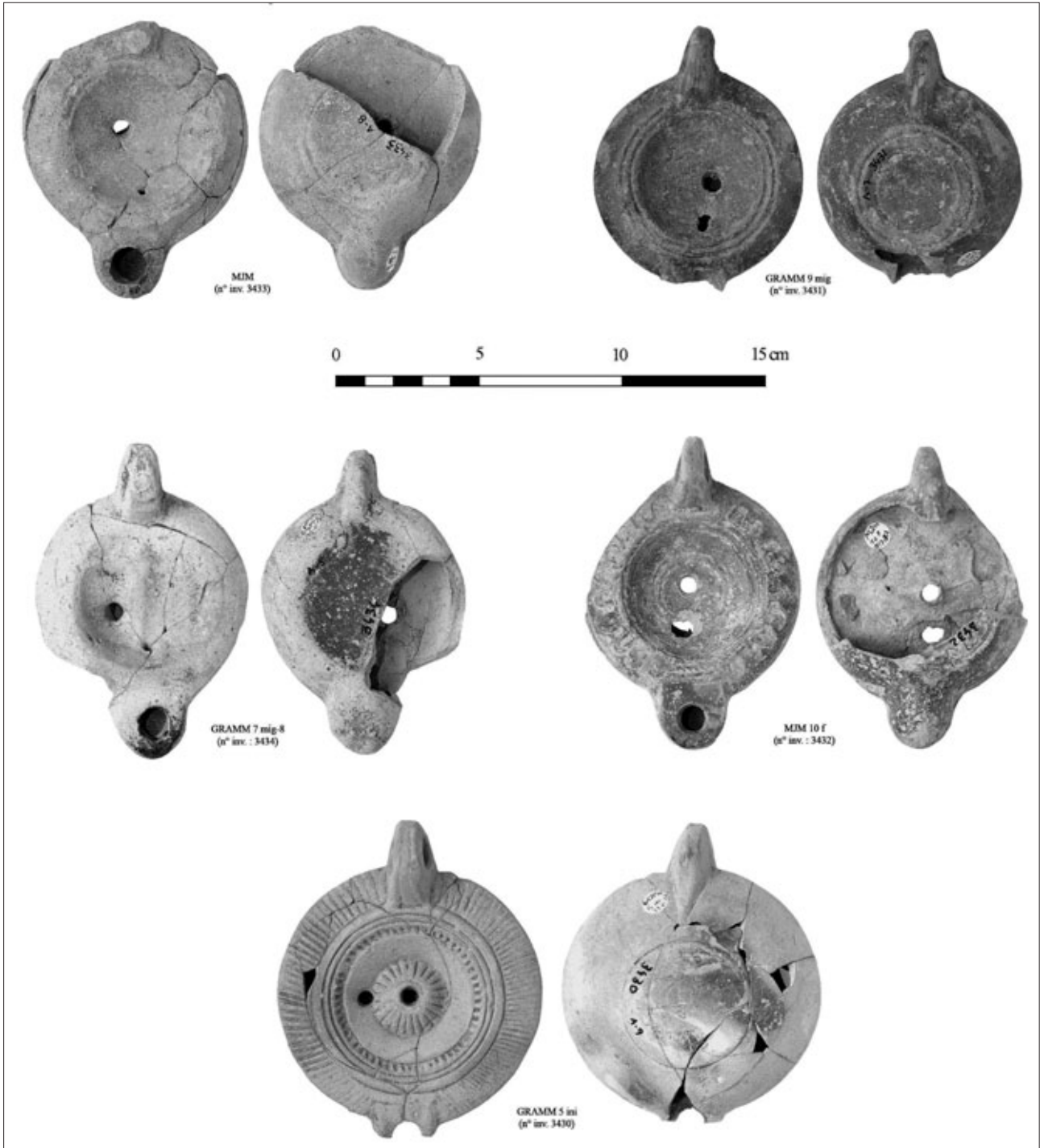

FIGURA 32. Llànies de l'abocador. Foto: L. Buffat.
Llànies forma Dressel 20 o de disc.



FIGURA 33. Llànties de l'abocador. Foto: L. Buffat.
Llànties forma Dressel 20 o de disc.

res itàliques i tarraconenses) que podrien ser residuals, mentre que hi ha un grup que sí que es pot posar en relació directa amb l'abocador. Vegem tot seguit quin és el panorama que dibuixen les troballes amforals en relació amb aquest context.

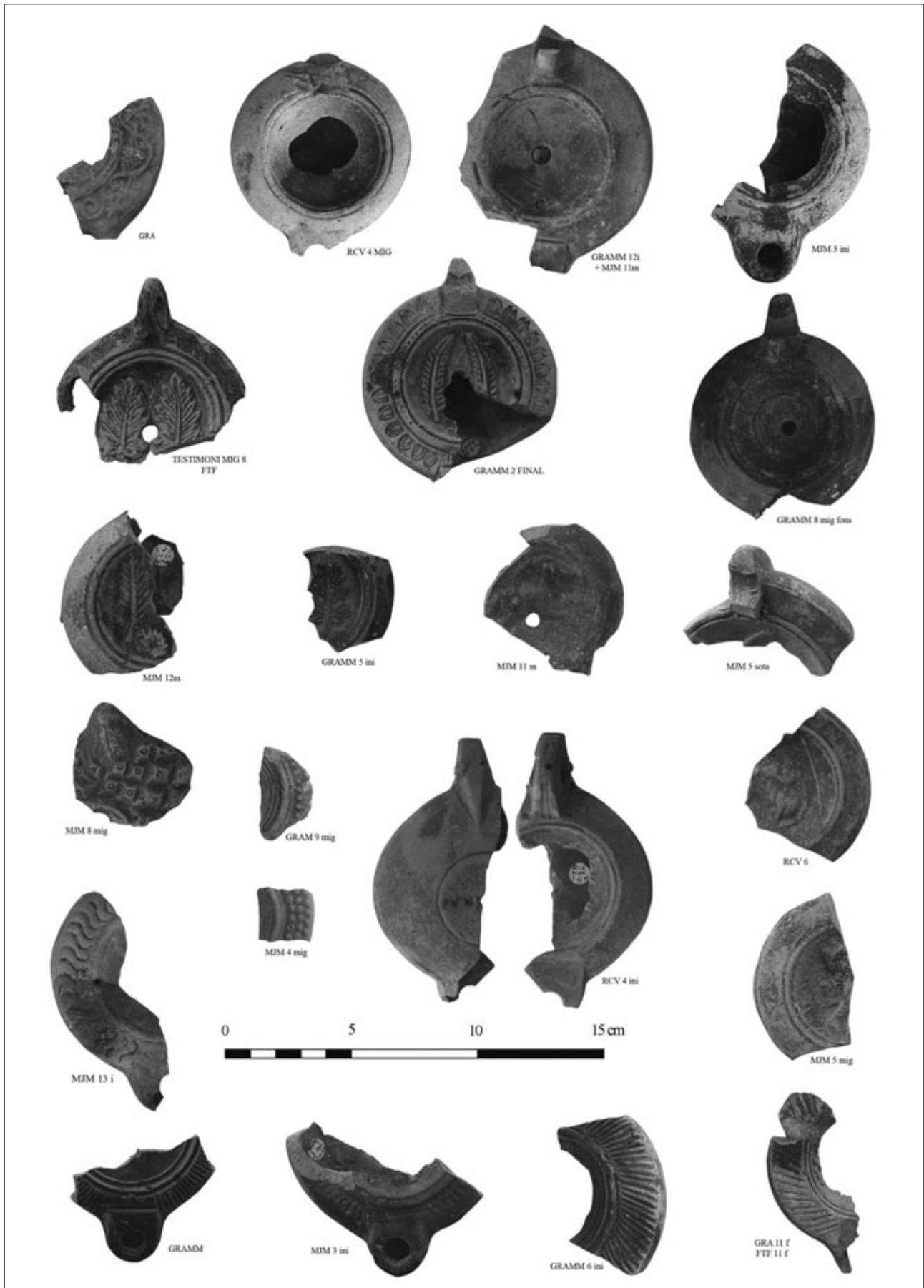
Àmfora itàlica

S'han documentat a l'àrea de l'abocador 14 fragments d'àmfora itàlica, dels quals pràcticament tots han de ser residuals, ja que corresponen a vores de les

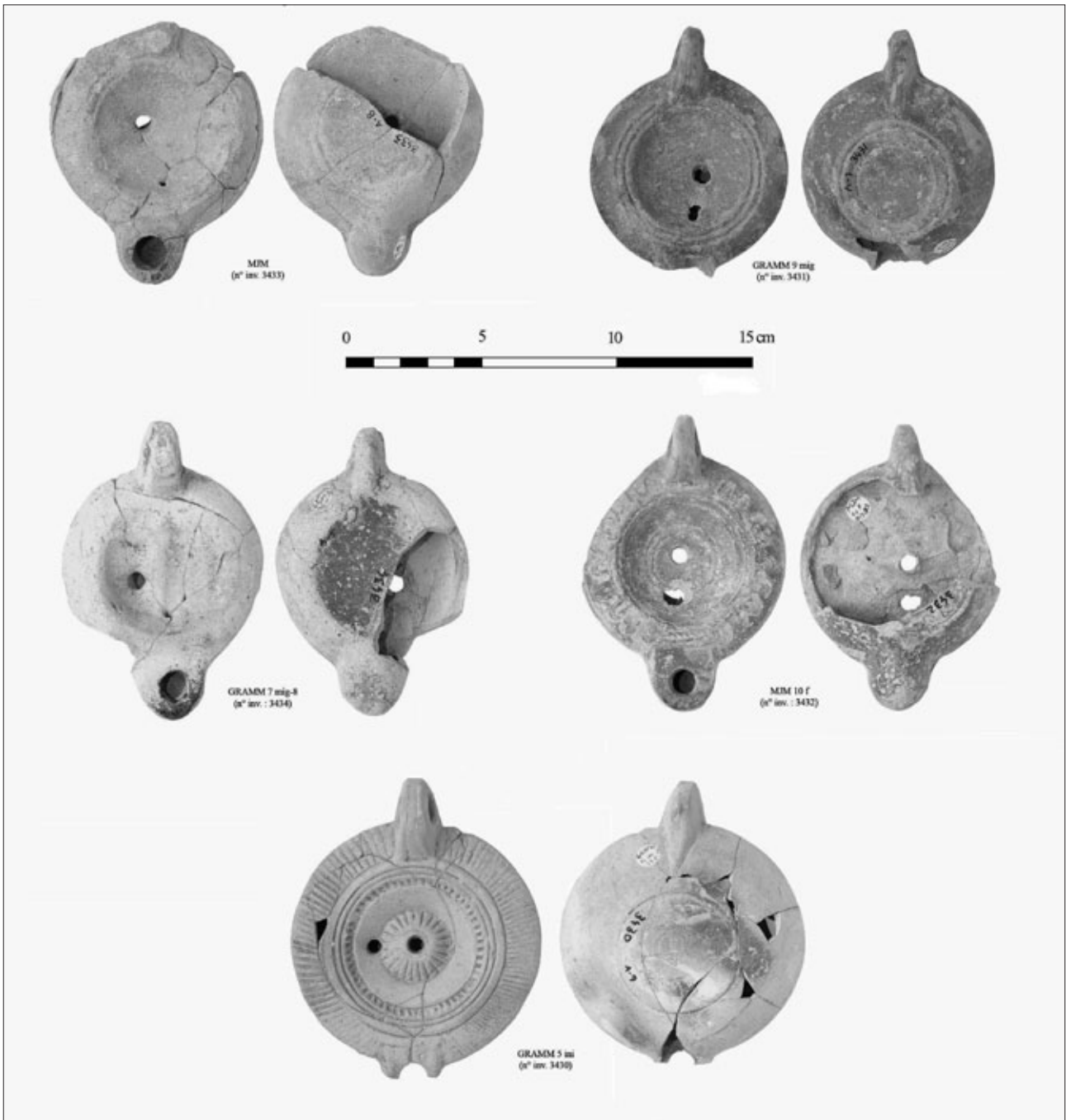
formes Dressel 1 A i C, un pivot de la forma Dressel 2-4 i fragments de nanses, pivots i informes, la majoria amb pasta del tipus DB.⁴⁷ Tanmateix, hi ha 2 fragments de vora diferents, un d'ells amb pasta també del tipus DB (la qual cosa permet atribuir-li una procedència campaniana, de l'àrea vesuviana), que presenten unes característiques més interessants, ja que és una vora de més grans dimensions que les altres i amb un perfil arrodonit derivat de la Dressel 2-4. Aquest tipus d'àmfora ha estat documentat a Itàlia per Arthur

47. Vegeu Nolla 1976.



FIGURA 34. Llàntries de l'abocador. Foto: L. Buffat.
Llàntries forma Dressel 20 o de disc.



FIGURA 35. Llànties de l'abocador. Foto: L. Buffat.
Llànties forma Dressel 20 o de disc.

(1987), que la considera l'evolució d'època medioimperial de les àmfors Dressel 2-4 del segle I. Tanmateix, hem de tenir en compte que aquestes àmfors tenen una gran perduració, ja que s'ha documentat la seva reutilització com a enterraments a Gricignano (Caserta, Itàlia) (Bencivenga 1987) i a la necròpoli del Palmar Hotel (Premià de Mar, Maresme) (Coll i Jàrraga 1993), per la qual cosa es podria perllongar la seva cronologia fins als segles IV o V. Tanmateix, hi ha motius per pensar que les dues necròpolis esmentades són del segle III,⁴⁸ la qual cosa seria més avinent tant pel que fa a la cronologia atribuïda per Arthur com en relació amb la datació de l'abocador dels Antigons. Una àmfora sencera d'aquest tipus (sense que malauradament en tinguem elements cronològics contextuals) procedeix de la plaça del Rei de Barcelona (Coll i Jàrraga 1993, 316-317). Tanmateix, un fragment de vora, coll i arrencament de nanses s'ha trobat a la vil·la romana dels Munts (Altafulla) (Otiña 2005, 161 i 162, fig. 81). El conjunt de materials associats inclou àmfors africanes de la forma Keay 61; tenen,

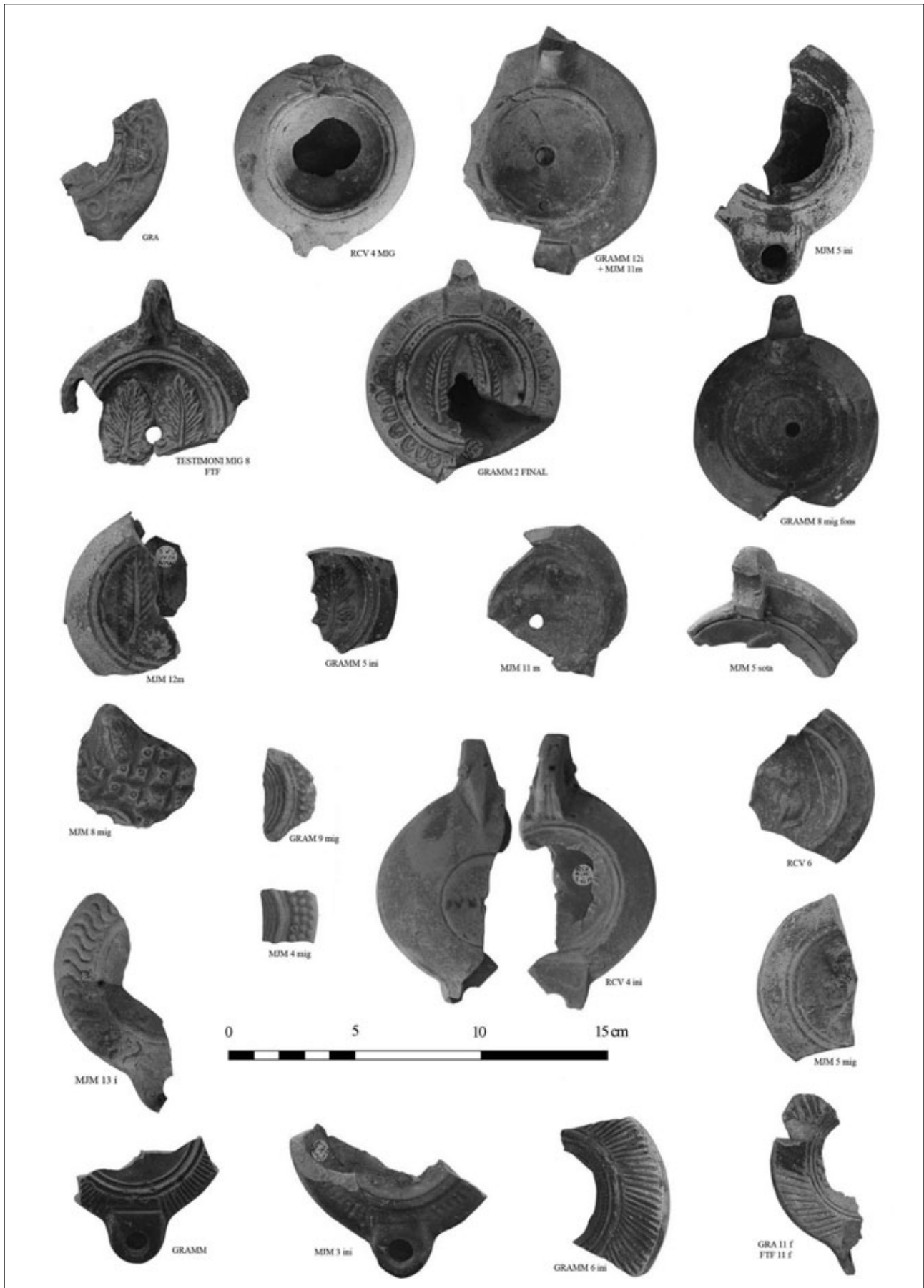
per tant, una datació dels segles VI-VII i l'àmfora itàlica està evidentment en estat residual. També s'ha documentat la presència de 2 àmfors aparentment d'aquest tipus (caldria determinar si les àmfors són itàliques o tarraconenses) a la vil·la romana de la Carrova (Montsià), utilitzades com a recipient de sengles ofrenes funeràries en una necròpoli (Esteve 1999, 263, fig. 4, núm. 2 i 3; 293, lám. xvB; 294, lám. xvi) que s'ha de datar en la primera meitat del segle III, a jutjar per l'aixovar (ceràmica africana de cuina, forma Hayes 200, i imitacions).

Per tant, és possible que la vora dels Antigons correspongui efectivament al segle III i ens constati l'existència en aquests moments d'importacions esporàdiques de vi itàlic, però tenint en compte la troballa a la zona de materials tarodoantics i l'aparent pervivència d'aquestes formes, no podem descartar que s'hagi d'incloure dins del grup de materials tarodoantics.

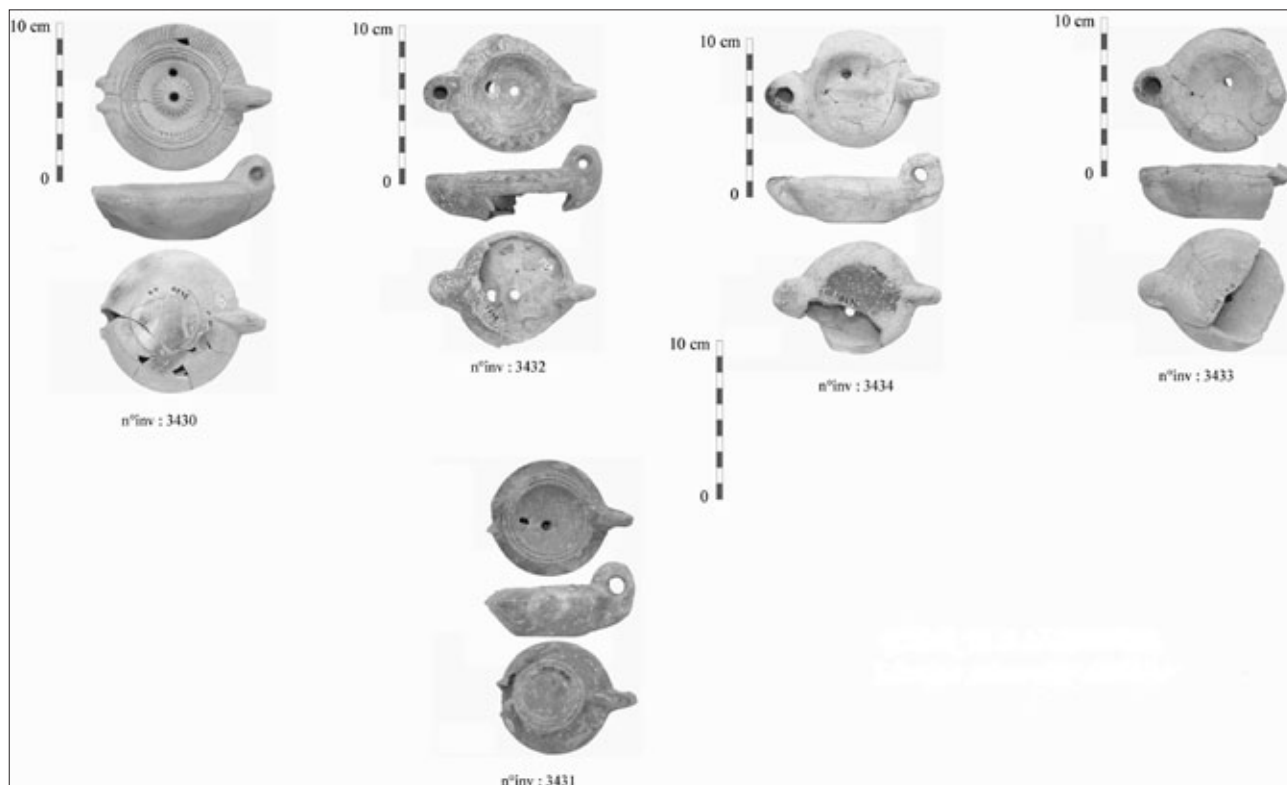
En tot cas, si considerem aquesta producció dins del grup d'àmfors altimperial, i sumant-hi la Dressel

48. Bencivenga data en la segona meitat del segle IV o inicis del V el conjunt de Gricignano per la presència d'un bol (usat com a tapadora d'una àmfora) que atribueix a la forma Rigoir 6b de la producció paleocristiana grisa (o DSP) (Bencivenga 1987, 396 i 399, fig. 2, núm. 4-b), atribució que, a la vista del dibuix publicat, ens sembla dubtosa. L'exemplar del Palmar Hotel (Premià de Mar, Maresme) fou reutilitzat també per a un enterrament, i malgrat que l'havien considerat inicialment tarodoantic per comparació amb el cas de Gricignano, no comptem amb una datació precisa, tot i que el conjunt funerari no sembla ser tan tardà, per la presència de diversos materials d'aixovar, entre ells un biberó de sigil·lada africana A. Per tant, ara com ara, no disposem de cap dada que ens permeti perllongar la producció d'aquestes àmfors més enllà del segle III.

2-4, constatem que les àmfors itàliques d'època altimperial constitueixen el 4,85 % del total de les àmfors altimperials.

Àmfora tarraconense

Les àmfors de producció tarraconense formen un petit lot dins dels materials trobats a la zona de l'abocador.⁴⁹ En total, s'han recollit 3 exemplars de la forma Pascual 1, a més de 6 o 7 de la forma Dressel 7-11 (un dels quals sembla ser més aviat d'origen bètic) i 170 exemplars de la forma Dressel 2-4, cosa que representa una aclaparadora presència d'aquesta darrera, i que confirma que era la forma produïda més abundantment a la zona.

Una gran part d'aquests materials han de ser residuals, ja que són clarament més antics, però hi ha 13 vores de la forma Dressel 2-4 (d'un total de 42 vores identificades d'aquesta forma) que tenen unes característiques peculiars. Efectivament, presenten una vora de marcat perfil quadrangular, i acostumen a ser de dimensions més grans que les altres vores de Dressel 2-4, que tenen una secció circular o triangular. Aquestes Dressel 2-4 de vora quadrangular tenim motius per pensar que són variants tardanes, que podem situar en ple segle II i inicis del segle III. Així ho va observar Pedro Otiña (Otiña 2005, 95, 248 i 325) en el seu estudi de les ceràmiques de la vil·la dels Munts d'Altafulla, en què documenta aquest tipus en un abocador que feia de rebliment d'uns dipòsits d'aigua, i que datava vers l'època de Marc Aureli. Sense deixar el Camp de Tarragona, podem documentar aquesta variant a la vil·la del Mas d'en Gras (Vila-seca, Tarragonès), on apareix als estrats de rebliment dels *balnea*, que es daten precisament a inicis del segle III (Járrega 2003, 165, fig. 15, núm. 7 i 9; Járrega i Otiña 2008; Járrega i Sánchez 2008, 105, fig. 87, núm. 9), la faciès ceràmica dels quals és idèntica a la de l'abocador dels Antigons.

Tanmateix, la presència d'aquesta variant, que proposem anomenar Dressel 2-4 evolucionada, no es limita al Camp de Tarragona, sinó que també l'hem documentat més al nord, a *Barcino* (Barcelona)⁵⁰ i al Veral de Vallmora (Teià, Maresme).⁵¹ En aquest darrer cas, la cronologia del context en què ha aparegut és de mitjan segle II.

Per tant, podem considerar que la variant tardana de les Dressel 2-4, amb una cronologia inicial desconeguda, està en ús durant mitjan i la segona meitat del segle II i inicis del III. Encara que les característiques de la pasta són força similars (per no dir idèntiques) a les de la producció tarraconense altimperial, no hem loca-

litzat els seus centres de producció, per la qual cosa no podem descartar una procedència d'altres àrees, com pot ser la zona de Barcelona. De tota manera, tant per les característiques físiques com per altres raons, podem pensar que es feien al Camp de Tarragona.⁵² Tanmateix, aquesta producció demostra la continuïtat (per bé que disminuïda) de la producció d'àmfors vineres a la costa tarraconense, i una certa difusió que ara com ara sembla d'abast regional, a menys que s'identifiqui en altres llocs. De tota manera, podem interpretar que aquestes àmfors constitueixen l'equivalent, a la zona costanera de la *Hispania Citerior*, del que hem vist que passa a Itàlia, on altres àmfors (tipològicament força similars) derivades també de les Dressel 2-4 constitueixen també la continuïtat (bé que disminuïda) de la producció vinera del segle I.

Un tret que és interessant, i que es pot paral·lelitzar també amb la producció itàlica abans esmentada, és l'augment de la grandària d'aquestes àmfors en relació amb les Dressel 2-4 altimperials. Això les apropa, quant a capacitat, a les antigues Dressel 1 tardorepublicanes, i és un indicatiu d'un canvi o reestructuració en la comercialització del vi tarraconense, sense que puguem descartar, com dèiem, l'ús d'altres tipus de contenidors, com ara bots o bocois o fins i tot àmfors imitacions de la forma Gauloise 4.

Àmfora tarraconense (?) de pasta calcària

S'han documentat 6 vores de Dressel 2-4 de secció circular i una de secció quadrangular, que tenen una pasta calcària de color beix-vermellós, i que podrien procedir de la costa catalana al nord de *Tarraco* o potser del sud de la Gàl·lia, on aquestes pastes són més habituals. Cal dir que totes són de la zona de l'abocador, per la qual cosa és possible que no es tracti de materials residuals, sinó que corresponguin al conjunt de l'abocador.

A més, hi ha un pivot de pasta calcària amb un grafit que deu representar una lletra *p* o una *r* invertida.

Àmfora gal·la o tarraconense (?)

La forma Gauloise 4 té una minsa representació, reduïda a 5 fragments (una vora, dues nanses i dos fons) que no sabem si corresponen a produccions gal·les o a imitacions a la costa catalana, que s'han documentat a Llafranc (Baix Empordà) i Santa Maria de les Feixes (Cerdanyola, Vallès Occidental) (Nolla *et al.* 1982, 173 i 175-176; Pascual 1977, 68-69, fig. 23), a Catalunya, així com al taller de l'Almadrava (Dènia), al País Valencià (Gisbert 1987, 109-110 i 114, fig. 2,

49. No hem tingut en compte altres procedències, com per exemple la dels forns, on aparegueren els exemplars produïts a la vil·la.

50. Agraïm al Dr. Cèsar Carreras aquesta informació.

51. Materials en estudi per part d'Antoni Martín, Carles Velasco i Ramon Járrega.

52. Hem pogut documentar vores d'aquestes àmfors al jaciment de Mas de Gomandí (Riudoms), on sabem que hi havia un gran centre productor d'àmfors de la forma Dressel 2-4. Tanmateix, cal ser prudents, ja que es tracta de troballes superficials.

núm. 3-4), i que inicialment havien estat publicades com a Dressel 30, forma que actualment sabem que correspon a un altre tipus de producció. A jutjar per les seves característiques físiques (Tremoleda 2000, 129), és molt difícil, per no dir impossible, diferenciar ambdues produccions per aquesta via. Precisament, una de les nanses té una aparença atípica que dificulta que es tracti d'un producte gàl·lic; podria correspondre potser a una de les imitacions hispàniques.

Àmfora bètica

Una gran part del material d'aquest tipus és tardoantic, ja que correspon a àmfors de les formes Dressel 23 i Almagro 51 (de les quals ens ocuparem més endavant), per la qual cosa podem deduir que pertanyen a estrats tardoantics que han estat barrejats amb els de l'abocador. Un altre grup (Dressel 7-11) correspon sens dubte a materials residuals. No obstant això, hi ha alguns exemplars que deuen correspondre realment a l'abocador, amb la cronologia dels quals coincideixen.

Per una banda, hi ha una presència relativament abundant (8 o 9 fragments) de la forma Beltrán 2, envàs destinat possiblement a salaons, que es data entre època d'August i mitjan segle II (Beltrán 1970, 421-436), tot i que hi ha dos tipus, coneguts com a A i B, el segon dels quals és més tardà; tanmateix, només per les vores no sempre es pot diferenciar entre ambdós tipus.

D'altra banda, és possible que alguns dels exemplars de les àmfors olieres de la forma Dressel 20 esmentades més amunt corresponguin al context de l'abocador, tot i que no podem assegurar que siguin més antics; en el cas de les vores així ho sembla, i per aquesta raó ens hi hem referit més amunt.

A través d'aquests materials podem documentar, al llarg dels segles I i II, l'arribada esporàdica d'oli bètic a la vil·la dels Antigons, fenomen, d'altra banda, ben documentat a la costa catalana (Berni 1998). Tanmateix, hem de tenir en compte que, tot i que de forma minoritària, la forma Beltrán 2 B apareix documentada en alguns contextos andalusos de la primera meitat del segle III (Bernal 1998, 239; Bernal 2000, 278), per la qual cosa és possible que els exemplars trobats als Antigons poguessin formar part de l'abocador, i ser contemporanis de la seva formació.

És interessant tenir en compte que al rebliment d'un pou de la vil·la dels Tolegassos, ja esmentat anteriorment i paral·lelitzable pels seus materials i cronologia amb el dels Antigons, apareix una nansa d'àmfora Dressel 20 (Casas i Nolla 1986-1989, 211-212), tot i que això en si no aporta novetats, tenint en compte que es tracta d'una forma en evident circulació durant aquell període.

Les àmfors bètiques constitueixen el 55,33 % del total d'àmfors d'època altimperial; malgrat que sigui una xifra que cal interpretar amb cura, a causa de l'escàs nombre d'àmfors conservades (es fa molt estrany

que siguin més abundants que les àmfors tarraconenses), dóna una certa idea d'una presència relativament important de les importacions bètiques en època altimperial, cosa que continuarà produint-se en el període tardoantic, com veurem més endavant.

Àmfora africana

Tal com passa amb les produccions bètiques, i a una escala molt més gran, podem dir que les àmfors africanes procedents de la zona de l'abocador són en realitat d'època tardoantiga. Únicament correspon a la cronologia de l'abocador una interessantíssima vora que creiem que es pot relacionar amb la forma Hammamet 1, recentment individualitzada per Bonifay (2004, 93-94), i que és pròpia d'època severiana, a la qual precisament atribuïm l'abocador. Per tant, podem pensar que a *Tarraco* també hi arriba aquest tipus de producció, en un moment en què estan començant a arribar les primeres importacions africanes, consistents bàsicament en la forma Africana 1 (Zevi i Tchernia 1969; Panella 1973).

D'altra banda, podem pensar que alguns dels exemplars (que esmentem més avall) de les formes Africana 1 i 2 apareguts a la zona de l'abocador, tot i que hi havia materials tardoantics, podrien haver pertangut a l'abocador. En aquest sentit, és eloqüent el paral·lel del pou reblert a inicis del segle III a la vil·la dels Tolegassos (Viladamat, Alt Empordà), que presenta un repertori formal molt similar al dels Antigons, i on s'ha documentat una àmfora gairebé sencera del tipus Africana 2 A (Casas i Nolla 1986-1989, 211-212).

Àmfora oriental

També pel que fa a les àmfors orientals, podem observar el mateix fenomen de mixtificació amb els materials tardoantics, però tanmateix hi ha alguns exemplars que deuen correspondre a l'abocador. Concretament, es tracta de 2 vores, una atribuïble sens dubte a la forma Kapitän 1, així com una altra que podria pertànyer al mateix tipus, o bé tractar-se d'una àmfora ròdia, amb la qual cosa seria un exemplar de cronologia més antiga. La forma Kapitän 1 es data entre la primera meitat del segle II i mitjan segle III dC (Raynaud 1993*d*, 70), encara que s'ha suposat una continuïtat al llarg dels segles III i IV (Panella 1986, 266-267), per la qual cosa probablement ens està documentant l'arribada esporàdica, a inicis del segle III, d'algun producte envasat en àmfors de la Mediterrània oriental, molt probablement vi.

Aquests materials constitueixen el 3,88 % del total de les àmfors altimperials.

Cal no descartar que alguns dels exemplars que hem identificat com a *Late Roman Amphora* 3, i atribuïts, per tant, al període tardoantic, corresponguin en realitat a l'àmfora monoansada tipus Agora F65/66, de procedència efèsia i que es data a finals del segle II o



FIGURA 36. Forn de ceràmica negra. Dibuixos: L. Buffat.
Olles de ceràmica grollera reduïda.

inícis del III (Lemaître 1997), la qual cosa quadra perfectament amb la cronologia de l'abocador; cal tenir en compte que a la propera vil·la dels Munts (Altafulla) se n'han trobat.⁵³ Tanmateix, no hem inclòs aquestes àmfores en el còmput del material de l'abocador, que hem atribuït, en principi, a l'horitzó tardoantic.

5.5.17. Altres materials ceràmics

S'han trobat també alguns altres materials relacionats amb l'abocador, dels quals podem destacar 2 fusaioles, un *pondus* amb una marca, que presenta el text «Ma», una mascareta en miniatura (similar a les púniques) i un amforisc.

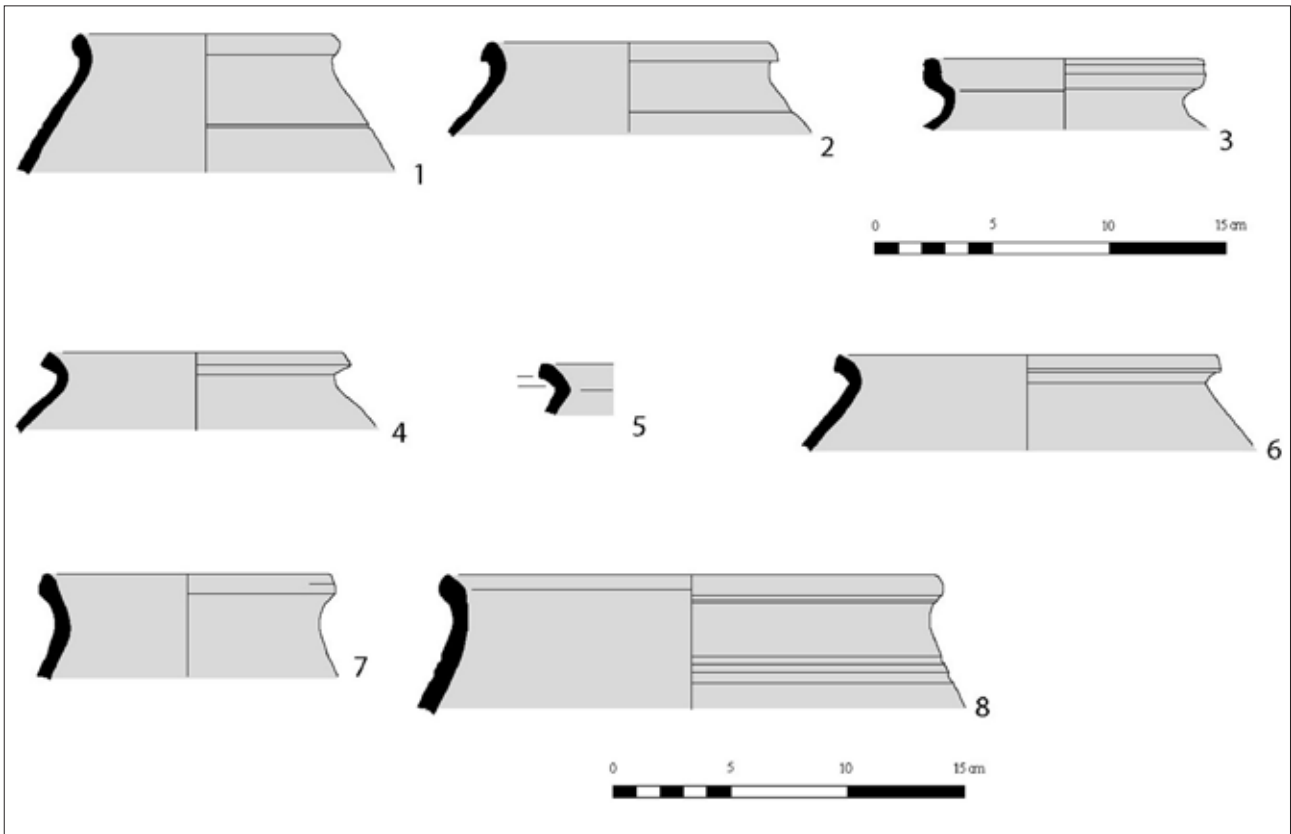
5.5.18. Valoració general de l'horitzó ceràmic d'època severiana

Sens dubte, tant per quantitat com per qualitat, els materials ceràmics que tenen un interès més remarcable dels trobats al jaciment dels Anticó són els que foren trobats al gran abocador d'inícis del segle III, on han aparegut quantitats ingents de materials i s'han documentat en abundància formes senceres; es pot afirmar que és probablement el conjunt del Mediter-

rani occidental on s'ha constatat un nombre més elevat d'exemplars, singularment pel que fa a la ceràmica africana de cuina.

En primer lloc, podem destacar la presència de la sigil·lada hispànica, que, tot i que en alguns casos correspon al període anterior, com hem dit, l'abundància de formes tardanes, com la Dragendorff 44 i singularment l'anomenada (creiem que erròniament) Ritterling 8, permeten afirmar que gran part de la sigil·lada hispànica documentada al jaciment correspon a la fase de l'abocador, la qual cosa confirma la important presència d'aquesta producció a l'ager *Tarraconensis* durant la primera meitat del segle III. Aquests productes ja no porten segells, però és de destacar la gran quantitat de grafit (estudiats per la Dra. Diana Gorostidi en aquest mateix volum) que apareixen en aquestes ceràmiques, especialment en les de la forma Ritterling 8, i que (almenys en part) hem de considerar com a indicacions de propietat de la peça.

Els més de 3.000 exemplars i fragments amb forma documentats de la sigil·lada africana A demostren la gran implantació comercial que tingué aquesta producció a la costa catalana, i que estava ben activa encara durant la primera meitat del segle III, com hom pot deduir dels exemplars de l'abocador. Constitueix, com

53. Dos exemplars inèdits, exposats al Museu Nacional Arqueològic de Tarragona.

hem dit, el 58,89 % del total de sigil·lades altimperials del jaciment, i el 41,11 % restant està representat per la suma de sigil·lades itàlica, gèl·lica i hispànica. La presència abundant de les formes Hayes 16, 17, 27, 131, 136, 140, 147 i 160, i molt especialment Hayes 14 (en les seves variants A i B), correspon ben clarament a un horitzó d'època severiana, tot i que hi ha també formes més antigues.

L'espècie ceràmica més abundant és, sens dubte, la ceràmica africana de cuina, que assoleix aquí les xifres més elevades documentades mai en un jaciment romà al Mediterrani occidental (si més no, en un jaciment rural), ja que s'hi han documentat més de 7.700 fragments amb forma i exemplars sencers; constitueix el 33,31 % del total de ceràmiques altimperials i el 99,81 % de la ceràmica comuna. D'altra banda, pel que fa a les ceràmiques de procedència africana, constitueix el 68,01 %, enfront del 31,98 % representat per la sigil·lada africana A, per la qual cosa ambdues produccions presenten una proporció de 3 a 1 a favor de la primera.

La panòplia formal representada per la ceràmica africana de cuina és molt elevada, però destaquen per damunt de tots els plats tapadora de la forma Hayes 196 i la cassola Hayes 197, com passa arreu. Cal esmentar també la forma Hayes 23 B, pròpia ja d'un període avançat, que és molt més abundant que la 23 A, la qual cosa quadra perfectament amb el panorama del conjunt. Destaca també la presència de les tasses del tipus Hayes 200, així com de la cassola de la forma Ostia I, 272 / Atlante CVII, 11-12 (en diverses variants), la qual cosa demostra la relativa importància que té aquesta darrera en contextos d'aquesta època. Finalment, podem destacar la presència de formes pròpies del segle III (Hayes 181 i 193), i poc habituals, com la gerra Uzita 48.1.

Val a dir que apareix documentada també una imitació (no sabem si local o no) de la ceràmica africana de cuina, que tanmateix apareix en molt poca quantitat, ja que constitueix només un baixíssim 0,18 %, enfront de l'africana de cuina, que representa un aclaparador 99,81 %. La forma més imitada és la cassola de la forma Hayes 197, tot i que apareixen també imitacions de les formes Hayes 23 B, 131, 196, 200 i potser 22, així com de la forma Ostia I, 272 / Atlante CVII, 11.

La presència d'uns pocs fragments de ceràmica vidrada, tot i que sovint s'ha considerat de cronologia anterior, creiem que indica que (almenys en part) ha de ser contemporània de l'abocador, especialment per la cronologia d'una llàntia vidrada apareguda al jaciment, que té una datació ben contrastada de finals del segle II o inicis del III. Per tant, caldrà considerar la perduració i la presència d'aquestes produccions itàliques en els nostres contextos tardoantoninians o severians.

Una altra ceràmica fina d'importació és l'anomenada «ceràmica coríntia romana» o «sigil·lada coríntia»,

que, tot i tenir una presència molt minsa en general (una dotzena de fragments), té la representativitat més alta de tots els jaciments de Catalunya. La seva presència i –malgrat el que s'acaba de dir– relativa abundància, ben palesa també a la propera vil·la del Mas d'en Gras, fa pensar que el port de *Tarraco* devia ser un dels principals (si no el més important) centres importadors d'aquestes ceràmiques a *Hispania*, i la seva àrea d'influència, la zona de distribució preferent.

El fet d'haver-se trobat en un abocador és el motiu pel qual s'han conservat en bon estat molts exemplars de recipients de ceràmica comuna, raó per la qual ha estat possible estudiar-la. Fins i tot ha estat possible plantejar (juntament amb Loïc Buffat) una tipologia d'una producció que, per les característiques físiques (molt similars a les de les àmfores tarraconenses: pasta, de color vermell marronós, amb desgreixant de quars i algunes partícules grises, que probablement són també quars), hem considerat que degué fer-se en algun lloc de l'ager *Tarraconensis*, i que hem proposat anomenar «comuna oxidant tarraconense» (COM.OX.TARR.) i «comuna reduïda tarraconense» (COM.RED.TARR.), aquesta darrera molt menys present. És una ceràmica força abundant, ja que constitueix el 35,79 % de la ceràmica comuna del jaciment, excloent-ne l'africana de cuina.

La ceràmica comuna tarraconense és, des del punt de vista tipològic, força diversificada, ja que hi apareixen urnes, bols, marmites, tapadores, gerres i ampelles. En alguns casos apareix una línia de pintura vermella a la zona de contacte entre el coll i el cos. S'ha documentat també al proper jaciment del Mas d'en Gras, en idèntiques cronologies de la primera meitat del segle III, per la qual cosa podem concloure que aquesta és la cronologia d'aquesta producció, sense que puguem ara per ara conèixer el seu moment inicial ni final, ni si tingué una durada més o menys perllongada al llarg del temps.

D'entre el conjunt de la ceràmica comuna cal destacar la presència d'algunes produccions d'importació, per la qual cosa podem afirmar que aquestes existeixen més enllà de les africanes de cuina. Concretament, hem pogut identificar un grup de gerres de pasta calcària, de procedència indeterminada, però que no semblen ser tarraconenses. Aquest grup constitueix el 23,86 % del total de la ceràmica comuna (excloent-ne les africanes de cuina), per la qual cosa té una presència important.

L'estudi d'aquests materials ens permet documentar que no solament l'anomenada ceràmica africana de cuina fou l'única importació de ceràmica comuna d'aquesta procedència. Efectivament, a més d'aquesta producció de característiques ben marcades (que és clarament majoritària), hi ha un grup de gerres i olles de vores ametllades, així com un gibrell, que per les seves característiques físiques són clarament de proce-

dència africana. Tanmateix, es tracta d'un grup molt reduït, ja que només constitueix el 0,12 % del total de les ceràmiques comunes africanes presents al jaciment. Per contrast amb el grup al qual ens referirem seguidament, proposem anomenar-lo «ceràmica africana de pasta vermella».

El darrer grup (i quantitativament més important que l'anterior) de ceràmiques comunes de procedència africana està constituït pel que hom anomena «ceràmica africana de pasta groga», d'identificació encara recent. Les peces més característiques són els grans gibrells del tipus Uzita 2, però també hi ha gerres i ampolles de coll estret i vora motllurada, així com morters, corresponents a la forma Uzita 4. Aquests materials es daten en els segles II-III. En el cas de l'abocador dels Antigons, la seva presència és molt minsa, només el 0,80 % de les ceràmiques africanes, quantitat lleugerament superior a la del grup abans esmentat.

Hi ha altres produccions, totes elles amb molt escadussera representació, com un fragment de fons de gerra amb engalba vermella que hipotèticament podem relacionar amb la producció anomenada «ceràmica d'engalba roja de Guissona» i amb alguns exemplars localitzats a Tortosa; aquestes ceràmiques es daten aproximadament entre mitjan segle I aC i almenys el segle II dC. Hi ha també alguns exemplars de ceràmica grisa, així com també ceràmica de cuina reduïda a torn lent.

És molt interessant la troballa d'un fragment de bol carenat, similar a la ceràmica de parets fines, però que sembla correspondre en realitat a l'anomenada *terra rubra*, una ceràmica del centre de França i Bèlgica. La troballa d'aquesta ceràmica, l'àrea de difusió de la qual s'estén pel nord-est de la Gàl·lia (entre els rius Sena, Mosel·la i Rin), a Catalunya és molt significativa, perquè sembla indicar una exportació (per bé que esporàdica) o transport en direcció al sud, cosa que ens permet documentar una extensió d'aquesta producció més àmplia del que hom suposava, així com constatar una certa continuïtat dels contactes comercials entre els mercats gàl·lics i *Tarraco* més enllà de la comercialització de la sigil·lada gàl·lica.

Un cas similar al de la *terra rubra* és l'anomenada «ceràmica caolinítica de pasta blanca», documentada també al sud de França i que sembla haver estat distribuïda des del port de Fòs (antiga *Forum Iulii*), tot i que de forma molt esporàdica, però que en aquest cas ens serveix per confirmar l'arribada en forma minoritària d'algunes produccions gàl·liques a la zona de *Tarraco*.

Pel que fa a les llànties, el grup majoritari està compost per llànties de la forma Dressel 20, com és lògic en un context d'inicis del segle III. Alguns dels exemplars presenten segells de terrisser, dels quals destaquem els de *Caius Iunius Draco* i *Mauricus* o *Mauricius*, ambdós de probable procedència africana i datats entre la segona meitat del segle II i inicis del III.

De forma minoritària apareixen documentades llànties de les formes Dressel 5 C o Dressel 6 i Dressel 30, així com un fragment de llàntia vidrada, de la qual es coneixen també paral·lels de finals del segle II o inicis del III.

En definitiva, podem comprovar com, tant per la gran quantitat de materials com per la varietat tipològica i de produccions, l'abocador dels Antigons constitueix, malgrat els problemes de registre que esmentem sovint, un magnífic exemple que pot esdevenir un referent per als estudis ceramològics a l'hora de valorar els contextos ceràmics d'època severiana al Mediterrani occidental, constatant la important preponderància dels productes africans però també la presència de produccions hispàniques (sigil·lades) i fins i tot locals, com ara les ceràmiques comunes tarraconenses.

5.6. Contextos de mitjan segle III – segle IV

No comptem, com passava en el cas anterior, amb cap context clar d'aquesta època, per la qual cosa caldrà analitzar-la tan sols a través dels materials que cronològicament se li atribueixen.

A aquest període pertany el «fòssil director» per excel·lència de l'època, la sigil·lada africana C. Se n'han trobat molt pocs exemplars (67 en total), la qual cosa fa que aquesta producció, si la posem en relació amb les altres sigil·lades d'època altimperial, representi tan sols l'1,06 del total, encara que no volem deixar de reiterar l'efecte distorsionador que pot tenir l'abundància de materials procedents de l'abocador. D'aquests exemplars (la majoria fragmentaris), destaca clarament la forma Hayes 50, de la qual se n'han identificat 6 corresponents a la variant A, 8 a la B, un d'aquesta forma (sense més precisions) i un altre de probable. Pel que fa a altres formes, únicament podem esmentar una vora de la forma Hayes 45 A i un fragment que pot correspondre a la forma Hayes 173 o la 174, a més de 49 fragments informes.

Cal destacar especialment l'aparició de 2 plats sençers de sigil·lada africana C, corresponents a la forma Hayes 50, un de més diàmetre que l'altre. Consta la seva troballa a l'interior de sengles canalitzacions, on havien estat llençats (Járrega 1993, 925); una d'elles correspon a l'anomenat «desguàs A», segons les etiquetes que acompanyen el material. Tenint en compte aquesta localització física i l'absència d'aquest tipus ceràmic a l'abocador, podem considerar que aquestes peces corresponen a un moment posterior. El seu caràcter de peces aïllades impedeix posar-les en relació amb cap context ceràmic, i per tant només podem donar-los una datació *per se*, que és la general d'aquestes formes, compreses entre el segon quart del segle III i inicis del IV ([Atlante] 1981, 65).



FIGURA 37. Materials del desguàs A. Dibuixos: R. Jàrrega.
Dos plats sencers de TS africana C, forma Hayes 50 A.



FIGURA 38. Materials del desguàs A. Dibuixos: L. Buffat.
Vores de morter, bols, una olla i una gerra de ceràmica comuna oxidada.

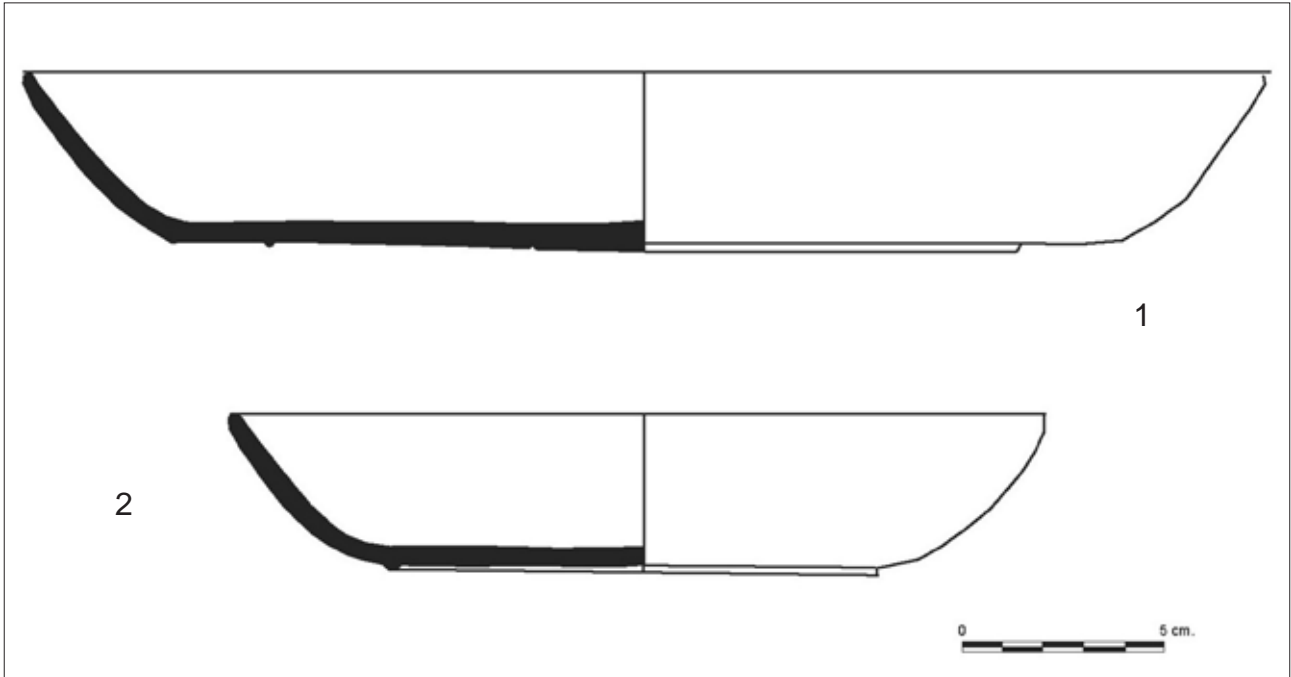

FIGURA 39. Materials del desguàs A. Dibuixos: L. Buffat.

1. Vora de bol TS itàlica, forma *Conspectus* 23.2; 2. Peu de bol de TS hispànica tardana, probablement *Drag. 37* tardana, decoració del segon estil; 3 i 5. Perfils sencers de tapadores de ceràmica africana de cuina, forma *Hayes* 196; 4. Vora de cassola de ceràmica africana de cuina, forma *Hayes* 23; 6. Vora d'àmfora africana, forma *Africana* 2 C; 7. Cassola de ceràmica comuna oxidada; 8. Vora i nanses d'àmfora tardoantiga, possible tipus *La Solana*; 9. Gerra i nansa de ceràmica comuna africana oxidada.

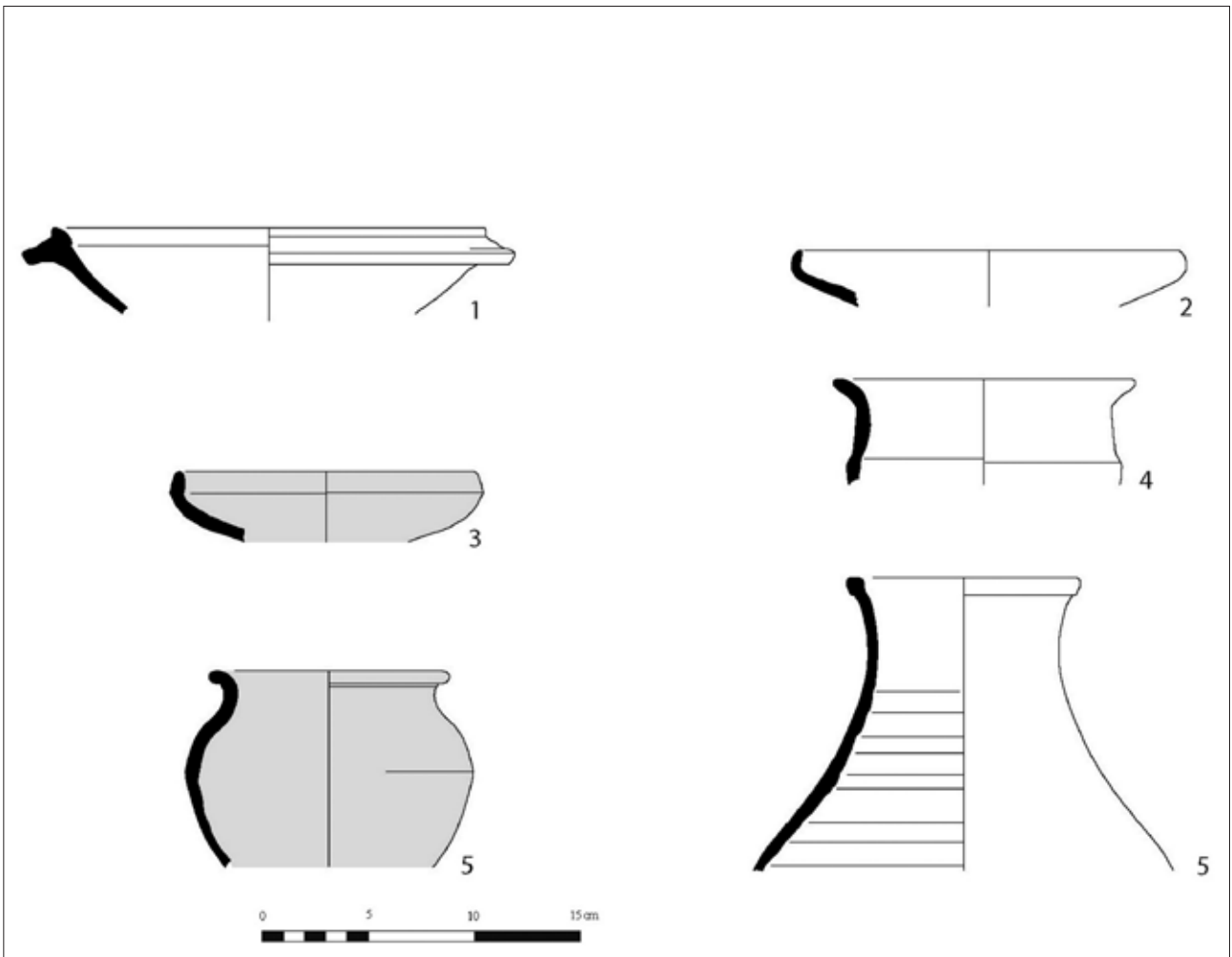
La significació cronològica d'aquestes peces en relació amb l'evolució de la vil·la ens indica probablement l'abandonament d'alguna de les canalitzacions (concretament de l'anomenat «desguàs A») vers la segona meitat del segle III, la qual cosa podríem eventualment posar en relació amb el nimfeu. Tanmateix, és un testimoni massa feble perquè ho puguem relacionar amb la crisi del segle III i la incursió dels francs l'any 260. Malauradament, no coneixem contextos estratigràfics que ens permetin conèixer l'evolució de la vil·la durant aquells anys, ja que després de l'abocador, i tret dels casos que acabem de comentar, els materials i possibles contextos que coneixem són ja força posteriors, de cap al segle V i més tard. En qualsevol cas, la troballa d'aquests plats sencers dins dues canalitzacions ens permet plantejar la possibilitat d'abandonaments d'edificis i/o serveis (almenys parcials) en la segona meitat del segle III.

5.7. Els materials tardoantics

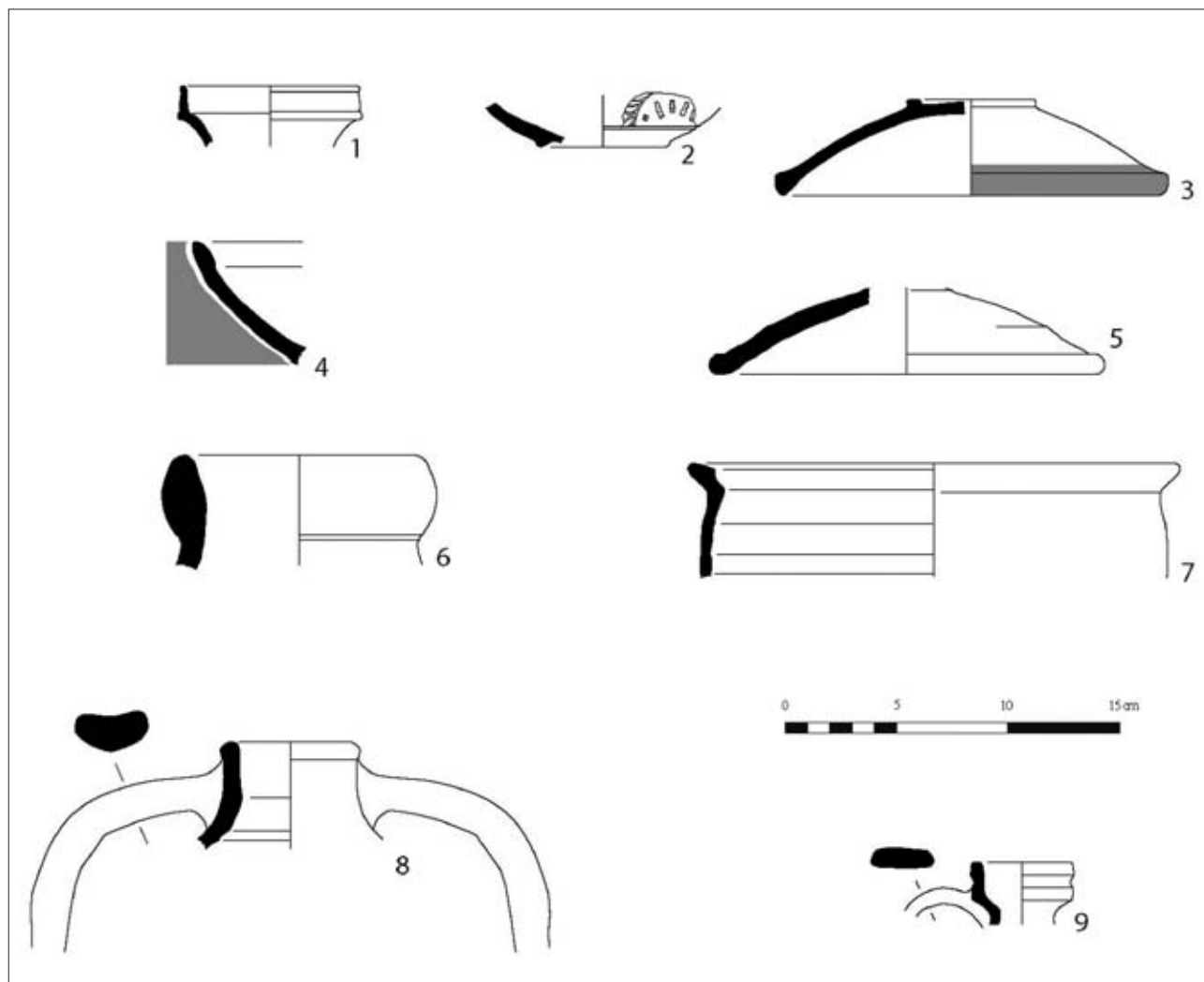
Encara que no en l'abundància dels del segle III, proporcionats gràcies a la troballa de l'abocador, hi ha una bona col·lecció de materials d'època tardoantiga, que indiquen l'ocupació del lloc vers els segles V i VI. Una bona part d'aquests materials ja havia estat estudiada anteriorment (Járrega 1993, 924-945).

Si fem una petita estadística prèvia a l'estudi concret dels materials, ens trobarem que els materials tardoantics del jaciment constitueixen el 6,37 % del total, les sigil·lades tardoantigues són el 10,55 % en relació amb les campanianes i les sigil·lades de l'Alt Imperi, mentre que les àmfores constitueixen el 51,33 % del total de les àmfores del jaciment, percentatge aquest darrer superior als de les altres èpoques, la qual cosa sembla indicar la importància de les importacions amfòriques en aquest període.

Seguidament veurem quina és la representativitat que tenen les ceràmiques corresponents a l'horitzó tardoantic, agrupant-les, com hem fet en els casos anteriors, per famílies i tipus ceràmics.

5.7.1. Sigil·lada africana D

Aquesta producció està molt més ben representada que la sigil·lada africana C, ja que s'han comptabilitzat un total de 585 exemplars; tinguem present el que hem indicat diverses vegades sobre el fet que el material que s'ha conservat és fruit d'una selecció, però tot i així és representatiu comprovar que aquests materials indiquen una certa vitalitat de l'assentament en època tardoantiga.

La sigil·lada africana D constitueix el 43,78 % del total de les ceràmiques fines tardoantigues, la qual cosa indica una clara precedència quantitativa d'aquesta producció, com és habitual en els contextos tardoantics de la costa catalana.

Vegem seguidament quines són les formes documentades, així com la seva quantitat.

Formes	
Hayes 50 B	7
Hayes 56	1
Hayes 58 B	10
Hayes 58	5
Hayes 58 o 59	3
Hayes 59 A	1
Hayes 59	12
Hayes 60	3
Hayes 61 A	25
Hayes 61 B	20
Hayes 61 B/2	3
Hayes 61 B (?)	1
Hayes 61	3
Hayes 63	6
Hayes 64	7
Fons tipus antic (Hayes 58 a 64)	25
Hayes 65, n. 5	1
Hayes 67 B	20
Hayes 67 C	8
Hayes 67 - Waagé 1948, IX, 870 a	1
Hayes 67	19
Hayes 67 o similar	2
Hayes 76	4
Hayes 76 (?)	1
Hayes 78	4

Hayes 78 (?)	1
Hayes 79	2
Hayes 80 A	12
Hayes 80 B	1
Hayes 80 (?)	1
Hayes 80 o 81	3
Hayes 81 A	2
Hayes 87 A, 103 o 104 (?)	1
Hayes 87 B	2
Hayes 91 A o B	17
Hayes 91 A, B o C	35
Hayes 91 A, B o C (?)	1
Hayes 91 B	18
Hayes 91 C	3
Hayes 91 D	2
Hayes 91, probablement D	1
Hayes 91 (?)	1
Hayes 93 B	1
Hayes 93, 94 o similar	1
Hayes 94	2
Hayes 95, 96, 97 o 99	1
Hayes 99	1
Hayes 105	1
Ostia III, 128	2
Indet.	281
Total	585

Val a dir que per a la subdivisió tipològica de la forma Hayes 67 hem utilitzat la recent classificació de Bonifay (2004, 171-172), que diferencia entre els llavis de tipus A, B i C. El tipus B és el clàssic de vora triangular, mentre que el tipus A (molt poc abundant) presenta una vora simplement exvasada, i el C un llavi pendent engruixit.

La majoria del material correspon a un horitzó clar centrat en el segle IV i inicis del segle V: és el cas de les formes Hayes 50 B, 56, 58 B, 59, 60, 61 A, 63, 64, 65, 67 i 91 A o B, i 91 B, i Ostia III, 128, que sumen en total 196 fragments. Al costat d'aquestes, apareixen formes que corresponen ja a ple segle V, especialment la primera meitat: formes Hayes 61 B, 76, 80 A i B, 81 A, a les quals podríem afegir els casos dubtosos entre Hayes 91 A, B o C; en total sumen 83 fragments. Després hi ha un tercer grup que correspon ja a la segona meitat entrada del segle V i inicis o mitjan del VI, concretament les formes Hayes 78, 79, 87 B, 91 C, 93 B, 94 i 99, amb un total de tan sols 17 fragments. Després d'això, ja hi ha només una presència testimonial de materials més moderns, com ho podria ser un fragment

que tant pot pertànyer a la forma Hayes 87 A com a la 103 o la 104 A, de ple segle VI, i que per tant no comptabilitzem. Només 3 exemplars, els de les formes Hayes 91 D (forma de la qual hi ha 2 fragments) i 105, es poden datar ja a finals del segle VI o inicis del VII. Si fem un percentatge entre aquests quatre grups, tenim com a resultat que el del segle IV - primera meitat del V correspon al 65,55 % del total, els materials de ple segle V són el 27,75 %, els de finals del segle V i primera meitat del VI són ja només el 5,68 %, i finalment els 3 fragments del segle VII són escassament l'1,003 %. Per tant, la presència d'aquests darrers és testimonial.

D'entre els fragments indeterminats hi ha diverses bases amb decoració estampillada. Concretament, podem destacar 5 exemplars, un dels quals presenta uns motius circulars del tipus Hayes 44 A - Atlante 182, de l'estil A 1 de la tipologia de Hayes (325 - 375 circa); un altre (procedent, segons sembla, del costat del nimfeu) presenta una decoració consistent en una palmeta similar a la Hayes 157 - Atlante 124, encara que aquesta darrera correspon a l'estil E I, que no creiem que correspongui a aquesta peça, la qual deu pertànyer a l'estil A 2 o l'A 3. També podem esmentar un fragment de base (potser de la forma Hayes 67 o la 76) decorat amb palmetes que, tot i estar fragmentades, podrien identificar-se amb el motiu Hayes 4 - Atlante 114, de l'estil A 2 (de mitjan segle IV a inicis del V). Una altra base (també de la forma Hayes 67 o la 76, trobada al costat del nimfeu) presenta una decoració de motius circulars, del tipus Hayes 70 - Atlante 32, corresponent als estils A 2 - A 3 i B; en aquest cas, tant pot correspondre a l'A 2 com a l'A 3. Finalment, podem esmentar un fragment de base de plat (trobat dins les voltes del forn), corresponent a una de les formes antigues de la producció (Hayes 58 a 64), amb decoració corresponent als motius del tipus Hayes 28 - Atlante 12, dels estils A II, B, C (?) i D; en aquest cas, es tracta d'un exemplar de l'estil A 2.

La forma més tardana, fins a cert punt discordant amb la resta dels materials, és el bol de la forma Hayes 91 D, representat per 2 exemplars ben identificats i un de possible. Encara que s'havia suggerit que pogués correspondre al segle VI, actualment sabem que és una forma pròpia del segle VII, com es dedueix d'alguns contextos de Marsella i Cartagena (Ramallo *et al.*

1996, 148; Ramallo *et al.* 1997, 205). Aquesta forma té una distribució relativament àmplia.⁵⁴

5.7.2. Imitació de la sigil·lada africana D (?)

S'ha documentat un fragment de vora que es podria associar amb la forma Hayes 59, però no presenta les característiques físiques pròpies de la sigil·lada africana D. Sembla tractar-se d'una imitació de la producció africana, i això no seria d'estranyar si tenim en compte que (tot i que en poquíssima quantitat) hem pogut documentar a la costa central catalana la presència d'alguns exemplars (associats generalment a la forma Hayes 58), fins i tot amb decoració estampillada de palmetes que imita clarament les africanes, que tenen una pasta de color vermell ataronjat i una engalba del mateix color, més similar a la sigil·lada hispànica tardana que no pas a la producció africana, amb la qual comparteix els trets tipològics, però que sens dubte es tracta d'una producció diferent. No tenim dades per situar-la geogràficament, ja que es coneix també una imitació de sigil·lada africana D a Classe, l'antic port de Ravenna, a Itàlia (Maioli 1983, 87-94), però no podem saber si té cap relació amb els exemplars als quals ens referim.

Per tant, podem determinar l'existència, a inicis del segle IV (a jutjar per la tipologia) d'una producció que apareix representada de forma molt esporàdica, sobretot a l'àrea al voltant de Barcelona però també pels volts de Tarragona, i que no sabem si corresponen a una o més produccions ni on eren radicades, si a Catalunya o bé es tracta d'una importació. És una qüestió per estudiar, però en tot cas la seva distribució és pràcticament testimonial.

Si incloem aquesta producció dins del grup de les ceràmiques fines tardoantigues, en representa tan sols el 0,13 %, pràcticament testimonial.

5.7.3. Late Roman C (= Phocaeen Red Slip Ware)

Amb aquestes denominacions coneixem una producció del Mediterrani oriental que arriba esporàdicament a les nostres costes,⁵⁵ i que pel que sabem va ser produïda a la zona de Focea, a l'Àsia Menor (Hayes 1980a, 59-60). Les anàlisis de pastes efectuades sobre

54. La forma Hayes 91 D es documenta a Catalunya als jaciments de la Ciutadella (Roses), Sant Martí d'Empúries i Camp de la Gruta (Torroella de Montgrí), tots tres a l'Alt Empordà, i a la vil·la romana de Puig Rodon (Corçà, Baix Empordà), a les comarques del nord-est de Catalunya; es documenta també a Mataró, Barcelona, Nostra Senyora de Sales (Viladecans, Barcelona), a la vil·la de Centelles (Constantí, Tarragonès), ben a prop dels Antigons, i ja fora de Catalunya, a València, Alacant (jaciment del barri de Benalua), Xàbia, Cartagena, *Pollentia* (Alcúdia, Mallorca), Espalmador (Eivissa) i possibles exemplars als jaciments de Manguarra i San José (Cártama, Màlaga), i el Cortijo del Portero (Cantillana, Sevilla) (Járrega 1991, 70-71, amb bibliografia anterior; vegeu també Járrega 1993, 908, 931-932 i fig. 55, núm. 7).

55. A Catalunya la tenim documentada, de forma escadussera però constant, en diversos jaciments de la zona costanera: apareix a Roses, Sant Martí d'Empúries, Camp de la Gruta (Torroella de Montgrí), Vilauba (Camós), Barcelona i Tarragona; fora de Catalunya, apareix al Grau Vell de Sagunt i a Alacant, on es detecta la quantitat i la varietat formal més grans; també apareix a la zona murciana, a Àguilas, Cartagena, La Azohía i Puerto Mazarrón. A Andalusia, es troba a Villaricos (Almeria), Cártama i Fuengirola (Màlaga), Bela (Tarifa, Cadis) i Sevilla, i a Aragó apareix a Saragossa (Járrega 1991, 86, amb bibliografia anterior; vegeu també especialment Reynolds 1987, Méndez 1983-1984 i Nieto 1984). A Portugal apareix també a *Conimbriga* i Tróia (Setúbal).

mostres importades al Mediterrani occidental permeten constatar que gairebé totes procedeixen de Focea (Mayet i Picon 1986).

S'han recollit 2 vores corresponents a la forma Hayes 3, d'altra banda, amb diferència, la més ben coneguda i la més abundantment distribuïda arreu. Representen el 0,27 % del total de les ceràmiques fines tardoantigues del jaciment.

5.7.4. Sigil·lada xipriota (?)

Igual que la *Late Roman C*, la sigil·lada xipriota tingué una certa difusió (però molt més discreta) al Mediterrani occidental.⁵⁶ Tot i que la seva identificació no és totalment segura, a la vil·la dels Antigons hem pogut identificar alguns fragments de vores que semblen correspondre a aquesta producció, concretament 2 que responen respectivament a les característiques tipològiques de les formes Hayes 2 i 9 B. Aquests materials corresponen al 0,40 % del total de les ceràmiques fines tardoantigues dels Antigons.

5.7.5. Ceràmica *lucente*

D'aquesta espècie ceràmica, datada entre finals del segle III i inicis del V, se n'han identificat 83 exemplars, més 5 més de possibles. La forma Lamboglia 1/3 ha estat individualitzada en 15 casos, mentre que 32 corresponen a vores que tant poden pertànyer a aquesta forma com a la Lamboglia 2/37, tenint en compte que la presència o absència de carena a la paret (que permet diferenciar ambdues formes) no es pot apreciar quan només es conserven les formes.

La ceràmica *lucente* representa l'11,21 % de les ceràmiques fines tardoantigues del jaciment, amb la qual cosa és la segona per ordre d'importància després de la sigil·lada africana D. Aquest fet fa ben palesa la vigència d'un comerç encara actiu entre la zona de *Tarraco* i el sud de la Gàl·lia, en l'espai de temps que abasta aquesta producció, compresa entre finals del segle III i inicis del V.

5.7.6. Sigil·lada estampada gal·la tardoromana (DSP)

Aquesta producció és de denominació controvertida, ja que Jacqueline Rigoir, la seva principal estudiosa, començà anomenant-la «paléochrétienne sigillée grise»

(Rigoir 1960), i després «sigillée paléochrétienne grise et orangée» (Rigoir i Rigoir 1968), nom que no ha estat acceptat, ja que una ceràmica d'ús comú no té res a veure amb qüestions religioses, tot i que sens dubte només obeeix a la tendència, avui en desús, de conèixer com a «època paleocristiana» allò que avui en dia hom tendeix a anomenar «antiguitat tardana». A causa d'això, s'han proposat altres denominacions, tampoc gaire reeixides, com la de l'*Atlante* ([Atlante] 1981, 5-6), on es proposa anomenar-la terra sigil·lada «arancione-grigia», prenent com a tret identificador únicament la coloració de les pastes que presenten aquestes produccions, sense acompanyar-hi indicacions cronològiques ni geogràfiques, raó per la qual la trobem força insuficient. Darrerament, la mateixa Rigoir ha proposat una nova denominació, «derivades de les sigil·lades paleocristianes» (abreujat DSP), la qual cosa creiem que tampoc no soluciona el tema, ja que no queda clar si fa referència a unes derivades de les sigil·lades que són paleocristianes, o bé a unes derivades de les sigil·lades paleocristianes (en aquest cas, quines?). Òbviament, la resposta correcta és la primera, però segueix llastant la inadequada denominació de «paléochrétien». Creiem que seria molt més adequada una denominació més neutra, que tingués en compte tant la procedència com la cronologia, per la qual cosa anomenar-la «sigil·lada estampada gal·la tardoromana» creiem que seria adequat. Recordem que Beltrán (1990, 155-160) proposa anomenar-la «terra sigil·lada gal·lica tardana», la qual cosa es presta a confusions amb la producció altimperial; tanmateix, la denominació DSP ha estat tan acceptada darrerament que no tenim més remei que utilitzar-la, ni que sigui a contracor.

Aquesta producció correspon només al 3,37 % de les ceràmiques fines tardoantigues. Pel que fa a la mateixa producció, el 60 % correspon a la producció grisa o reductora, mentre que el 40 % restant correspon a l'ataronjada o oxidant; aquesta proporció és força habitual, i és majoritària la grisa però amb una presència prou notable de l'ataronjada.

Vegem seguidament quina és la seva representació al jaciment, per formes i produccions.

DSP grisa

Formes	
Rigoir 1, 2 o 3	2
Rigoir 6 A	1

56. A la costa mediterrània hispànica se'n troba en poca quantitat. A Catalunya podem documentar-ne alguns fragments, concretament un de la forma Hayes 2 a Can Modolell (Cabrera de Mar, Maresme) i un altre a Tortosa, a la plaça de l'Olivera, mentre que un fragment dubtós entre la forma Hayes 2 i la 9 B es troba a la vil·la de Molins Nous (Riudoms, Baix Camp), ben a prop dels Antigons; un exemplar dubtós fou trobat també a la plaça Gran, a Mataró (Clariana i Jàrraga 1990, 337-338, fig. 7.1; Jàrraga 1993, 288, 960 i 1427; Jàrraga i Clariana 1996, 137 i 142, fig. 11.1). Fora de Catalunya, es troba en relativa abundància al barri de Benalua (Alacant), al País Valencià, on es constaten les formes Hayes 2, 5, 9 A i 9 B; apareix també a *Pollentia* (Alcúdia, Mallorca), on hi ha una possible Hayes 2, i a Cartagena es documenta també la forma Hayes 2 (Reynolds 1987, 125, fig. 53, núm. 1002 a 1009; Martín 1983, 221, fig. 7.5; Méndez i Ramallo 1985, 264; Jàrraga 1991, 88).

Rigoir 6	2
Rigoir 8	3
Rigoir 15	4
Rigoir 15 (?)	1
Rigoir 18	1
Indet.	1
Total	15

Possible DSP grisa

Forma	
Rigoir 18, imitació (?)	1
Rigoir 24 (?)	1
Indet.	1
Total	3

DSP ataronjada

Forma	
Rigoir 1, 2 o 3	2
Rigoir 15	1
Rigoir 18	4
Indet.	3
Total	10

Possible DSP ataronjada (o tipus Sentromà?)

Forma	
Indet.	2
Total	2

L'anomenada DSP, pel que sabem, té tres grans àrees productores: el Llenguadoc, la Provença i la zona d'Aquitània, que correspon al «grup atlàntic» definit per Rigoir. Aquest darrer pràcticament no ens afecta, ja que és més tardà i no arriba a la costa catalana; tanmateix, els altres dos, que estigueren actius a finals del segle IV i especialment durant el V, sí que tingueren una àmplia distribució a Catalunya, encara que és força difícil distingir entre la producció provençal i la llenguadociana, cosa que s'hauria de fer a partir de l'estudi de les decoracions, i que encara no ha estat completament definit. Cal subratllar el gran paper que tenen els ports de Marsella i Narbona (especialment el primer) en la distribució d'aquestes produccions. D'altra banda, darrerament s'ha proposat l'existència d'algunes imitacions fetes a l'àrea catalana (Bacaria 1991), però no s'han pogut individualitzar amb seguretat ni localitzar els hipotètics centres productors.

Pel que fa a les formes, en relació amb les dues produccions (grisa i ataronjada, és a dir, en termes més tècnics, reductora i oxidant, respectivament), hi ha 4 fragments (dos de grisos i dos d'ataronjats) que podrien correspondre tant al plat de la forma Rigoir 1 com als bols de les formes Rigoir 2 i 3. La forma Rigoir 6 està representada per 3 fragments (tots ells de la producció grisa), un d'ells del tipus 6 A. Les altres dues formes són les més abundants, concretament les Rigoir 15 i 18. Pel que fa a la primera, s'han comptabilitzat 4 fragments segurs i un de probable de la producció grisa, i un de l'ataronjada. La forma Rigoir 18 està representada per un exemplar gris i 4 d'ataronjats. Coneixem tan sols 4 fragments informes (un de gris i tres d'ataronjats), cosa que probablement no és significativa per les raons de rebuig de material informe a les quals hem al·ludit diverses vegades.

A més, hi ha 3 exemplars que dubtosament es poden atribuir a la producció grisa, un dels quals es pot identificar amb la forma Rigoir 18 i l'altre potser amb la Rigoir 24, a més d'un fragment informe. Són exemplars atípics, de factura molt més matussera de l'habitual, per la qual cosa estem davant d'imitacions, però no estem en condicions de determinar si són fetes al que avui és Catalunya, com proposa Bacaria (1991), o bé si es tracta d'imitacions de la producció fina fetes a la Gàl·lia mateix, com seria ben probable.

D'altra banda, hi ha un parell de fragments informes que podrien correspondre a la producció ataronjada, o potser a alguna altra producció, ja que presenten unes engalbes ataronjades que no permeten definir-les amb seguretat.

Per tant, i deixant de banda els exemplars dubtosos i les possibles imitacions, podem concloure que les formes més representades són les Rigoir 15 i 18, amb 5 exemplars cadascuna, seguides de les dubtoses entre les formes Rigoir 1, 2 o 3 (4 exemplars) i la Rigoir 6 (3 exemplars). Pel que fa a les produccions grises i ataronjades, podem comptabilitzar un total de 15 de grises i 10 d'ataronjades (el 60 i el 40 %, respectivament), la qual cosa indica un cert equilibri entre ambdues, tot i que amb una lleugera precedència de la grisa, com és habitual a la costa catalana. En tot cas, la presència d'aquesta producció és molt minsa, si la comparem amb els 585 fragments de sigil·lada africana D que tenim documentats. Per tant, podem pensar que aquesta producció, tot i que arriba a la vil·la dels Antigons i a l'ager *Tarraconensis*, ho fa en unes quantitats molt més discretes; el mercat està clarament dominat per les importacions africanes.

Aquesta producció correspon al 3,37 % del total de les ceràmiques fines tardoantigues del jaciment. Dins de la mateixa producció, el 60 % correspon a la grisa i el 40 % a l'oxidant, per la qual cosa hi ha un cert equilibri però favorable a la primera, com és habitual a la costa catalana. D'altra banda, si la comparem amb

les possibles imitacions (sobre la natura i la procedència de les quals ja hem expressat els nostres dubtes), podem constatar que les DSP són el 89,28 %, mentre que les possibles imitacions tan sols corresponen al 10,71 %, per la qual cosa són força minoritàries dins del conjunt.

5.7.7. Sigil·lada hispànica tardana

La sigil·lada hispànica tardana és una producció que apareix sempre en quantitats discretes a la costa catalana, però que té una distribució força constant. A la vil·la dels Antigons s'han documentat 4 fragments de vores que corresponen a la forma més representativa d'aquesta producció, l'anomenada Dragendorff 37 tardana, possiblement amb poca fortuna, considerant que tipològicament té un perfil tronco-cònic i acampnat que té ben poc a veure amb la clàssica Dragendorff 37, de la qual no consta pas que en derivi. Aquesta forma té una decoració característica, especialment la dels grans cercles intersecants que són típics d'aquesta producció. S'han documentat 25 fragments decorats que possiblement corresponen també a aquesta forma. Hi ha també una vora que podria correspondre a la forma Palol 3 o similar, així com 11 fragments informes dels quals només podem dir que pertanyen a formes tancades, i 12 exemplars que dubtosament poden pertànyer a la sigil·lada hispànica tardana.

Aquesta producció ha estat documentada també a la ciutat de Tarragona.⁵⁷ Es pot situar molt a finals del segle IV i al llarg del V, datació que presenta un curiós paral·lelisme cronològic amb les anomenades «DSP» d'origen gal, i amb les quals podria competir. La immensa majoria de la sigil·lada hispànica tardana correspon a la forma Dragendorff 37 tardana, la qual cosa n'indica una comercialització preferent (gairebé exclusiva) en aquesta àrea. No sabem exactament d'on procedia, ja que la geografia de la producció de la sigil·lada hispànica tardana és força extensa, i com que no tenim estampilles de terrisser és més difícil de seguir la seva distribució que en el cas de la sigil·lada hispànica altimperial. Malgrat tot, sembla probable que procedís dels tallers de La Rioja, la qual cosa explicaria la seva abundància a la zona del sud de Catalunya i el nord del País Valencià, que es rarifiqui en direcció Barcelona i que sigui pràcticament absent al nord-est de Catalunya. Per tant, aquest panorama sembla dibuixar una comercialització seguint l'eix de l'Ebre, preferentment orientada vers l'àrea de *Dertosa* i *Tarraco* i, en menor

mesura, distribuïnt-se al llarg de la costa fins a *Barcino* i *Valentia*.

Als Antigons, la sigil·lada hispànica tardana representa el 5,54 % del total de les ceràmiques fines tardoantigues, per la qual cosa ocupa el tercer lloc després de la sigil·lada africana D i la *lucente*, però encara per davant de les anomenades DSP, la qual cosa confirma la importància d'aquesta producció al Camp de Tarragona.

5.7.8. Ceràmica pintada tardoromana

Aquesta producció, estudiada en general per Abascal (1986a) en relació amb la península Ibèrica, presenta uns trets força homogenis, ja que té una pasta sempre molt fina, de color ocre, amb una engalba del mateix color (tirant a groguenc), que es caracteritza per la presència d'una decoració pintada (consistent generalment en línies corbes i representacions de xarxes) fetes amb pintura de color vermell vinós i gris fosc-negre. La seva presència és general a *Hispania*, i apareix esporàdicament, també a Catalunya. Formalment, correspon sempre a gerres i ampolles. La seva aparença sembla ser sempre (almenys a partir de l'anàlisi visual) molt homogènia, per la qual cosa sembla procedir d'un mateix centre productor, o d'una única àrea. Malauradament, no es coneix cap terrisseria ni tenim cap indicatiu per situar aquesta producció, que no sabem, per tant, si es tracta o no d'una importació. Des del catàleg d'Abascal no s'ha insistit més en el tema, i només s'ha limitat a publicar troballes concretes. És un tipus ceràmic que caldria estudiar més a fons.

A la vil·la dels Antigons hem trobat 9 fragments (tots ells informes) corresponents a aquesta producció. Com passa sovint, són massa petits i estan massa trencats per poder determinar-ne el tipus de decoració. Si la posem en relació percentual amb les ceràmiques fines tardoantigues, la ceràmica pintada tardoromana representa tan sols l'1,18 % del total.

Pel que fa al lloc de producció d'aquests materials, encara que no tenim dades gaire segures, hi ha indicis que es va produir a l'interior d'*Hispania* (Abascal 1986b), tot i que s'ha suggerit la possibilitat que hi hagués hagut un taller a *Tarraco* (Beltrán 1990, 163), la qual cosa ens sembla prou dubtosa, ja que només s'hi han trobat uns pocs exemplars, que pel seu context fan pensar en una cronologia de molt a finals del segle IV i especialment del segle V per a aquesta producció.⁵⁸

57. Apareix tant a la necròpoli del Francolí (Serra Vilaró 1929, lám. LXXIV, núm. 26-30; Mezquíriz 1961, vol. II, lám. 277, núm. 48-49; López Rodríguez 1985, lám. 91-93; López Vilar 2006, 142, fig. 153, 19-20) com en altres indrets de la ciutat; per exemple, el context del segle V del carrer d'en Vila-roma (TED'A 1989, 174, 175 i 177, fig. 78, núm. 3.1 a 3.14, i fig. 79, núm. 3.15).

58. A Tarragona apareix a la necròpoli del Francolí, a l'anomenada per Serra Vilaró «barraca del sepulterer» (Serra Vilaró 1929, 70, fig. 44-47; Abascal 1986a, fig. 155, n. 808, 809, 811 i 812), que en realitat s'ha d'interpretar com un abocador relacionat amb els banquets funerals (López Vilar 2006, 225), i al paviment de la basílica (López Vilar 2006, 141, fig. 152, 18-21), així com al carrer d'en Vila-roma (TED'A

5.7.9. Ceràmica africana de cuina

Actualment, sabem que la ceràmica africana de cuina té una perduració fins al segle v (Bonifay 2004). Tanmateix, la continuïtat de les formes en relació amb les fases anteriors dificulta (per no dir que en la pràctica impedeix) la identificació dels exemplars pròpiament tardoantics, ja que, encara que apareguin en estrats d'aquestes èpoques, no podem descartar que es trobin en estat residual. En alguns casos es pot considerar que els exemplars de les formes Hayes 23 B i 197 que presenten vores grans i engruixides, amb acabats més matussers, poden atribuir-se al segle IV o al v, així com alguns exemplars de la forma Hayes 182. Pel que fa als Antigons, en alguns casos es donen aquestes característiques, però sempre de forma molt minoritària, per la qual cosa no els hem diferenciat de la resta.

Pel que fa a formes pròpies dels segles IV i v, tot i que se'n coneixen, no n'hem documentat als Antigons. Cal dir que la majoria de formes documentades en aquesta època corresponen a les fases tardanes de les formes Hayes 23 B, 182 i 197, a les quals ens acabem de referir. I pel que fa a la forma Atlante CVII, 11, suposadament tardoantiga, ja hem vist abans que, deixant de banda el fet que s'ha d'englobar dins d'altres formes, té una datació centrada majoritàriament en la primera meitat del segle III.

Malgrat tot, hem identificat un perfil atípic que, a jutjar pels pocs paral·lels coneguts, podem considerar clarament dins de la producció tardoantiga. Concretament, s'ha documentat un fragment de vora i part del cos d'una cassola (o una gran olla) de paret carenada vertical i vora exvasada de secció triangular, amb les línies del torn ben marcades tant a l'exterior com a l'interior. No coneixem cap paral·lel de les tipologies existents, però hem trobat dos perfils molt similars a la propera vil·la romana dels Munts (Altafulla), un d'ells descrit com a «gibrell de comuna africana» (Otiña 2005, 115, fig. 55, 5), trobat a l'anomenada «habitació dels estucs», i que correspon, efectivament, a un recipient de parets força gruixudes; apareix, però, en un estrat en el qual apareixen barrejats materials

altimperials i tardoantics (Otiña 2005, 114-122). L'altre exemplar és descrit com a ceràmica «comuna oxidada», trobat a l'estrat 2 de l'anomenat «nimfeu» (Otiña 2005, 156, fig. 79, 2) i presenta un perfil força similar al que aquí ens ocupa; hi ha poc material de context, però la presència d'àmfora africana de la forma Keay 6 fa pensar en una datació de vers els segles III-IV (Otiña 2005, 154-159). En ambdós casos podem destacar el solc interior de la vora, idèntic a l'exemplar dels Antigons. Tenint en compte els paral·lels dels Munts i la problemàtica de l'estratigrafia dels Antigons, tot i que en teoria aquesta peça correspon a l'àrea de l'abocador, no podem descartar que sigui ja d'època tardoantiga i, per tant, aliè a l'abocador, com alguns altres materials.

5.7.10. Ceràmica comuna

És possible que corresponguin a l'època tardoantiga alguns fragments de safates de ceràmica comuna que estaven decorades amb unes nanses en forma de cordons trenats i que es va deduir que es coïen en aquell petit forn. Anaven acompanyades, segons es dedueix de les etiquetes, d'alguns materials que es poden datar en els segles IV o v, però no podem estar pas segurs que l'esmentada producció sigui realment d'aquesta època, ja que, sense anar més lluny, també en el reblliment del forn on es coïen àmfores Dressel 2-4 i 7-11 es van trobar materials tardoantics, quan és evident que la producció del forn és d'època altimperial. Per tant, és ben poc el que es pot dir d'aquestes safates.

5.7.11. Llànties

Tan sols s'han pogut recuperar 3 petits fragments de llàntia d'aquesta època: un fragment de la zona de l'escombrera, corresponent a la forma Hayes I o la II, un altre del forn de calç, de la forma Hayes I, i finalment un tercer de la zona del «Desguàs A», que pot correspondre a la forma Hayes I o a la II, i que podria ser una imitació de les produccions africanes, ja que la pasta no sembla típica.

1989, 226-229). A l'àrea rural de *Tarraco* la trobem, a més dels Antigons, a les vil·les romanes dels Munts ([*L'arqueologia a Catalunya*] 1983, 145; Abascal 1986a, fig. 155, núm. 810) i Centelles (Niemeyer i Rüger 1962, 111, fig. 4, núm. 36; vegeu Járrega 1993, 909), així com al jaciment de Vilardida (Vila-rodona, Alt Camp) (Ferrer 1947-1948, 282, fig. 5; vegeu Járrega 1993, 752).

A Catalunya, a més dels llocs esmentats, la tenim documentada (sempre en poca quantitat) als jaciments de Torre Llauder (Mataró, Maresme), Barcelona (plaça del Rei i Tinell), la Torrassa (l'Hospitalet de Llobregat, Barcelonès), la Presó (Granollers, Vallès Oriental), Torrent de l'Apotecari (la Garriga, Vallès Oriental), cova de la Guanta (Sentmenat, Vallès Occidental), Can Bosch de Basea (Terrassa, Vallès Occidental), Cal Quec I (Castellfollit de Riubregós, Anoia), Vilardida (Montferri, Alt Camp), Mas del Catxorro (Benifallet, Baix Ebre) i Barrugat (Bítem, Baix Ebre), o potsers a Can Brunet (Òdena, Anoia) (Járrega 1993, 1464-1465), així com a la Ferrera (Sant Vicenç de Montalt, Maresme) (ARQUEOCIÈNCIA 1995, 139, fig. 5, 39-40) i Casa Blanca (Tortosa, Baix Ebre; Revilla 1993, 79, fig. 29, 8-9; 110, fig. 44, 10-11). També podem esmentar un bell exemplar sencer, recentment publicat, trobat a la vil·la romana dels Tolegassos (Viladamat, Alt Empordà), que és una ampolleta amb una decoració pintada que consisteix en una representació de peixos, procedent d'un context datat vers el tercer quart del segle IV (Casas i Soler 2003, 233-235 i 237), de la qual es diu que és una peça de procedència incerta, tal vegada africana, la qual cosa ens indica prou bé el desconeixement que encara tenim sobre l'origen i difusió d'aquesta producció, o si estem parlant de diferents centres productius sense connexió entre si.

5.7.12. Àmfores

Fins aquí hem pogut veure la presència de ceràmiques fines tardoantigues a la vil·la dels Antigons. Ara ens ocuparem de les àmfores, l'altra gran família ceràmica que, com a element contenidor, ens permet efectuar una creïble aproximació als moviments econòmics de l'època. La producció africana, com passa amb les ceràmiques fines, domina el mercat, però també cal tenir en compte la important concurrència dels productes sud-hispànics i del Mediterrani oriental.

És interessant considerar que les àmfores tardoantigues constitueixen el 51,33 % del total de les àmfores documentades al jaciment. Cal tenir-ho en compte, ja que això contrasta amb els resultats generals de la ceràmica, en els quals podem comprovar com els materials altimperials són aclaparadorament majoritaris. Això s'explica perquè, tot i la gran abundància (el 88,58 % de les ceràmiques) de materials de l'abocador del segle III (especialment ceràmica africana de cuina i sigil·lada africana A), gairebé no hi ha àmfores, la qual cosa podria ser una dada indicativa de l'escàs volum d'aquests materials, o bé ser una dada aleatòria. Tanmateix, els materials tardoantics, que són molt menys abundants (només el 6,37 % del total, una mica per davant dels del període tardorepublicà), presenten un evident desequilibri pel que fa a les àmfores. Això, que podria ser també aleatori, és possible que s'expliqui millor considerant que el període tardoantic degué ser un moment d'intensificació del comerç de transport, la qual cosa sembla traduir-se en una importació més gran de productes envasats en àmfores que en el període precedent.

Àmfora africana

Aquesta producció correspon al 61,87 % de les àmfores tardoantigues trobades als Antigons, que són, per tant, les més ben representades d'aquest període. El repertori formal de les àmfores africanes trobades a la vil·la dels Antigons és força abundant, per la qual cosa seguidament es mostra el quadre tipològic d'aquesta producció.

Forma		
Africana 1 A	5	
Africana 1 A (pasta groga)	1	Total Africana 1 A: 6
Africana 1 o 2	1	
Africana 2 A «senza gradino» - Keay 4	1	
Africana 2 A «con gradino» - Keay 4	4	
Africana 2 A - Keay 5	4	

Africana 2 B	4	
Africana 2 C - Keay 6	3	Total Africana 2: 16
Africana 1 o 2, o Keay 25	1	
Keay 24 A	1	
Keay 25/1 A o B	1	
Keay 25/1 B	1	
Keay 25/1 B (?)	1	
Keay 25 1/C	3	
Keay 25/2-H	2	
Keay 25 3/F	1	
Keay 25	9	Total Keay 25: 18
Keay 25 o 26	1	
Keay 25 o 27	3	
Keay 25 B o 55 (?)	1	
<i>Spatheion</i> , Keay 26 2/I	1	
Keay 27 B	3	
Keay 34	1	
Keay 35 A (possible producció de Nabeul)	1	
Keay 35 A	1	
Keay 35 B	6	Total Keay 35: 7
Keay 35, 36 o similar	1	
Keay 35, 36 o 57 (?)	1	
Keay 36	2	
Keay 40	1	
Keay 44	1	
Keay 55	1	
Keay 59	1	
Keay 61 A	1	
Keay 61 A (pasta groga verdosa)	1	
Keay 61 B	1	
Keay 61 C	1	
Keay 61 D	2	Total Keay 61: 6
Keay 61 o 62	7	
Keay 62 B	2	
Keay 62 D	1	
Keay 62 J	1	

Albenga 11-12 - Keay 62 Q	2	Total Keay 62: 6
Indet.	109	
Total	197	

Exemplars de procedència dubtosa

Forma	
Tripolitana 254 (?)	1
Keay 1 (?)	1
<i>Spatheion</i> , Keay 26 F (?) (pasta atípica)	1
<i>Spatheion</i> (?)	1
Keay 27 A (?)	1
Umblicada (?)	1
Total	6

Com hem fet en tractar la sigil·lada africana D, les àmfors africanes, pel seu llarg període d'utilització, són susceptibles de ser dividides cronològicament en almenys tres períodes. Deixarem de banda els exemplars dubtosos, encara que cal dir que el possible fragment de Tripolitana 254 té una dilatada cronologia que s'estén entre el segle I i mitjan segle IV. Centrant-nos, però, en els exemplars ben identificats, podem constatar en primer lloc que hi ha un grup datat en el segle IV i, com a molt, inicis del segle V: Africana 1 A, 2 A, B i C, Keay 24 A, 25/1 A o B, B i C i 27 B, que són un total de 51 fragments, és a dir, el 57,30 % del total de les àmfors africanes. En segon lloc, podem fer esment de les formes datables ja en ple segle V, i que arriben a mitjan - segona meitat de la centúria: Keay 35 A i B, 36, 40 i 44; en total són 15 fragments, el 16,85 % del total de les àmfors africanes. En tercer lloc, les formes pròpies de la segona meitat del segle V i primera meitat - ple segle VI: Keay 34, 55 i 59, amb una escassa representativitat, tan sols 2 exemplars, que corresponen al 2,24 % del total.

A ple segle VI correspon la forma Keay 62, amb les quatre variants presents al jaciment (Keay 62 B, D, J i Albenga 11-12 - Keay 62 Q); en total són 6 fragments, el 6,74 % del total de les àmfors africanes. L'*spatheion* del tipus Keay 26 2/I (segons la tipologia modificada per Bonifay) es pot datar tant en el segle VI com el VII. En canvi, pel que ara sabem, els exemplars de la forma Keay 61, present al jaciment en quatre variants (A, B, C i D), corresponen a un període de producció que comença en la segona meitat del segle VI i es perllonga al llarg del VII, i amb els *spatheia* constitueixen el repertori formal més estès durant aquesta centúria. En total, al jaciment dels Antigons s'han recollit 6 exemplars de la forma Keay 61, la qual cosa correspon al 6,74 % del total de les àmfors africanes. No obstant, cal tenir en

compte que hi ha 7 fragments d'atribució insegura a la forma Keay 61 o a la 62, i això podria fer variar lleugerament el percentatge en un sentit o en l'altre.

La forma Keay 61 es troba present a la vil·la romana dels Munts (Altafulla) (Otiña 2005, 161-162 i 164, fig. 86.1), on també es documenta la Keay 62 A (Otiña 2005, 164, fig. 86.2). Aquestes produccions són abundants a Tarragona (Remolà 2000) i en general (especialment la forma 62) al llarg de la costa catalana, com hom pot comprovar en l'estudi fundacional de Keay (1984).

D'altra banda, la presència d'un possible fragment d'àmfora umblicada del segle VII ens permetria documentar la presència a Catalunya, fins ara no constada amb seguretat, d'aquestes produccions, de possible origen africà i que tenen una distribució discreta en la quantitat però àmplia en la geografia, ja que es troben tant al nord d'Itàlia (Murialdo 1996, 229-230 i 232, fig. 6, 2-6) com al sud de França (Paroli *et al.* 1996, 129-131), per la qual cosa ben segurament degueren arribar a Catalunya, tot i que això està per estudiar.

Tot i ser majoritàries, tampoc no es pot dir que la presència de les àmfors africanes sigui aclaparadora, sinó que es troba entre la meitat i tres quartes parts, la qual cosa ens fa pensar en un mercat força equilibrat.

Àmfora oriental

Les àmfors procedents del Mediterrani oriental són força menys nombroses que les africanes, però en constitueixen el 19,06 %, per la qual cosa són les segones en importància darrere de les africanes i lleugerament per davant de les sud-hispàniques. El repertori formal és el següent:

Forma	
LRA 1 A	1
LRA 1	1
LRA 1 (?)	1
LRA 2 A	1
LRA 2 (?)	1
LRA 3	16
LRA 4 A	3
LRA 4	4
LRA 4 (?) (pasta micàcia)	1
LRA 5 o 6	6
Indet.	25
Total	60

A més dels esmentats, hi ha un fragment informe de dubtós origen oriental, que no hem computat.

Deixant de banda els exemplars dubtosos, i limitant-nos als ben identificats, comprovem que la forma

més ben documentada és la *Late Roman Amphora 3*, amb un total de 16 exemplars. Segueixen, per nombre d'exemplars, la *Late Roman Amphora 4*, amb 7 fragments, seguit de 6 que podem atribuir tant a la *Late Roman Amphora 5* com a la 6; després vénen la *Late Roman Amphora 1*, amb tan sols 2 exemplars segurs (i un de possible), i la *Late Roman Amphora 2*, amb un (o com a molt dos) exemplars.

Crida l'atenció l'especial representació de la LRA 3, enfront de l'escàs nombre d'exemplars de la LRA 1, que sol estar més representada en relació amb les altres àmfores orientals als nostres contextos tardoantics. Tanmateix, no podem descartar que en alguns casos corresponguin a l'àmfora monoansada tipus Agora F65/66, de procedència efèsia i que es data a finals del segle II o inicis del III (Lemaître 1997), i en aquest cas correspondrien al context de l'abocador i, per tant, disminuiria el percentatge d'àmfores tardoantiques. La LRA 4, en canvi, té una representació força abundant, la qual cosa sí que està d'acord amb el que és habitual als estrats d'aquesta època a la Mediterrània occidental. Tanmateix, en el cas dels Antigons la seva representativitat és més de la meitat que la de la LRA 3, la qual cosa és interessant.

Àmfora sud-hispànica

Les àmfores sud-hispàniques tenen una presència força important entre les d'època tardoantiga trobades als Antigons, ja que constitueixen el 17,81 % del total, després de les africanes i de les orientals, i a molt poca distància d'aquestes.

Forma	
Dressel 20 o 23	2
Dressel 23 - Keay 13 A	6
Dressel 23 - Keay 13 C	4
Dressel 23	6
Dressel 23 - Keay 13 B (?)	1
Dressel 23 (?)	8
Dressel 23 o Almagro 51	8
Almagro 50 - Keay 16 B	1
Almagro 50	5
Almagro 51 A/B - Keay 19 B	2
Almagro 51 A/B - Keay 19 C	1
Almagro 51 A/B - Keay 19	2
Almagro 51 C - Keay 23	3
Almagro 51	1
Almagro 51 (?)	3
Indet.	6
Total	59

La forma Dressel 23 és la versió reduïda de la Dressel 20, que es comença a produir en la segona meitat avançada del segle III. El seu contingut (oli) i la seva procedència (la vall del Guadalquivir) semblen estar fora de tota discussió. En canvi, no és tan clar el cas de les àmfores Almagro 50 i 51 (és a dir, Keay 16, 19 i 23), que es van produir al sud d'*Hispania* (Keay 1984, vol. I, 151 i 160), més concretament, segons sembla, al sud de Portugal, per la qual cosa se les ha considerat àmfores lusitanes (Alarcão i Mayet 1990; Raynaud 1993c, 58; Fabião 2004), però també se'n constata la producció a Andalusia (Bernal 1998, 249-259 i 298; Bernal 2000, 281-286). Per aquesta raó, resulta més ajustat a la realitat anomenar-les «àmfores sud-hispàniques» més que no pas «lusitanes» o «bètiques», bé que aquesta darrera denominació sí que és correcta per a la Dressel 23.

El tipus 23 de Dressel va ser desenvolupat per Simon Keay, que distingeix diverses varietats dins del seu tipus 13 (Keay 1984, vol. I, 140-146); d'altra banda, l'estudi de Piero Berni de les àmfores bètiques de Catalunya proposa una divisió de la forma Dressel 23 (Berni 1998, 61-62), força similar a la de Keay. En general, els llavis motllurats (Keay 13 C) són més tardans; segons sembla, corresponen al segle V. Deixant de banda els exemplars de tipologia dubtosa, podem constatar un total de 15 exemplars de la forma Dressel 23, enfront de 6 de l'Almagro 50 i 8 de l'Almagro 51. Pel que fa a aquesta darrera, correspon sempre a la forma 19 de la tipologia de Keay, que equival a l'Almagro 51 A i B; l'Almagro 51 C correspon a la Keay 23. Creiem que en aquest cas és més entenedora la tipologia de Keay, perquè l'Almagro 51, així, correspon a dues formes ben diferenciades, la Keay 19 i la 23.

Pel que fa a la Dressel 23, el tipus Keay 13 A és el més antic: s'origina a finals del segle III i perdura fins a inicis del V. És el més abundant aquí, com sol ser habitual, i als Antigons se n'han identificat 6 fragments. Tanmateix, els 4 fragments del tipus Keay 13 C corresponen ja a contextos del segle V, com s'ha constatat en altres llocs de Catalunya (Járrega 2000b), la qual cosa indica la relativa importància de la distribució d'oli bètic al camp tarraconense encara durant la primera meitat de la V centúria. En general, la Dressel 23 correspon, pel que fa a aquest jaciment, a la meitat de la producció sud-hispànica, i l'altra meitat està representada per les formes Almagro 50 i Almagro 51 - Keay 19. El contingut d'aquestes darreres no es coneix bé; podrien haver estat destinades al transport de fruites o potser de salaons.

Un dels elements més interessants de la forma Dressel 23 és el fragment de nansa amb la marca retrògrada [O]CTAVIA[NVS], datada en la primera meitat del segle V, que és objecte d'estudi monogràfic en un altre capítol d'aquest mateix volum.

Àmfora itàlica tardoantiga

Aquestes àmfors, reduïdes pel que fa a la nostra àrea a la forma Keay 52, es documenten en molt poca abundància: representen el 0,31 % del total de les àmfors tardoantigues.

Forma	
Keay 52	1
Total	1

Encara que sigui testimonialment, amb tan sols un exemplar (a més d'un altre de possible), la forma Keay 52, a la qual inicialment se li va suposar un origen oriental (Keay 1984, vol. 1, 267) actualment sabem que va ser produïda a la regió italiana de la Calàbria i també a Sicília (Arthur 1989; Gasparetti i Di Giovanni 1991, 880; Di Gangi i Lebole 1998), la qual cosa permet documentar que el vi itàlic i/o sicilià va tenir una certa difusió a l'arc mediterrani occidental. Presenta una àmplia cronologia, entre finals del segle IV i el VII dC, tot i que possiblement el seu moment de màxima expansió correspon al segle V, en el qual es daten els escadussers exemplars documentats a *Tarraco* (Remolà 2000, 204), cronologia a la qual considerem que cal atribuir l'exemplar dels Antigons.

L'àmfora de la forma Keay 52, com és habitual a la costa catalana, presenta una difusió força discreta: correspon només al 0,31 % de les àmfors tardoantigues dels Antigons.

Àmfora tarraconense tardoantiga

Aquesta producció, tot i ser d'origen local o regional, apareix documentada en un nombre molt escàs, ja que és únicament el 0,93 % del total de les àmfors tardoantigues.

Forma	
Tipus La Solana	2
Tipus La Solana, variant (?)	1
Total	3

A més, hi ha un exemplar dubtós entre aquesta forma i la Keay 52.

El que anomenem tipus La Solana o tipus 2 (Jàrrrega 2007) correspon a una producció tardoantiga recentment identificada a Catalunya, concretament al jaciment de la Solana (Cubelles), a la comarca del Garraf, en el context d'un poblat del segle VI (Barrasetas i Jàrrrega 1997). Es tracta d'un estri de base plana, de dubtosa identificació com a àmfora, ja que, per les seves petites dimensions i per la seva morfologia, tant pogué haver servit com a producte de transport com haver estat una ampolla per a aigua. El fet de trobar-se'n en una font urbana a *Tarraco* podria fer pensar que aquesta darrera possibilitat fos la més adient.

Aquesta producció, sigui àmfora o gerra, presenta una pasta de color groc o ocre, amb les línies del torn molt fines i molt marcades, de forma que recorda la producció dels càntirs moderns; té unes nanses que s'entreguen al coll al nivell de la vora o molt poc avall.

S'ha identificat al llarg de la costa catalana, tant a l'esmentat jaciment de la Solana com a *Barcino* i *Tarraco*. Quan tenim dades estratigràfiques, aquesta producció es pot datar en ple segle VI, per la qual cosa podria haver-se tractat d'una producció d'abast regional que correspondria al darrer estadi productiu d'àmfors romanes, paral·lelitzant-se amb les àmfors de fons umbilicat de suposada procedència africana que es distribueixen pel Mediterrani occidental al llarg del segle VII. En aquest sentit, les tarraconenses són, aparentment, una mica més antigues. En cas que fossin àmfors i no gerres, en desconeixem el contingut, que per la morfologia del recipient podria haver estat el vi.

Aquestes àmfors tenen, però, una representativitat molt baixa al jaciment dels Antigons, ja que corresponen només al 0,93 % de les àmfors tardoantigues, per darrere de l'àmfora itàlica Keay 52 i, no cal dir-ho, de les àmfors africanes, orientals i sud-hispàniques.

5.7.13. Valoració general de l'horitzó ceràmic tardoantic

Tot i que, quantitativament, són molt menys abundants que els d'època severiana (cosa lògica, tractant-se d'un abocador), els materials ceràmics tardoantics són interessants per documentar-nos una de les darreres fases d'ocupació del jaciment.

La sigil·lada africana D constitueix el 43,78% del total de les ceràmiques fines tardoantigues, amb la qual cosa és la vaixel·la de taula d'importació d'aquesta època que domina sobre les altres, seguint la tònica iniciada ja a finals del segle I i al llarg del II que marca una clara precedència numèrica pel que fa a les importacions africanes. La major part dels materials corresponen al període comprès entre el segle IV i la primera meitat del V, que és també el més ben representat per a aquesta producció al Mediterrani occidental; així, hi són presents les formes Hayes 50 B, 56, 58 B, 59, 60, 61 A, 63, 64, 65, 67 i 91 A o B, i 91 B, i Ostia III, 128. Les formes de ple segle V (Hayes 61 B, 76, 80 A i B, 81 A) ja són menys abundants, mentre que les datades entre finals del segle V i inicis - mitjan del VI (Hayes 78, 79, 87 B, 91 C, 93 B, 94 i 99), tot i mostrar una certa varietat formal, tenen una representació molt minsa. Només 3 exemplars, corresponents a les formes Hayes 91 D i 105, es podrien datar a finals del segle VI o inicis del VII, per la qual cosa la importació d'aquests materials durant aquestes dates ja la podem considerar testimonial, tenint en compte a més que desconeixem les característiques de l'hàbitat en aquells moments.



FIGURA 40. Material trobat a les voltes del forn. Dibuixos: L. Buffat.

1 i 2. Vora de DSP grisa, forma Rigoir 6; 3, 4 i 7. Fons i fragments informes de DSP grisa, probablement forma Rigoir 6; 5. Carena de DSP grisa, forma Rigoir 15; 6. Vora de plat de TS africana D, forma Hayes 61 A; 8, 9 i 14. Vores de plats de TS africana D, forma Hayes 67; 10. Fragment informe de TS hispànica tardana, probablement forma Drag. 37 tardana, amb decoració del segon estil; 11. Morter amb visera de ceràmica comuna oxidada, probablement de procedència africana; 12 i 13. Olles de ceràmica grollera reduïda.

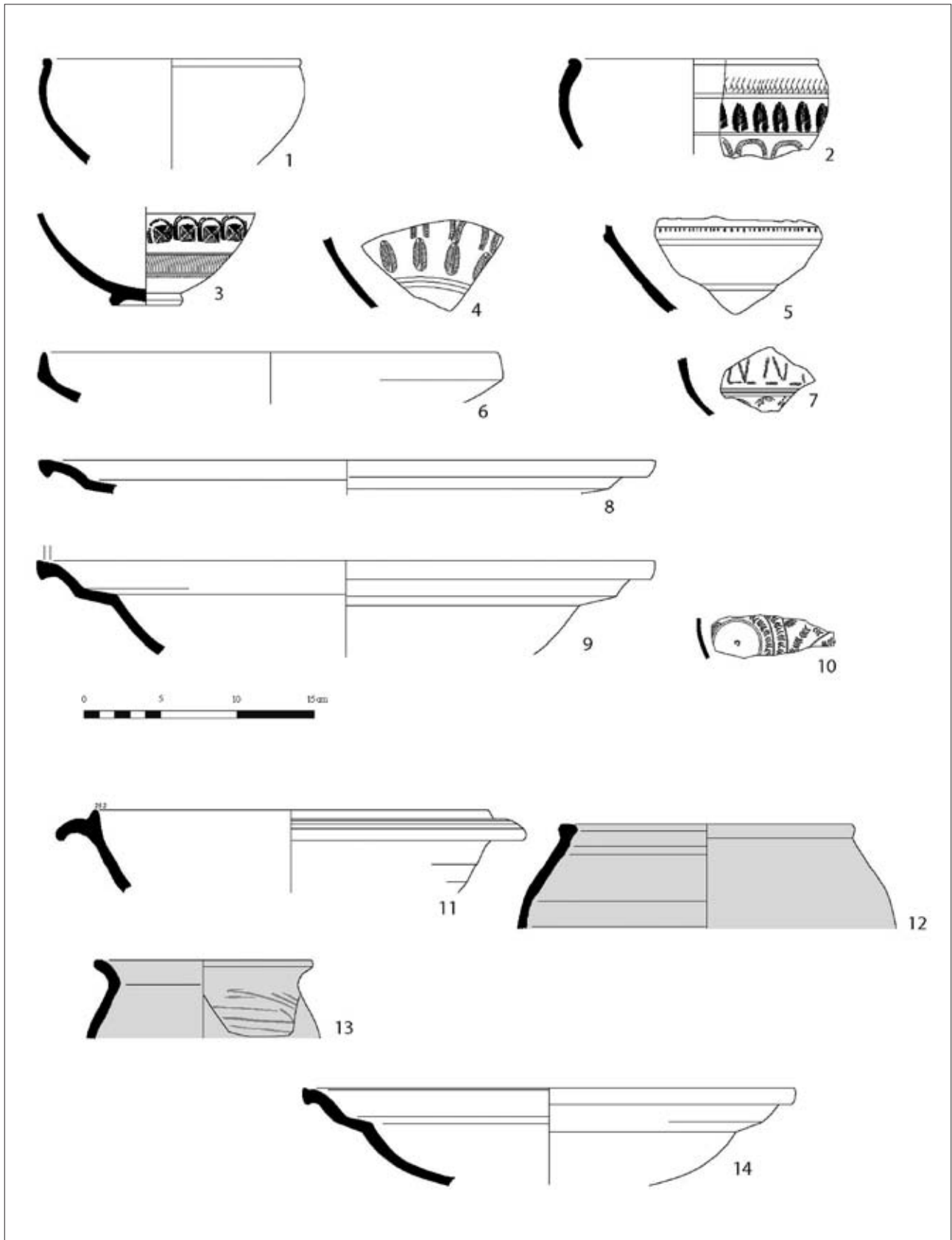

FIGURA 41. Material trobat a les voltes del forn. Dibuixos: L. Buffat.

1. Perfil sencer de bol de TS hispànica, forma Drag, 33; 2 i 3. Vores de TS lucente, forma Lamb. 1/3; 4. Perfil sencer de plat de TS africana D, forma Hayes 61 B; 5 i 6. Perfil sencer i vora de plats de TS africana D, forma Hayes 63; 7. Vora de plat de TS africana D, forma Hayes 61 A; 8. Vora de plat de TS africana D, forma Hayes 67; 9. Vora de bol de DSP grisa, forma Rigoir 6; 10. Vora, coll i nanses d'àmfora africana forma Keay 25.1 B.

S'ha detectat també la presència d'un fragment que formalment remet a la forma Hayes 59 de la sigil·lada africana D, però que podem considerar una imitació de la qual encara desconeixem l'àrea de producció i l'abast, però que es troba (sempre en quantitats molt minses) en altres jaciments de la costa catalana.

Altres importacions de vaixel·la que cal valorar, encara que amb una presència molt minoritària, són la *Late Roman C* (o *Phocaeen Red Slip Ware*), documentada amb 2 fragments de la forma Hayes 3, així com 2 vores que semblen correspondre a la sigil·lada xipriota, concretament a les formes Hayes 2 i 9 B. Ens documenten una presència (com diem, sempre minoritària) de vaixel·la importada del Mediterrani oriental, tot i

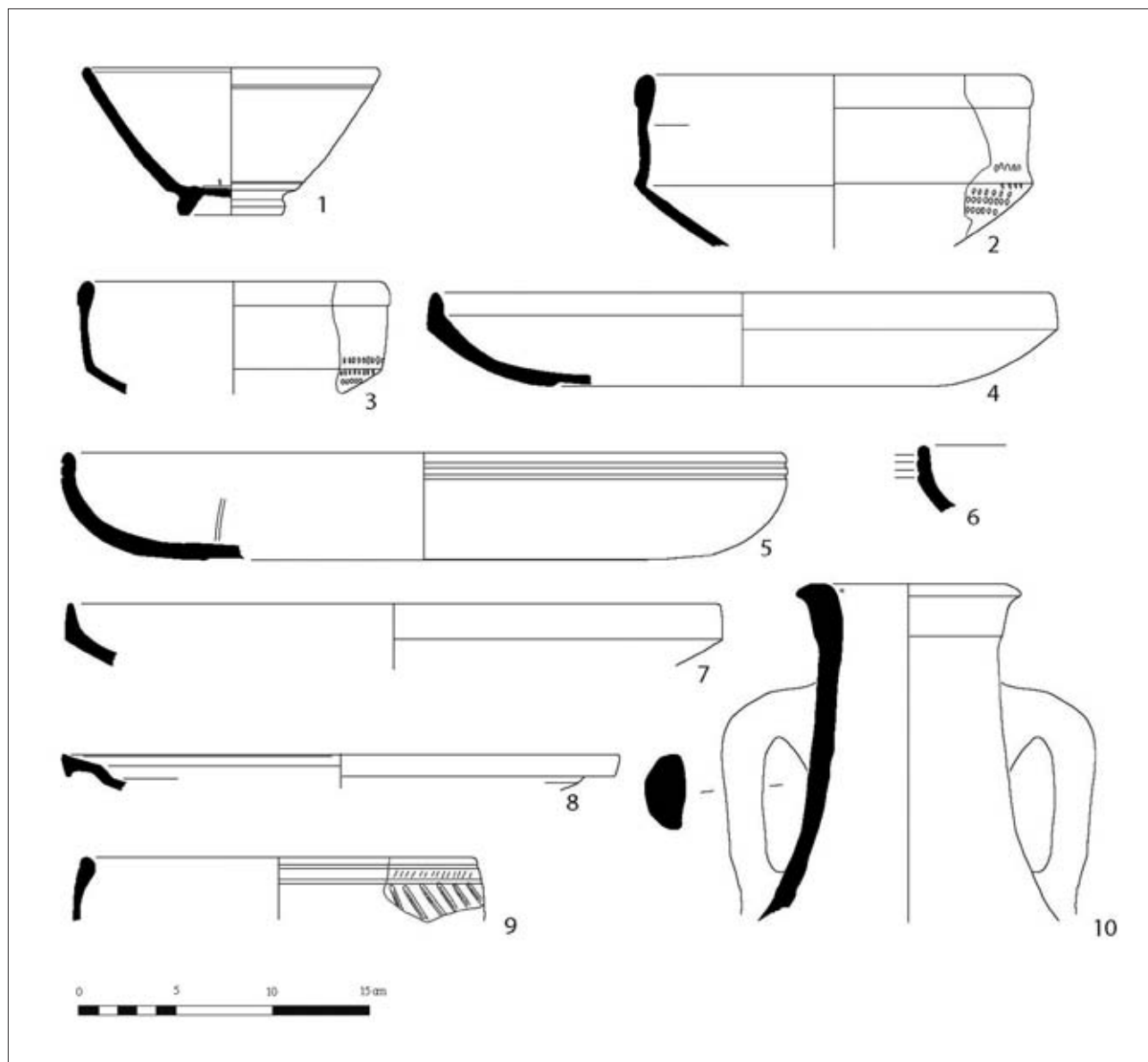
que la seva representativitat és molt minsa, en comparació amb la sigil·lada africana D.

Del sud de la Gàl·lia procedeixen la ceràmica anomenada *lucente* (representada per la forma Lamboglia 1/3 i potser també la 2/37), que representa l'11,21 % de les ceràmiques fines tardoantigues del jaciment, amb la qual cosa és la segona per ordre d'importància després de la sigil·lada africana D. Això demostra la vigència d'un comerç amb el sud de la Gàl·lia força actiu en l'espai de temps comprès entre finals del segle III i inicis del V, en què es pot datar aquesta producció. Una altra producció gal·la és l'anomenada «DSP» o «sigil·lada gal·la tardoromana grisa i ataronjada», de la qual (com és habitual) hi ha més presència de la producció grisa, tot



FIGURA 42. Nivells d'abandonament del nimfeu. Dibuixos: L. Buffat.

1. Vora de gerreta de ceràmica comuna oxidada; 2. Vora d'olleta de ceràmica comuna oxidada; 3-5. Vores d'olles de ceràmica grollera reduïda; 6. Vora d'olla amb mamellons de ceràmica grollera reduïda tardoantiga.

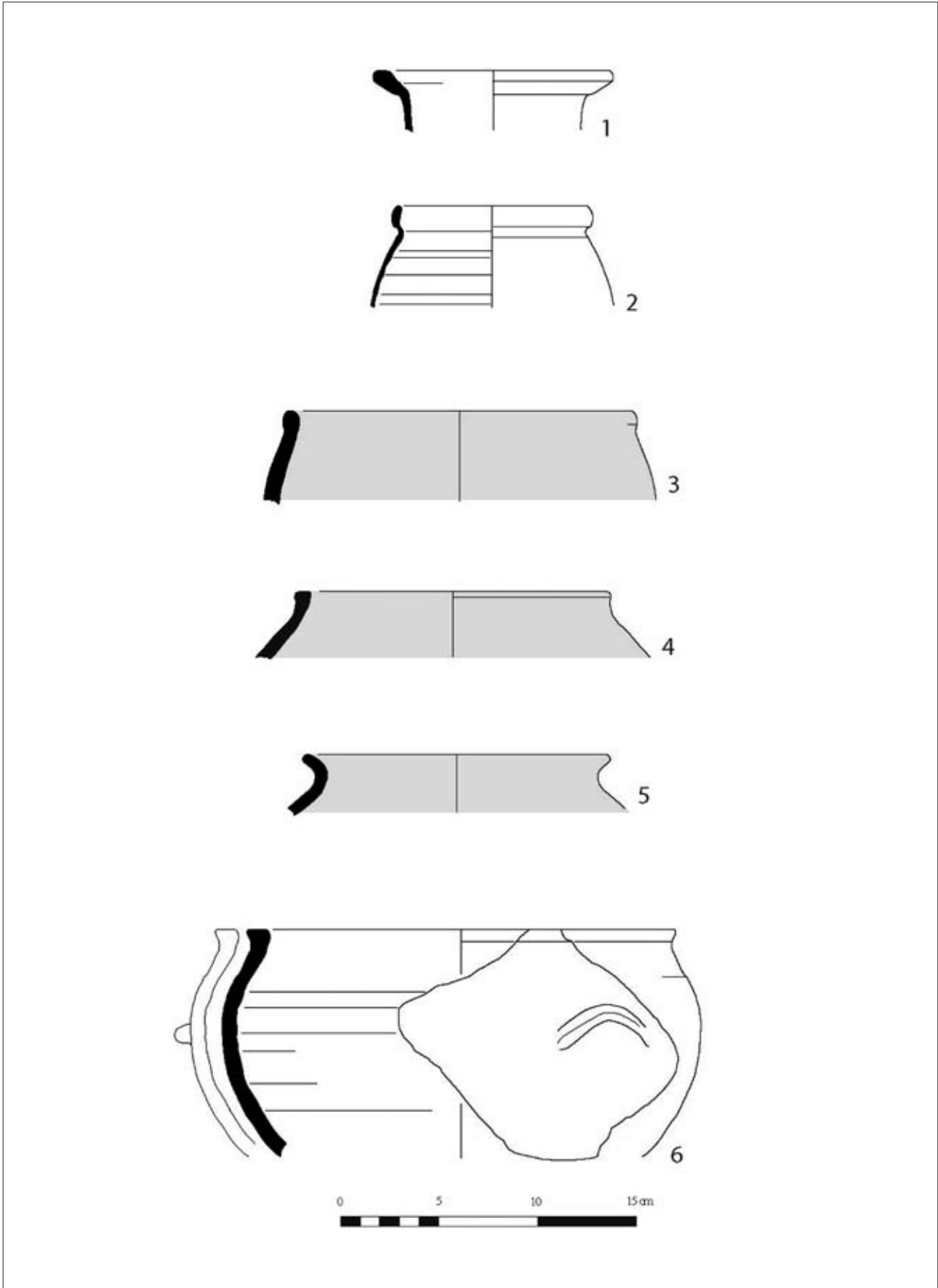

FIGURA 43. Nivells d'abandonament del nimfeu. Dibuixos: L. Buffat.

1-8. Vores de gerra, morters, cassoles i olles de ceràmica comuna; 9. Perfil complet de plat de TS africana D, forma Hayes 58 B.

i que també hi és present l'ataronjada (el 60 i el 40 %, respectivament). Hi dominen les formes Rigoir 15 i 18, seguides de la Rigoir 6. Aquestes ceràmiques corresponen tan sols al 3,37 % del total de les ceràmiques fines tardoantigues del jaciment, per la qual cosa aquestes produccions, datades a finals del segle IV i sobretot en el V, mostren una possible disminució del comerç amb les Gàl·lies en relació amb el període anterior, tot i que la seva presència, mai gaire gran, és més rellevant en altres jaciments de la costa catalana.

Un paper discret però relativament rellevant (superior quantitativament al de les DSP) el juga la sigil·lada hispànica tardana, que constitueix el 5,54 % del total de les ceràmiques fines tardoantigues, i que és així el tercer grup més ben representat després de la sigil·lada africana D i la ceràmica *lucente*. Aquesta producció, que podem suposar procedent de l'interior peninsular, està documentada especialment pel bol decorat anomenat (potser un xic desafortunadament) Dragen-dorff 37 tardana. Es constata també la presència mi-

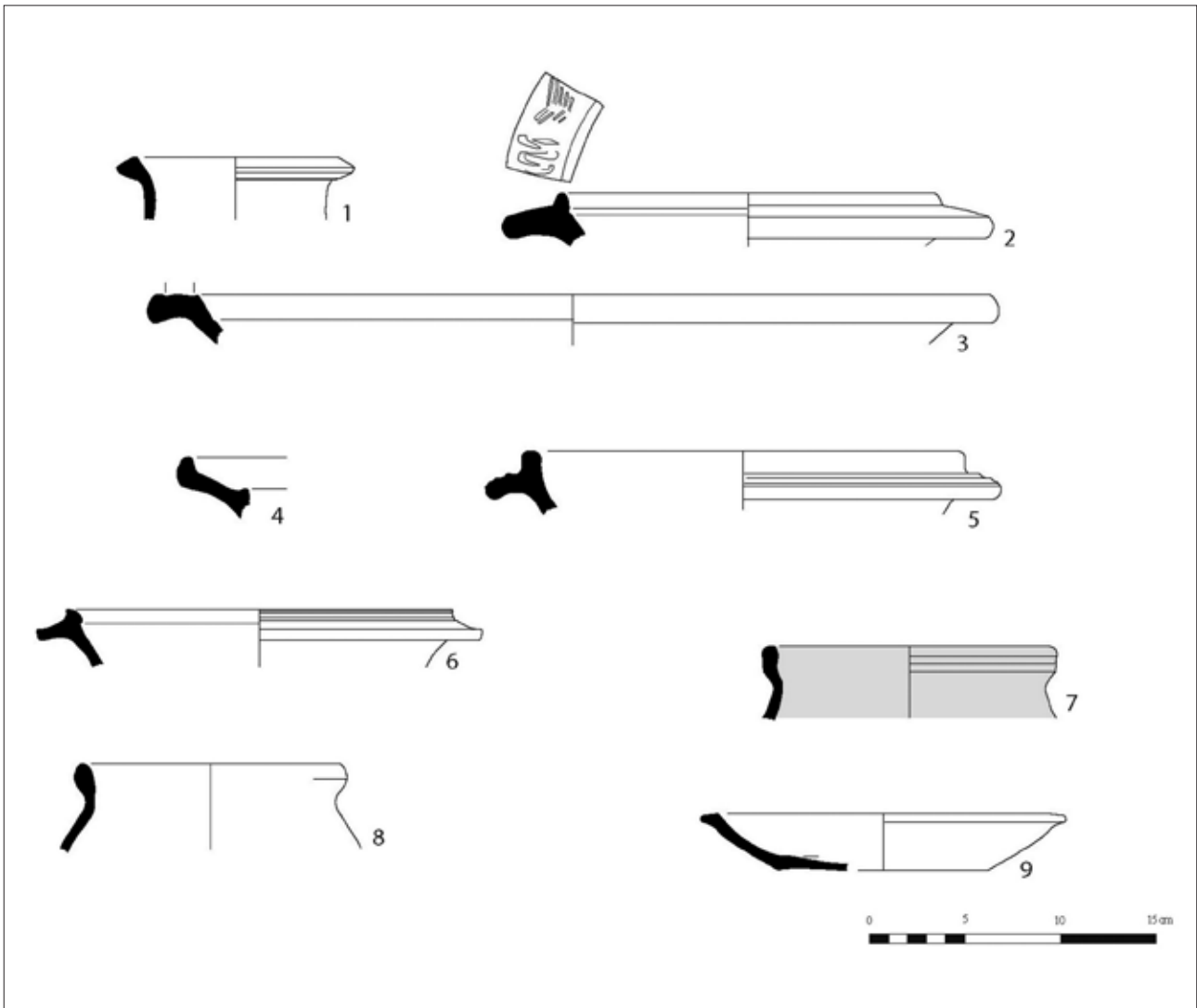
noritària de la forma Palol 3 o similar, així com alguns fragments informes dels quals només podem dir que pertanyen a formes tancades, sense poder-ne precisar la tipologia. De tota manera, la presència, relativament important, d'aquesta producció ens documenta l'arribada d'aquests productes a l'àrea a l'entorn de *Tarraco*, bé sigui per terra a través de la via romana, bé per via fluvial baixant per l'Ebre.

Cal destacar la presència de ceràmica pintada tardoromana, per a la qual, igual que amb la sigil·lada hispànica tardana, s'ha suposat una producció a l'interior d'*Hispania*, que arriba esporàdicament a la costa catalana, com ho palesen diverses troballes, totes elles, com en el cas dels Antigons, en poques quantitats, la qual cosa indica que es tracta d'una producció que es documenta molt esporàdicament en aquesta zona.

Finalment, cal plantejar la continuïtat (molt disminuïda) de les importacions de ceràmica africana de cuina, representades potser per algunes variants tardanes de les formes Hayes 23 B, 182 i 197, a més d'una



FIGURA 44. Nivells d'abandonament del nimfeu. Dibuixos: L. Buffat.

1 i 2. Vores de bols de DSP grisa, formes 6 i 18; 3. Vora d'àmfora bètica, forma Dressel 23 - Keay 13 A; 4. Vora d'àmfora bètica o lusitana, dubtosa entre la forma Dressel 23 o la Keay 78; 5. Vora, coll i nanses d'àmfora africana, forma Keay 36; 6. Vora, coll i nanses d'àmfora sud-hispànica, forma Almagro 51 C - Keay 19; 7. Vora d'àmfora africana, forma Keay 24 B; 8. Vora d'àmfora africana, forma Albenga 11-12 - Keay 62 Q; 9. Vora, coll i nanses d'àmfora africana, forma Africana 2 B; 10. Vora i nanses d'àmfora oriental, forma *Late Roman Amphora* 4 A; 11. Vora, coll i nanses d'àmfora lusitana, forma Almagro 51 C - Keay 23; 12. Vora d'àmfora sud-hispànica, forma Almagro 51 A/B - Keay 19 C; 13. Vora, coll i nanses d'àmfora oriental, forma *Late Roman Amphora* 3; 14. Vora, coll i nanses d'àmfora sud-hispànica, forma Almagro 51 C - Keay 23.

gran cassola o olla de forma no tipificada però que apareix també en contextos tardoantics de la propera vil·la dels Munts (Altafulla).

L'altre gran conjunt ceràmic corresponent a les importacions són les àmfors, que tenen una presència molt abundant si les comparem amb els altres materials tardoantics.

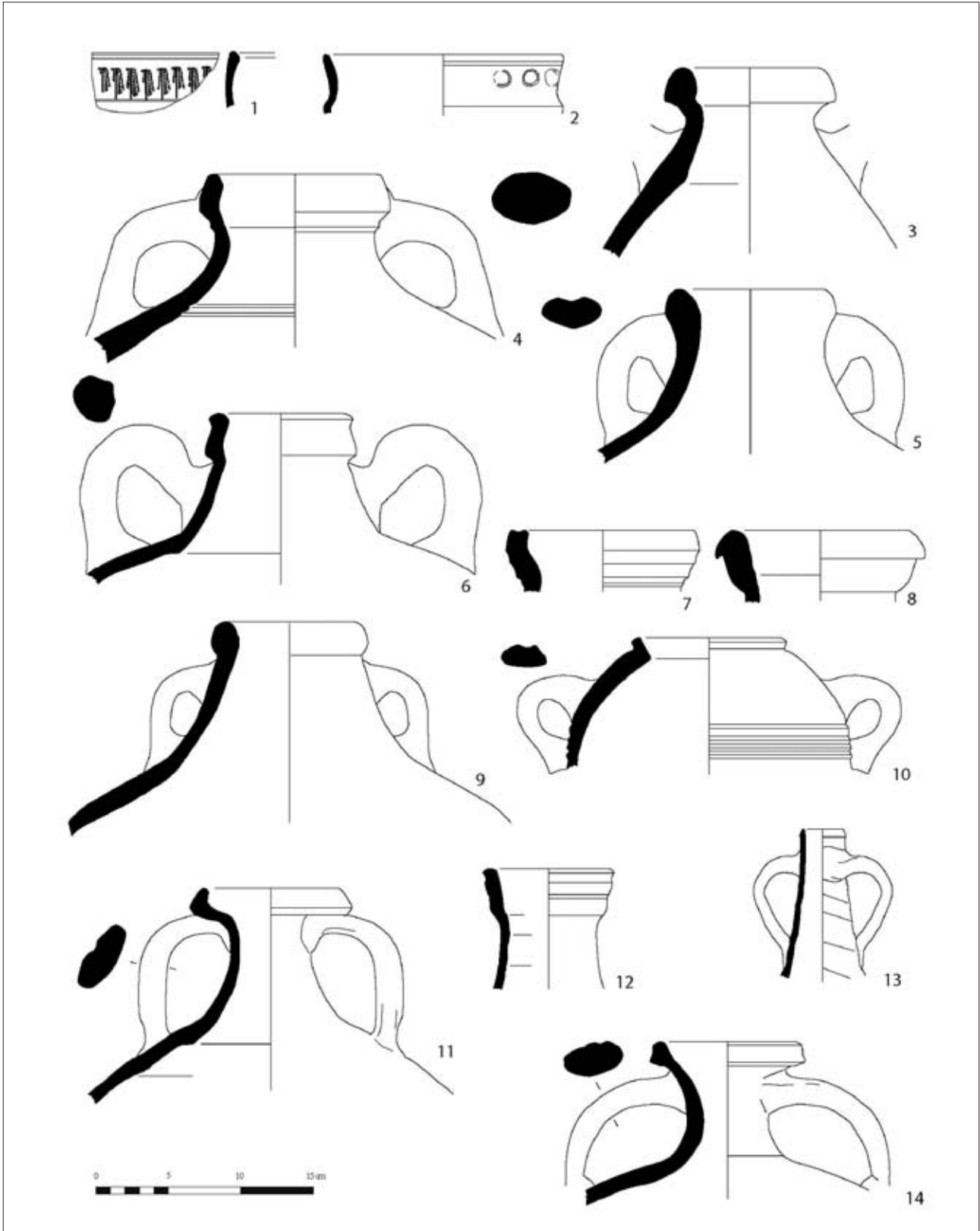
En paral·lel al que succeïa amb la sigil·lada africana D, les àmfors africanes dominen clarament el panorama, ja que constitueixen el 61,87 % de les àmfors tardoantiques trobades als Antigons. D'entre aquestes, hi podem distingir diversos grups: un de datat en el segle IV i la primera meitat del V (formes Africana 1 A, 2 A, B i C, Keay 24 A, 25/1 A o B, B i C, 27 B i 49), que corresponen al 26,76 % del total de les àmfors africanes; un segon grup de ple segle V (formes Keay 35 A i B, 36, 40 i 44), que són el 7,57 %; un tercer d'àmfors de la segona meitat del segle V i primera meitat - ple segle VI (Keay 34 i 55), que corresponen tan sols a l'1,01 % del total de les àmfors africanes; i finalment tenim l'àmfora Keay 62, típica del segle VI, que correspon al 3,03 %, i la Keay 61, de la segona meitat del segle VI i que es perllonga al llarg del VII, que correspon al 3,03 % del total de les àmfors africanes. A més, hi ha algun exemplar de *spatheion*, que pot correspondre tant al segle VI com al VII, així com un possible exemplar d'àmfora umbilicada, que podria ser africana i datar-se en el segle VII.

Per tant, el període més ben representat de les àmfors africanes és el del baix Imperi, és a dir, el segle IV i la primera meitat del V. Encara que són majoritàries, la seva presència no és pas aclaparadora: constitueixen entre la meitat i tres quartes parts del total de les àmfors tardoantiques, per la qual cosa podem pensar en un mercat força equilibrat, sense un domini clar de les àmfors africanes, com passa en altres jaciments. No deu ser aliè a aquest fet que la majoria dels exemplars corresponguin al segle IV i la primera meitat del V, moment aquest (sobretot el segle V) en què es produïa una varietat més gran de concurrència de mercats, i quan les àmfors orientals són majoritàries.

Les àmfors orientals corresponen al 19,06 % de les àmfors tardoantiques; són les segones en importància darrere de les africanes i lleugerament per davant de les sud-hispàniques. La forma més ben documentada és la *Late Roman Amphora* 3, seguida de la *Late Roman Amphora* 4, i la *Late Roman Amphora* 5 o 6; molta menor representativitat tenen la *Late Roman Amphora* 1 i la *Late Roman Amphora* 2. Crida l'atenció l'escàs nombre de *Late Roman Amphora* 1, que acostuma a tenir una representació més important als jaciments catalans; en canvi, és normal la presència de la *Late Roman Amphora* 4, però sobta la precedència numèrica de la *Late Roman Amphora* 3.

En tercer lloc, tenim les àmfors sud-hispàniques, que constitueixen el 17,81 % del total de les àmfors

tardoantiques, a molt poca distància de les orientals. Destaca, en primer lloc, l'àmfora oliera de la forma Dressel 23, seguida de la forma Almagro 50 - Keay 16 i l'Almagro 51 - Keay 19. Encara que la majoria d'exemplars de Dressel 23 corresponen a la variant més antiga, n'hi ha alguns de ple segle V, la qual cosa demostra la continuïtat de l'arribada de productes sud-hispànics a l'ager *Tarraconensis* durant aquest període.

Finalment, podem posar de relleu la presència testimonial d'àmfors itàliques de la forma Keay 52 (tan sols el 0,31 % de les àmfors tardoantiques) i la producció tarraconense tardoantigua que anomenem tipus La Solana o tipus 2, de contingut desconegut (vi?), que es data en el segle VI i que correspon tan sols al 0,93 % de les àmfors tardoantiques, per darrere fins i tot de l'àmfora itàlica Keay 52.

En resum, podem afirmar que, tot i que hi ha indicis clars de la pervivència de les importacions fins al segle VI avançat o el VII (formes Hayes 91 C i 105 de la sigil·lada africana D, i Keay 61 de l'àmfora africana), el període més ben representat és el del segle IV i la primera meitat del V, en el qual hi ha un predomini dels productes africans (sigil·lades i àmfors), però amb una concurrència apreciable de les importacions amforals sud-hispàniques i orientals.

5.8. Conclusions

Època tardorepublicana

La troballa d'un o dos fragments ceràmics que podrien datar-se en el període del bronze final ens permet suposar la possible freqüentació del lloc en aquella època; podria haver-hi hagut algun assentament, tal vegada alguna cabana. Davant la manca d'evidències, no podem lligar aquest possible assentament amb l'ibèric posterior.

Malgrat l'absència de contextos, els materials ceràmics permeten constatar l'existència d'un establiment previ a la vil·la romana, que podria remuntar-se al període ibèric ple, almenys al segle III aC, com es dedueix de la presència de ceràmiques comunes ibèriques i d'algunes formes de la ceràmica campaniana A (2 fragments de possible Lamboglia 27 o 33) i àmfora grecoitàlica.

Tanmateix, la majoria dels materials anteriors al canvi d'era corresponen a l'època tardorepublicana, concretament al període comprès entre la segona meitat del segle II i mitjan segle I aC. La quantificació dels materials tardorepublicans (5,03 % del total del jaciment) és gairebé equiparable a la dels tardoantics (6,37 %).

Les ceràmiques d'època tardorepublicana corresponen al 5,03 % del total de les ceràmiques estudiades del jaciment, la qual cosa sembla significativa si tenim en compte que l'elevat nombre de materials de l'abocador del segle III dC distorsiona les proporcions.

Les ceràmiques de vernís negre constitueixen l'1,32 % en relació amb el total de ceràmiques fines

(de totes les èpoques), i les àmfors republicanes ascendeixen al 15,38 %. L'elevada presència d'aquestes darreres es pot explicar tant per l'àmplia difusió que assoleixen les àmfors itàliques de la forma Dressel 1 al Camp de Tarragona al segle I aC, com per l'escàs nombre de fragments amforals apareguts en l'abocador d'època imperial.

L'aparent concentració de materials tardorepublicans a la zona del nimfeu d'època imperial fa pensar en la possibilitat que en aquesta àrea hi hagués algun estrat d'època tardorepublicana que no fos documentat en les excavacions, a causa de les circumstàncies d'urgència en què es van produir.

Destaca l'abundància de materials propis de la segona meitat del segle II i la primera meitat - tercer quart del segle I aC, com es desprèn de la ceràmica campaniana A tardana (formes Lamboglia 3, 5, 7 i potser 8), B (formes Lamboglia 2, 5 i 5/7 o 8) i B-oïde (formes Lamboglia 2 i 5/7 o 8), així com de les àmfors itàliques (formes Dressel 1 A, B i C).

Pel que fa a la ceràmica campaniana A, predomina clarament la producció tardana, amb formes pròpies de la campaniana B. Hi ha una representació més important de campaniana B-oïde en relació amb la B etrusca, la qual cosa indica una implantació més gran dels productes de Cales i similars que no pas la producció de la zona etrusca. Això creiem que respon a una tendència general documentada al llarg de la costa catalana.

La troballa d'un fragment de ceràmica d'engalba blanca correspon també a aquesta cronologia, cosa que contribueix a constatar l'arribada d'aquesta producció, ben documentada al nord-est de Catalunya, al Camp de Tarragona.

La producció tipus DB representa una mica menys d'un terç del total de les àmfors itàliques, la qual cosa coincideix plenament amb el que hom constata als jaciments de la costa catalana. Això vol dir que la producció del golf de Nàpols era minoritària en relació amb altres àrees productores (potser Cosa, a Etrúria?), que no estem ara per ara en condicions de determinar.

L'alt Imperi I: segles I-II dC

Tot i que no s'ha constatat cap context arqueològic i el material no presenta estratigrafia coneguda, hi ha prou dades per conèixer el panorama ceramològic dels segles I i II de la nostra era.

La sigil·lada itàlica és poc abundant (2,90 % de les sigil·lades de vernís roig –itàliques, gàl·liques i hispàniques– i 1,19 % de les sigil·lades altimperials, si hi incloem la sigil·lada africana A), però presenta una important diversificació formal; a més d'un petit conjunt epigràfic, ens documenta la presència de productes de terrissers d'Arezzo (*Rasinius*, *Publius Cornelius*, *Tettius Samia*), així com d'altres, com *Celer*, que pot procedir de *Puteoli* (Pozzuoli) o potser de la vall del Po.

Tot i que hi ha formes antigues de la sigil·lada itàlica, la majoria de les constatades corresponen a la fase clàssica de la producció (15 aC - 15 dC), encara que n'hi ha algunes (formes *Conspectus* 20.4 i 21.3) que es daten entre els anys 40 i 80 dC. Aquest fet permet documentar una presència limitada d'aquests materials a la zona de *Tarraco* més recent del que és habitual.

La sigil·lada gàl·lica (el 20,89 % del total de les sigil·lades de vernís roig i el 8,58 % de les sigil·lades altimperials) és més abundant, com és habitual a la costa catalana.

El període més ben representat és el de Claudi a Neró o Vespasià, però també cal destacar l'important percentatge (33,33 % del total) de les formes que es poden datar entre Vespasià i Trajà, o fins i tot més tard. Aquest fet permet constatar que aquesta producció seguia arribant a *Tarraco* i els seus encontorns a finals del segle I i inicis del segle II, malgrat la competència d'altres produccions, com la sigil·lada hispànica i l'africana A.

Una petita part de la sigil·lada gàl·lica (el 0,74 % del total) correspon a la producció *marmorata*, que sempre apareix arreu en quantitats força discretes.

Es coneixen pocs segells de sigil·lada gàl·lica (*Salaris Aptus*, *Crestus* o *Crestio*, *Iucundus* i *Vinius*). Possiblement tots ells procedeixen de la terrisseria de La Graufesenque, que fou el principal centre distribuïdor d'aquests productes a la costa catalana.

La sigil·lada hispànica assoleix uns percentatges elevadíssims (el 76,19 % del total de les sigil·lades de vernís roig i el 31,32 % de les sigil·lades altimperials). Això s'explica tant per la important presència d'aquesta producció al Camp de Tarragona com (i especialment) per l'abundància d'aquestes sigil·lades a l'abocador del segle III.

Tanmateix, hi ha una àmplia representació de formes dels segles I i II (*Dragendorff* 15, 17, 24/25, 27, 29, 33 i 37), que permeten constatar la important distribució d'aquesta producció a l'ager *Tarraconensis*. És atípica la minsa presència de segells (només 2 exemplars il·legibles).

La ceràmica de parets fines forma un petit conjunt, corresponent al segle I de la nostra era. Destaca la presència de la forma López 56, que sembla haver estat produïda a la costa catalana, i probablement a l'ager *Tarraconensis*, tenint en compte la seva abundància a Tarragona, malgrat que no en puguem determinar l'àrea. Per tant, es planteja aquí un tema molt interessant d'estudi, en relació amb les produccions ceràmiques a l'àrea de *Tarraco*. També apareix, en quantitats més discretes, la producció anomenada «de clofolla d'ou», d'època de Claudi-Neró.

La presència de *terra nigra* i *terra rubra* ens permet constatar la introducció esporàdica a *Hispania* d'uns productes propis de la Gàl·lia central i septentrional, que sens dubte van ser transportats per la via del Roinne. En el primer cas, cal fer palès que es tracta d'imi-

tacions de la sigil·lada itàlica, per la qual cosa es tracta d'una producció de l'època d'August.

És molt poc el que podem dir sobre la ceràmica comuna d'aquest període, sens dubte perquè resulta molt difícil d'individualitzar, davant la manca de tipologies i la fragmentació de les peces.

Pel que fa a les llànties, tan sols hem pogut identificar la presència de 2 o 3 fragments de llànties de volutes (forma Dressel 9), enfront de la important presència de llànties de disc de l'abocador, encara que algunes d'aquestes darreres podrien ser del període anterior. A aquest període pertany la marca C.CLO.SVC, corresponent a *Caius Clodius Successus*, que es data en el segle I.

Un dels elements més importants d'aquesta fase el constitueixen les àmfores produïdes als forns de la vil·la. Paradoxalment, s'ha documentat un nombre escàs de fragments, però malgrat tot hi ha prou elements (exemplars mal cuits) que documenten la producció d'àmfores de les formes Dressel 2-4 i Dressel 7-11 (aquestes segurament en menor quantitat). Les Dressel 2-4 contenen vi, però desconeixem el producte que s'envasava en les Dressel 7-11, que podrien haver contingut salaons o algun altre producte.

No hi ha elements que ens permetin datar la producció amforal dels Antigons ni valorar-ne l'abast, però en línies generals la podem considerar dins l'època júlio-clàudia. Probablement, en aquests forns es devien fer també altres productes, com ara ceràmica comuna i materials constructius (tègules, maons i fins i tot antefixes).

La presència limitada de productes amforals bètics (àmfores Beltrán 2 i Dressel 7-11), orientals (àmfores ròdies) i itàlics (Dressel 2-4 i Dressel 6) ens indiquen l'aprovisionament de productes (vi i salaons) procedents d'aquestes zones durant el segle I dC. Crida l'atenció la presència de vi itàlic i oriental en un assentament on es produïen àmfores vineres en època júlio-clàudia. També és atípica la presència del vi de l'Adriàtic, envasat en àmfores de la forma Dressel 6.

L'alt Imperi II: l'abocador de finals del segle II i inicis del III dC

Tant per quantitat com per qualitat, els materials ceràmics més interessants són els que foren trobats al gran abocador de finals del segle II o (més probablement) d'inicis del segle III. Probablement és el conjunt del Mediterrani occidental on s'ha constatat un nombre més gran d'exemplars, singularment pel que fa a la ceràmica africana de cuina.

Destaca la presència de sigil·lada hispànica. L'abundància de formes tardanes, com la Dragendorff 44 i especialment l'anomenada Ritterling 8, indica que gran part d'aquesta producció correspon a la fase de l'abocador, cosa que ens permet documentar la important presència d'aquesta producció a l'ager *Tarraconensis* durant la primera meitat del segle III.

La sigil·lada hispànica d'aquest període ja no porta segells, però cal destacar la gran quantitat de grafitis que presenten, especialment en les de la forma Ritterling 8. Aquests grafitis, almenys en part, fan referència a la propietat de la peça.

Els més de 3.000 exemplars de la sigil·lada africana A demostren la gran implantació comercial que tingué aquesta producció a la costa catalana. Constitueix el 58,89 % del total de sigil·lades altimperials del jaciment. La presència abundant de les formes Hayes 16, 17, 27, 131, 136, 140, 147 i 160, i molt especialment Hayes 14 (en les seves variants A i B), correspon ben clarament a un horitzó d'època severiana, encara que hi ha també formes més antigues.

L'espècie ceràmica més abundant és la ceràmica africana de cuina, que assoleix les xifres més elevades documentades en un jaciment romà al Mediterrani occidental (si més no, en un jaciment rural). Se n'han documentat més de 7.700 fragments amb forma; constitueix el 33,31 % del total de ceràmiques altimperials i el 99,81 % de la ceràmica comuna. Pel que fa a les ceràmiques de procedència africana, constitueix el 68,01 %, enfront del 31,98 % representat per la sigil·lada africana A, en una proporció, doncs, de 3 a 1 a favor de la primera.

Es documenta una elevada diversificació formal, però destaquen especialment els plats tapadora de la forma Hayes 196 i la cassola Hayes 197, com passa arreu. Cal esmentar també la forma Hayes 23 B, pròpia ja d'un període avançat, que és molt més abundant que la 23 A. Destaca la presència de les tasses del tipus Hayes 200, i diverses formes pròpies del segle III (Hayes 181 i 193), i de poc habituals, com la gerra Uzita 48.1.

Una aportació especial és la de la cassola de la forma Ostia I, 272 / Atlante CVII, 11-12 (en diverses variants), la qual cosa demostra la relativa importància que aquesta forma té en contextos d'aquesta època.

Es documenta una imitació (no sabem si local o no) de la ceràmica africana de cuina, molt poc abundant (constitueix només un baixíssim 0,18 %, enfront de l'africana de cuina). La forma més imitada és la cassola de la forma Hayes 197, tot i que apareixen també imitacions de les formes Hayes 23 B, 131, 196, 200 i potser 22, així com de la forma Ostia I, 272 / Atlante CVII, 11.

Tot i que sovint s'han considerat de cronologia anterior, les ceràmiques vidrades romanes que s'han trobat aquí creiem que han de ser contemporànies de l'abocador, especialment per la cronologia d'una llàntia vidrada apareguda al jaciment, que es data a finals del segle II o inicis del III. Per tant, caldrà considerar la perduració d'aquestes produccions itàliques en contextos tardoantoninians o severians.

La ceràmica coríntia romana o sigil·lada coríntia, tot i tenir una presència molt minsa en general (una

dotzena de fragments), té la representativitat més alta de tots els jaciments de Catalunya, i potser d'arreu d'*Hispania*. La seva presència, ben palesa també a la propera vil·la del Mas d'en Gras, fa pensar que el port de *Tarraco* devia ser un dels principals (si no el més important) centres importadors d'aquestes ceràmiques a *Hispania*, i la seva àrea d'influència, la zona de distribució preferent.

El fet d'haver-se trobat en un abocador ha permès que s'hagin conservat en bon estat molts exemplars de recipients de ceràmica comuna, per la qual cosa ha estat possible estudiar-la.

S'ha identificat una producció de ceràmica comuna que, per les seves característiques físiques (molt similars a les de les àmfores tarraconenses: pasta, de color vermell marronós, amb desgredant de quars i algunes partícules grises, que probablement són també quars), hem considerat produïdes en algun lloc de l'*ager Tarraconensis*, i que anomenem «comuna oxidant tarraconense» (COM.OX.TARR.) i «comuna reduïda tarraconense» (COM.RED.TARR.).

La ceràmica comuna tarraconense presenta una clara diversificació tipològica: es documenten urnes, bols, marmites, tapadores, gerres i ampolles.

En alguns casos apareix en aquestes ceràmiques una línia de pintura vermella a la zona de contacte entre el coll i el cos. S'ha documentat també al proper jaciment del Mas d'en Gras, igualment en contextos de la primera meitat del segle III, la qual cosa demostra que aquesta és la cronologia d'aquesta producció. Desconeixem, però, els seus moments inicial i final, així com la seva durada.

S'ha identificat un grup de gerres de pasta calcària, de procedència indeterminada, però que no semblen ser tarraconenses. Aquest grup constitueix el 23,86 % del total de la ceràmica comuna (excloent-ne les africanes de cuina), per la qual cosa té una presència important.

La ceràmica africana de cuina no fou l'única importació de ceràmica comuna d'aquesta procedència. A més d'aquesta producció (clarament majoritària), hi ha un grup de gerres i olles de vores ametllades, així com un gibrell, que per les seves característiques físiques són clarament de procedència africana. Es tracta d'un grup molt reduït, ja que només constitueix el 0,12 % del total de les ceràmiques comunes africanes presents al jaciment. Per contrast amb el següent, proposem anomenar-lo «ceràmica africana de pasta vermella».

El darrer grup (quantitativament més important que l'anterior) de ceràmiques comunes de procedència africana està constituït per l'anomenada «ceràmica africana de pasta groga». Destaquen els grans gibrells del tipus Uzita 2, així com morters (de la forma Uzita 4), gerres i ampolles de coll estret i vora motllurada. Aquests materials es daten en els segles II-III. A l'abo-

cador dels Antigons la seva presència és molt minsa, només el 0,80 % de les ceràmiques africanes, quantitat lleugerament superior a la del grup abans esmentat.

Hi ha altres produccions, molt escadusseres, com un fragment de gerra amb engalba vermella que potser podem relacionar amb la producció anomenada «ceràmica d'engalba roja de Guissona» i amb alguns exemplars localitzats a Tortosa, que es daten aproximadament entre mitjan segle I aC i almenys el segle II dC. Hi ha també alguns exemplars de ceràmica grisa, així com també ceràmica de cuina reduïda a torn lent.

És molt interessant la troballa d'un fragment de bol carenat, similar a la ceràmica de parets fines, però que sembla correspondre a l'anomenada *terra rubra*, una ceràmica del centre de França i Bèlgica. La troballa d'aquesta ceràmica a Catalunya és molt significativa, perquè sembla indicar una esporàdica exportació o transport en direcció al sud, cosa que permet constatar una certa continuïtat dels contactes comercials entre els mercats gal·lics i *Tarraco* en els segles II-III.

Un cas similar al de la *terra rubra* és l'anomenada «ceràmica caolinítica de pasta blanca», documentada també al sud de França i que sembla haver estat distribuïda des del port de Fòs (antiga *Forum Iulii*). En aquest cas permet confirmar l'arribada en forma minoritària d'aquestes produccions gal·liques a la zona de *Tarraco*.

El grup majoritari d'entre les llànties està compost per les de la forma Dressel 20, com és lògic en un context d'inicis del segle III. Alguns exemplars presenten segells; destaquen els de *Caius Iunius Draco* i *Mauricus* o *Mauricius*, ambdós de probable procedència africana i datats entre la segona meitat del segle II i inicis del III. De forma minoritària, apareixen documentades llànties de les formes Dressel 5 C o Dressel 6 i Dressel 30, així com un fragment de llàntia vidrada, de la qual es coneixen també paral·lels de finals del segle II o inicis del III.

Pel que fa a les àmfores, sembla que a l'abocador no se'n van trobar gaires, però podem associar-hi, per raons cronològiques, alguns exemplars d'àmfores bètiques de les formes Beltrán 2 i potser Dressel 20, així com l'aparició esporàdica d'àmfores africanes (Africana 1 i 2), gal·les (Gauloise 4), itàliques medioimperials i orientals (Kapitän 1). També a aquesta època podem atribuir l'àmfora tarraconense de la forma Dressel 2-4 evolucionada.

En resum, podem afirmar que, tant per la gran quantitat de materials com per la varietat tipològica i de produccions, l'abocador dels Antigons constitueix, malgrat els problemes de registre que presenta, un magnífic exemple que pot ser un referent per als estudis ceramològics sobre els contextos ceràmics d'època severiana al Mediterrani occidental; s'hi constata la important preponderància dels productes africans, però també la presència d'altres produccions interes-

sants, com són les sigil·lades hispàniques i les ceràmiques corínties, així com les ceràmiques comunes tarraconenses.

Mitjan segle III i segle IV

No comptem, a diferència de l'anterior, amb cap context clar d'aquesta època, per la qual cosa ha calgut analitzar-la tan sols a través dels materials que cronològicament se li atribueixen.

L'element més característic d'aquest període és la sigil·lada africana C, de la qual s'han trobat molt pocs exemplars. Representa tan sols l'1,06 % del total de les sigil·lades (si la contrastem amb les altimperials), encara que cal no oblidar l'efecte distorsionador que pot tenir l'abundància de materials procedents de l'abocador. Destaca clarament la forma Hayes 50; pel que fa a altres formes, hi ha tan sols la presència de dos fragments de les formes Hayes 45 A i Hayes 173 o 174.

Cal destacar l'aparició de dos plats sencers de sigil·lada africana C de la forma Hayes 50, trobats a l'interior de sengles canalitzacions, on havien estat llençats. Considerant aquesta localització física i l'absència d'aquest tipus ceràmic a l'abocador, creiem que corresponen a un moment posterior. El seu caràcter de peces aïllades impedeix posar-les en relació amb cap context ceràmic, i per tant només podem atribuir-los la datació d'aquesta forma, compresa entre el segon quart del segle III i inicis del IV. Probablement corresponen a l'abandonament d'alguna de les canalitzacions, vers la segona meitat del segle III.

Època tardoantiga: segles IV-VII

La sigil·lada africana D constitueix el 43,78 % del total de les ceràmiques fines tardoantigues, amb predomini de la vaixel·la de taula d'importació. La majoria de les formes (Hayes 50 B, 56, 58 B, 59, 60, 61 A, 63, 64, 65, 67 i 91 A o B, i 91 B, i Ostia III, 128) corresponen al període comprès entre el segle IV i la primera meitat del V.

Les formes de sigil·lada africana D de ple segle V (Hayes 61 B, 76, 80 A i B, 81 A) ja són menys abundants, i encara menys les datades entre finals del segle V i inicis/mitjan del VI (Hayes 78, 79, 87 B, 91 C, 93 B, 94 i 99). Del període corresponent a finals del segle VI o inicis del VII, només coneixem 3 exemplars de les formes Hayes 91 D i 105.

S'ha detectat també la presència (molt minoritària) d'imitacions de la sigil·lada africana D (forma Hayes 59), de la qual desconeixem l'àrea de producció i l'abast, però que es troba –sempre en quantitats molt minses– en altres jaciments de la costa catalana.

Es constata una presència també minoritària de ceràmiques fines del Mediterrani oriental, concretament la *Late Roman C* o *Phocaeen Red Slip Ware* (forma Hayes 3) i la sigil·lada xipriota (formes Hayes 2 i 9 B).

Del sud de la Gàl·lia procedeix la ceràmica anomenada *lucente* (forma Lamboglia 1/3 i potser també la 2/37), que representa l'11,21 % de les ceràmiques fines tardoantigues del jaciment, la segona per ordre d'importància després de la sigil·lada africana D. Una altra producció gal·la és l'anomenada DSP o «sigil·lada gal·la tardoromana grisa i ataronjada» (formes Rigoir 15, 18 i 6, per ordre d'importància), amb més presència de la producció grisa que de l'ataronjada (60 i 40 %, respectivament). Corresponen tan sols al 3,37 % del total de les ceràmiques fines tardoantigues del jaciment.

La sigil·lada hispànica tardana constitueix el 5,54 % del total de les ceràmiques fines tardoantigues, i és el tercer grup més ben representat després de la sigil·lada africana D i la ceràmica *lucente*. Aquesta producció, que podem suposar procedent de l'interior peninsular, està representada especialment per la forma Dragen-dorff 37 tardana, i també es documenta la presència minoritària de la forma Palol 3 o similar. Aquesta producció ens documenta l'arribada d'aquests productes a l'àrea a l'entorn de *Tarraco*, bé sigui per terra a través de la via romana, bé per via fluvial baixant per l'Ebre.

Cal destacar la presència de ceràmica pintada tardoromana, una producció per a la qual s'ha suposat una producció a l'interior d'*Hispania*, que arriba esporàdicament a la costa catalana, com ho palesen diverses troballes, sempre en poca quantitat, la qual cosa indica que es tracta d'una producció que es documenta molt esporàdicament en aquesta zona.

Cal plantejar la continuïtat (molt disminuïda) de les importacions de ceràmica africana de cuina, representades potser per algunes variants tardanes de les formes Hayes 23 B, 182 i 197, a més d'una gran cassola o olla de forma no tipificada però que apareix també en contextos tardoantics de la propera vil·la dels Munts (Altafulla).

Com en el cas de la sigil·lada africana D, les àmfores africanes són majoritàries: constitueixen el 61,87 % de les àmfores tardoantigues. D'entre aquestes, les datades en el segle IV i la primera meitat del V corresponen al 26,76 % del total de les àmfores africanes, mentre que les de ple segle V són el 7,57 %, les de la segona meitat del segle V i primera meitat - ple segle VI corresponen a l'1,01 %, les de ple segle VI (Keay 62) són el 3,03 %, i les de segona meitat del segle VI i segle VII (Keay 61) corresponen al 3,03 %. A més, hi ha algun exemplar de *spatheion* i un possible exemplar d'àmfora umbilicada, datables vers el segle VII.

Per tant, el període més ben representat de les àmfores africanes és el del baix Imperi, és a dir, el segle IV i la primera meitat del V.

Encara que les àmfores africanes són majoritàries, constitueixen només entre la meitat i tres quartes parts del total de les àmfores tardoantigues, per la qual cosa podem pensar en un mercat força equilibrat, sen-

se un domini clar de les àmfors africanes, com passa en altres jaciments. Això quadra bé amb el fet que la majoria dels exemplars corresponguin al segle IV i la primera meitat del V, moment aquest (sobretot el segle V) en què es produí més varietat de concurrència de mercats.

Les àmfors orientals corresponen al 19,06 % de les àmfors tardoantigues, i són les segones en importància darrere de les africanes i lleugerament per davant de les sud-hispàniques. Crida l'atenció l'escàs nombre d'àmfors de la forma *Late Roman Amphora* 1, que acostuma a ser més abundant en contextos d'aquesta època; és normal la presència de la *Late Roman Amphora* 4, però sobta la preponderància de la *Late Roman Amphora* 3.

Les àmfors sud-hispàniques constitueixen el 17,81 % del total de les àmfors tardoantigues, a molt poca distància de les orientals. Destaca sobretot l'àmfora oliera de la forma Dressel 23 (de la qual s'han documentat exemplars del segle IV, però també altres d'evolucionats del segle V), seguida de la forma Almagro 50 - Keay 16 i l'Almagro 51 - Keay 19.

Cal indicar la presència testimonial d'àmfors (probablement vineres) itàliques de la forma Keay 52, que corresponen a tan sols el 0,31 % de les àmfors tardoantigues.

És de destacar la presència de la producció tarraconense tardoantiga que anomenem tipus La Solana o tipus 2, de contingut desconegut (vi?), que es data en el segle VI. Correspon tan sols al 0,93 % de les àmfors tardoantigues.

En resum, tot i que hi ha indicis clars de la pervivència de les importacions fins al segle VI avançat o el VII (formes Hayes 91 C i 105 de la sigil·lada africana D, i Keay 61 de l'àmfora africana), el període més ben representat és el del segle IV i la primera meitat del V, amb un matisat predomini dels productes africans (sigil·lades i àmfors), però amb una presència significativa de les àmfors sud-hispàniques i orientals.

Bibliografia

- ABASCAL, J. M. 1986a: *La cerámica pintada romana de tradición indígena en la Península Ibérica. Centros de producción, comercio, tipología*, Madrid.
- 1986b: «Un posible taller local de cerámica pintada tardorromana en Tarancueña (Soria)», *Lucentum* 5, Alacant, 137-145.
- ADROER, A. M. 1963: «La cerámica romana procedente de una necrópolis de Barcelona (Plaza Villa de Madrid)», *Rivista di Studi Liguri* XXIX, Bordighera, 99-124.
- 1993: «Céramique ibérique peinte», a: [DICCIONARI]. *Dictionnaire des Céramiques Antiques (VII-ème s. av. n. è. - VII-ème s. d. n. è.) en Méditerranée nord-occidentale (Provence, Languedoc, Ampurdan)*, Lattara 6 (volum monogràfic), Lattes, 470-484.
- ADSERIAS, M.; RAMÓN, E. 2008: «La vil·la romana del Vilar (Valls, Alt Camp)», a: REMOLÀ, J. A. (coord.). *El territori de Tàrraco: vil·les romanes del Camp de Tarragona*, Tarragona, 191-204.
- AGUAROD, C. 1991: *Cerámica romana importada de cocina en la Tarraconense*, Saragossa.
- ALARCÃO, J.; ALARCÃO, A. 1966: «O espólio da necrópole luso-romana de Valdoca (Aljustrel)», *Conimbriga* 5, Coïmbra, 7-104.
- ALARCÃO, J.; MAYET, F. (ed.) 1990: *As ânforas lusitanas. Tipologia, produção, comércio (actas da mesa-redonda de Conimbriga em 13 e 14 Outubro 1988)*, París.
- ALBERCH, X.; BURCH, J. 1989: «Elements per al coneixement de la vil·la romana de Vilablareix», *Cypsela* VII, Girona, 87-91.
- ALFÖLDY, G. 1975: *Die Römischen Inschriften von Tarraco*, Berlín.
- ALMAGRO, M. 1953: *Las necrópolis de Ampurias*, I, Barcelona.
- 1955: *Las necrópolis de Ampurias*, II, Barcelona.
- ALMAGRO, M.; AMORÓS, L. R. 1954: «Excavaciones en la necrópolis romana de Can Fanals de Pollentia (Alcudia, Mallorca)», *Ampurias* XV-XVI, 237-277, Diputació de Barcelona, Barcelona.
- AQUILUÉ, X. 1985: «Algunas consideraciones sobre el comercio africano: tres facies características de la cerámica común africana de época alto-imperial», *Empúries* 47, Barcelona, 210-223.
- 1987: *Las cerámicas africanas de la ciudad romana de Baetulo (Hispania Tarraconensis)*, BAR International Series 337, Oxford.
- 1989: «Les ceràmiques comunes de producció africana», a: TED'A 1989: *Un abocador del segle V d. C. en el Fòrum provincial de Tàrraco*, Memòries d'Excavació 2, Tarragona, 190-204.
- 1992: «Comentaris entorn a la presència de ceràmiques de producció africana a Tàrraco», a: *Miscel·lània arqueològica a Josep M. Recasens*, Tarragona, 25-33.
- 1995: «La cerámica común africana», a: *Cerámica comuna romana d'època alto-imperial a la Península Ibèrica. Estat de la qüestió*, Barcelona, 61-74.
- 2008: «Las imitaciones de cerámica africana en Hispania», a: BERNAL, D.; RIBERA, A. (ed.). *Cerámicas hispanorromanas. Un estado de la cuestión*, Cadis, 553-561.
- AQUILUÉ, X.; MAR, R.; NOLLA, J. M.; RUIZ DE ARBULO, J.; SANMARTÍ, E. 1984: *El fòrum romà d'Empúries (excavacions de l'any 1982). Una aproximació arqueològica al procés històric de la romanització al nord-est de la península ibèrica*, Barcelona.
- ARANEGUI, C. 1975: «La cerámica gris monocroma, puntualizaciones sobre su estudio», *Papeles del La-*

- boratorio de Arqueologia de Valencia* 11, València, 333-379.
- 1982: *Excavaciones en el Grau Vell*, SIP, Serie de Trabajos Varios 72, València.
 - 1985: «Las jarritas bicónicas grises de tipo ampuritano», a: *Ceràmiques gregues i hel·lenístiques a la Península Ibèrica*, Monografies Emporitanes VII, Barcelona, 101-113.
 - 1987: «La ceràmica gris de tipo ampuritano», a: *Ceràmiques hellénistiques et romaines*, II, Annales Littéraires de l'Université de Besançon, vol. 331, París, 87-98.
 - 1992: «Testimonios del vino saguntino, entre otras cuestiones», a: *Miscel·lània arqueològica a Josep M. Recasens*, Tarragona, 35-43.
- ARANEGUI, C.; MANTILLA, A. 1987: «Las ánforas Dr. 2-4 de Sagunto», a: *1er Col·loqui d'Arqueologia Romana. El vi a l'Antiguitat. Economia, producció i comerç al Mediterrani occidental*, Monografies Badalonines 9, Badalona, 100-104.
- ARQUEOCIÈNCIA SCP 1995: «Excavacions a la perllongació de l'A-19», a: *Autopistas i Arqueologia. Memòria de les excavacions en la prolongació de l'autopista A-19*, Barcelona, 1 Autopistas C.E.S.A. - Generalitat de Catalunya. Barcelona. Autors: M. Prevosti, J. Arxé, A. Caballé, Codex SCCL, ARQUEOCIÈNCIA SCP (E. Sánchez, D. Olivares, G. Vila, R. Jàrrrega), 25-235.
- ARTHUR, P. 1987: «Precisazioni su di una forma anforica medio-imperiale dalla Campania», a: *1er Col·loqui d'Arqueologia Romana. El vi a l'Antiguitat. Economia, producció i comerç al Mediterrani occidental*, Monografies Badalonines 9, Badalona, 401-406.
- 1989: «Some observations on the economy of Bruttium under the Later Roman Empire», *Journal of Roman Archaeology* 2, Ann Arbor, 133-142.
- [ATLANTE] 1981: *Atlante delle forme ceramiche, 1. Ceramica fine romana nel bacino mediterraneo (medio e tardo Impero)*, Enciclopedia dell'Arte Antica Classica e Orientale, Roma.
- BACARIA, A. 1987: «Un lot de dérivées-des-sigillées paléochrétiennes à Iluro (Mataró, El Maresme, Espagne)», *Documents d'Archéologie Méridionale* 10, Lambesc, 123-128.
- 1991: «Les imitations de D.S.P. sur le littoral catalan (vème siècle apr. J.-C.)», a: *SFECAG, Actes du Congrès de Cognac*, Marsella, 353-363.
 - 1992a: «Ceràmiques paleocristianes (DSP) del Museu de Palau de Plegamans (Vallès Occidental)», *Arraona, revista d'Història* 10, Sabadell, 79-84.
 - 1992b: «Les ceràmiques paleocristianes (dérivées-des-sigillées paléochrétiennes) del Penedès», *Miscel·lània Penedesenca* xv, 1991 (1992), Sant Sadurní d'Anoia, 213-232.
 - 1993: «Tarraco i el comerç amb la Gàl·lia meridional durant el s. v dC: les importacions ceràmiques», *Butlletí Arqueològic* 15 (època v), Tarragona, 339-345.
- BAILEY, M. 1980: *Catalogue of the lamps in the British Museum II: Roman Lamps made in Italy*, Londres.
- BALIL, A. 1968: «Marcas de ceramista en lucernas romanas halladas en España», *Archivo Español de Arqueología* 41, Madrid, 158-178.
- 1969: «Un grupo de marcas de lucernas de Tarragona», *Cuadernos de Trabajos de la Escuela Española de Historia y Arqueología en Roma* XIII, Madrid, 121-214.
 - 1978: «Notas de cerámica romana, II», *Boletín del Seminario de Estudios de Arte y Arqueología* XLIV, Valladolid, 403-416.
- BARRASSETAS, E.; JÁRREGA, R. 1997: «La ceràmica trobada al jaciment de la Solana (Cubelles, Garraf)», a: *Contextos ceràmics d'època romana tardana i de l'alta edat mitjana (segles IV-X). Taula Rodona. Arqueomediterrània* 2, Barcelona, 131-152.
- BARRASSETAS, E.; MARTÍN, A.; PALET, J. M. 1994: *La vil·la romana de l'Aiguacuit (Terrassa, Vallès Occidental)*, Memòries d'Intervencions Arqueològiques a Catalunya 6, Barcelona.
- BARRASSETAS, E.; MONLEÓN, A. 1993-1994: «Intervenció al jaciment romà del Mas Manolo (Caldes de Montbui, Vallès Oriental)», *Tribuna d'Arqueologia 1993-1994*, Barcelona, 87-94.
- BARTHÉLEMY, D.; LAMOINE, F.; PROST, P. 2000: «La céramique pré-augustéenne et augustéenne de Mâcon: essai de synthèse», a: *SFECAG, Actes du Congrès de Libourne*, Marsella, 197-210.
- BARTI, A.; PLANA, R.; TREMOLEDA, J. 2004: *Llafranc romà*, Diputació de Girona.
- BASSOLS, I. 1997: «La ceràmica d'ús comú de Can Xammar. Campanya de 1970», a: *XIII Sessió d'Estudis Mataronins*, Mataró, 99-132.
- BELTRÁN DE HEREDIA, J. 2007: «La *via sepulchralis* de la plaza Villa de Madrid. Un ejemplo del ritual funerario durante el Alto Imperio en la necrópolis occidental de *Barcino*», *QUARHIS, Quaderns d'Arqueologia i Història de la Ciutat de Barcelona* 3, Barcelona, 12-63.
- BELTRÁN LLORIS, M. 1970: *Las ánforas romanas en España*, Saragossa.
- 1978: *Cerámica romana. Tipología y clasificación* (2 vol.), Saragossa.
 - 1990: *Guía de la cerámica romana*, Saragossa.
- BÉMONT, C. 1972: «*Terra nigra* trouvée à Vichy (Allier)», *Gallia* 30, vol. 1, París, 149-166.
- BÉMONT, C.; BOURGEOIS, A. 1986: «Les noms des potiers», a: *La terre sigillée gallo-romaine. Lieux de production du haut empire: implantation, produits, relations*, Documents d'Archéologie Française 6, París, 277-286.
- BENCIVENGA, C. 1987: «Sulla diffusione delle anfore tardo-imperiali in Campania: il complesso di Gri-

- cignano (Caserta)», a: *1er Colloqui d'Arqueologia Romana. El vi a l'Antiguitat. Economia, producció i comerç al Mediterrani occidental*, Monografies Badalonines 9, Badalona, 395-401.
- BERMÚDEZ, A.; MASSÓ, M. J. 1984-1985: «El horno cerámico del “Barranc de la Premsa Cremada” (Botarell, Tarragona)», *Butlletí Arqueològic* 6-7 (època v), Tarragona, 63-106.
- BERNAL, D. 1998: «Las producciones anfóricas del taller», a: BERNAL, D.; NAVAS, J. (ed.). *Los Matagallares (Salobreña, Granada). Un centro romano de producción alfarera en el siglo III d.C.*, Salobreña, 231-305.
- 2000: «La producción de ánforas en la Bética en el s. III y durante el Bajo Imperio romano», a: *Congreso Internacional «ex Baetica amphorae» (Écija-Sevilla, 1998)*, vol. I, Écija, 239-372.
- BERNAL, D.; NAVAS, J. (ed.). 1998: *Los Matagallares (Salobreña, Granada). Un centro romano de producción alfarera en el siglo III d.C.*, Salobreña.
- BERNI, P. 1998: *Las ánforas de aceite de la Bética y su presencia en la Cataluña romana*, Instrumenta 4, Barcelona.
- 2010: «Epigrafia sobre *amphorae, tegulae, imbrex* i *dolia* a l'àrea occidental del Camp de Tarragona / Epigraphy on *amphorae, tegulae, imbrex* and *dolia* in the western area of the Camp of Tarragona», a: GOROSTIDI, D. (ed.). *Ager Tarraconensis 3. Les inscripcions romanes / The Roman Inscriptions*, Documenta 16, ICAC, Tarragona, 153-210.
- BIAGINI, M. 1993: «La ceramica invetriata campano laziale in Liguria», *Rivista di Studi Liguri* LVIII, Bordighera, 131-146.
- BONET, H.; MATA, C. 2008: «Las cerámicas ibéricas. Estado de la cuestión», a: BERNAL, D.; RIBERA, A. (ed.). *Cerámicas hispanorromanas. Un estado de la cuestión*, Cadix, 147-169.
- BONIFAY, M. 2004: *Études sur la céramique romaine tardive d'Afrique*, BAR International Series 1301, Oxford.
- BONNET, J. 1988: *Lampes céramiques signées: définition critique des ateliers du Haut Empire*, París.
- BOURGOIS, A.; MAYET, F. 1991: *Belo VI. Les sigillées*, Casa de Velázquez, Madrid.
- BRECCIAROLI TABORELLI, L. 2005: «Ceramiche a vernice nera», a: GANDOLFI, D. (cur.). *La ceramica e i materiali di età romana. Classi, produzioni, commerci e consumi*, Bordighera, 59-103.
- BRU, M.; POCIÑA, C. A. 2004: *Memòria de la intervenció arqueològica a la vil·la de la Canaleta (Vilaseca, Tarragonès)*, memòria dipositada a la Direcció General de Patrimoni Cultural de la Generalitat de Catalunya, Barcelona.
- BRUN, J.-P. 2003: *Le vin et l'huile dans la Méditerranée antique*, París.
- BUSSIÈRE, J. 2000: *Lampes antiques d'Algérie*, Monographies Instrumentum 16, Montagnac.
- BUXÓ, R.; TREMOLEDA, J. 2002: *Platja de Fenals (Lloret de Mar, La Selva): una indústria terrissera d'època romana a la Costa Brava*, Lloret de Mar.
- CALLENDER, M. H. 1965: *Roman Amphorae*, Londres.
- CARANDINI, A. 1987: «Pottery and the African economy», a: GARNSEY, P.; HOPKINS, K.; WHITTAKER, C. (ed.). *Trade in the Ancient Economy*, Londres, 145-162.
- CARANDINI, A.; TORTORELLA, S. 1981: «Ceramica africana. Produzione A», a: *Atlante delle forme ceramiche, 1. Ceramica fine romana nel bacino mediterraneo (medio e tardo Impero)*, Enciclopedia dell'Arte Antica Classica e Orientale, Roma, 19-52.
- CARRERAS, C. 2004: «Les àmfors de Iesso», a: GUITART, J.; PERA, J. (ed.). *Iesso I. Miscel·lània arqueològica*, Barcelona-Guissona, 145-169.
- CARRERAS, N.; RIGO, A. 1994: «Can Blanc (Argentona, Maresme). Una vil·la romana de mitjans del segle I dC a inicis del segle III dC», *Laietania* 9, Mataró, 183-213.
- CARRETÉ, J. M.; KEAY, S.; MILLETT, M. 1995: *A Roman provincial capital and its hinterland. The survey of the territory of Tarragona, Spain, 1985-1990*, Journal of Roman Archaeology, Supplementary Series 15, Ann Arbor, Michigan.
- CARRETERO, S. 2008: «Producciones militares en la Tarraconense», a: *SFECAG, Actes du Congrès de L'Escala-Empúries*, Marsella, 255-264.
- CARRILLO, J. R.; MURILLO, J. F. 1996: «Un vertedero con cerámica africana de cocina en Colonia Patricia», a: *L'Africa romana. Atti dell'XI convegno di Studio*, vol. III, Sàsser, 1301-1319.
- CARTES, A.; GILISBARS, T. 2009: «Estudi de les restes ceràmiques del Mas de Sant Pau (Masdenverge, Montsià, Catalunya)», *Quaderns de Prehistòria i Arqueologia de Castelló* 27, Castelló, 207-216.
- CASAS, J. (ed.) 1989: *L'Olivet d'en Pujol i els Tolegassos. Dos establiments agrícoles d'època romana a Viladamat (campanya de 1982 a 1988)*, Sèrie Monogràfica 9, Girona.
- CASAS, J.; CASTANYER, P.; NOLLA, J. M.; TREMOLEDA, J. 1990: *Ceràmiques comunes i de producció local d'època romana, 1. Materials augustals i alto-imperials a les comarques de Girona*, Girona.
- 1995a: *El món rural d'època romana a Catalunya. L'exemple del Nord-est*, Centre d'Investigacions Arqueològiques, Sèrie Monogràfica 15, Girona.
- 1995b: *La vil·la romana de la Font del Vilar (Avinyonet de Puigventós, Alt Empordà)*, Estudis Arqueològics 2, Girona.
- CASAS, J.; MERINO, J. 1990: «Troballes de ceràmica vidriada d'època romana a les comarques costaneres de Girona», *Cypsela* VIII, Girona, 139-155.
- CASAS, J.; NOLLA, J. M. 1986-1989: «Un conjunt tanca amb ceràmica africana a la vil·la romana dels Tolegassos (Viladamat, Alt Empordà)», *Empúries* 48-50, vol. I, Barcelona, 202-213.

- 1993: *Labocador oriental de la vil·la de Tolegassos (Viladamat, Alt Empordà)*, Estudis Arqueològics 1, Girona.
- 2008: «Un ensemble céramique de la fin du II^e siècle après J.-C. à Puig de Sant Grau (Caldes de Malavel·la)», *SFECAG, Actes du Congrès de l'Escala - Empúries*, Marsella, 63-74.
- CASAS, J.; SOLER, V. 2003: *La Villa de Tolegassos: una explotació agrícola de época romana en el territorio de Ampurias*, BAR International Series 1101, Oxford.
- 2006a: *Lucernas romanas en el extremo nordeste de la Península Ibérica*, British Archaeological Reports, International Reports 1567, Oxford.
- 2006b: *Llànies romanes d'Empúries: materials augustals i altoimperials*, l'Escala.
- CASTANYER, P.; PY, M.; SANMARTÍ, E.; TREMOLEDA, J. 1993: «Amphores ibériques», a: [DICOCER]. *Dictionnaire des Céramiques Antiques (VII^eme s. av. n. è. - VII^eme s. d. n. è.) en Méditerranée nord-occidentale (Provence, Languedoc, Ampurdan)*, Lattara 6 (volum monogràfic), Lattes, 49-52.
- CASTANYER, P.; SANMARTÍ, E.; TREMOLEDA, J. 1993a: «Céramique commune ibérique», a: [DICOCER]. *Dictionnaire des Céramiques Antiques (VII^eme s. av. n. è. - VII^eme s. d. n. è.) en Méditerranée nord-occidentale (Provence, Languedoc, Ampurdan)*, Lattara 6 (volum monogràfic), Lattes, 351-356.
- 1993b: «Céramique catalane engobée», a: [DICOCER]. *Dictionnaire des Céramiques Antiques (VII^eme s. av. n. è. - VII^eme s. d. n. è.) en Méditerranée nord-occidentale (Provence, Languedoc, Ampurdan)*, Lattara 6 (volum monogràfic), Lattes, 156-157.
- 1993c: «Céramique grise de la côte catalane», a: [DICOCER]. *Dictionnaire des Céramiques Antiques (VII^eme s. av. n. è. - VII^eme s. d. n. è.) en Méditerranée nord-occidentale (Provence, Languedoc, Ampurdan)*, Lattara 6 (volum monogràfic), Lattes, 391-397.
- CASTANYER, P.; TREMOLEDA, J. 1999: *La vil·la romana de Vilauba. Un exemple de l'ocupació i explotació romana del territori a la comarca del Pla de l'Estany*, Girona.
- CAZORLA, F.; COLL, R.; JÁRREGA, R. 1997: «Els darrers jaciments arqueològics descoberts a Premià. Una aportació a l'inventari arqueològic de Premià de Dalt i Premià de Mar (El Maresme)», a: *XIII Sessió d'Estudis Mataronins*, Mataró, 177-202.
- CELA, X.; CHADWICK, E.; MARTÍ, C.; PUERTA, C. 1994: «L'excavació al carrer d'en Pujol 43-45. La troballa d'un tresoret d'Aurei d'època clàudia a Iluro (Mataró, el Maresme)», *Laietania* 9, Mataró, 133-158.
- [CERÀMICA COMUNA ROMANA] 1995: *Ceràmica comuna romana d'època altoimperial a la Península Ibèrica*. Barcelona.
- CERDÀ, J. A.; GARCÍA, J.; MARTÍ, C.; PUJOL, J.; PERA, J.; REVILLA, V. 1997: «El *cardo maximus* de la ciutat romana d'Iluro (*Hispania Tarraconensis*)», *Laietania* 10 (2 vol.), Mataró.
- CLARIANA, J. F. 1981: «Sondatge estratigràfic a la vil·la romana de Can Majoral (Mataró)», *Laietania* 1, Mataró, 83-181.
- 1982-1983: «La col·lecció de terra sigil·lada del Museu del Maresme (4)», *Laietania* 2-3, Mataró, 254-258.
- 2002: «La vil·la romana del Sant Crist (el Maresme): interpretació i estudi dels materials recuperats en el curs de la seva destrucció», *Laietania* 13, 107-157. Mataró.
- CLARIANA, J. F.; JÁRREGA, R. 1990: «Aportación al conocimiento de unas estructuras arquitectónicas tardorromanas del yacimiento arqueológico de Can Modolell (Cabrera de Mar, Barcelona)», *Archivo Español de Arqueología* 63, Madrid, 330-344.
- CLARIANA, J. F.; LLEONART, R. 1979: «Dos quadres estratigràfics a la Rectoria Vella de Santa Maria de Mataró», *Quaderns de Prehistòria i Arqueologia del Maresme* 8-9, Mataró, 246-267.
- CODEX 1995: «Excavacions a la variant de Mataró», a: *Autopistas i Arqueologia. Memòria de les excavacions en la prolongació de l'autopista A-19*, Barcelona, 37-123.
- COLL, R. 2004: *Història arqueològica de Premià*, Premià de Mar.
- COLL, R.; JÁRREGA, R. 1986: «Troballes submarines a Vilassar de Mar. Estudi del material amfòric», *Les Nostres Arrels* 10, Premià de Mar.
- 1993: «Ánforas itálicas de época tardorromana en Hispania. Los hallazgos del Palmar Hotel (Premià de Mar, Barcelona)», *Archivo Español de Arqueología* 66, Madrid, 310-323.
- COLL, R.; PREVOSTI, M.; CAZORLA, F.; MONTLLÓ, J. 2002: «Can Vilà (Premià de Dalt, el Maresme): un jaciment ibèric de plana amb producció ceràmica, després romanitzat», *Laietania* 13, Mataró, 69-106.
- COMAS, M.; MARTÍN, A.; MATAMOROS, D.; MIRÓ, J. 1998: «Un tipus d'àmfora Dressel 1 de producció laietana», a: *De les estructures indígenes a l'organització provincial romana de la Hispània citerior: homenatge a Josep Estrada i Garriga. Ítaca: Quaderns Catalans de Cultura Clàssica, any 1998. Annexos* 1, Barcelona, 149-161.
- CONDE, M. J. 1991: «Les produccions de “kálathoi” d'Empúries i la seva difusió mediterrània (segles II-I a.C.)», *Cypsela* 9, Girona, 141-168.
- 1992: «Una producció ceràmica característica del món ibèric tardà: el kalathos “barret copa”», *Fonaments. Prehistòria i Món Antic als Països Catalans* 8, Barcelona, 117-170.
- CORSI-SCIALLANO, M.; LIOU, B. 1985: «Les épaves de Tarraconaise à chargement d'amphores Dressel 2-4», *Archaeonautica* 5, París.

- DAURA, A.; PARDO, D. 1991: «Restes romanes baix imperials a la conca mitjana-alta del riu Llobregat (noves dades per a un panorama poc conegut)», *Estrat. Revista d'Arqueologia, Prehistòria i Història Antiga* 4, Igualada, 37-60.
- DAURA, A.; SÁNCHEZ, E.; PARDO, D.; GALOBART, J. 1987: *El jaciment ibero-romà de Boades (Castellgalí, Bages)*, Manresa.
- DERU, X. 1996: *La céramique belge dans le Nord de la Gaule. Caractérisation, chronologie, phénomènes culturels et économiques*, Louvain-la-Neuve.
- DESBAT, A. 1986: «Céramiques romaines à glaçure plombifère des fouilles de Lyon (Hauts-de-Saint-Just, Rue des Farges, La Solitude)», *Figlina* 7, Lió, 105-124.
- DESBAT, A.; PICON, M. 1986: «Les importations d'amphores de la Méditerranée orientale à Lyon (fin du I siècle avant J.-C. et I siècle après)», a: EMPEREUR, J. Y.; GARLAN, Y. (ed.). *Recherches sur les amphores grecques*, Bulletin de Correspondance Hellénique, suppl. 13, Atenes, 637-648.
- DÍAZ, M. 2000: «Tipología de los contextos cerámicos tarro-republicanos de Tárraco», *Empúries* 52, Barcelona, 201-260.
- DÍAZ, M.; OTIÑA, P. 2002: «El comercio de la Tarragona antigua; importaciones cerámicas entre el siglo III aC y la dinastía julio-claudia», a: RIVET, L.; SCIALLANO, M. (ed.). *Vivre, produire et échanger: reflets méditerranéens. Mélanges offertes à Bernard Liou*, Archéologie et Histoire Romaine 8, Montagnac, 171-194.
- [DICOCER] 1993: *DICOCER. Dictionnaire des Céramiques Antiques (VIIème s. av. n. è. - VIIème s. d. n. è.) en Méditerranée nord-occidentale (Provence, Languedoc, Ampurdan)*, Lattara 6 (volum monogràfic), Lattes.
- DI GANGI, G.; LEBOLE, C. M. 1998: «Anfore Keay LII ed altri materiali ceramici da contesti di scavo della Calabria centro-meridionale (V-VIII secolo)», a: SAGUI, L. (cur.). *Ceramica in Italia: VI-VII secolo. Atti del Convegno in onore di John W. Hayes*, Florència, 761-768.
- DOMERGUE, Cl. 1966: «Un envoi de lampes du potier Caius Clodius», *Mélanges de la Casa de Velázquez* II, París, 5-50.
- DRAGENDORFF, H. 1895: *Terra Sigillata. Ein Beitrag zur Geschichte der griechischen und römischen Keramik*, Bonner Jahrbücher XCVI, Bonn.
- DUBOIS, S.; BINET, E. 2000: «Découvertes récentes de céramiques de la première moitié du Ier siècle à Amiens (Somme)», a: SFECAG, *Actes du Congrès de Libourne*, Marsella, 265-306.
- EHMIG, U. 2003: *Die römischen Amphoren aus Mainz, Möhnesee*.
- EMPEREUR, J.-Y.; PICON, M. 1989: «Les régions de production d'amphores impériales en Méditerranée orientale», a: *Amphores romaines et histoire économique: dix ans de recherches*, Collection de l'École Française de Rome 114, Roma, 223-248.
- ESCRIVÀ, V. 1991: *Ceràmica romana de Valentia. La terra sigillata hispànica*, València.
- 1995: «La ceràmica común romana del Municipium Liria Edetanorum. Nuevas aportaciones al estudio de la ceràmica de época alto-imperial en la Hispania Tarraconensis», a: *Ceràmica comuna romana d'època altoimperial a la Península Ibèrica*, Barcelona, 167-186.
- ESTEVE, F. 1999: *Recerques arqueològiques de la ribera baixa de l'Ebre (II). Protohistòria i Antiguitat Tardana*, Amposta.
- ETTLINGER, E. (ed.) 1990: *Conspectus formarum terrae italico modo confectae*, Bonn.
- FABIÃO, C. 2004: «Centros oleiros da Lusitania: balanço dos conhecimentos e perspectivas de investigação», a: LAGÓSTENA, L.; BERNAL, D. (ed.). *Figlinae Baeticae. Talleres alfareros y producciones cerámicas en la Bética romana (ss. II a.C. - VII d.C.)*, British Archaeological Reports, International Reports 1266, Oxford, 379-410.
- FENTRESS, E.; PERKINS, P. 1988: «Counting African Red Slip Ware», a: *L'Africa romana. Atti del V convegno di studio*, Sàsser, 205-214.
- FERNÁNDEZ, A.; REMOLA, J. A. 2008: «Tarraco: contextos ceràmics d'època altoimperial (segles I-III)», a: SFECAG, *Actes du Congrès de L'Escala-Empúries*, Marsella, 87-102.
- FERNÁNDEZ GARCÍA, M. I. 1985: «La decoración en QVARTIO, un alfarero del centro de producción de Los Villares de Andújar (Jaén)», *Cuadernos de Prehistoria de la Universidad de Granada* 10, Granada, 391-411.
- FERNÁNDEZ GARCÍA, M. I.; MORALES, M. 2007: «Hacia una estructuración de la producción en el complejo alfarero de Los Villares de Andújar (Jaén). Nuevos datos aportados por las probinas», *CVDAS, Revista de Arqueología e Historia* 5-6 (2004-2005), Andújar, 45-64.
- FERNÁNDEZ GARCÍA, M. I.; ROCA, M. 2008: «Producciones de Terra Sigillata Hispànica», a: BERNAL, D.; RIBERA, A. (ed.). *Cerámicas hispanorromanas. Un estado de la cuestión*, Cadis, 307-332.
- FERNÁNDEZ IZQUIERDO, A. 2006, «Aproximación a la villa romana de Mas d'Aragó (Cervera del Maestrat, Castellón): producción ceràmica del alfar», *Quaderns de Prehistòria i Arqueologia de Castelló* 25, Castelló, 271-300.
- FERNÁNDEZ SOTELO, E. 1994: *Un vertedero del siglo III en Ceuta*, Ceuta.
- FERNÁNDEZ, Ll.; RIBÉ, G.; ROIG, A. 1988: «Localització del jaciment romà de Can Bonvilar, Terrassa. Prospeccions 1986», *Arraona, revista d'Història* 2, Sabadell, 81-86.

- FERRER, A. 1947-1948: «El poblamiento ibérico del Panadés y extensiones», *Ampurias* IX-X, Barcelona, 272-286.
- FLÉTCHER, D. 1965: «Tipología de los hornos cerámicos romanos de España», *Archivo Español de Arqueología* 38, Madrid, 170-174.
- GARCÍA MERINO, C.; SÁNCHEZ, M.; BURÓN, M. 2008: «Un depósito cerrado del siglo III: la habitación nº 7 de la casa de los Plintos de Uxama (Osma, Soria)», a: *SFECAG, Actes du Congrès de L'Escala-Empúries*, Marsella, 277-280.
- GARCÍA NOGUERA, M.; POCIÑA, C. A.; REMOLA, J. A. 1997: «Un context ceràmic d'inicis del segle II dC a Tàrraco (*Hispania Tarraconensis*)», *Pyrenae* 28, Barcelona, 179-209.
- GARCÍA VARGAS, E. 1998: *La producción de ánforas en la bahía de Cádiz en época romana (siglos II a.C. - IV d.C.)*, Écija.
- 2000: «La producción de ánforas “romanas” en el sur de *Hispania*. República y Alto Imperio», a: *Congreso Internacional «ex Baetica amphorae» (Écija-Sevilla, 1998)*, vol. I, Écija, 57-174.
- GARCÍA VARGAS, E.; BERNAL, D. 2008: «Ánforas de la Bética», a: BERNAL, D.; RIBERA, A. (ed.). *Cerámicas hispanorromanas. Un estado de la cuestión*, Cadis, 661-687.
- GASPARETTI, G.; DI GIOVANNI, V. 1991: «Precisazioni sui contenitori calabresi della tarda antichità», *Mélanges de l'École Française de Rome. Moyen Age* 103, Roma, 875-885.
- GEBELLÍ, P. 1996: «Un nou centre productor d'àmfores al Camp de Tarragona. El forn de la Canaleta i el segell Philodamus (Vila-seca, Tarragonès)», *Butlletí Arqueològic* 18 (època v), Tarragona, 69-96.
- 1998: «Les exportacions amfòriques del Camp de Tarragona al sud-est de França», a: *XI Col·loqui Internacional d'Arqueologia de Puigcerdà*, Puigcerdà, 223-230.
- 2007: *El Roquís (Reus, Baix Camp). Una bòbila romana a l'ager de Tàrraco. Poblament rural, producció ceràmica i comerç a les nostres contrades en època romana*, Reus.
- 2008: «La dinàmica comercial en època augustal: estudi de les àmfores dels nivells augustals de les intervencions al teatre romà de Tàrraco (UE 2311 i 3120)», *Pyrenae* 39-2, Barcelona, 47-69.
- GENERA, M.; JÁRREGA, R. 2000: «Elements epigràfics sobre *instrumenta domestica* procedents de Dertosa», *Faventia* 22/1, Bellaterra, 49-57.
- 2009: *Aproximació a la Dertosa romana. Resultats de les investigacions arqueològiques al solar de la Costa dels Capellans, núm. 5 Tortosa (el Baix Ebre)*, Reus.
- 2010: *Aproximació a l'ager Dertosanus: la vil·la romana de Barrugat (Bítem, Tortosa, Baix Ebre). Resultats de les recerques 1984-1986*, Reus.
- GENERA, M.; PÉREZ SUÑÉ, J. M. 2002: «Marques sobre *instrumentum domesticum* de l'abocador de la Costa dels Capellans (Tortosa)», *Cornucopia 9. Sylloge Epigraphica Barcinonensis* IV, Barcelona, 67-87.
- GENIN, M. 1997: «Les horizons augustéens et tibériens de Lyon, Vienne et Roanne. Essai de synthèse», a: *SFECAG, Actes du Congrès de Mans*, Marsella, 13-36.
- GENIN, M. [et al.] 2007: *La Graufesenque (Millau, Aveyron). Vol. II. Sigillées lisses et autres productions*, Pessac.
- GISBERT, J. A. 1987: «La producció del vi al territori de *Dianium* durant l'Alt Imperi: el taller d'àmfores de la vil·la romana de l'Almadrava (Setla - Mirarroca - Mirafior)», a: *Ier Col·loqui d'Arqueologia Romana. El vi a l'antiguitat. Economia, producció i comerç al Mediterrani occidental*, Monografies Badalonines 9, Badalona, 104-118.
- 2009: «Vi tarraconense al País Valencià. Una mirada des dels forns d'àmfores, arqueologia de les vil·les i derelictes de la costa de *Dianium* (Dénia)», a: *El vi tarraconense i laietà: abir i avui. Actes del simpòsium*, Documenta 7, ICAC, Tarragona, 125-150.
- GONZÁLEZ VILLAESCUSA, R. 1990: *El vertedero de la Avenida de España, 3 y el siglo III d. de C. en Ebusus, Trabajos del Museo Arqueológico de Ibiza* 22, Eivissa.
- 1993: «Origine et diffusion d'une forme peu courante de céramique africaine. Nouvelle contribution à la connaissance du commerce de Byzacène au IIIe s. après J.-C.», *Antiquités Africaines* 29, Paris, 151-161.
- GOUDINEAU, Ch. 1968: *La céramique arétine lisse*, Mélanges d'Archéologie et Histoire, Suppléments 6, Paris.
- 1977: «Note sur la céramique commune grise gallo-romaine de Vaison», *Revue d'Archéologie Narbonnaise* 10, Narbona, 153-169.
- GREEN, C. M. 1980: «The imported amphorae», a: JONES, D. M.; RHODES, M. (ed.). *Excavations at Billingsgate Buildings Triangle, Lower Thames Street, 1974*, London & Middlesex Archaeological Society, Sep. Paper 4, Londres, 40-45.
- GUITART, J. 1970: «Excavaciones en la zona Sudeste de la villa romana de Sentromà (Tiana)», *Pyrenae* 6, Barcelona, 111-165.
- HARTLEY, K. F. 1973: «La diffusion des mortiers, tuiles et autres produits en provenance des fabriques italiennes», *Cahiers d'Archéologie Subaquatique* 2, Frejús, 49-60.
- HAYES, J. W. 1972: *Late Roman Pottery*, Londres.
- 1980a: *Supplement to Late Roman Pottery*, Londres.
- 1980b: *Ancient Lamps in the Royal Ontario Museum - I: Greek and Roman Clay Lamps. A Catalogue*, Toronto.
- HERMET, F. 1934: *La Graufesenque (Condatomago): vases sigillés, graffites* (2 vol.), Paris.

- HERNÁNDEZ-GASCH, J. 2006: «The *castellum* of *Barcino*: from its Early Roman empire origins as a monumental public place to the Late Antiquity fortress», *QUARHIS, Quaderns d'Arqueologia i Història de la Ciutat de Barcelona* 2, Barcelona, 74-91.
- HESNARD, A. 1980: «Un dépôt augustéen d'amphores à La Longarina, Ostie», a: *The Seaborne Commerce of Ancient Rome, Studies in Archaeology and History*, Roma, 141-156.
- HESNARD, A.; LEMOINE, Ch. 1981: «Les amphores du Cécube et du Falerne: prospections, typologie, analyses», *Mélanges de l'École Française de Rome* 93, vol. I, Roma, 243-295.
- HOFMANN, B. 1971: «Les relations entre potiers, fabricants de moules et artistes producteurs de poinçons», a: *Rei Cretariae Romanae Fautores. Acta* 13, 5-20.
- JÁRREGA, R. 1991: *Cerámicas finas tardorromanas y del Mediterráneo oriental en España. Estado de la cuestión*, Anejos de Archivo Español de Arqueología XI, Madrid.
- 1993: *Poblamiento y economía en la costa Este de la Tarraconense en época tardorromana (siglos IV - VI)*, tesi doctoral, Universitat Autònoma de Barcelona, 1992 (publicació en microfita), Cerdanyola (edició en línia, 2009, <<http://www.tesisenxarxa.net/TDX-0615109-163705/>>, Universitat Autònoma de Barcelona).
- 1995: «Les àmfors romanes del Camp de Tarragona i la producció del vi tarraconense», *Revista Arqueològica de Ponent* 5, Lleida, 179-194.
- 1996a: «Poblamiento rural y producción anfórica en el *territorium* de *Tarraco* (Hispania Citerior)», *Journal of Roman Archaeology* 9, Ann Arbor, 471-483.
- 1996b: «El yacimiento romano de El Campillo (Altura). Nuevos datos para el estudio de la romanización del Alto Palancia (Castellón)», *Quaderns de Prehistòria i Arqueologia de Castelló* 17, Castelló, 367-381.
- 1997: «Els materials arqueològics», a: *El jaciment romà del Morè. Sant Pol de Mar, Maresme*, Excavacions Arqueològiques a Catalunya 13, Barcelona, 79-225.
- 1998: «La producció amforal romana del Camp de Tarragona. Estat de la qüestió», a: *2on Col·loqui Internacional d'Arqueologia Romana. El vi a l'Antiguitat. Economia, producció i comerç al Mediterrani occidental*, Badalona, 430-437.
- 2000a: «El poblament rural i l'origen de les *villae* al nord-est d'*Hispania* durant l'època romana republicana (segles II-I aC)», *Quaderns de Prehistòria i Arqueologia de Castelló* 21, Castelló, 271-301.
- 2000b: «La difusió de la producció anfórica bética en el àrea catalana durant el període bajoimperial. Las ánforas Dressel 23», a: *Congreso Internacional «ex Baetica amphorae» (Écija-Sevilla, 1998)*, vol. II, Écija, 605-620.
- 2002: «Nuevos datos sobre la producción anfórica y el vino de *Tarraco*», a: RIVET, L.; SCIALLANO, M. (ed.). *Vivre, produire et échanger: reflets méditerranéens. Mélanges offertes à Bernard Liou*, Archéologie et Histoire Romaine 8, Montagnac, 429-444.
- 2003: «Les ceràmiques romanes de la vil·la de Mas d'en Gras (Vila-seca, Tarragonès)», *Butlletí Arqueològic* 25 (època v), Tarragona, 107-170.
- 2007: «The end of Roman amphorae in coastal *Hispania Tarraconensis* (Catalonia) in the 6th to 7th centuries. Globular amphorae with a concave or umbilicated base», a: *LRCW 2. Late Roman Coarse Wares, Cooking Wares and Amphorae in the Mediterranean: Archaeology and Archaeometry (Aix-en-Provence-Marseille-Arles, 13th-16th April 2005)*, BAR International Series 1662 (I), Oxford, 211-218.
- 2008a: «Los estudios de cerámica romana en las zonas litorales de la Península Ibérica: un balance a inicios del siglo XXI», a: BERNAL, D.; RIBERA, A. (ed.). *Cerámicas hispanorromanas. Un estado de la cuestión*, Cadis, 49-81.
- 2008b: «La crisi del segle III a l'àrea compresa entre *Tarraco* i *Saguntum*. Aproximació a partir de les dades arqueològiques», a: *The countryside at the 3rd century. From Septimus Severus to the Tetrarchy*, Studies on the Rural World in the Roman Period 3, Girona-Banyoles, 105-139.
- 2009a: «La producció vinícola i els tallers d'àmfors a l'ager *Tarraconensis* i l'ager *Dertosanus*», a: *El vi tarraconense i laietà: ahir i avui. Actes del simpòsium*, Documenta 7, ICAC, Tarragona, 99-123.
- 2009b: «Una nueva producción de cerámica común de mesa romana, de época medioimperial (finales del siglo II - inicios del III) en la zona de *Tarraco* (Tarragona)», *Ex/Officina/Hispana, Boletín* 01, octubre 2009, 22-25 (publicació electrònica, ISSN 1989-743X).
- JÁRREGA, R.; ABELA, J. 2011: «Producció i importació de ceràmiques a l'ager *Tarraconensis*. Una aproximació a l'economia del Camp de Tarragona en època romana», a: PREVOSTI, M.; GUITART, J. *Ager Tarraconensis 2. El poblament / The Population*, Documenta 16, ICAC, Tarragona, 141-207.
- JÁRREGA, R.; BUFFAT, L. 2012: «La cerámica común tarraconense (COM.OX.TARR./COM.RED.TARR.) y su variante con decoración pintada (CMG)», a: BERNAL, D.; RIBERA, A. (ed.). *Cerámicas hispanorromanas II. Producciones regionales*, Cadis, 453-468.
- JÁRREGA, R.; CLARIANA, J. F. 1996: «El jaciment arqueològic de Can Modolell (Cabrera de Mar, Maresme) durant l'Antiguitat Tardana. Estudi de les ceràmiques d'importació», *Cypsela* XI, Girona, 125-152.
- JÁRREGA, R.; OTIÑA, P. 2008: «Un tipo de ánfora tarraconense de época medioimperial (siglos II-III): la Dressel 2-4 evolucionada», a: *SFECAG, Actes du Congrès de L'Escala-Empúries*, Marsella, 281-286.

- JÁRREGA, R.; PREVOSTI, M. 2011: «*Figlinae* tarraconenses. La producció ceràmica a l'ager *Tarraconensis*», a: PREVOSTI, M.; GUITART, J. *Ager Tarraconensis 2. El poblament / The Population*, Documenta 16, ICAC, Tarragona, 455-490.
- JÁRREGA, R.; SÁNCHEZ, E. 2008: *La vil·la romana del Mas d'en Gras (Vila-seca, Tarragonès)*, Hic et Nunc 3, Tarragona.
- JOLY, M. 1996: «Terra nigra, terra rubra, céramiques à vernis rouge pompéien, peintes et communes: répertoire, chronologie et faciès régionaux en Bourgogne romaine», a: SFECAG, *Actes du Congrès de Dijon*, Marsella, 111-138.
- JONCHERAY, J.-P. 1972: «Étude de l'épave Dramont D», *Cahiers d'Archéologie Subaquatique* 1, Frejús, 11-33.
- JUAN TOVAR, L. C. 1988-1989: «Los talleres cerámicos de época romana en la provincia de Tarragona: estado de la cuestión», *Acta Arqueológica de Tarragona* II, Tarragona, 13-17.
- KEAY, S. J. 1984: *The Late Roman Amphorae in the Western Mediterranean. A typology and economic study: the Catalan evidence*, BAR International Series 196 (2 vol.), Oxford.
- [L'ARQUEOLOGIA A CATALUNYA] 1983: *L'arqueologia a Catalunya, avui*, Barcelona.
- LAFUENTE, A. 1992: «La producció de la ceràmica ibèrica del taller de Fontscaldes (Valls, Alt Camp)», a: *Les ceràmiques de tècnica ibèrica a la Catalunya romana*, Barcelona, 47-77.
- LALLEMAND, D. 2005: «L'origine et l'évolution de la terra nigra dans la basse vallée de l'Allier», a: SFECAG, *Actes du Congrès de Blois*, Marsella, 39-61.
- LAMBOGLIA, N. 1950: *Gli scavi di Albintimilium e la cronologia della ceramica romana*, Bordighera.
- 1955: «Sulla cronologia delle anfore romane di età repubblicana (II-I secolo aC)», *Rivista di Studi Liguri* 21, Bordighera, 241-270.
- 1958: «Nuove osservazioni sulla terra sigillata chiara (tipi A e B)», *Rivista di Studi Liguri* 24, Bordighera, 257-330.
- 1963: «Nuove osservazioni sulla terra sigillata chiara (II)», *Rivista di Studi Liguri* 29, Bordighera, 145-212.
- LEMAÎTRE, S. 1997: «L'amphore de type Agora F65/66, dite "monoansée"», a: SFECAG, *Actes du Congrès de Mans*, Marsella, 311-319.
- LIU, B. 1987: «L'exportation du vin de Tarraconaise d'après les épaves», a: *1er Col·loqui d'Arqueologia Romana. El vi a l'antiguitat. Economia, producció i comerç al Mediterrani occidental*, Monografies Badalonines 9, Badalona, 271-284.
- LEONART, R.; CLARIANA, J. F. 1977: «Un "lacus" a la finca de "Can Xacó" a Santa Elena d'Agell (Cabrera de Mar)», *Quaderns de Prehistòria i Arqueologia del Maresme* 3, Mataró, 65-67.
- LLINÀS, J.; SAGRERA, J. 1993: «Una construcció alt-imperial a Llafranc. Fases, estratigrafia i materials», *Cypsela* X, Girona, 105-127.
- LLORENS, M. M. 1994: *La ciudad de Carthago Nova: las emisiones romanas*, Múrcia.
- LÓPEZ MULLOR, A. 1978: «Ceràmica vidriada romana», *Informació Arqueològica* 27-28, Barcelona, 68-74.
- 1980: «De nuevo sobre la ceràmica vidriada de Mataró», *Quaderns de Prehistòria i Arqueologia del Maresme* 11-12, Mataró, 408-421.
- 1981: «Notas para una clasificación de los tipos más frecuentes de la ceràmica vidriada romana en Cataluña», *Ampurias* 43, Barcelona, 201-215.
- 1990: *Las ceràmicas romanas de paredes finas en Cataluña*, Pórtico, Saragossa.
- 1993: «Los talleres anfóricos de Darró (Vilanova i La Geltrú, Barcelona). Noticia de su hallazgo», *Empúries* 48-50, vol. II, Barcelona, 64-76.
- 2008: «La ceràmica de paredes finas en la fachada mediterránea de la Península Ibérica y en las Islas Baleares», a: BERNAL, D.; RIBERA, A. (ed.). *Ceràmicas hispanorromanas. Un estado de la cuestión*, Cadis, 343-383.
- LÓPEZ MULLOR, A.; CAIXAL, A.; FIERRO, X. 2004: «Resultats de la recerca arqueològica a la vil·la romana i el castell de Cubelles (Cubelles, Garraf)», a: *Actes de les Jornades d'Arqueologia i Paleontologia 2001. Comarques de Barcelona 1996-2000. La Garriga, 29 i 30 de novembre, 1 de desembre de 2001*, vol. II, Generalitat de Catalunya, Departament de Cultura, Ajuntament de la Garriga, Barcelona, 458-488.
- LÓPEZ MULLOR, A.; ESTANY, I.; GUTIÉRREZ, A. 2005: «La ceràmica i altres materials antics», a: *Llibre primer. Arqueologia. Excavacions a l'establiment ibèric, la vil·la romana, l'església de Santa Maria i el castell de Castelldefels. Campanyes 1989-1994, 1995 i 2001*, Barcelona, 103-112.
- LÓPEZ MULLOR, A.; FIERRO, X. 2004: «La céramique grise fine ibérique des IIe-Ier siècles av. J.-C. en Cossétanie (Catalogne, Espagne)», a: SFECAG, *Actes du Congrès de Vallauris*, Marsella, 459-472.
- LÓPEZ MULLOR, A.; FIERRO, X.; CAIXAL, A. 1997: «Ceràmica dels segles IV al X procedent de les comarques de Barcelona», a: *Contextos ceràmics d'època romana tardana i de l'alta edat mitjana (segles IV-X). Taula Rodona. Arqueomediterrània* 2, Barcelona, 59-62.
- 1998: «Ceràmica trobada a l'excavació de la vil·la romana i el Castell de Cubelles, campanyes 1994-1995», *Miscel·lània Penedesenca* XXIII, Institut d'Estudis Penedesencs, 9-34.
- LÓPEZ MULLOR, A.; MARTÍN, A. 2006: «La production d'amphores gréco-italiques, Dressel 1, Lamboglia 2 et Tarraconaise 1 à 3 en Catalogne», a: SFECAG, *Actes du Congrès de Pézenas*, Marsella, 441-460.

- 2008a: «Las ánforas de la Tarraconense», a BERNAL, D.; RIBERA, A. (ed.). *Cerámicas hispanorromanas. Un estado de la cuestión*, Cadis, 689-724.
- 2008b: «Tipologia i datació de les àmfores tarraconenses produïdes a Catalunya», a: LÓPEZ MULLOR, A.; AQUILUÉ, X. (coord.). *La producció i el comerç de les àmfores de la Provincia Hispania Tarraconensis. Homenatge a Ricard Pascual i Guasch*, Monografies del Museu d'Arqueologia de Catalunya 8, Barcelona, 33-94.
- LÓPEZ RODRÍGUEZ, J. R. 1985: *Terra sigillata hispànica tardia decorada a molde de la Península Ibérica*, Valladolid-Salamanca.
- LÓPEZ VILAR, J. 1993: *La vil·la romana de la Barquera (Perafort, Tarragona)*, Arqueologia d'Intervenció 3, Tarragona.
- 2006: *Les basíliques paleocristianes del suburbi occidental de Tarraco. El temple septentrional i el complex martirial de Sant Fructuós*, Documenta 4, ICAC, Tarragona.
- 2011: «Les antefixes de l'ager Tarraconensis», a: PREVOSTI, M.; GUITART, J. *Ager Tarraconensis 2. El poblament / The Population*, Documenta 16, ICAC, Tarragona, 563-590.
- LÓPEZ, I.; MARÍN, C.; MARTÍNEZ, R.; MATAMOROS, C. 1990: *Hallazgos arqueológicos en el Palau de les Corts*, València (publicació electrònica).
- LUEZAS, R. A. 2002: *Cerámica común romana en la Rioja*. Historia. Arqueología 14, Logronyo.
- LYDING WILL, E. 1979: *The Sestius Amphoras: A Reappraisal*, Boston.
- MACIAS, J. M. 1999: *La cerámica común tardoantiga a Tàrraco: anàlisi tipològica i històrica (segles V-VII)*, Tarragona.
- 2005: «Els assentaments rurals com a espai de residència: l'exemple del territorium de Tàrraco», *Cota Zero* 20, Barcelona, 78-86.
- MACIAS, J. M.; SOLER, J. M. 2000: «La vil·la romana de Cal·lípolis (Vila-seca, Tarragonès)», *Tàrraco 99. Arqueologia d'una capital provincial romana*, Documents d'Arqueologia Clàssica 3, Tarragona, 207-222.
- MACIAS, J. M.; TUSET, F. 1996: «Excavacions arqueològiques a la vil·la romana de Cal·lípolis (Vila-seca, Tarragonès). Anys 1991-1993», *Tribuna d'Arqueologia 1994-1995*, Barcelona, 114-121.
- MACKENSEN, M. 1993: *Die spätantiken Sigillata- und Lampentöpfereien von El Mabrine (Nordtunesien). Studien zur nordafrikanischen Feinkeramik des 4. bis 7. Jahrhunderts*, Munic.
- MAESTRIPIERI, D.; CECI, M. 1991: «Gli Oppi: una famiglia di fabbricanti urbani di lucerne», *Journal of Roman Archaeology* 3, Ann Arbor, 119-132.
- MAIOLI, M. G. 1983: «La ceramica fine da mensa (terra sigillata)», a: BERMOND MONTANARI, G. (cur.). *Ravenna e il porto di Classe. Venti anni di ricerche archeologiche tra Ravenna e Classe*, Imola, 87-117.
- MAÑÁ, J. M. 1951: «Sobre la tipología de las ánforas púnicas», a: *VI Congreso de Arqueología del Sureste*, Cartagena, 203-210.
- MARÍN, C. 1995: «La cerámica de cocina africana: consideraciones en torno a la evidencia valenciana», a: *Cerámica común romana d'època altoimperial a la Península Ibèrica*, Barcelona, 155-165.
- MÁRQUEZ, C. 1988: «Terra sigillata hispànica del museo local de Doña Mencía (Córdoba)», *Archivo Español de Arqueología* 157-158, Madrid, 249-274.
- MARTÍ, C.; NAVARRO, F. 1978: «Troballes romanes al carrer de la Beata Maria de Mataró», *Quaderns de Prehistòria i Arqueologia del Maresme* 5-6, Mataró, 135-156.
- MARTÍN, A.; NIETO, F. J.; NOLLA, J. M. 1979: *Excavaciones en la ciudadela de Roses (campana de 1976 y 1977)*, Monografías Arqueológicas 2, Girona.
- MARTÍN, G. 1978: «La sigillata clara: estat actual dels problemes», *Fonaments. Prehistòria i Món Antic als Països Catalans* 1, Barcelona, 151-199.
- 1983: «Terra sigillata clara de Pollentia», a: ARRIBAS, A. (ed.). *Pollentia. Estudio de los materiales*, 1, Palma de Mallorca, 169-240.
- MARTÍN, G.; GIL-MASCARELL, M. 1969: «La romanización en el campo de Liria», *Papeles del Laboratorio de Arqueología de Valencia* 7, València, 23-54.
- MARTIN-KILCHER, S. 1987: *Die römischen Amphoren aus Augst und Kaiseraugst, 1: Die südspanischen Ölampföhen (Gruppe 1)*, Augst.
- MARTY, F. 2004: «La vaisselle de cuisson du port antique de Fos (Bouches-du-Rhône)», a: *SFECAG, Actes du Congrès de Vallauris*, Marsella, 97-128.
- MASSÓ, M. J. 1986: «Les bòbiles romanes del Baix Camp (2). Com es coïen les àmfores», *L'Om* 209 (maig de 1986), Riudoms, 21.
- 1998: «Dades sobre la producció d'àmfores de vi romanes en el sector occidental del Camp de Tarragona», a: *2on Col·loqui Internacional d'Arqueologia Romana. El vi a l'Antiguitat. Economia, producció i comerç al Mediterrani occidental*, Badalona, 283-288.
- 2001: «El forn de ceràmica de la Llosa i el seu context arqueològic territorial», a: *La vil·la romana de la Llosa. 10 anys d'investigació arqueològica*, Cambrils, 83-88.
- 2003: «Reus Antic», a: *Història general de Reus. Vol. 1: Dels orígens a la fi de l'Edat Mitjana*, Reus, 33-84.
- MATA, C.; BONET, H. 1992: «La ceràmica ibèrica: ensayo de tipología», a: *Estudios de Arqueología Ibérica y Romana. Homenaje a Enrique Pla Ballester*, València, 117-173.
- MAYER, M.; RODÀ, I. 1988: «Epigrafia», *Fonaments. Prehistòria i Món Antic als Països Catalans* 7, Barcelona, 195-263.
- MAYET, F. 1975a: *Les céramiques à parois fines dans la Péninsule Ibérique*, París.

- 1975b: «Les sigillées hispaniques», *Fouilles de Conimbriga* IV, París, 153-357.
- 1984: *Les céramiques sigillées hispaniques. Contribution à l'histoire économique de la Péninsule Ibérique sous l'Empire Romain* (2 vol.), París.
- MAYET, F.; PICON, M. 1986: «Une sigillée phocéenne tardive et sa diffusion en occident», *Figlina* 7, Lió, 129-142.
- MÉES, A. 2007: «Diffusion et datation des sigillées signées et décorées de la Graufesenque en Europe. L'influence de l'armée sur l'évolution du pouvoir d'achat et du commerce dans les provinces romaines», a: *SFECAG, Actes du Congrès de Langres*, Marseille, 145-208.
- MÉNDEZ, R. 1983-1984: «Cerámica de tipo Late Roman "C" en Cartagena», *Pyrenae* 19-20, Barcelona, 147-156.
- MÉNDEZ, R.; RAMALLO, S. 1985: «Cerámicas tardías (siglos IV-VII) de Carthago Nova y su entorno», *Antigüedad y Cristianismo. Monografías históricas sobre la Antigüedad tardía* II, Múrcia, 231-280.
- MERINO, J.; NOLLA, J. M.; SANTOS, M. 1994: *Aquae Calidae. Presència romana a la Selva*, Santa Coloma de Farners.
- MERINO, J.; ROCAS, X. 1989: «Estudi de tres àmbits significatius», a: CASAS, J. (ed.). *L'Olivet d'en Pujol i Els Tolegassos. Dos establiments agrícoles d'època romana a Viladamat (campanya de 1982 a 1988)*, Sèrie Monogràfica 9, Girona, 105-160.
- MESTRE, J. M. 1979: «Figuera Major: estudi preliminar d'aquest habitatge (Mataró)», *Quaderns de Prehistòria i Arqueologia del Maresme* 7, Mataró, 220-225.
- MEZQUÍRIZ, M. A. 1958: *La excavación estratigráfica de Pompaelo, I. Campaña de 1956*. Excavaciones en Navarra 7, Pamplona.
- 1961: *Terra Sigillata Hispanica*, València.
- 1985: «Terra sigillata hispánica», a: *Atlante delle forme ceramiche, II. Ceramica fine romana nel bacino mediterraneo (tardo ellenismo e primo Impero)*, Enciclopedia dell'Arte Antica Classica e Orientale, Roma, 97-174.
- MIRÓ, B. 1991: «La terra sigillata africana a Ilerda», *Revista d'Arqueologia de Ponent* 1, Lleida, 223-238.
- 1993: «La ceràmica comuna de producció africana a Ilerda», *Revista d'Arqueologia de Ponent* 3, Lleida, 311-322.
- MIRÓ, J. 1985: «Les fonts escrites i el vi del "Conventus Tarraconensis"», *Pyrenae* 21, Barcelona, 105-112.
- 1988: *La producción de ánforas romanas en Catalunya. Un estudio sobre el comercio del vino de la Tarraconense (siglos I a. C. - I d. C.)*, BAR International Series 473, Oxford.
- MONTESINOS, J. 1991: *Terra sigillata en Saguntum y tierras valencianas*, Sagunt.
- MOREL, J. P. 1981: *Céramique campanienne: les formes* (2 vol.), Roma.
- MORILLO, A. 2008: «Producciones militares romanas en Hispania», a: BERNAL, D.; RIBERA, A. (ed.). *Cerámicas hispanorromanas. Un estado de la cuestión*, Cadis, 275-293.
- MORRAL, E.; NUIX, J. M.; MARTÍN, A. 1980: *Excavacions a la vil·la romana de Can Bosch de Basea (Terrassa)*, Barcelona.
- MUÑOZ, A. 1991: *La intervenció arqueològica en els jardins de l'ermita de la Mare de Déu del Camí, de Cambrils (Avinguda de Gaudí)*, Quaderns d'Estudis i Divulgació 2, Ajuntament de Cambrils, Cambrils.
- MURCIA, A. J. 2007: «Vasos a molde de época altoimperial en Carthago Nova: las producciones del Mediterráneo oriental», *Mastia* 6, Cartagena, 93-106.
- MURIALDO, G. 1995: «Alcune considerazioni sulle anfore africane di VII secolo dal "castrum" di S. Antonino nel Finale», *Archeologia Medievale* XXII, Florencia, 433-453.
- 1996: «Anfore tardoantiche nel Finale (VI-VII secolo)», *Rivista di Studi Liguri* 59-60 (1993-1994), Bordighera, 213-246.
- 2001a: «Le anfore tra età tardoantica e protobizantina (V-VII secolo)», a: GANDOLFI, D. (cur.). *La ceramica e i materiali di età romana. Classi, produzioni, commerci e consumi*, Bordighera, 395-406.
- 2001b: «Le anfore di trasporto», a: MANONI, T.; MURIALDO, G. (cur.). *S. Antonino, un insediamento fortificato nella Liguria bizantina*, Bordighera, 255-296.
- NIEMEYER, H. G.; RÜGER, C. 1962: «Vorbericht über die Arbeiten in Centcelles 2. Die Keramik der Grabungen 1959-1961», *Madriider Mitteilungen* 3, Heidelberg, 101-118.
- NIETO, F. J. 1984: «Algunos datos sobre las importaciones de cerámica "Phocaean Red Slip" en la Península Ibérica», *Papers in Iberian Archaeology*, BAR International Series 193, vol. II, Oxford, 540-551.
- 1993: *El edificio "A" de la Ciudadela de Roses: (la Terra Sigillata Africana)*, Girona.
- NIETO, J. [et al.] 1989: *Excavacions arqueològiques subaquàtiques a Cala Culip, I*, Girona.
- NOGUERA, J. 1998: «L'evolució del poblament a la Foia de Móra (Ribera d'Ebre, Tarragona) des del Bronze Final fins a l'època romana», a: *Citerior* 2 (*L'arqueologia del territori. Anàlisi dels models d'ocupació i transformació del medi a l'antiguitat a la Catalunya meridional i àrees lindants*), Tarragona, 97-127.
- 1999: «Estudi diacrònic de la Cubeta de Móra (Ribera d'Ebre, Tarragona) des d'època tardorepublicana a l'antiguitat tardana», *Quaderns de Prehistòria i Arqueologia de Castelló* 20, Castelló, 267-286.
- NOLLA, J. M. 1974: «Las ánforas romanas de Ampurias», *Ampurias* 36, Barcelona, 147-197.
- 1976: «Una producció característica: les àmfors "DB"», *Cypselà* 2, Girona, 201-230.

- 1981: «La ceràmica d'engalba blanca. Una nova aportació a l'estudi del període baix-republicà (segles II-I a. C.) al nord-est del Principat», *Estudi General* 1, Girona, 51-62.
- 1982-1983: «Algunes notes entorn de la vil·la del Pla de l'Horta a Sarrià de Dalt (Girona)», *Annals de l'Institut d'Estudis Gironins* XXVI (*Homenatge a Carles Rahola*), Girona, 111-130.
- 1986: «Les ceràmiques indígenes fines del nord-est de Catalunya. Una forma nova de la ceràmica d'engalba blanca», *Quaderns del Centre d'Estudis Comarcals de Banyoles* II (*Homenatge al Dr. Josep Corominas*), Banyoles, 189-195.
- (ed.) 2002: *Pla de Palol. Un establiment romà de primer ordre a Platja d'Aro*, Castell-Platja d'Aro.
- NOLLA, J. M.; AQUILUÉ, X. 1984: «Notes sobre una cassola de cuina de ceràmica africana procedent d'Empúries», *Informació Arqueològica* 42, Barcelona, 51-57.
- NOLLA, J. M.; CANES, J. M.; ROCAS, X. 1982: «Un forn romà de terrissa a Llafranc (Palafrugell, Baix Empordà). Excavacions de 1980-1981», *Ampurias* 44, Barcelona, 147-183.
- NOLLA, J. M.; CASAS, J. 1984: *Carta arqueològica de les comarques de Girona. El poblament d'època romana al N.E. de Catalunya*, Girona.
- 1990: «El material ceràmic d'importació de la vil·la romana de Puig Rodon (Corçà, Baix Empordà) d'època severiana a la Baixa Antiguitat», *Cypsela* 8, Girona, 193-218.
- 1997: «Material ceràmic del Puig de les Muralles (Puig Rom, Roses)», a: *Contextos ceràmics d'època romana tardana i de l'alta edat mitjana (segles IV-X). Taula Rodona. Arqueomediterrània* 2, Barcelona, 7-19.
- NOLLA, J. M.; NIETO, F. J. 1979: «Acerca de la cronología de la muralla romana tardía de Gerunda: la terra sigillata clara de "Casa Pastors"», *Faventia* 1-2, Barcelona, 263-283.
- NOLLA, J. M.; PADRÓ, J.; SANMARTÍ, E. 1980: «Exploració preliminar del forn d'àmfores de Tivissa (Ribera d'Ebre)», *Cypsela* III, Girona, 193-218.
- NOLLA, J. M.; PUERTAS, C. 1988: «Ceràmiques africanes i material d'importació baix-imperial del jaciment del Camp de la Gruta (Torroella de Montgrí, Baix Empordà)», *Estudis sobre el Baix Empordà* 7, Sant Feliu de Guíxols, 29-77.
- NOLLA, J. M.; SAGRERA, J. 1993: «Els mosaics de la villa romana del Pla de l'Horta (Sarrià de Ter)», *Cypsela* X, Girona, 145-158.
- NOLLA, J. M.; SOLIAS, J. M. 1984-1985: «L'àmfora Tarraconense 1. Característiques, procedència, àrees de producció, cronologia», *Butlletí Arqueològic* 6-7 (època V), Tarragona, 107-144.
- [OSTIA II] BECATTI, G. (cur.) 1954: *Scavi di Ostia, vol. II. I mitrei*, Roma.
- OSWALD, F. 1931: *Index of Potters stamps on terra sigillata «samian ware»*, Margidunum, East Bridgford, Notts.
- OSWALD, F.; DAVIES PRYCE, T. D. 1920: *An introduction to the Study of Terra Sigillata. Treated from a Chronological Standpoint*, Londres.
- OTIÑA, P. 2005: *La vil·la romana dels Munts (Altafulla). Excavacions de Pedro Manuel Berges Soriano*, Biblioteca Tàrraco d'Arqueologia 1, Fundació Privada Liber, Tarragona.
- OTIÑA, P.; RUIZ DE ARBULO, J. 2001: «De Cese a Tarraco. Evidencias y reflexiones sobre la Tarragona ibérica y el proceso de romanización», *Empúries* 52, Barcelona, 105-134.
- OXÉ, A.; COMFORT, H. 1968: *Corpus Vasorum Arretinorum. A Catalogue of the Signatures, Shapes and Chronology of Italian Sigillata*, Bonn.
- OXÉ, A.; COMFORT, H.; KENRICK, Ph. 2000: *Corpus Vasorum Arretinorum. Second edition*, Bonn.
- PADRÓS, N. 2010: «Les restes faunístiques de la vil·la romana de la Llosa: gestió ramadera, consum alimentari i paisatge», a: PREVOSTI, M.; GUITART, J. (ed.). *Ager Tarraconensis 1. Aspectes històrics i marc natural / Historical aspects and natural setting*, Documenta 16, ICAC, Tarragona, 192-199.
- PADRÓS, N.; VALENZUELA-LAMAS, S. 2009: «Gestió ramadera i paisatge a l'ager Tarraconensis. Una aproximació arqueozoològica», a: *The territory and its resources*, Studies on the Rural World in the Roman period, 4, Girona-Banyoles, 27-44.
- 2010: «La Llosa i els Antigons, una aproximació a la producció ramadera de les villae de l'ager Tarraconensis. Segles III-VI dC / La Llosa and Els Antigons, an approach to stockbreeding in the villae of the ager Tarraconensis 3rd - 6th centuries AD», a: PREVOSTI, M.; GUITART, J. (ed.). *Ager Tarraconensis 1. Aspectes històrics i marc natural / Historical aspects and natural setting*, Documenta 16, ICAC, Tarragona, 200-207.
- PALAHÍ, Ll.; NOLLA, J. M. 2010: *Felix Turissa. La vil·la romana dels Ametllers i el seu fundus (Tossa de Mar, la Selva)*, Institut Català d'Arqueologia Clàssica, Documenta 12, Tarragona.
- PALLEJA, Ll. 1994: *Excavacions al Velòdrom. Un centre terrisser d'època romana (Mont-Roig del Camp, Baix Camp)*, Memòries d'Intervencions Arqueològiques a Catalunya 12, Barcelona.
- PALOL, P. de 1950: «La colección de lucernas romanas de cerámica procedentes de Ampurias en el Museo Arqueológico de Gerona», *Memorias de los Museos Arqueológicos Provinciales* IX-X, Madrid, 233-265.
- PANELLA, C. 1973: «Appunti su un gruppo di anfore della prima, media e tarda età imperiale», *Scavi di Ostia* III, Roma, 460-633.
- 1986: «Le anfore tardo antiche: centri di produzione e mercati preferenziali», a: GIARDINA, A. (ed.). *So-*

- cietà romana e Impero tardo antico* III, Roma, 251-272.
- 1991: «Un contesto di età antonina dalle Terme del Nuotatore di Ostia», *Studi Miscellanei* 28, Roma, 281-297.
- 1993: «Merci e scambi nel Mediterraneo tardoantico», *Storia di Roma 3. Letà tardoantica. II. I luoghi e le culture*, Torí, 613-697.
- PAPIOL, LI. 1973-1974: «Noticias sobre hallazgos romanos en el término de Constantí», *Boletín Arqueológico* 121-128, Tarragona, 250-256.
- PARKER, A. J. 1992: *Ancient Shipwrecks of the Mediterranean & the Roman Provinces*, BAR International Series 580, Oxford.
- PAROLI, L.; CITTER, C.; PELLECUER, Ch.; PÉNE, J.-M. 1996: «Commerci nel Mediterraneo occidentale nell'Alto Medioevo», a: BROGIOLO, G. P. (ed.). *Early Medieval Town in Western Mediterranean*, Documenti di Archeologia 10, Màntua, 121-142.
- PASCUAL, R. 1962: «Centros de producción y difusión geográfica de un tipo de ánfora», a: *VII Congreso Nacional de Arqueología*, Barcelona, 334-345.
- 1977: «Las ánforas de la Layetania», a: *Méthodes classiques et méthodes formelles dans l'étude des amphores*, Roma, 47-96.
- PASQUALINI, M. 2002: «Le pot de chambre. Une forme particulière de vaisselier céramique dans la maison romaine entre les I^{er} et le III^e siècles de notre ère», a: RIVET, L.; SCIALLANO, M. (ed.). *Vivre, produire et échanger: reflets méditerranéens. Mélanges offertes à Bernard Liou*, Archéologie et Histoire Romaine 8, Montagnac, 267-274.
- PASSELAC, M. 1993: «Céramique sigillée italique», a: [DICOCER]. *Dictionnaire des Céramiques Antiques (VII^e s. av. n. è. - VII^e s. d. n. è.) en Méditerranée nord-occidentale (Provence, Languedoc, Ampurdan)*, *Lattara* 6 (volum monogràfic), Lattes, 554-568.
- PASSELAC, M.; VERNHET, A. 1993: «Céramique sigillée sud-gauloise», a: [DICOCER]. *Dictionnaire des Céramiques Antiques (VII^e s. av. n. è. - VII^e s. d. n. è.) en Méditerranée nord-occidentale (Provence, Languedoc, Ampurdan)*, *Lattara* 6 (volum monogràfic), Lattes, 569-580.
- PATURZO, F. 1996: *Arretina vasa. La ceramica aretina da mensa in età romana. Arte, Storia e Tecnologia*, Cortona.
- PAVOLINI, C. 1981: «Le lucerne nell'Italia romana. Merci, mercati e scambi nel Mediterraneo», a: GIARDINA, A.; SCHIAVONE, A. (ed.). *Società romana e produzione schiavistica*, II, Bari, 139-184; 278-288.
- 1987: «Le lucerne romane fra il III^o sec. aC e il III^o sec. dC», a: *Céramiques hellénistiques et romaines*, II, París, 139-166.
- PAZ, J. 2008: «La producción de cerámica vidriada», a: BERNAL, D.; RIBERA, A. (ed.). *Cerámicas hispanorromanas. Un estado de la cuestión*, Cadis, 489-494.
- PEACOCK, D. P. S. 1977a: «Roman amphorae, typology, fabrics and origins», a: *Méthodes classiques et méthodes formelles dans l'étude des amphores*, Roma, 261-278.
- 1977b: «Recent discoveries of Roman amphora kilns in Italy», *Antiquaries Journal* 57, Londres, 262-269.
- PEACOCK, D. P. S.; WILLIAMS, D.-F. 1986: *Amphorae and the Roman economy, an introductory guide*, Londres.
- PEDRONI, L. 2001: *Ceramica calena a vernice nera. Produzione e diffusione*, Perusa.
- PÉLACHS, A.; PREVOSTI, M. 2010: «El paisatge de l'ager Tarraconensis», a: PREVOSTI, M.; GUITART, J. (ed.). *Ager Tarraconensis I. Aspectes històrics i marc natural / Historical aspects and natural setting*, Documenta 16, ICAC, Tarragona, 113-120.
- PERA, J. 1993: «Classificació preliminar de la ceràmica comuna amb engalba roja documentada a la ciutat romana de Iesso (Guissona, la Segarra)», *Revista d'Arqueologia de Ponent* 3, Lleida, 287-310.
- PÉREZ, A. 1990: *La «terra sigillata» de l'antic Portal de Magdalena*, Lleida.
- PÉREZ MARTÍN, W. 2007: *Troballes arqueològiques al litoral tarragoní. Dotze anys d'arqueologia subaquàtica (1968-1980)*, Tarragona.
- PÉREZ SUÑÉ, J. M. 2003: «Materials ceràmics sense context estratigràfic: anàlisi tipològica», a: REVILLA, V. *Economia i poblament romà al curs inferior de l'Ebre. La villa de Casa Blanca (Tortosa)*, Tarragona, 169-243.
- PICON, M.; DESBAT, A. 1986: «Note sur l'origine des céramiques à glaçure plombifère, généralement bicolore, des II^e et III^e siècles, de Vienne et Saint-Romain-en-Gal», *Figlina* 7, Lió, 125-127.
- PIÑERO, J. 1994: «Noves dades sobre arqueologia romana a Rajadell: la vil·la romana de Sant Amanç i altres jaciments», *Dovella* 47 (any XIV, II època), Manresa, 29-36.
- POLAK, M. 2000: *South Gaulish Terra Sigillata with potters' stamps from Vechten*, Nimega.
- PONSICH, M. 1961: *Les lampes romaines en terre cuite de la Maurétanie Tingitane*, Rabat.
- PONTACOLONE, L.; INCITTI, M. 1991: «Un relitto con carico di merci africane di età imperiale alle Trincere (Tarquinia)», a: MASTINO, A. (ed.). *L'Africa Romana, Atti dell'VIII convegno di studio, Cagliari 1990*, I, Sàsser, 543-570.
- PREVOSTI, M. 1981: *Cronologia i poblament a l'àrea rural d'Iluro*, Mataró.
- PUERTA, C. 1989: *Baetulo: ceràmica de parets fines*, Badalona.
- 1998: *La ceràmica comuna romana a la costa catalana: assaig estratigràfic-analític a la Laietània litoral*, Universitat Autònoma de Barcelona (ed. microfita).
- 2000: «La ceràmica comuna romana a la costa laietana (Les ciutats romanes de Baetulo, Iluro i l'as-

- sentament ibèric de Can Balençó)», *Laietania* 12 (número monogràfic), Mataró.
- QUARESMA, J. C. da Costa 2003: *Terra sigillata sudgàlica num centro de consumo: Chãos Salgados, Santiago do Cacém*, *Trabalhos de Arqueologia* 30, Lisboa.
- RAMALLO, S.; RUIZ, E.; BERROCAL, M. C. 1996: «Contextos ceràmics de los siglos V-VII en Cartagena», *Archivo Español de Arqueología* 69, Madrid, 135-190.
- 1997: «Un contexto del primer cuarto del siglo VII en Cartagena», a: *Contextos ceràmics d'època romana tardana i de l'alta edat mitjana (segles IV-X). Taula Rodona. Arqueomediterrània* 2, Barcelona, 203-228.
- RAMON, J. 1981: *La producción anfórica púnico-ebusitana*, Eivissa.
- 1995: *Las ánforas fenicio-púnicas del Mediterráneo central y occidental*, *Instrumenta* 2, Barcelona.
- RAMOS, M. L. 1996: *Las terracotas arquitectónicas en la Hispania Romana: la Tarraconense*, *Monografías de Arquitectura Romana* 3.2, UAM, Madrid.
- RAYNAUD, Cl. 1993a: «Amphores de Bétique», a: [DICOCER]. *Dictionnaire des Céramiques Antiques (VIIème s. av. n. è. - VIIème s. d. n. è.) en Méditerranée nord-occidentale (Provence, Languedoc, Ampurdan)*, *Lattara* 6 (volum monogràfic), Lattes, 23-27.
- 1993b: «Amphores gauloises», a: [DICOCER]. *Dictionnaire des Céramiques Antiques (VIIème s. av. n. è. - VIIème s. d. n. è.) en Méditerranée nord-occidentale (Provence, Languedoc, Ampurdan)*, *Lattara* 6 (volum monogràfic), Lattes, 30-33.
- 1993c: «Amphores de Lusitanie», a: [DICOCER]. *Dictionnaire des Céramiques Antiques (VIIème s. av. n. è. - VIIème s. d. n. è.) en Méditerranée nord-occidentale (Provence, Languedoc, Ampurdan)*, *Lattara* 6 (volum monogràfic), Lattes, 58-59.
- 1993d: «Amphores de Méditerranée orientale», a: [DICOCER]. *Dictionnaire des Céramiques Antiques (VIIème s. av. n. è. - VIIème s. d. n. è.) en Méditerranée nord-occidentale (Provence, Languedoc, Ampurdan)*, *Lattara* 6 (volum monogràfic), Lattes, 69-73.
- 1993e: «Céramique africaine de cuisine», a: [DICOCER]. *Dictionnaire des Céramiques Antiques (VIIème s. av. n. è. - VIIème s. d. n. è.) en Méditerranée nord-occidentale (Provence, Languedoc, Ampurdan)*, *Lattara* 6 (volum monogràfic), Lattes, 87-89.
- 1993f: «Céramique africaine Claire A», a: [DICOCER]. *Dictionnaire des Céramiques Antiques (VIIème s. av. n. è. - VIIème s. d. n. è.) en Méditerranée nord-occidentale (Provence, Languedoc, Ampurdan)*, *Lattara* 6 (volum monogràfic), Lattes, 170-174.
- REMOLÀ, J. A. 2000: *Las ánforas tardo-antiguas en Tarraço (Hispania Tarraconensis)*, *Instrumenta* 7, Barcelona.
- REVILLA, V. 1993: *Producción cerámica y economía rural en el Bajo Ebro en época romana. El alfar de l'Aumedina, Tivissa (Tarragona)*, Barcelona.
- 1995: *Producción cerámica, viticultura y propiedad rural en Hispania Tarraconensis (siglos I aC - III dC)*, Barcelona.
- 2007: «Production céramique, systèmes agraires et peuplement dans le territoire de *Tarraco*», a: *Pottery workshops and agricultural productions. Studies on the rural world in the Roman period 2*, Girona, 83-113.
- REYNOLDS, P. 1984: «African Red Slip and Late Roman imports in Valencia», *Papers in Iberian Archaeology*, BAR International Series 193, vol. II, Oxford, 474-539.
- 1985: «Cerámica tardorromana modelada a mano de carácter local, regional y de importación en la provincia de Alicante», *Lucentum* IV, Alacant, 245-265.
- 1987: *El yacimiento tardorromano de Lucentum (Benalua-Alicante): las cerámicas finas*, Catálogo de Fondos del Museo Arqueológico I, Alacant.
- 1995: *Trade in the Western Mediterranean, A.D. 400-700: The Ceramic Evidence*, British Archaeological Reports, International Series 604, Oxford.
- RIBAS, M. 1965: «Cerámica vidriada romana en Mataró», *Pyrenae* 1, Barcelona, 155-173.
- RIBERA, A. 1983: *La arqueología romana en la ciudad de Valentia (informe preliminar)*, València.
- RICKMAN FITCH, C.; WYNICK GOLDMAN, N. 1994: *Cosa: the lamps*, *Memoirs of the American Academy in Rome* XXXIX, Roma.
- RIGOIR, J. 1960: «La céramique paléochrétienne sigillée grise», *Provence Historique* X, fasc. 42, 1-93.
- RIGOIR, J.; RIGOIR, Y. 1968: «Les sigillées paléochrétiennes grises et orangées», *Gallia* XXVI, París, 177-244.
- 1971: «Les dérivées des sigillées paléochrétiennes en Espagne», *Rivista di Studi Liguri* 37, Bordighera, 33-68.
- 1985: *Dérivées-des-sigillées paléochrétiennes provençales. Catalogue des formes*, CNRS, CRA, Sophia-Antipolis.
- 1987: «Des dérivées-des-sigillées paléochrétiennes», a: *Céramiques hellénistiques et romaines*, II, París, 329-338.
- RITA, M. C. 1990: *Excavaciones de urgencia en la Plaza de la Conquista de Mahón. 1989. Hallazgo de un basurero romano*, *Treballs del Museu de Menorca* 11, Maó.
- RIVET, L. 2004: «Un ensemble de céramiques de la fin du IIe / début du IIIe siècle à Fréjus (Var)», a: *SFECAG, Actes du Congrès de Vallauris*, Marsella, 167-188.
- ROCA, M. 1976: *Sigillata hispánica producida en Andújar (Jaén)*, Jaén.
- 1978: «Producció de sigil·lada a la vil·la de la Salut», *Arrahona* 6, Sabadell, 5-30.
- 1981: «Terra Sigillata Hispanica: una aproximación al estado de la cuestión», *Cuadernos de Prehistoria de la Universidad de Granada* 6, Granada, 385-410.

- ROCA, M.; FERNÁNDEZ GARCÍA, I. (coord.) 1999: *Terra Sigillata Hispànica. Centros de fabricación y producciones altoimperiales*, Jaén-Màlaga.
- ROCA, M.; PRINCIPAL, J. (ed.) 2007: *Les imitacions de vaixel·la fina importada a la Hispania Citerior (segles I aC - I dC)*, Documenta 2, ICAC, Tarragona.
- ROMERO MORAGAS, C. 1987: «Un horno de ceràmica comùn romana en Marchena (Sevilla)», a: *XVIII Congreso Nacional de Arqueología*, 863-872.
- SAMM 1977: «Vestigis de la Iluro romana en el carrer d'en Pujol, num. 19-25 (solar de la Caixa d'Estalvis Laietana)», *Quaderns de Prehistòria i Arqueologia del Maresme* 3, Mataró, 58-64.
- SÁNCHEZ, M. A. 1995: «Producciones importadas en la vajilla culinaria romana del bajo Guadalquivir», a: AQUILUÉ, X.; ROCA, M. (ed.). *Ceràmica comuna romana d'època alto-imperial a la península ibèrica*, Monografies Emporitanes VIII, Barcelona, 251-279.
- SÁNCHEZ, M. J.; GUARDIOLA, A.; BLASCO, E. 1989: *Portus Illicitanus. Datos para una síntesis*, Santa Pola.
- SÁNCHEZ REAL, J. 1960: «El mosaico de los peces encontrado en La Pineda», *Diario Español*, 5 juny 1960.
- SANMARTÍ, E. 1985: «Las ánforas romanas del campamento numantino de Peña Redonda (Garray, Soria)», *Empúries* 47, Barcelona, 130-161.
- SCIALLANO, M.; SIBELLA, P. 1991: *Amphores, comment les identifier?*, Ais de Provença.
- SEALEY, P. R. 1985: *Amphoras from the 1970 excavations at Colchester Sheepen*, British Archaeological Reports. British Series 142, Oxford.
- SÉGUIER, J.-M. 2006: «La terra nigra du secteur du Seine-Yonne: indices d'une production régionale aux deux premiers siècles de notre ère», a: *SFECAG, Actes du Congrès de Pézenes*, Marsella, 655-671.
- SERRA VILARÓ, J. 1929: *Excavaciones en la necrópolis romano-cristiana de Tarragona*, Memorias de la Junta Superior de Excavaciones y Antigüedades 104, Madrid.
- SOLER, A. 1978: «Estudi preliminar de les troballes romanes a Can Roig (Pineda de Mar) (I)», *Quaderns de Prehistòria i Arqueologia del Maresme* 5-6, Mataró, 157-166.
- TCHERNIA, A. 1971: «Les amphores vinaires de Tarraconaise et leur exportation au début de l'Empire», *Archivo Español de Arqueología* 44, Madrid, 38-85.
- 1979: «L'atelier d'amphores de Tivissa et la marque "Sex. Domiti"», a: *Mélanges offerts à Jacques Heurgon*, Roma, 973-979.
- 1986: *Le vin de l'Italie romaine. Essai d'histoire économique d'après les amphores*, Roma.
- TCHERNIA, A.; BRUN, J.-P. 1999: *Le vin romain antique*, Grenoble.
- TCHERNIA, A.; ZEVI, F. 1974: «Amphores vinaires de Campanie et de Tarraconaise à Ostie», a: *Recherches sur les amphores romaines*, Roma, 35-67.
- TED'A 1989: *Un abocador del segle v d. C. en el Fòrum provincial de Tàrraco*, Memòries d'Excavació 2, Tarragona.
- THIERRIN-MICHAEL, G. 2003: «Classification des amphores vinaires italiennes par l'examen macroscopique des pâtes: possibilités et limites», a: *SFECAG, Actes du Congrès de Saint-Romain-en-Gal*, Marsella, 319-323.
- TORTORELLA, S. 1980: «La sigillata africana a Cartagine fra il 400 d. C. e la conquista vandala: i dati dello scavo della missione archeologica italiana», a: *Actes du Colloque sur la céramique antique, Carthage*, CEDAC, dossier 1, Tunis, 125-139.
- 1981a: «Ceràmica africana. Ceràmica da cucina», a: [ATLANTE] *Atlante delle forme ceramiche, 1. Ceràmica fine romana nel bacino mediterraneo (medio e tardo Impero)*, Enciclopedia dell'Arte Antica Classica e Orientale, Roma, 208-228.
- 1981b: «Ceràmica di produzione africana e rinvenimenti archeologici sottomarini: analisi dei dati e dei contributi reciproci», *Mélanges de l'Ecole Française de Rome* 93, vol. I, Roma, 355-380.
- 1983: «Produzione e circolazione della ceràmica africana di Cartagine (v-vii)», *Opus* 2, Roma, 15-30.
- 1986: «La ceràmica fine da mensa africana dal IV al VII secolo d. C.», a: GIARDINA, A. (ed.). *Società romana e impero tardoantico*, vol. III, Bari, 211-225 i 819-820.
- 1987: «La ceràmica africana. Un riesame della problematica», a: *Céramiques hellénistiques et romaines*, II, Paris, 279-327.
- 1995: «La ceràmica africana: un bilancio dell'ultimo decennio di ricerca», a: TROUSSET, P. (ed.). *Productions et exportations africaines. Actualités archéologiques*, Pau, 79-102.
- TREMOLEDA, J. 2000: *Industria y artesanado cerámico de época romana en el nordeste de Cataluña (época augustea y altoimperial)*, BAR International Series 835, Oxford.
- 2008: «Les instal·lacions productives d'àmfores tarraconenses», a: LÓPEZ MULLOR, A.; AQUILUÉ, X. (coord.). *La producció i el comerç de les àmfores de la Provincia Hispania Tarraconensis. Homenatge a Ricard Pascual i Guasch*, Monografies del Museu d'Arqueologia de Catalunya 8, Barcelona, 113-150.
- USCATESCU, A. 2004: «La ciutat de Iesso durant l'antiguitat tardana: les novetats de la campanya d'excavacions de 1999», a: GUITART, J.; PERA, J. (ed.). *Iesso I. Miscel·lània arqueològica*, Barcelona-Guissona, 11-142.
- VÁZQUEZ DE LA CUEVA, A. 1985: *Sigillata africana en Augusta Emerita*, Monografias Emeritenses 3, Mèrida.
- VEGAS, M. 1973: *Ceràmica comùn romana del Mediterráneo occidental*, Barcelona.

- VICHY, M.; PONCET, J.; PICON, M. 1981: «Sur l'origine des exemplaires de "terra nigra" de Roanne», a: *Actes des colloques de Balbigny, Roanne et Saint-Etienne (1977-1978)*, Centre d'Études Foréziennes, 211-220.
- VILASECA, A.; ADIEGO, P. 1998-1999: «El centre de producció ceràmic de les Planes del Roquí (Reus, Baix Camp)», *Tribuna d'Arqueologia 1998-1999*, Barcelona, 259-276.
- 2000: «El centre de producció ceràmica de les Planes del Roquí, Reus (Baix Camp)», *Tàrraco 99. Arqueologia d'una capital provincial romana*, Tarragona, 275-284.
- 2002: «El centre de producció ceràmica de les Planes del Roquí, Reus (Baix Camp)», *Citerior 3 (Contactes i relacions comercials entre la Catalunya meridional i els pobles mediterranis durant l'antiguitat)*, Tarragona, 209-230.
- VILASECA, A.; CARILLA, A. 1998: «L'assentament romà de La Clota, Creixell, Tarragonès. El poblament rural al nord-est del Tarragonès en context de canvi d'Era», *Citerior 2*, Tarragona, 189-201.
- WERFF, J. H. van der 1977-1978: «Amphores de tradition punique a Uzita», *Bulletin Antieke Beschavingen 52-53*, la Haia, 171-200.
- 1982: *Uzita. Vondstenmateriaal uit een antieke nederzetting in Midden-Tunesië* (2 vol.), Utrecht.
- ZARZALEJOS, M. M.; FERNÁNDEZ OCHOA, C. 1993: «Las producciones de Terra Sigillata Altoimperial de Sisapo (La Bienvenida, Ciudad Real). II. Terra Sigillata Hispánica», *Espacio, Tiempo y Forma. Serie II, Historia Antigua 6*, Madrid, 161-206.
- ZEVI, F. 1966: «Appunti sulle anfore romane. La tavola tipologica del Dressel», *Archeologia Classica XVIII*, Roma, 208-247.
- ZEVI, F.; TCHERNIA, A. 1969: «Amphores de Byzacene au Bas-Empire», *Antiquités Africaines 3*, Paris, 173-214.

6. ALTRES ESTUDIS CERÀMICS

6.1. Marques d'àmfora documentades a la vil·la romana dels Antigons

Cèsar Carreras
Piero Berni

Les excavacions d'urgència a la vil·la romana dels Antigons varen proporcionar, entre el material ceràmic romà, un conjunt interessant de quatre marques d'àmfora, tant per la seva procedència i contingut com per oferir un ventall cronològic força ampli i diversificat. Es tracta d'una marca nord-itàlica en Dressel 6A «arcaica», una altra de possible procedència itàlica sobre un fragment de tipus indeterminat i dues marques tardanes bètiques en Keay XVI i Dressel 23. Aquest petit però rellevant conjunt epigràfic està actualment dipositat al Museu d'Arqueologia Salvador Vilaseca de Reus, per la qual cosa volem aprofitar aquestes línies per agrair a Jaume Massó l'ajuda donada per accedir als materials per al seu estudi.

D'aquestes quatre marques d'àmfora d'importació dels Antigons, potser la més excepcional és la de procedència nord-itàlica, com ara la marca GAESATI·LVCR en Dressel 6A, una àmfora «multiusos» quant a continguts, com la bètica Haltern 70 (Carreras *et al.* 2004), que preferentment transportava els vins de les regions adriàtiques com el Picè. Fins avui, només es tenia constància d'una marca a Hispània en Dressel 6A en què es llegeix PELLA·TREBEL (Márquez i Molina 2005, 301, n. 291) i que s'ha trobat en un indret indeterminat de la costa de Múrcia. Un altre dels escassos exemplars de Dressel 6A trobats a Hispània es localitza al derelict de Escombreras III, un vaixell situat igualment a les costes de Múrcia que transportava majoritàriament Haltern 70 i Dressel 2-4 bètiques, a més a més de Pascual 1 i Dressel 2-4 tarraconenses, Dressel 2-4 itàliques i les Dressel 6A adriàtiques (Aranegui i Martín 1995, 261-264). Juntament amb les àmfors hi ha un plegat de lingots de plom amb els noms dels possibles *negotiatores*, com *C. Aquini*, *L. Plani Russini*, els *socii C. Fidui* i *S. Lucreti*, i una anomenada *Soc(ietas) Baliar(ica)* (Poveda 2000, 304). Per tant, una *nave oneraria* amb un carregament oficial datat en el darrer quart del segle I aC que combina productes agropecuaris de la Bètica, metalls de les mines de *Carthago Nova* i àmfors itàliques redistribuïdes des d'un port principal.

Però abans d'entendre la rellevància de la troballa en el context de la vil·la dels Antigons, fóra bo de co-



FIGURA 1. Àmfors adriàtiques. 1. Lamboglia 2; 2. Dressel 6A «arcaica» amb segell GAESATI·LVCR; 3. Dressel 6A «clàssica» (segons Toniolo 1991).

nèixer les característiques generals de la Dressel 6A. L'àmfora Dressel 6A té un cos de forma ovoide amb pivot sòlid, nanses llargues de secció ovalada que acaba en un coll llarg i un llavi exvasat de secció rodona (Buchi 1971) (fig. 1). S'assembla a la seva predecessora, la Lamboglia 2, que també es produeix en les mateixes terrisseries de la costa adriàtica i jònica des de Catània fins a Rímini (Carré 1985; Bezczky 1998). La producció s'inicia a la segona meitat del segle I aC i perdura fins a mitjan segle I dC. Dins d'aquest horitzó, es distingeixen dues formes evolutives. La més antiga es caracteritza per ser un prototip de transició entre la Lamboglia 2 i la Dressel 6A «clàssica», amb una cronologia anterior al canvi d'era (Toniolo 1991).

Pel que fa a la seva difusió, bàsicament es concentra en el Mediterrani oriental, el nord d'Àfrica i l'Europa central, com per exemple: Itàlia (NE), *Cartago*, Croàcia, Eslovènia, Sèrbia, Montenegro, Dalmàcia, *Noricum*, Pannònia i Egeu. Bezczky (1994, 167) proporciona un mapa de la concentració de les seves marques en l'àrea del Vèneto, Pannònia, *Ilirium* o *Noricum*, en llocs com *Aquileia*, *Emone*, *Siscia*, *Sirmium*, *Salla*, *Balaca*, *Savaria*, *Devin*, *Lauriacum* o *Magdalensberg*. També es troba en menor nombre a *Gallia* i *Britannia* i, tal com hem constatat aquí, a la costa oriental d'Hispània.

En relació amb els continguts, els *tituli picti* documentats fins ara suggereixen que portava vi i *garum* (Baldacci 1969; Buchi 1971; Piccottini 1997). Malgrat que inicialment es pensava que també portava



FIGURA 2. Difusió dels segells picens de Dressel 6A segons Cipriano i Carré (1989, 88, fig. 17).

oli d'Ístria, com la Dressel 6B, no hi ha cap dada que confirmi aquest punt (Mange i Bezeczky 2006). Com que la geologia de la costa itàlica és similar a la de la costa dàlmata (flyschs holocens), alguns autors també han apuntat la possibilitat d'una producció a *Dalmatia* (Cambi 1991, 61-62), sense cap terrisseria identificada fins ara.

Pel que fa a les pastes ceràmiques (Bezeczky 1994, 169), les làmines primes ofereixen una àmplia variabilitat que correspondria a aquesta regió de la Itàlia adriàtica i jònica, des de Catània fins a Rímini. Una de les zones de producció contrastada més gran d'aquest envàs és el Picè (*regio V*), la zona costanera de l'*ager Praetuttianus*, al sud de l'àrea de *Firmum* i també als voltants de la ciutat italiana d'Ancona. Es tracta d'una regió famosa pels seus vins i que devia ser exportadora dels seus productes, preferentment cap al *limes danubià*. S'han fet estudis preliminars de la distribució de les marques més conegudes, com ara: M·HER, L·TARI·RVFI O C·IVLI·POLY, que es concentren a la vall del Po, Itàlia en general, *Noricum* i Pannònia (fig. 2) (Cipriano i Carré 1989).

Tal com ja s'indicava anteriorment, són escassíssimes les evidències materials d'aquest tipus d'àmfora a Hispània. D'una banda, tenim PELLA·TREBEL (Márquez i Molina 2005, 301, n. 291), trobada en un punt indeterminat de la costa murciana, el derelictes d'Escombreras III, a les costes de Múrcia, i un fragment anepígraf a *Ilici* (Márquez 1999, 101-103). En el seu conjunt, aquest mercat receptor correspon a una zona geogràfica vinculada a l'explotació de les mines al voltant de *Carthago Nova*, que va tenir una important

població migratòria d'itàlics, sobretot en època republicana.

En altres mercats hispanes, tan importants com *Caesaraugusta* (Beltrán 2008) o *Hispalis* (García Vargas 2007), encara no es documenta cap exemplar d'aquesta tipologia itàlica. Així doncs, la troballa dels Antigons és excepcional per haver-se identificat aquesta marca i altres fragments de Dressel 6A en un assentament rural proper a Tarragona.¹ La presència d'aquest producte segurament està en relació amb el potencial del port de *Tarraco* en època d'August per importar una àmplia oferta de productes interprovincials. També, amb la qualitat de vida del propietari de la vil·la, qui sap si amb arrels itàliques, que potser valorava els continguts d'aquest envàs, o bé comprava el producte o el rebia com a present d'algun visitant de la vil·la procedent d'aquesta regió italiana.

Si la tipologia de l'àmfora Dressel 6A ja resulta sumament interessant com una de les poques evidències materials a les províncies hispanes, encara sembla més suggeridora la interpretació de la marca GAESAT[I·LVCR] dels Antigons (fig. 3). El segell està fragmentat sobre el collarí d'una boca de Dressel 6A «arcaica». El text sencer pot ser restituït per tres paral·lels: un exemplar de l'excavació arqueològica al pati de la Casa del Clero (Pàdua) amb un horitzó entre finals del segle I aC i inici del segle I dC (Serafini i Vigoni 2006, fig. 27); un altre en la mateixa posició i del mateix tipus d'àmfora que es va documentar a la població italiana d'Altino (Pàdua) (Toniolo 1991, 62, i fig. 111) (fig. 1.2), i una antiga troballa a Cartago (*CIL VIII*, 22637.24), on la forma Dressel 6 està molt ben representada per l'epi-

1. Darrerament s'ha pogut identificar una Dressel 6A completa exposada en el Museu de Cambrils (Tarragona) però que és de procedència desconeguda, ja que pertany a l'antiga col·lecció i va ser adquirida a un particular. Probablement va ser trobada localment, però no n'hi ha cap garantia.



FIGURA 3. Dressel 6A «arcaica» amb segell GAESAT[I·LVCR] i *titulus pictus* dels Antignons. Foto i dibuix: P. Berni.

grafia. L'exemplar dels Antignons té com a novetat el fet de conservar en el coll fragmentat la primera lletra R d'un *titulus pictus* escrit amb tinta vermella (*rubrum*), un tipus d'escriptura habitual a les produccions del nord d'Itàlia.²

Quant a la lectura del segell GAESAT[I·LVCR], ens trobem davant dues paraules (la segona, abreujada) separades per un punt. Toniolo (1991, 180) suggereix la lectura d'un *cognomen* *Gaesatus* anteposat a un *nomen* *Lucretius*, partint del fet que el segon nom està ben difós a la Itàlia septentrional i que el primer deriva de la Gàl·lia cisalpina amb poquíssims testimonis epigràfics d'ambient militar (*CIL* XVI, 185). D'acord amb aquesta lectura, es podria tractar de l'associació de dos individus, dels quals *Gaesatus* podria ser un

personatge subordinat a *Lucretius*, presumiblement el seu esclau. Tampoc s'ha de descartar una altra interpretació, com la d'un únic personatge, si llegim les dues paraules com els *duo nomina* d'un *Gaesatus Lucr(etianus)*.

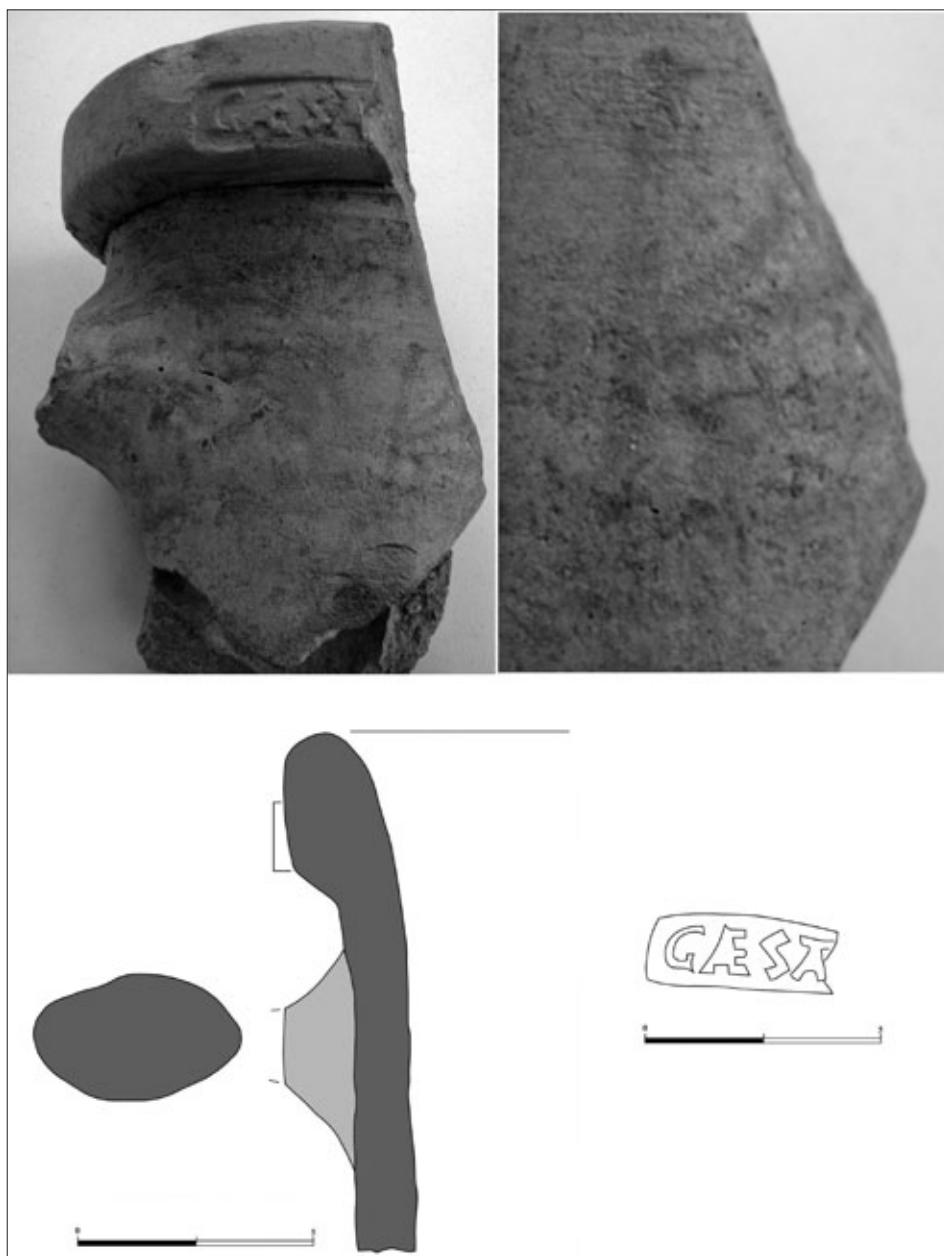
El segon segell dels Antignons, de possible producció itàlica, està gairebé complet i s'hi llegeix FRONTO (fig. 4), amb lletres de gran qualitat (nexe N^AT), dins d'una cartella rectangular col·locada frontalment en un fragment de coll d'àmfora indeterminada. No en coneixem cap paral·lel idèntic que ens ajudi a aclarir el tipus d'àmfora i l'origen de la producció. Del fragment ceràmic crida l'atenció la superfície irregular interna de la paret cilíndrica de coll, amb nombrosos i ben marcats solcs paral·lels realitzats durant el procés de tornejat.

2. Vegeu, per exemple, ROCVLI «in collo amphorae formae 6, rubro colore scriptum» (*CIL* XV, 2, 4674).



FIGURA. 4. Segell FRONTO dels Antigons en coll d'àmfora indeterminada. Foto i calc: P. Berni.

La peça està mal catalogada a la fitxa del Museu de Reus com un fragment d'àmfora sense forma de possible procedència bètica. Es va agafar una petita mostra de ceràmica per mirar d'esbrinar la procedència de l'àmfora a partir de l'anàlisi macroscòpica. Segons l'informe d'Anna Gutiérrez, de l'ICAC, la pasta ceràmica és de «color taronja, fractura llisa, textura lleugerament sorrenca i pasta dura, molt depurada. Presenta una cocció molt homogènia en atmosfera oxidant i partícules desgredants de mida mitjana. Aquest està compost per esporàdics grans de quars, quarsites i minerals ferruginosos de mida mitjana (0,05-0,5 mm) i la presència moderada d'inclusions calcàries de mida molt fina (0,05-0,15 mm). La seva argila no presenta un contin-

gut calcari significatiu». La descripció no permet avançar cap possible lloc d'origen, si bé per paral·lels d'altres peces creiem que és de procedència itàlica, i més concretament de l'Adriàtic. Ara bé, a hores d'ara no s'hi pot assignar cap tipologia ni cap regió en concret.

Quant a la lectura del segell, el text està sencer i correspon a un *cognomen* romà. Aparentment s'hi llegeix *Fronto*, en el cas nominatiu, però també es pot entendre com l'abreviació de *Fronto(nis)* en genitiu. No coneixem cap paral·lel epigràfic derivat d'aquest mateix punxó. Aquest cognom és poc freqüent en l'onomàstica de les àmfors itàliques. L'únic que hem trobat fa referència a un personatge anomenat *Caius Caristianus Fronto*,³ conegut en àmfora Dressel 6A a

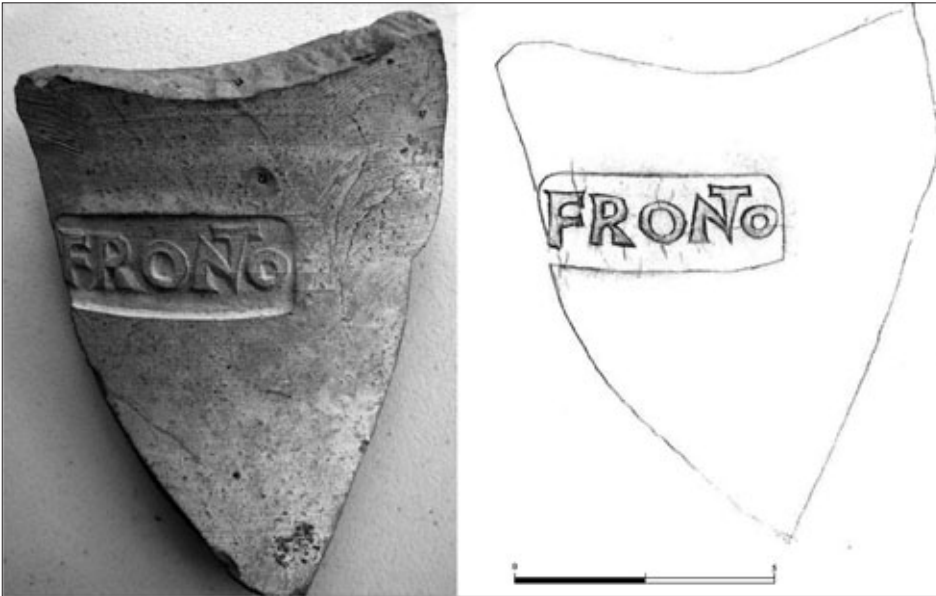
3. *Caius Caristianus Fronto* va viure en època de Domicià (cal recordar que la Dressel 6A sembla acabar la seva producció al voltant del 50 dC, i per tant l'època de Domicià, 81-96 dC, seria una mica massa tardana per identificar el personatge del segell). Només una inscripció d'un *C. Caristianus Fronto* es localitza actualment en la possible regió productora de l'àmfora, al *Picenum (regio V)*. Es tracta d'una inscripció trobada a Potenza (*Potentia*) (*AE* 1949, 00023; *AE* 2003, 00588; *Supl. It.-23-P*, 00010), datada en època de Trajà, i que inclou una sèrie de *tria nomina* de personatges que fan dedicació a Domicià, Nerva i Trajà. També d'un *Caius Caristianus Fronto* d'època de Domicià en tenim un recull de dades i d'inscripcions. Sabem que va ser *legatus pro praetore* del *Pontus et Bithyniae* (73-74 dC), llegat de la *legio IX Hispana a Britannia* (74-80 dC) sota les ordres del governador Agrícola, per tornar de nou com a *legatus pro praetore* de *Pamphyliae et Lyciae* (81 dC) i, finalment, cònsol sufet en el 90 dC (inscripcions d'*Antiochia de Pisidia*: *AE* 1914, 00262; *AE* 1922, 00079; *Synnada*: *CIL* III, 14192, 04; Roma: *CIL* VI, 02067a; *CIL* VI, 32389a). El seu govern de la província de la Lícia queda enregistrat en altres inscripcions gregues com una a Cadyanda (*IGR* iii, 512), Tlos (*IGR* iii, 555); Limyra (*IGR* iii, 729) o Antioquia (*IGR* iii, 600). D'altres inscripcions amb aquests *tria nomina* se situen una o dues generacions abans que el *Caius Caristianus Fronto* d'època de Domicià. Almenys tres inscripcions d'*Antiochia Pisidia* (*AE* 2001, 01918 - *AE* 2003, 01014; *AE* 1914, 00262 - *AE* 1922, 00079; *AE* 1913, 00235 - *AE* 1922, 00079 - *AE* 2001, 01919) fan referència a un tal *Caius Caristianus*, fill de *Caius Frontoni Caesiano Iulio*, de la tribu *Sergia* (a títol de detall, a Itàlia el major nombre d'inscripcions de personatges de la tribu *Sergia* es troba al *Sammium, regio IV*, juntament amb Roma). En aquestes s'esmenta un personatge molt destacat, *Publius Sulpicius Quirinus*, esmentat per August en la *Res gestae* (10) en l'any 12 aC i per Tàcit (*Annals* III, 48) arran dels seus funerals en el 22 dC. Dues de les inscripcions fan referència al fet que *Caius Caristianus* fou prefecte de *Publius Sulpicius Quirinus* quan era legat de la província de Síria. La tercera inscripció de *Caius Caristianus*, trobada el 2001 (Christol *et al.* 2001; Mowery 2006) és un vot a unes divinitats per l'èxit de la conquesta de *Britannia* per part de Claudi (43 dC). Aquest personatge, que devia viure a les primeres dècades del segle I aC, segurament va coincidir amb sant Pau en la visita que va fer a Antioquia de Pisidia juntament amb Bernabé (Mowery 2006), tal com se'n fa esment en els Actes dels Apòstols (13, 50) i Timoteu (Tim 3, 11). Segons se'n diu als Actes dels Apòstols (13, 50), «els homes més destacats de la ciutat» van tenir un paper fonamental en l'expulsió de sant Pau i el seu company. Potser un d'ells era el mateix *Caius Caristianus*. Baldacci (1969, 25) defensava que *C. Caristianus Fronto* tenia una *figlina* en les proximitats d'*Aquileia*, malgrat que en l'epigrafia monumental de la ciutat no sembla haver-n'hi cap exemple (Zaccharia 1989).

Itàlia i Àustria.⁴ De moment, no tenim cap prova segura per confirmar el vincle entre el personatge de la marca dels Antigons i *Caius Caristanius Fronto*.

El material ceràmic dels Antigons és molt abundant i variat. Bona part d'aquest procedeix de l'abocador del segle III dC. És aquí on trobem algunes marques procedents de la Bètica i la Lusitània.

En aquest context trobem un fragment superior de nansa i vora d'àmfora Keay XVI segellada amb la marca LEV[·GE]N (fig. 5). L'objecte està bastant erosionat i el text ha perdut bona part del relleu de les lletres, sobretot a la part central de la cartella rectangular, però encara es distingeixen les ombres en la majoria d'elles. La inscripció original estava formada per dues paraules separades per un signe d'interpunció, els *duo nomina* d'un personatge anomenat *Lev() Gen()*. Aquesta composició onomàstica és freqüent a les àmfores Keay XVI. Recordem els casos d'*Annius Genialis* (ANNGENIALIS) al derelicta romà de Cabrera III (Bost *et al.* 1992, 129) i *Aem(ilius) Hel()* (AEMHEL) dels exemplars documentats a l'Ilha do Pessegueiro (Silva i Soares 1993, 184-185). De totes maneres, desconeixem per ara el lloc de producció concret d'aquesta marca LEV[·G]EN, si bé s'hauria de cercar a prop, a la costa bètica o de l'Algarve.

La distribució geogràfica de la marca LEV·GEN és bastant àmplia i dispersa. La major part dels testimonis coneguts prové de Portugal. D'aquests, són significatius els set exemplars apareguts a les excavacions romanes de la ciutat industrial de Troia (Setúbal) (Diogo i Paixão 2001). També la tenim ben documentada a l'Algarve lusità, gràcies a una troballa subaquàtica de la zona de Portimão (Silva i Coelho 1987, fig. 6.22), la de Torre de Ares (Balsa) (Fabião 2003, 273.113), la del conjunt d'àmfores recuperades en els dragatges de la desembocadura del riu Ara-de (Diogo, Cardoso i Reiner 2000, n. 34, fig. 6) i la d'Estoi (Milreu) (Lagóstena 2001, n. 52i). A Andalusia n'existeix un exemplar al Museu d'Itàlica (Santiponce) (Bonsor 1931, tab. XL.372), juntament amb el conegut segell QETA VR de Keay XVI (Chic 1985, XLIX.1025). Remuntant el curs del riu Guadalquivir fins poc abans d'arribar a la població cordovesa



FIGURA 5. Segell LEV[·G]EN dels Antigons en Keay XVI bètica. Foto i dibuix: P. Berni.

de Posadas, sabem d'una troballa LEV·GEN inèdita i superficial, que va aparèixer casualment a la finca de Villacisneros,⁵ on hi ha les restes d'una important indústria d'àmfores Dressel 20 associada a una luxosa vil·la romana (Berni 2008, 460). Fora de la península Ibèrica, la tenim localitzada al Marroc (Rabat), Itàlia

4. La variant C CARFRONTO ha estat trobada a Pàdua (Pastore 1992, fig. 110-111) i a Mòdena (Scotti 1998, n. 58 = Blanc-Bijon *et al.*, 1998, n. 845). C CARFRONF, a les termes de Diocleciana de Roma (Dressel 1899, n. 3427), associat a un *titulus* en vermell que diu P.L(AV?). Per altra banda, Buchi (1971, 567) n'havia recollit un altre exemplar a Verona; per tant, en un lloc de consum més que de producció de l'àmfora. El darrer exemplar italià es localitza a Lucera (Pulla) (Volpe 1982-83, 37, n. 9). Juntament amb aquesta distribució de marques de C CARFRONTO a Itàlia, n'hi ha un total de tres exemplars a Magdalensberg (Caríntia, Àustria), un jaciment romà fundat cap al 50 aC, vinculat a l'explotació de les mines de ferro, i que cap al 50 dC va ser abandonat. S'hi van trobar fins a un total de tres marques de C CARFRONTO amb diverses variants i estats de conservació (Maier-Maidl 1992; Bezczy 1994). D'una banda, s'ha documentat una marca completa C CARFRON, un altre ...]RISTFRONTO i una darrera C CARF[... Per completar aquesta cerca de paral·lels de la nostra marca, només hem d'indicar la marca C CAR de les Lamboglia 2, àmfora adriàtica predecessora de la Dressel 6A i que comparteix amb aquesta algunes terrisseries. Aquesta marca C CAR devia identificar segurament membres de la mateixa família que probablement produïen les Lamboglia 2 vinàries en les seves propietats de l'Adriàtic des del segle II aC fins a mitjan I aC. La distribució d'aquestes marques C CAR comprèn Palermo, Corint, Albània, *Apollonia* i *Scodra* (Garozzo 2003).

5. La notícia ens ha estat proporcionada pel nostre amic i col·lega Juan Solís Siles.

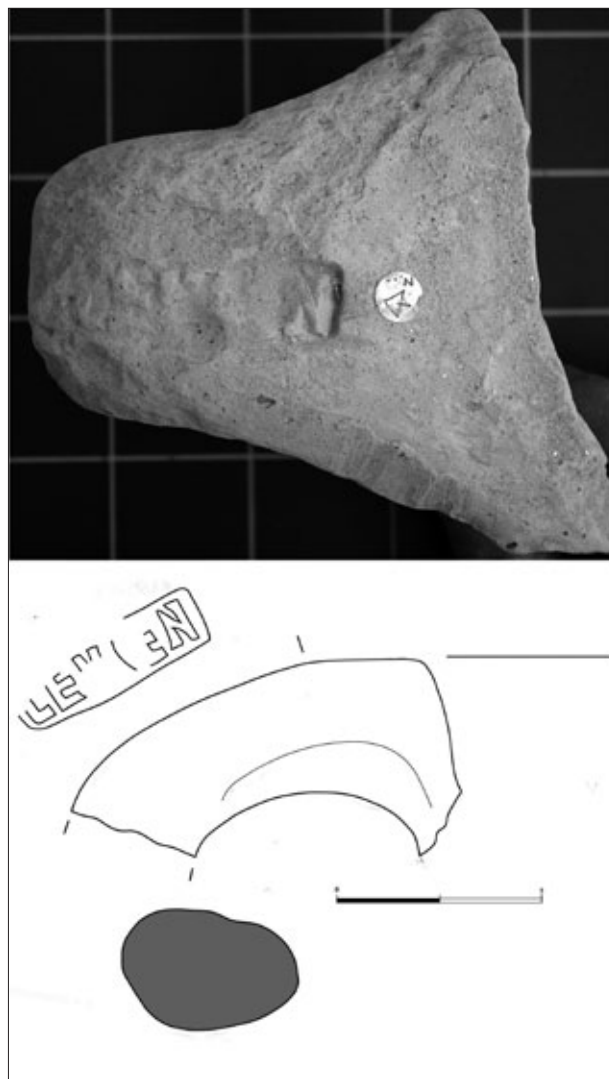
(Roma, *Alba Fucens*) i Israel (*Caesarea Maritima*, *Samaría*, Beit She'an).⁶

Des de fa anys existeix una certa controvèrsia científica al voltant de les àmfores Keay XVI, tant per les seves característiques tipològiques com per la problemàtica de l'origen bètic o lusità de la producció. La polèmica ha estat analitzada sistemàticament per Carlos Fabião (1997, 62-67), que en distingeix dues formes anàlogues però de diferent mòdul, la Keay XVI, també anomenada Almagro 50, i la Beltrán 72 (menys alta i estreta) (fig. 6).⁷ Totes dues tenen una clara afinitat morfològica a la part superior (unió de la vora i les nanses) i varen ser fabricades i comercialitzades conjuntament cap a mitjan segle III dC. Així s'observa al carregament del naufragi de Cabrera III (Bost *et al.*

1992, 128-134), on comparteixen els mateixos segells (ANGE).

La dispersió geogràfica del grup Keay XVI/Beltrán 72 és força significativa per la costa meridional de la península Ibèrica, i està directament relacionada amb centres d'elaboració de peix i derivats del territori lusità (regió de l'Algarve) i bètic (badia de Cadis). Un altre aspecte notori d'aquestes dues produccions és l'existència d'un hàbit epigràfic comú i relacionat, tant als centres productors bètics com als lusitans. La llista de marques conegudes per a aquest període és llarga (Fabião 1997, 64-66), en molts casos representades per una parella de variants amb dos graus diferents de desenvolupament del nom del personatge: ANGE i ANNGENIALIS, CVRVC i CVRVCVNTIN, IVN i IVNIORVM, QET



Figura 6. Àmfores Keay XVI (n. 1) i Beltrán 72 (n. 2) del derelict de Cabrera III (segons Bost *et al.* 1992).

6. La bibliografia d'aquestes troballes està compilada en el catàleg de segells de Lázaro Lagóstena (2001).

7. Les formes 5 i 6 de la tipologia de Dias Diogo (1987).

i Q·E·TAVRI; la de text més curt sols pertany al contenidor Beltrán 72, de dimensions més petites. Es pot entendre, doncs, un fort vincle socioeconòmic entre aquestes propietats geogràficament distants (regions de l'Algarve i costa d'Andalusia), relacionats amb centres de producció de peix, que fabriquen els mateixos contenidors i marquen les àmfors freqüentment amb un sistema epigràfic anàleg.

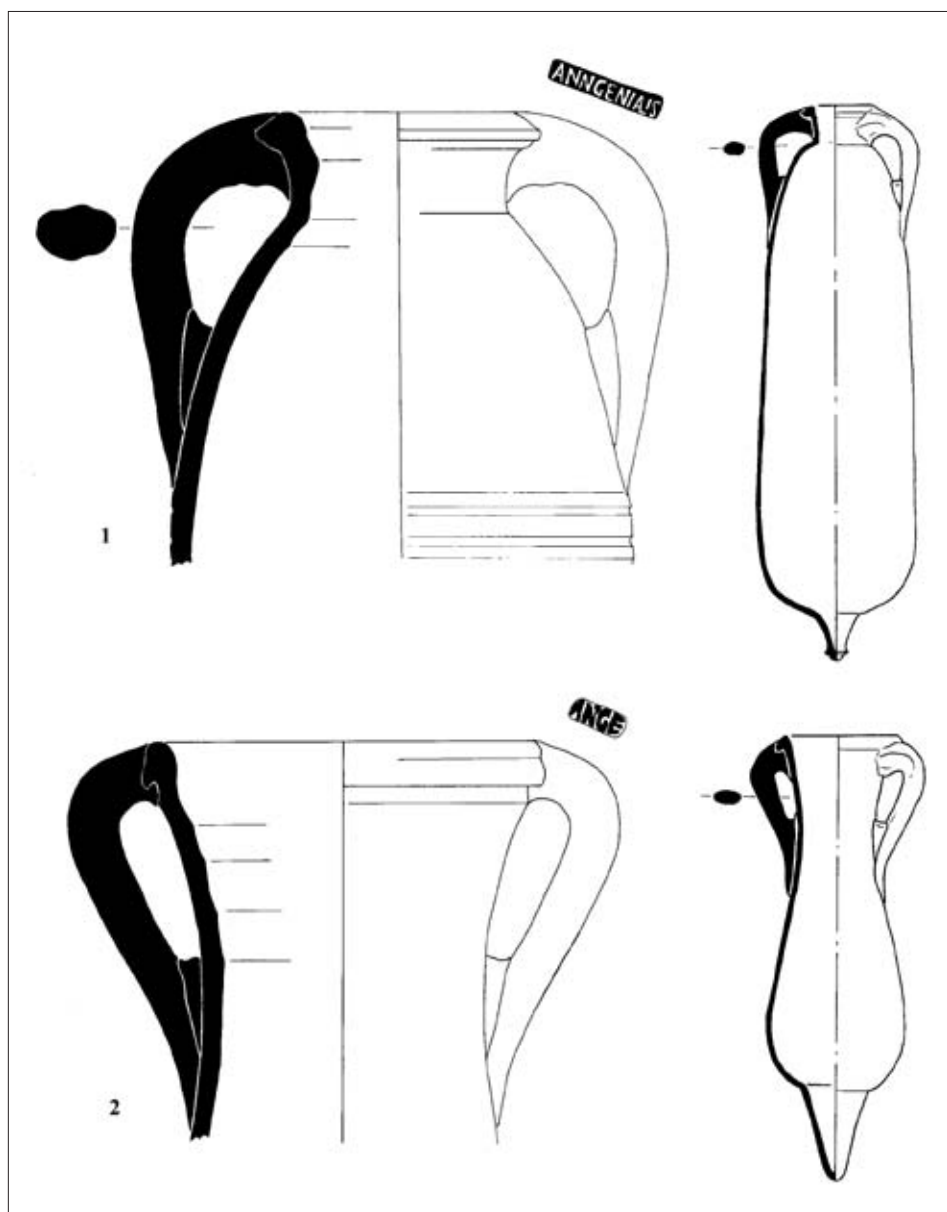
Les àmfors olieres bètiques són ben conegudes a la capital de la província Tarraconense per les formes Oberaden83/Haltern 71, Dressel 20 i Dressel 23; foren un producte longeu i de consum corrent des d'August fins a època tardoantiga. Les troballes d'aquestes tipologies a *Tarraco* i el seu territori ja resulten normals en contextos alt- i baiximperials, com vàrem demostrar en un treball sobre la presència d'aquestes àmfors d'oli bètiques a la Catalunya romana (Berni 1998, 158 s.). Recordem, per exemple, les troballes de Dressel 20 als abocadors ceràmics altimperials de Passatge Cobos i de Pere Martell, propers al traçat exterior de la muralla romana, amb un ús paral·lel datat cap a mitjan segle I dC. També, les evidències materials recuperades davant el port de la ciutat, al lloc conegut per «els Carbuncles», durant les prospeccions dels anys 1973 i 1980, que van donar diverses àmfors de les formes Haltern 71 i Dressel 20 dels segles I, II i III dC. Igualment vàrem posar de manifest el gran contrast existent entre les àmfors olieres bètiques de l'alt i el baix Imperi en els nivells excavats a la ciutat, amb una presència testimonial molt més important de les produccions més tardanes, representades per les àmfors Dressel 23. Així es va veure en els abocadors ceràmics del carrer de Vila-roma i l'Antiga Audiència, situats a la zona del Fòrum Provincial, on va quedar palesa la seva importància en comparar quantitativament l'aflluència de les importacions sud-hispàniques, orientals i africanes (Remolà 2000). Aquest alt percentatge d'evidències olieres d'època més tardana posa de manifest un comerç de l'oli bètic intens i fluid amb la forma Dressel 23, la qual cosa no exclou que hagués estat diferent per al període històric anterior. La raó de la més baixa representació d'àmfors Dressel 20 a la ciutat s'ha d'entendre, en aquests moments, per un buit en el registre arqueològic, en part degut a una mancança més gran d'intervencions arqueològiques sobre nivells altimperials, però, sobretot, per l'escassetat de treballs de recerca publicats sobre conjunts ceràmics altimperials ja excavats.

Les freqüents troballes d'àmfors olieres bètiques a la ciutat i a la zona del port de *Tarraco* és un bon indicador que fa que no resulti gens estrany trobar-les disperses en altres indrets del seu territori. De fet, les recuperacions submarines d'àmfors bètiques són habituals entre les poblacions costaneres de Torredembarra i Salou, entre les quals destaquen les Dressel 20 recuperades en el derelict de Cap de Salou de mitjan

segle I dC (Berni 1998, 166). D'altra banda, ens consten diverses troballes terrestres a les vil·les de l'*ager Tarraconensis*, als municipis de Creixell, Torredembarra, els Garidells, la Secuita, Valls, etc. (Berni 1998, 165).

Entre l'abundant material ceràmic tardà dels Antigons existeix un fragment superior de nansa d'àmfora Dressel 23 amb l'empremta incompleta del segell retrògrad [O]CTAVIA[NVS] dins una cartel·la amb la forma *in planta pedis* (fig. 7). La qualitat de la inscripció és deficient pel fet d'haver-se segellat estant el fang encara fresc, raó per la qual el perfil de les lletres resulta lleugerament desfigurat, amb astes de cos més engruixit del que seria desitjable. A la part dreta no va quedar marcada la primera lletra O; només es distingeix, amb certa dificultat, el cap de la segona lletra C, i en la part del trencament encara es veu l'ast vertical inicial



FIGURA 7. Segell [O]CTAVIAN[VS] dels Antigons en Dressel 23 bètica. Foto i dibuix: P. Berni.

de la lletra N. Hi llegim un *congomen* llatí *Octavianus* expressat en cas nominatiu.

Som davant un segell molt particular, amb una composició epigràfica exclusiva d'una producció de Dressel 23 baiximperial que s'ha de datar en un moment inicial del segle v dC. El tipus de segell és fàcilment recognoscible pels trets interns i externs de la inscripció (Berni, Moros 2012, 198, n. 5). Apareix sempre col·locat a la part alta d'una petita nansa de secció arrodonida o subcircular. La forma de la cartella és *in planta pedis*, amb la silueta ressaltada, el peu amb el taló arrodonit a la dreta i l'altre extrem tancat en angle agut. Els segells amb el text orientat en sentit directe (lectura d'esquerra a dreta) solen tenir amb freqüència les lletres amb relleu negatiu, però també se'n poden trobar altres combinacions, com seria el cas de l'exemplar dels Antigons, de lletres positives i text retrògrad. Es coneixen segells on el nom del personatge s'expandeix per dues línies d'escriptura (MARTIN/IANVS, VERNAC/ELLVS) (Berni, Moros 2012, 197, n. 3, i 201, n. 7). Els noms a una sola línia, com l'*Octavianus* dels Antigons, tenen lletres de diferent alçada, segons estiguin col·locades a la part central (la més ampla) o als extrems (més estreta) del camp d'escriptura. Un petit punt col·locat dins la punta del peu de la cartella sembla tenir la funció de guarnir el començament del nom del personatge enregistrat. Fins ara, es tracta d'un nom únic i de condició servil, sempre expressat en cas nominatiu: *Lupatus*, *Macrinus*, *Martinianus*, *Octavianus*, *Vernacellus*, *Pascasius*.

Coneixem alguns dels llocs de producció d'aquesta indústria tardana a Andalusia, concretament, en una extensa zona de la riba esquerra del Guadalquivir, al sud de la població cordovesa de Posadas (Las Monjas/Soto del Rey), on va existir una notable i longeva activitat terrissera des d'època altimperial, i prop de la població romana de *Segida Augurina* a la desembocadura del riu Genil (Isla de la Barqueta) (Berni, Moros 2012, 204-207). El primer testimoni el va donar a conèixer Ponsich (1979, 225, n. 233) amb el segell fragmentat MA[RTINVS] (publicat com a MAI[---]) recollit al *cortijo* Soto del Rey (fig. 8.3). Molt a prop d'aquest indret hi ha el jaciment de Las Monjas/Soto del Rey (Bonsor 1931, 20), que és el lloc de producció de la sèrie OCTAVIANVS dels Antigons, segons ens va fer saber per primera vegada el nostre amic Juan Solís Siles.

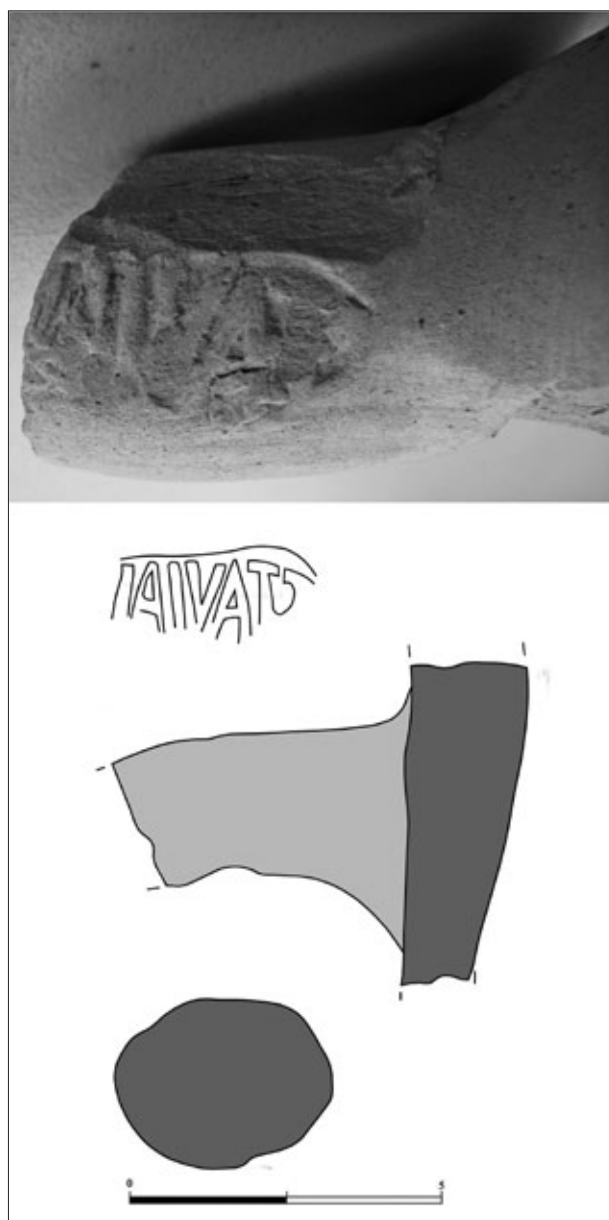
El primer estudi general sobre aquesta classe de segell és obra d'Abauzit (1999), que proporciona una llarga llista de testimonis trobats, majoritàriament, en mercats receptors de diferents localitats de la Gàl·lia meridional, i en un cas a la ciutat suïssa d'Yverdon-les-Bains que ja va ser recollit per Callender (1965, n. 997, fig. 10.29 i 20.1). En la llista hi trobem una altra variant del segell OCTAVIANVS (incís i de lectura directa, fig. 8.1), recollida en superfície a la vil·la romana de Les Clapiès del municipi francès de Cranta (l'Erau)

(Abauzit 1999, n. 6 i fig. 3.7). L'horitzó cronològic dels materials francesos publicats per Abauzit se situa entre la fi del segle IV i el primer quart del segle V dC.

Les àmfores Dressel 23 amb segells *in planta pedis* també es documenten sovint als jaciments romans catalans. Un exemplar fragmentat de la sèrie PASCAS[IVS] va ser recollit a la Caserna d'Alemanys de Girona (Nolla 1980, 191, fig. 46) (fig. 8.2). Prop de Tarragona, en el camí de Pira (Barberà), va aparèixer un altre segell de la mateixa variant OCTAVIANVS dels Antigons, que nosaltres vàrem veure i dibuixar l'any 1998 al Museu de Montblanc (fig. 8.4, inv. EB-425). Cal suposar que totes dues àmfores Dressel 23 van haver de ser transportades fins a les seves respectives destinacions des del mateix port de *Tarraco*, i és plausible que arribessin per mar en el mateix vaixell. A Tarragona ciutat s'han documentat tres segells *in planta pedis* impresos en petites nanses de Dressel 23. El testimoni més antic procedeix de les antigues excavacions del claustre de la catedral de Tarragona (Rüger 1968, 257, pl. 71, núm. 17; conservat al MNAT), amb el nom MARTIN/IANVS (fig. 8.5-7), fet amb les lletres incises sobre dues línies d'escriptura. Un altre exemplar d'aquesta sèrie bilineal va aparèixer a l'abocador ceràmic del carrer de Vila-roma (fig. 8.8), on va ser datat amb força precisió cap al segon quart del segle V dC (Remolà 2000, 48 i 180, fig. 56.5). El tercer segell també és de dues línies; s'hi llegeix VERNAC/E[L]VVS (fig. 8.9) i pertany al material ceràmic tardà de l'antic Hospital de Santa Tecla (Remolà 2000, 256, núm. 4, fig. 96.4).

Conclusions

Sens dubte, el conjunt de marques d'àmfora trobades als Antigons és força inusual tant per l'origen d'algunes d'elles com pels escassos paral·lels a Hispània.

En el cas de la marca en àmfora Dressel 6A «arcaica» o la marca FRONTO, no tenim quasi exemples de la importació d'aquests productes a la península Ibèrica. Tan sols a l'est de la península Ibèrica es documenten alguns paral·lels vinculats possiblement a l'explotació minera de *Carthago Nova* (Cartagena). La presència d'àmfores Dressel 6A segellades als Antigons com un cas excepcional a la península podria donar-nos algunes pistes sobre el possible propietari de la vil·la. Una persona que tant per origen com per estada o coneixença tingués una relació preferencial amb aquesta zona de la costa adriàtica que produïa uns vins, i també salaons, difícils d'obtenir en províncies com les hispàniques. No sabem si les àmfores van arribar aquí com a obsequi o compra, però segurament el seu consumidor valorava el vi adriàtic que contenien.

Així doncs, les marques en àmfora itàliques, GAESAT[I-LVCR] i FRONTO, indiquen la preferència per un tipus de producte difícil de trobar en un període de canvi d'era o inici del segle I dC, en què *Tarraco*



FIGURA 8. Segells *in planta pedis* en àmfora Dressel 23 bètica. 1. Les Clapiès (Hérault); 2. Caserna d'Alemanys de Girona; 3. Cortijo del Soto del Rey (Andalusia); 4. Camí de Pira (Barberà de la Conca); 5-7. Claustre de la catedral de Tarragona (fotografies del MNAT); 8. Carrer d'en Vila-roma (Tarragona); 9. Hospital de Santa Tecla (Tarragona).

tindrà un protagonisme especial, atesa l'estada de l'emperador August. Potser la seva presència està vinculada amb l'origen del que seria el propietari de la vil·la dels Antigons en aquell moment.

Un segon moment de la vil·la podria ser identificat per les marques en Key XVI, LEV[-GE]N, i en Dressel 23, [O]CTAVIA[NVS], amb unes cronologies tardanes diferents. La primera es pot datar cap a la meitat del segle III dC, que és quan es comercialitzen juntes les formes Key

XVI i Beltrán 72, com va quedar palès en el derelict de Cabrera III. La cronologia de la segona s'inscriu a l'inici del segle V dC i està corroborada per alguns testimonis catalans i francesos amb datació contextual, que comparteixen un tipus de segell *in planta pedis* força particular per a una etapa concreta de les produccions d'àmfores Dressel 23 bètiques. Les dues marques identifiquen produccions peninsulars, salaons en Key XVI i oli en Dressel 23, que sembla que també eren produïts localment a

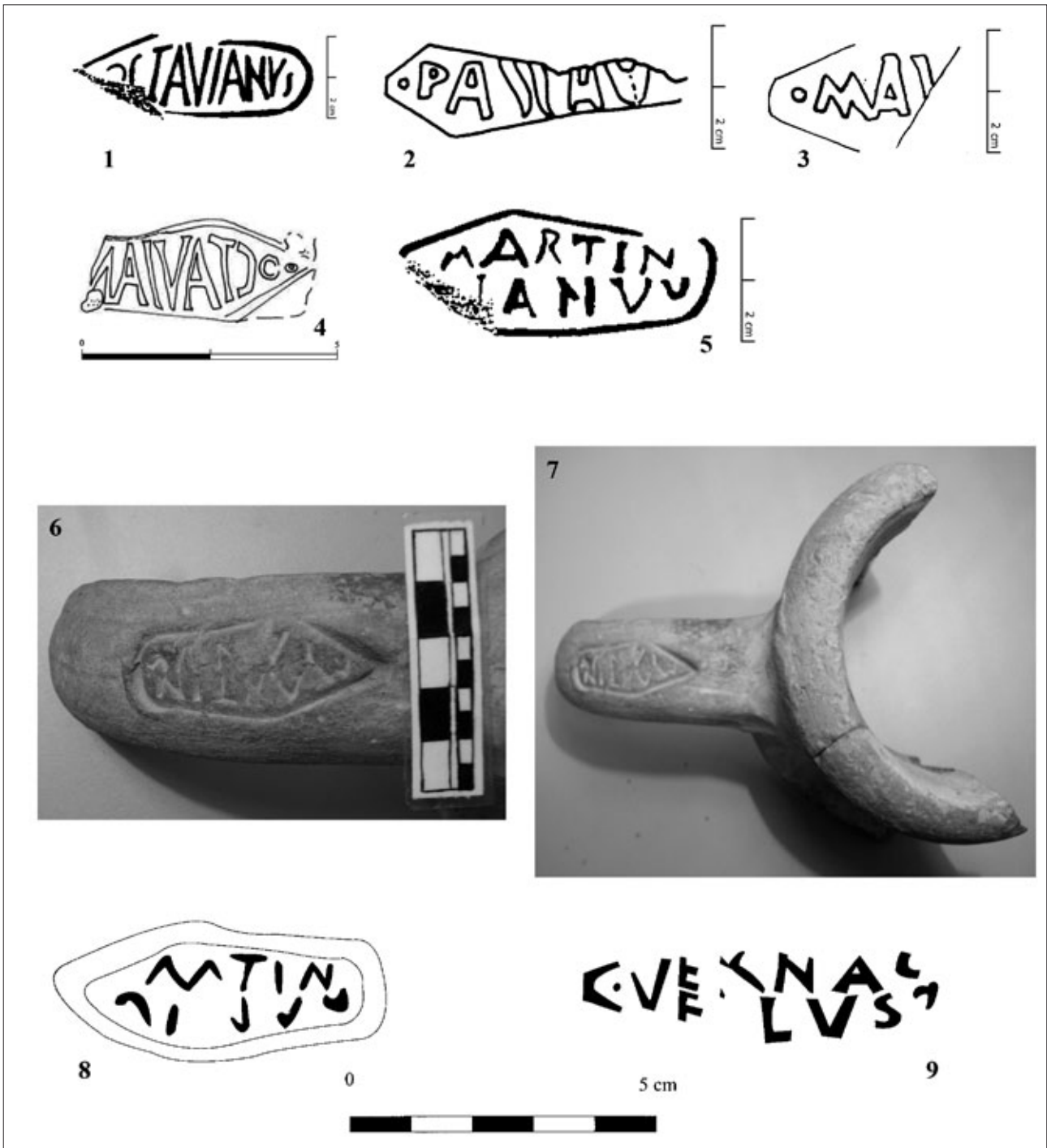
la Tarraconense; tant els productes de la Bètica com els lusitans, però, gaudien d'una excel·lent fama. En aquest període, el propietari dels Antigons devia tenir un fàcil accés a aquestes àmfores, atès que estan àmpliament documentades en el port de *Tarraco* (Keay 1984; Remolà 2000). Tampoc el seu consum pot suggerir l'origen del nou propietari de la vil·la dels Antigons, sinó una persona amb bon gust pels salaons i olis peninsulars.

Bibliografia

- ABAUZIT, P. 1999: «Lupatus et alii, fabricants d'amphores tardives», *Archéologie en Languedoc* 23, 175-178.
- ARANEGUI, C.; MARTÍN BUENO, M. A. 1995: «L. Planius Russinus en las costas de Dénia», *Saguntum* 28, 261-264.
- BALDACCI, P. 1969: «Alcuni aspetti dei commerci nei territori cisalpini», *Atti del centro di studi e documentazione sull'Italia Romana*, 7-50.
- BELTRÁN, M. 2008: «Las ánforas tarraconenses en el Valle del Ebro y la parte occidental de la provincia tarraconense», a: LÓPEZ, A.; AQUILUÉ, X. (coord.): *La producció i el comerç de les àmfores de la Província Hispania Tarraconensis. Homenatge a Ricard Pascual Guasch*, Monografies MAC 8, 271-318.
- BERNI MILLET, P. 1998: *Las ánforas de aceite de la Bética y su presencia en la Cataluña romana*, Instrumenta 4, Publicacions i Edicions Universitat de Barcelona, Barcelona.
- 2008: *Epigrafia anfòrica de la Bética. Nuevas formas de análisis*, Instrumenta 29, Publicacions i Edicions Universitat de Barcelona, Barcelona.
- BERNI MILLET, P.; MOROS DÍAZ, J. 2012: «Los sellos in planta pedis de las ánforas olearias béticas Dressel 23 (primera mitad siglo v d. C.)», *Archivo Español de Arqueología*, 85, 193-219.
- BEZECZY, T. 1994: *Amphorenfunde vom Magdalensberg und aus Pannonien: ein Vergleich*, Magdalensberg.
- 1998: «Amphora types of Magdalensberg», *Arheoloski Vestnik*, 225-242.
- BLANC-BIJON, V.; CARRÉ, M. B.; HESNARD, A.; TCHERNIA, A. 1998: *Recueil de timbres sur amphores romaines II*, Travaux du Centre Camille Jullian 20, Publications de l'Université de Provence, Aix de Provença.
- BONSOR, G. 1931: *The Archaeological Expedition along the Guadalquivir*, The Hispanic Society of America, Nova York.
- BOST, J.-P. 1. 1992: *L'épave Cabrera III (Majorque)*, Publications du Centre Pierre Paris 23, París.
- BUCHI, E. 1971: «Banchi di anfore romane a Verona. Note sui commerci cisalpini», a: *Il Territorio Veronese in età Romana. Atti del convegno tenuto a Verona, 22-24 ott. 1971*, 531-637.
- CALLENDER, M. H. 1965: *Roman Amphorae (with an Index of Stamps)*, Oxford University Press, Londres.
- CAMBI, N. 1991: «Amfore kasnorepublikanskog doba i njihova produkcija u Dalmaciji», a: ČOVIĆ, B. (ed.), *Zbornik radova posvećenih akademiku Alojzu Benču*, Sarajevo, 55-65.
- CAPDEVILA, R.; MASSÓ, J. 1976-1977: «Trabajos de salvamento de la villa romana de Els Antigons, Reus», *Boletín Arqueológico* IV, 312-313.
- CARRÉ, M.-B. 1985: «Les amphores de la Cisalpine et de l'Adriatique au début de l'Empire», *Mélanges de l'École Française de Rome, Antiquité*, 207-245.
- CARRERAS, C.; FUNARI, P. P. A. 1998: *Britannia y el Mediterráneo: estudios sobre el abastecimiento de aceite bético y africano en Britannia*, Instrumenta 5, Publicacions i Edicions Universitat de Barcelona, Barcelona.
- CARRERAS, C. et al. 2004: *Culip VIII i les àmfores Haltern 70*, Monografies del CASC 5, Girona.
- CHEESMAN, G. L. 1913: «The family of Caristanii at Antioch in Pisidia», *Journal of Roman Studies*, vol. 3, part 2, 253-266.
- CHIC GARCÍA, G. 1985: *Epigrafia anfòrica de la Bética I: las marcas impresas en el barro sobre ánforas olearias (Dressel 19 20 23)*, Universidad de Sevilla, Sevilla.
- CHRISTOL, M.; DREW-BEAR, T.; TASLILAN, M. 2001: «L'empereur Claude, le chevalier C. Caristanus Fronto Caesanius Iullus et le culte impérial à Antioche de Pisidie», *Tyche* 16, 1-20.
- CIPRIANO, M. T.; CARRÉ, M. B. 1989: «Production et typologie des amphores sur la côte adriatique de l'Italie», a: *Amphores romaines et histoire économique: dix ans de recherche, Siena (1986)*, Collection de l'École Française de Rome 114, 67-104.
- DIOGO, A. M. D. 1987: «Quadro tipológico das ânforas de Fabrico lusitano», *O Arqueólogo Português*, série IV, 5, 179-191.
- DIOGO, A. M. D.; CARDOSO, J. P.; REINER, F. 2000: «Um conjunto de ânforas recuperadas nos dragados da foz do rio Arade, Algarve», *Revista Portuguesa de Arqueologia*, vol. 3, núm. 2, 81-118.
- DIOGO, A. M. D.; PAIXÃO, A. C. 2001: «Ânforas de escavações no povoado industrial romano de Tróia, Setúbal», *Revista Portuguesa de Arqueologia*, vol. 4, n. 1, 117-140.
- DRESSSEL, H. 1899: *Corpus Inscriptionum Latinarum*, vol. XV, Berlín.
- FABÍAO, C. 1997: «Duas questões sobre as ânforas da Lusitânia», *Al-Madan* II, série, 6, 59-68.
- 2003: «Fichas de catálogo das ânforas romanas de Balsa», a: *Távira: Território e Poder (Catálogo de Exposição)*, Lisboa, Museu Nacional de Arqueologia, Lisboa, 273-276.
- GARCÍA VARGAS, E. 2007: «Hispalis como el centro de consumo desde época tardorrepublicana a la antigüedad tardía», *Annales de Arqueología Cordobesa* 18, 317-360.

- GAROZZO, B. 2003: «Nuovi dati sull'instrumentum domesticum bollato –anfore e laterizo– dal Palermitano», a: *Quarte Giornate internazionali di studi sull'area elima*, Scuola Normale Superiore di Pisa, 557-683.
- KEAY, S. J. 1984: *Late Roman Amphorae in the Western Mediterranean*, BAR Int. Ser. 196, Oxford.
- LAGÓSTENA BARRIOS, L. 2001: *La producción de salsas y conservas de pescado en la Hispania romana (II a.C. - VI d.C.)*, Instrumenta 11, Publicacions i Edicions Universitat de Barcelona, Barcelona.
- MAIER-MAIDL, V. 1992: *Stempel und Inschriften auf Amphoren vom Magdalensberg: Wirtschaftliche Aspekte*, Klagenfurt.
- MANGE, M. A.; BEZECZKY, T. 2006: «Petrography and provenance of Laecanius amphorae from Istria, Northern Adriatic region, Croatia», *Geoarchaeology*, vol. 21, n. 5, 429-460.
- MÁRQUEZ VILLORA, J. C. 1999: *El comercio romano en el Portus Ilicitanus*, Publicacions de la Universitat d'Alacant, Alacant.
- MÁRQUEZ VILLORA, J. C.; MOLINA, J. 2001: *El comercio en territorio de Ilici*, Publicacions de la Universitat d'Alacant, Alacant.
- 2005: *Del Hiberus a Carthago Nova. Comercio de alimentos y epigrafía anfórica grecolatina*, Instrumenta 18, Publicacions i Edicions Universitat de Barcelona, Barcelona.
- MOWERY, R. L. 2006: «Paul and Caristianus at Pisidian Antioch», *Biblica* 87 n. 2, 223-242.
- NOLLA, J. M. 1980: «Excavacions arqueològiques a Girona: La Caserna d'Alemanys», *Cypsela* 3, 179-192.
- PASTORE, P. 1992: «Anfore de varie località di Padova», a: PESAVENTO, S. (ed.), *Anfore romana a Padova. Ritrovamenti della città*, Mòdena, 103-149.
- PICCOTTINI, G. 1997: «Amphorae litteratae von Magdalensberg», *Komos, Festschrift für Thur, Lorenz zum 65. Geburtstag*, 203-206.
- PONSICH, M. 1979: *Implantation rurale antique sur le Bas-Guadalquivir*, vol. II, Archéologie III, Publications de la Casa de Velázquez, París.
- POVEDA, A. M. 2000: «Societas Balarica. Una nueva compañía minera romana de Hispania», *Gerión* 18, 293-313.
- REMOLÀ, J. A. 2000: *Las ánforas tardo-antiguas en Tarraco (Hispania Tarraconensis)*, Instrumenta 7, Publicacions i Edicions Universitat de Barcelona, Barcelona.
- RÜGER, Chr. B. (1968): *Römische Keramik aus dem Kreuzgang der Kathedrale von Tarragona*, *Madriener Mitteilungen* 9, 237-258.
- SERAFINI, A. R.; VIGONI, A. 2006: «Lo scavo archeologico nel cortile della Casa del Clero», *Casa del clero Padova: recupero di un luogo nel centro storico di Padova*, Istituto diocesano per il Sostentamento del Clero, 85-111.
- SILVA, C. T.; COELHO SOARES, A. 1987: «Nota sobre o material anfórico da Foz do Arade (Portimão)», *Setúbal Arqueológica* 8, 203-219.
- SILVA, C. T.; SOARES, J. 1993: *Ilha do Pessegueiro. Porto Romano da Costa Alentejana*, Lisboa, Instituto de Conservação da Natureza, Lisboa.
- SCOTTI, C. 1988: «Anfore», *Modena dalle origini all'anno mille*, *Studi di archeologia e storia*, vol. II, Mòdena, 89-98.
- TONIOLO, A. 1991: «Le anfore di Altino», *Archeologica Veneta* 14, Società Archeologica Veneta, Pàdua.
- VOLPE, G. 1982-1983: «Le anfore romane del Museo 'G. Fiorelli' di Lucera. Alcune note sulla produzione olearia e vinaria apula in età tardo-repubblicana», *Annali della Facoltà di Lettere e Filosofia. Università di Bari*, XXV-XXVI, 21-64.
- ZACCARIA, C. 1989: «Aspetti della produzione epigrafica funeraria aquileiese tra la fine della repubblica e gli inizi del principato», *Antichità Altoadriatiche* 35, 33-151.

6.2. Les ceràmiques romanes corínties dels Antigons

Jaume Massó, Ester Ramón i Ramon Járrega

Aquest treball ha estat reelaborat a partir del que havíem fet dos de nosaltres (Jaume Massó i Ester Ramón) l'any 1986 per a l'homenatge al Dr. Joan Maluquer de Motes, el qual malauradament no es va arribar a publicar. Aquell original ha estat revisat tot tenint en compte que ha passat quasi un quart de segle, que els coneixements que ara tenim ens han permès d'estudiar un major nombre d'exemplars i que la bibliografia sobre el tema és força més àmplia.

Introducció

La ceràmica romana coríntia fou estudiada per primera vegada sistemàticament per Spitzer (1942) i compta actualment amb un nou estudi de conjunt per part de D. Malfitana (2000). Es tracta d'una producció datada entre mitjan segle II i la segona meitat del III, la fi de la qual ha estat associada amb la destrucció de Corint per part dels hèruls l'any 267. La producció consisteix en uns bols cilíndrics decorats amb diferents escenes –sovint de batalles– inspirades en la vaixel·la metàl·lica; té una pasta i una engalba groguenques que pel seu aspecte la fan força similar a les llànties, la qual cosa pot provocar confusions quan es tracta de fragments informes o poc definits. Formalment, n'hi ha un sol tipus, conegut tipològicament com a Spitzer 1942 fig. 122.

Al nostre país va ser Josep Oriol Granados qui va introduir l'estudi d'aquesta producció terrissera i qui va publicar un nombre important d'exemplars occidentals recuperats dels inventaris arqueològics i dels fons dels museus hispànics. Posteriorment van ser publicats els treballs de Tortorici (1981, 256), que, malgrat la publicació anterior dels treballs de Granados, només esmenta les troballes d'Egipte, Grècia, Itàlia, Iugoslàvia, Rússia, Tunísia i Turquia, a més de les peces ja conegudes, i especialment de D. Malfitana (2000 i 2007), que ha efectuat la síntesi més extensa i actualitzada fins ara sobre aquesta matèria.

A les publicacions corresponents ens remetem pel que fa als fragments de vasos decorats amb motlle fabricats a Corint i arribats a la vil·la romana de les Corts (Barcelona) (Granados 1977, 1978, 1979a i 1979b, *passim*), a la ciutat de *Pollentia* (Alcúdia) (Granados 1977 i 1983; Martín 1978, 168-169), al derelict de Porto Pi (davant Palma de Mallorca) (Granados 1983), a la vil·la dels Munts (Altafulla) (Granados 1979b, 209), al *Portus Illicitanus* (Santa Pola) (Granados 1979b; Sánchez, Guardiola i Blasco 1986, 59) i a la vil·la de Huerto del Paturro (Cartagena) (Granados 1979b, 214, lám. v. 1), així com a les seves referències als localitzats a la ciutat de *Gerunda* (Girona) (Nolla i Nieto 1979, 267-268; Granados 1979b; Nolla 1988, 87-88, fig. 6.21 i 22), al fòrum de la colònia de *Tarraco* (Tarragona) (Serra i Vilaró 1930, 102-103 i lám. XXXVIII, 3; Balil 1978, 408 i lám. II.1; Granados 1979b), a la ciutat de *Baelo Claudia* (Bolonja, Tarifa) (Sillières i Didierjean 1977, 513-515, fig. 8.3, lám. XXI.1; Granados 1979b), a la de *Thamusida* (al Marroc) (Rebuffat 1977, 146, núm. 518, lám. 31; Granados 1979b), a la d'*Antipolis* (Antíbol, a França) (Besques 1976, 130-131 i fig. 14; Granados 1979b i 1983), i a la d'*Emporiae* (Empúries) (Granados 1979a, 1979b i 1983; vegeu també Aquilué *et al.* 1984, 203, 212, 286 i 294-295, fig. 95.13 i 105.2).

Més recentment, la recerca i la revisió dels materials han permès d'afegir-hi més jaciments: la vil·la de

Torre Llauder (Mataró) (Clariana 1982-83, 256-258, fig. 3-7), la ciutat de *Baetulo* (Badalona),⁸ la vil·la de Can Terrés (la Garriga, Vallès Oriental) (Pàmies i Pardo 1987, p. 148), la vil·la dels Tolegassos (Viladamat, Alt Empordà) (Merino i Rocas 1989, 45-146, fig. 98.6; Casas i Soler 2003, 117 i 221, fig. 147.3), la vil·la del Pla de Palol (Castell d'Aro, Baix Empordà) (Nolla ed., 2002, 129, fig. 97.18), la vil·la romana de Pla de Palol (Castell d'Aro, Baix Empordà) (Nolla ed., 2002, 129, fig. 97.18), la de la Gran Via (Premià de Mar, Maresme),⁹ la vil·la de Darró (Vilanova i la Geltrú, Garraf) (López Mullor, Fierro i Caixal 1997, 62 i 72, lám. II.6) i dos possibles fragments de la de Sant Amanç (Rajadell, Bages) (Piñero 1994, 35-36, núm. A.O.43).¹⁰ A fora de Catalunya, a la costa murciana, s'han documentat altres exemplars a Isla Plana i a Villa de Portman (Cartagena; vegeu Ramallo 1984, 98).

Pel que fa a l'entorn geogràfic immediat dels Antigons, podem dir que s'han documentat nous exemplars al nucli urbà de *Tarraco*, on podem esmentar altres troballes al teatre romà,¹¹ al carrer de Robert d'Aguiló,¹² al carrer de la Unió¹³ i al carrer d'en Rebolledo,¹⁴ a més dels localitzats a les properes vil·les de la Llosa (Cambrils, Baix Camp)¹⁵ i del Mas d'en Gras (Vila-seca, Tarragonès) (Járrega 2003, 139 i 161, fig. 11), en la qual s'han trobat deu exemplars.

Tot això fa que s'hagi de tenir en compte l'extrem occidental de la Mediterrània a l'hora de catalogar la difusió d'aquesta producció decorada amb motlle. Els darrers anys, doncs, hi ha hagut un notable increment del coneixement sobre aquesta mena de ceràmiques i no dubtem que ben aviat coneixerem nous (i probablement nombrosos) jaciments als quals arribaren aquests petits vasos just abans de l'anomenada «crisi del segle III».

Una vegada –afortunadament– superades i gairebé del tot oblidades les confusions terminològiques entorn de la ceràmica romana coríntia (tot i que és una qüestió opinable, preferim aquesta denominació a la de *coríntio-romana* o *coríntia-romana* utilitzada per alguns autors) amb els bols megàrics (Beltrán 1978, 63-64 i lám. XVI, núm. 174, seguint Oswald i Davies Pryce 1920,

8. Segons una informació de Francesc Tarrats, J. M. Cuyàs va cedir al Museu de Badalona dos fragments inèdits de ceràmica romana coríntia.

9. Al Museu Nacional Arqueològic de Catalunya, amb seu a Barcelona, es conserva un fragment d'aquesta producció, inèdit. Agraïm a la direcció d'aquest museu que ens hagi permès accedir a aquests materials.

10. Es tracta de dos fragments informes amb una engalba de color ataronjat clar, dels quals se'n dibuixa un, decorat amb una banda perlada; es classifiquen com a possible ceràmica coríntia, i, tot i la petitesa del fragment representat, l'atribució sembla pertinent.

11. D'acord amb una referència de la Dra. Mercè Roca, directora de les excavacions al teatre romà, van ser recuperats dos o tres fragments a la campanya de 1983 i un altre a la de 1984.

12. Joan-Vianney M. Arbeloa ens va comunicar al seu dia que n'havia recuperat un fragment en l'excavació de la campanya de 1983-1984, fragment que fou dipositat posteriorment al Museu Nacional Arqueològic de Tarragona (MNAT).

13. Se'n van recuperar dos fragments en les excavacions realitzades l'agost de 1991 al número 9 del carrer de la Unió.

14. Dos fragments de vasos van ser recuperats a les excavacions realitzades al número 3 del carrer d'en Rebolledo, conservats al MNAT (almenys des del febrer de 1998).

15. Es tracta, concretament, de dos fragments d'un vas decorat amb escenes rituals, recuperats en superfície per Jaume Massó (el 13 de setembre de 1981).

lám. II, núm. 6; Martín 1978, 168), i sense rebutjar la denominació de *sigil·lada coríntia*, tot tenint en compte la seva relació (més o menys propera) amb el món de les sigil·lades (com, per exemple, la forma Dragendorff 30 de la sigil·lada gàl·lica, tanmateix força més antiga), sembla oportú passar a qüestions tan interessants com la seva distribució geogràfica o la seva iconografia.

No és gens difícil suposar que el seu transport marítim –en el relativament escàs temps que va durar aquesta producció– va facilitar una producció aparentment (i mentre les noves troballes no ho desmenteixin) reduïda als ports d'una certa importància i la seva rodalia. El cas de Catalunya és força vàlid per prendre'l com a exemple. De bell antuvi, observem ben definides –casualment o no– tres zones clarament diferenciades (i potser massa distants en l'espai): l'àrea d'Empúries i Girona, la costa central catalana (zona de Mataró, Badalona i Barcelona) i el sector al voltant de la *Tarraco* romana (vil·les dels Munts, dels Antigons i de la Llosa, així com el mateix nucli urbà i el seu suburbi). A més, actualment podem observar algun punt, feble, de penetració vers l'interior (vil·la de Sant Amanç de Rajadell, al Bages). L'existència de troballes dins els nuclis urbans de les ciutats es veu compensada i completada per les peces recuperades a les vil·les dels seus territoris; en el cas d'*Iluro* (Mataró), la vil·la de Torre Llauder; en el de *Barcino* (Barcelona), la vil·la de Can Batllori (al barri de les Corts) i en el de *Tarraco*, molt especialment, amb les vil·les dels Munts, dels Antigons i de la Llosa. En un dels casos (Can Batllori) el vas corinti fou trobat formant part de l'aixovar funerari d'un enterrament d'inhumació –la qual cosa permet posar-lo en paral·lel amb el cas de Santa Pola–, que s'explica fàcilment per l'època i pels canvis rituals de l'enterrament. En la majoria dels casos, però, els fragments s'han trobat formant part de reblliments i nivells arqueològics d'habitació o d'indrets en què van ser llençats juntament amb deixalles o runes, és a dir, d'abocadors domèstics –com en el cas dels Antigons.

Altres autors ja han fet referència a la relació entre aquests productes i les llànties, i certament hom hi pot observar força semblances en les pastes, els vernissos i fins i tot en les decoracions d'ambdós productes. Quant a l'aspecte iconogràfic, ens sembla molt significativa la similitud de les escenes o punxons (distribuits en els motlles i, lògicament, en les peces de sèrie) representant els treballs d'Hèrcules o les batalles que apareixen representades en mosaics com els de Lliria o als sarcòfags esculpturats –per exemple– àtics, respectivament. Tot això ha de respondre a la reproducció de models coneguts i populars a tot l'Imperi, però d'origen oriental i grec.

La datació tradicionalment atribuïda a aquesta producció abasta entre mitjan segle II i la segona meitat del III (Spitzer 1942, 192); la fi de la producció s'ha situat l'any 267, data de la destrucció de Corint pels hèruls. A Òstia han estat documentats aquests vasos

en estrats de la primera meitat del segle III (Tortorici 1981, 256). En el cas dels Antigons, van ser trobats a l'abocador de la vil·la, per la qual cosa –com podem constatar pel context material– poden datar-se també en la primera meitat del dit segle III.

Inventari

Presentem seguidament l'inventari dels materials, que estan dipositats al Museu d'Arqueologia Salvador Vilaseca, de Reus. En total, constitueixen un conjunt de dotze vasos diferents, de diverses mides, dels quals ha estat possible estudiar-ne deu. Les pastes són en general fines, poc dures, i amb partícules de mica com a desgreixant; presenten una coloració marró ocre, la qual varia en intensitat segons els fragments. Les superfícies conserven restes del vernís que les cobria, a excepció d'un fragment (ANT-8), que apareix cremat. El vernís és poc estès, de baixa qualitat (raó per la qual pràcticament no s'ha conservat) i de color marró-ataronjat.

Pel que fa a les formes i a l'elaboració d'aquests vasos, així com a les seves decoracions fetes amb motlle, han estat àmpliament descrites en les diferents obres esmentades a la bibliografia; és per això que no ens entretindrem més en aquests aspectes. Hem preferit estudiar-los separant-los segons els temes de la seva decoració, a partir dels tipus definits per Spitzer.

Escenes dels treballs d'Hèrcules

Val a dir que aquestes representacions es troben entre les més habituals en les decoracions d'aquest tipus de ceràmiques, encara que als Antigons en coneixem només dos exemplars.

ANT-1. Fragment de vora i paret d'un vas de 16,5 centímetres de diàmetre, el qual presenta a la superfície externa una decoració corresponent a l'escena «f» de la classificació de Spitzer; és a dir, l'onzè treball d'Hèrcules, el qual es desenvolupa al jardí de les Hespèrides, generalment ubicat en els confins occidentals de la Mediterrània.

En aquest fragment apareix el tors nu d'Hèrcules elevant la clava amb el braç dret, mentre que l'esquerre el porta recobert amb la pell del lleó de Nemea i sosté un arc; amb aquesta mateixa mà podria subjectar un petit escut, com a element de protecció, el qual no apareix al nostre fragment, però està documentat en altres casos (Spitzer 1942, 168, fig. 6). A l'esquena porta el carcaix, recolzat sobre l'espatlla esquerra, i davant l'heroi es veuen una fulla i un dels fruits del desitjat arbre. Si l'escena estigués completa, a continuació apareixeria l'arbre dels fruits d'or, amb una serp enrotllada al seu tronc, representant el drac Ladó, el seu guardià.

Aquest mateix treball està representat en un vas d'ídèntiques característiques aparegut a Santa Pola



FIGURA 1. Ceràmica coríntia romana. Dibuixos: J. Massó i E. Ramón.



FIGURA 2. Ceràmica coríntia romana. Dibuixos: J. Massó i E. Ramón.

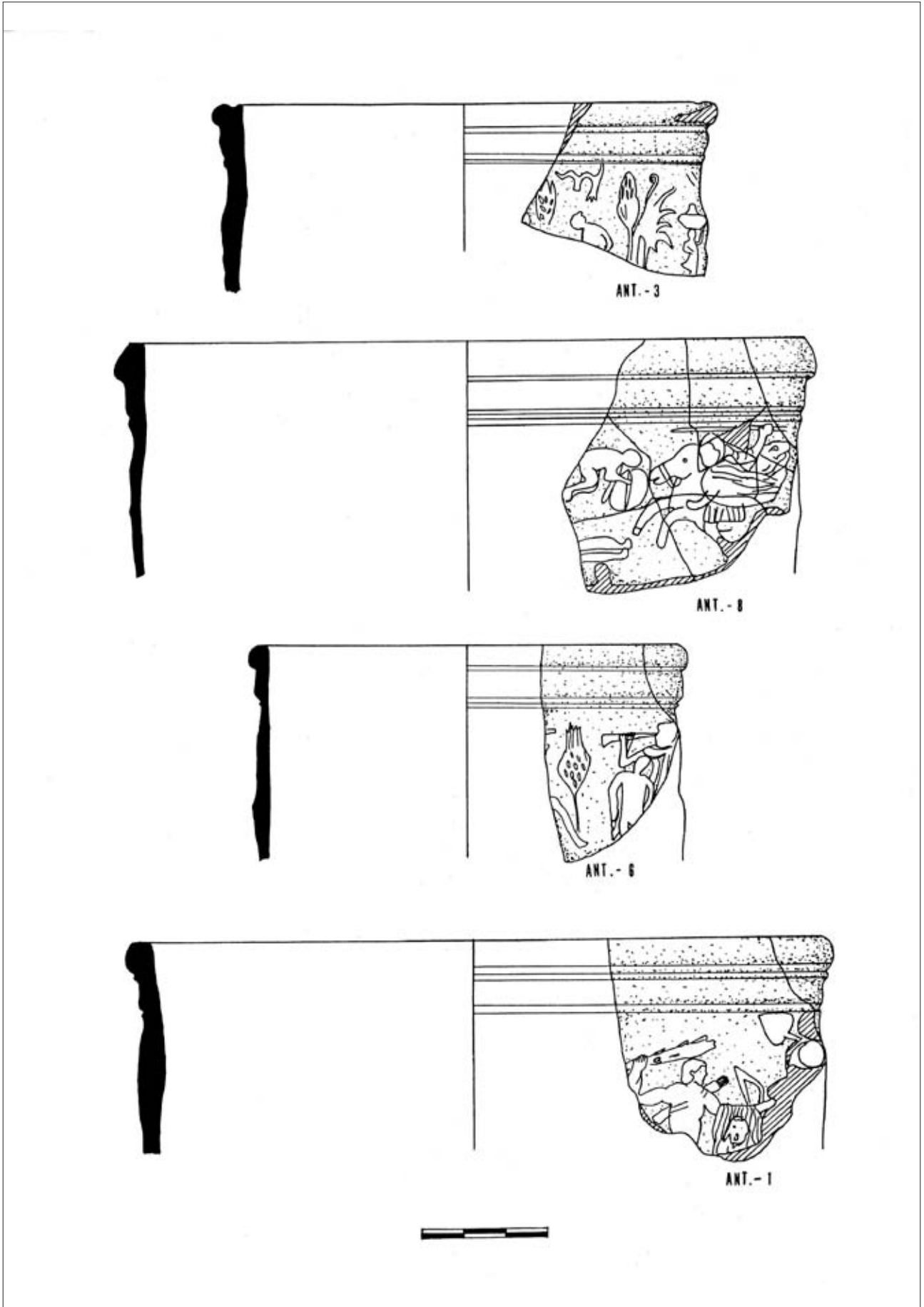

FIGURA 3. Vora de bol de ceràmica coríntia romana. Foto: L. Buffat.

(Baix Vinalopó, País Valencià) (Granados 1979*b*, 211, làm. I.1).

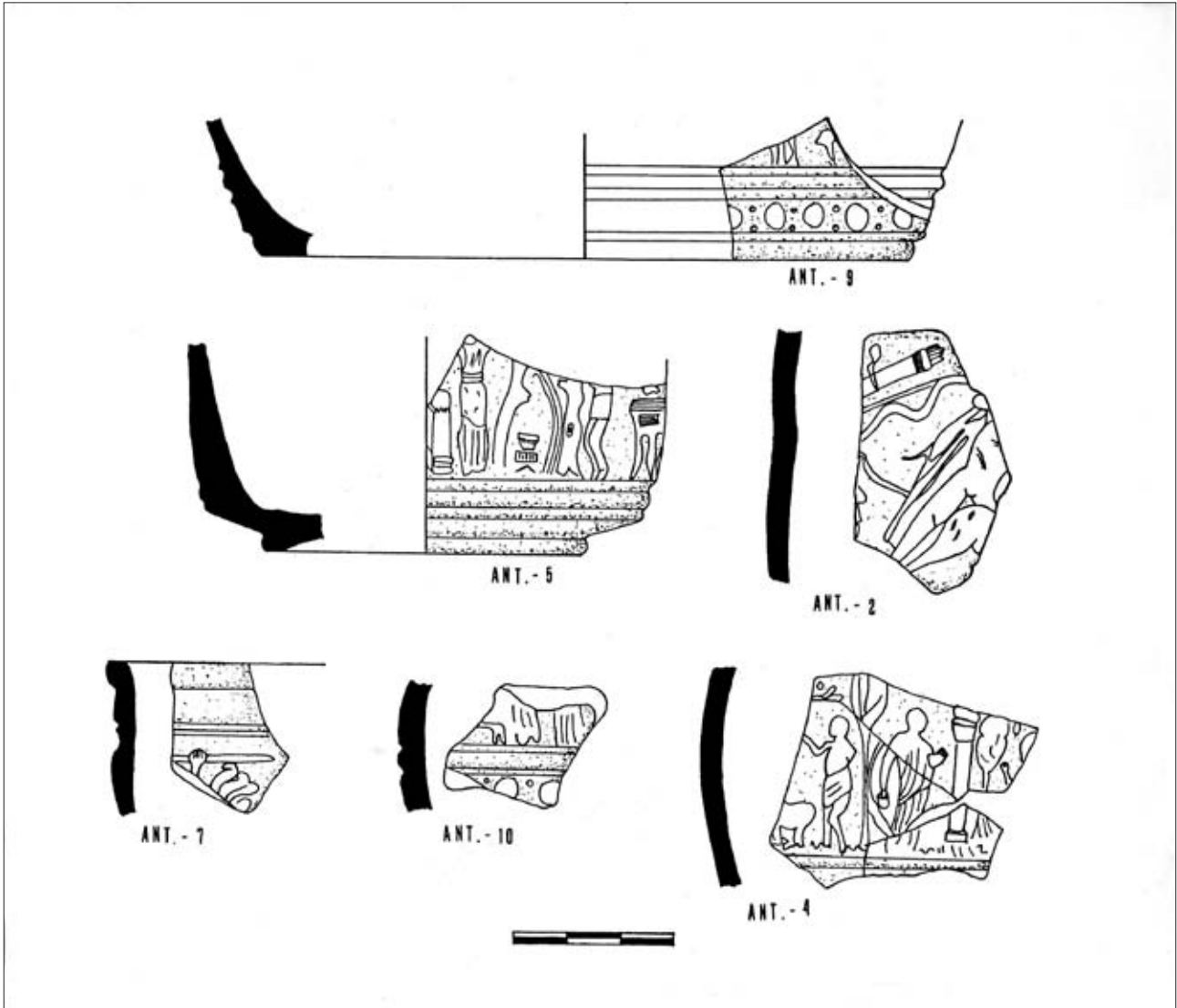
ANT-2. Fragment de paret d'un vas que presenta a la seva superfície externa una decoració corresponent a l'escena «d» de Spitzer, la qual correspon al tercer treball d'Hèrcules, el de la cérvola de Cerínia –animal fantàstic amb banyes d'or i potes de bronze–, consagrada a la deessa Àrtemis, a qui l'heroi encaçà dia i nit fins a atrapar-la.

En aquesta peça hom pot observar el tors nu i les cames d'Hèrcules, que porta una mena de capa recollida sobre l'esquena (segurament la pell del lleó de Nemea). Al seu costat apareix la part posterior de la cérvola, a la qual l'heroi agafaria per les banyes si l'escena estigués completa. Per damunt d'aquests personatges, s'observen l'arc i el carcaix amb les sagetes, símbols del semidéu, els quals apareixen a totes les escenes dels treballs representades en aquest tipus de vasos.

Escenes rituals o camperoles

Coneixem tres exemplars decorats amb aquesta temàtica:

ANT-3. Tres fragments pertanyents a la vora i la paret del mateix vas, de 12 centímetres de diàmetre, en la superfície externa dels quals és representada l'escena «h» de Spitzer, fragmentada: una dona inclinada cap al davant, amb els cabells recollits, sostenint un objecte (com un farcell). Aquesta mateixa escena està completa en un vas d'Eleusis publicat per Courby (1922, 442, fig. 95) en el qual la dona sosté quelcom sobre el cap d'un infant que eleva les mans per agafar-ho. Molt més pròxims, geogràficament, ens resulten els fragments apareguts a *Pollentia* (Granados 1983, 82-83 i làm. V) amb aquesta representació.

A la dreta tenim l'escena «k» de Spitzer, és a dir, un home vestit amb una túnica curta moguda pel vent, portant una mena de cistell sobre el cap, que subjecta amb la mà esquerra, mentre que la dreta recolza sobre el maluc. Segons Spitzer, aquest personatge devia portar sobre el cap la *vanus mistica* amb les ofrenes per al sacrifici (Spitzer 1942, 183, nota 45).

Ambdues escenes apareixen separades –com és característic d'aquest tipus de ceràmica– per dos arbres esquematitzats, un dels quals sembla un pi o un xiprer: així mateix, la primera escena està separada de l'anterior per una representació similar. La darrera representació es repeteix en el vas de Huerto del Paturro (Granados 1979*b*, 214, làm. v.1) amb idèntiques característiques.

ANT-4. Quatre fragments de la paret del mateix vas, els quals representen en la seva superfície externa l'escena «p» de Spitzer, incompleta. En aquesta apareix un personatge dempeus –segurament un pastor– vestit amb una mena de faldilla curta, que alça la mà dreta. Enfront d'aquesta figura hom pot observar la part posterior d'un animal (escena «l» de Spitzer, fragmentada), segurament un ovicaprí. En cas d'estar sencera la peça, davant d'aquest apareixeria un altre pastor portant una gaiata (Spitzer 1942, 181 i 184, fig. 16.1).

Courby va definir aquesta escena com una conversa entre dos pastors (Courby 1922, 440), un dels quals (el que veiem representat al nostre fragment) portava a la mà alçada un ram de flors i anava vestit amb una pell de xai. La mateixa escena, i també fragmentada, es va trobar en un jaciment relativament proper a la vil·la dels Antigons, concretament a la vil·la dels Munts, a Altafulla (Granados 1979*b*, 209).

Separada per un arbre estilitzat, apareix l'escena «g» de Spitzer: un personatge mig cobert per una tú-



FIGURA 4. Fragment de bol de ceràmica coríntia romana. Foto: L. Buffat.

nica llarga, subjectant amb la mà dreta una mena de cistella o una gerra, i amb el braç esquerre, replegat, un altre vas. Segons Spitzer, podria tractar-se d'un *kantharos* i d'un plat, encara que en el nostre fragment és molt difícil d'assegurar (Spitzer 1942, 179). En un exemplar d'Eleusis (Courby 1922, 440, fig. 95) s'aprecia clarament que aquest personatge és una dona, cosa que no podem afirmar pel que fa al fragment dels Antigons.

A l'esquerra hom pot veure una columna amb vasa i capitell, la qual sembla suportar un objecte esfèric, incomplet en el nostre cas, i que Courby interpreta com un Hermes (Courby 1922, 440, fig. 95). Un fragment similar va aparèixer a *Pollentia* (Granados 1983, 83).

A l'extrem dret de la peça (i separat per un arbre estilitzat) es veu l'inici d'una altra escena incompleta, la qual no es pot definir.

ANT-5. Fragment de la paret i el fons d'un vas de 6 centímetres de diàmetre a la base; el fons extern és lleugerament còncav. Presenta una decoració a la seva superfície externa, representant l'escena «d» de Spitzer. En aquesta apareix una figura femenina, vestida amb una túnica, elevat els braços; al seu costat hi ha una mena d'altar, i a l'altre costat –separat per un tronc d'arbre– un altre objecte (potser un cràter?).

Seguidament trobem l'escena «e», en la qual hom pot apreciar una figura humana de perfil, vestida amb una faldilla curta, com estirant-se envers un arbre. Segons Spitzer (1942, 180), es podria tractar d'un sátir que intenta collir els fruits de l'arbre. Darrere d'aquest personatge apareix un trípode que per Spitzer podria ser una taula amb fruits o aliments, encara que al nostre fragment sembla més factible l'existència d'un foc ritual sobre el trípode, com apunta Granados en relació amb els vasos dels Munts (Granados 1979b, 210) i de Huerto del Paturro (Granados 1979b, 214).

La superfície externa del fons presenta una decoració consistent en una motllura inferior amb acanaladures.

Escenes de batalles

Juntament amb les dels treballs d'Hèrcules, són el tipus de representació més abundant d'aquestes ceràmiques, com es demostra en el cas dels Antigons, on és present en un conjunt de quatre o potser cinc exemplars.

ANT-6. Un fragment de la vora i la paret d'un vas de 10 centímetres de diàmetre. Presenta en la seva superfície externa una decoració corresponent a l'escena «g». És a dir, un personatge vestit amb una túnica i una mena de clàmide tocant una trompeta

militar que sosté amb la mà dreta;¹⁶ davant d'ell apareix un guerrer nu, que sembla recolzar-se en el seu braç dret.

Immediatament a la dreta d'aquesta escena hom pot veure un arbre estilitzat, freqüent a les decoracions d'aquests vasos i que podria indicar la separació de l'escena següent, no conservada en aquest cas. Les escenes bèl·liques representades en aquests vasos corintis són molt similars a les dels sarcòfags de relleus historiatos del segle III, i fins i tot a les columnes historiades, com per exemple a la de Marc Aureli.¹⁷

ANT-7. Correspon a un petit fragment de la vora i la paret d'un vas, en el qual hom pot veure la part superior de l'escena «d», descrita en el fragment anterior. Únicament apareix la mà dreta del genet, sostenint la llança alçada, i l'extrem de la clàmide.

ANT-8. Un fragment de la vora i la paret d'un vas de 16 centímetres de diàmetre, en el qual apareix una decoració de l'escena «d» de Spitzer, és a dir, un cavall corrent que porta un genet vestit amb una túnica curta i una clàmide volada pel vent; té el braç dret elevat, sostenint una llança a punt de ser llançada.

Aquest personatge sembla atacar un altre grup –en el nostre fragment està incomplet– que podria correspondre a l'escena «a» de Spitzer. Hom pot veure les cames d'un guerrer estès a terra; al seu costat hi deu haver un altre soldat vestit amb una túnica curta, el qual sosté un escut arrodonit amb la mà esquerra i ajuda el guerrer caigut amb la dreta.

Per damunt d'aquesta escena, tot indicant d'aquesta forma un pla més allunyat, apareix un altre soldat caigut sobre els genolls, protegint-se amb un escut circular que porta a la mà dreta (escena «l» de Spitzer). Aquesta escena es troba també en un vas fragmentat procedent de les excavacions de *Pollentia* (Granados 1983, 82, núm. 1 i lám. v, c). D'altra banda, el conjunt de les escenes «a», «d» i «l» es pot apreciar en un vas conservat al Museu Nacional d'Atenes (Courby 1922, 443, fig. 96).

ANT-9. Un fragment de la paret i el fons d'un vas de 12 centímetres de diàmetre. Presenta una motllura en la superfície externa amb acanaladures emmarcant una banda perlada (motius classificats com a «e» per Spitzer). Per sobre d'aquesta motllura inferior apareix l'inici d'una escena figurada que no es pot identificar, a causa de la seva fragmentació.

ANT-10. Un fragment molt rodat, que presenta una motllura incompleta en la superfície externa, com la descrita al fragment anterior, i per damunt d'aquesta, una escena figurada que tampoc no pot ser identificada.

A més, hi ha dos fragments, ANT-11 i ANT-12, que són extremament fragmentaris i que no hem po-

16. Possiblement es tracta d'una tuba; vegeu Meucci 1985, *passim*.

17. Vegeu, per exemple, el treball d'Acuña 1974, amb la bibliografia anterior.

gut d'estudiar des del punt de vista iconogràfic, per bé que han estat dibuixats i fotografiats igualment.

Conclusions

La troballa d'aquests fragments, a més d'ajudar-nos a documentar la presència d'aquest tipus de materials a Hispània, permet documentar la relativa importància de la seva distribució a l'àrea de *Tarraco*; no debades cal explicar així no sols la seva presència al nucli urbà de la ciutat, sinó també la seva relativament important difusió a l'àrea rural pròxima, de la qual cosa en són un bon exponent els 22 exemplars trobats a les vil·les dels Antigons i el Mas d'en Gras, amb 12 a la primera i 10 a la segona.¹⁸

Aquestes dades en han de fer reflexionar sobre la problemàtica de la seva comercialització, en relació amb la qual establim dues conclusions: per una banda, que el port de *Tarraco* degué ésser un dels principals –si no el més important– centres importadors d'aquest tipus de ceràmica a Hispània i, per l'altra, que podem constatar, tant a la vil·la dels Antigons com a la del Mas d'en Gras, que aquesta distribució degué assolir el seu millor moment durant la primera meitat del segle III, almenys pel que fa al seu primer quart.

Es confirma, per tant, el fet que –tot i ser una producció poc abundant en relació amb les altres– cada cop està més consolidada la seva documentació al llarg de la costa, així com la penetració (poc abundant, però existent) vers l'interior del país.

Bibliografia

- ACUÑA, P. 1974: «Un sarcófago ático de Tarragona con escenas de batalla», *Zephyrus* XXV, Salamanca, 397-405.
- AQUILUÉ, X.; MAR, R.; NOLLA, J. M.; RUIZ DE ARBULO, J.; SANMARTÍ, E. 1984: *El fórum romà d'Empúries (excavacions de l'any 1982). Una aproximació arqueològica al procés històric de la romanització al nord-est de la península ibèrica*, Barcelona.
- BALIL, A. 1978: «Notas de cerámica romana, II», *Boletín del Seminario de Estudios de Arte y Arqueología* XLIV, Valladolid, 403-416.
- BELTRÁN LLORIS, M. 1978: *Cerámica romana. Tipología y clasificación*, 2 vol., Saragossa.
- BESQUES, S. 1976: «Un groupe d'Aphrodite au Dauphin», *Revue Archéologique. Études offertes à Pierre Demagne* 1, París, 121-132.
- CASAS, J.; SOLER, V. 2003: *La villa de Tolegassos: una explotación agrícola de época romana en el territorio de Ampurias*, BAR International series 1101, Oxford.
- CLARIANA, J. F. 1982-83: «La col·lecció de terra sigil·lada del Museu del Maresme (4)», *Laietania* 23, Martaró, 254-258.
- COURBY, F. 1922: *Les vases grecs à reliefs*, París.
- GRANADOS, J. O. 1977: «Estudios de cerámica romana barcelonesa. Un vaso de cerámica corintia hallado en la necrópolis romana de Las Corts», *Boletín del Seminario de Estudios de Arte y Arqueología* 43, 395-409.
- 1978: *Barcelona, de la Prehistoria a la romanización*, Barcelona.
- 1979a: «Un vaso de cerámica corintia romana hallado en la necrópolis de la Travessera de les Corts (Barcelona)», *XV Congreso Nacional de Arqueología*, Saragossa, 1003-1018.
- 1979b: «Cerámica corintioromana en el Levante de la Península Ibérica», *Saguntum* 14, València, 203-219.
- 1983: «Cerámica corintia romana hallada en Pollentia», *Symposium de Arqueología de Pollentia y la romanización de las Baleares*, Pollença, 77-92.
- JÁRREGA, R. 2003: «Les ceràmiques romanes de la vil·la de Mas d'en Gras (Vila-seca, Tarragonès)», *Butlletí Arqueològic*, època V, 25, Tarragona, 107-170.
- LÓPEZ MULLOR, A.; FIERRO, X.; CAIXAL, À. 1997: «Ceràmica dels segles IV al X procedent de les comarques de Barcelona», *Contextos ceràmics d'època romana tardana i de l'Alta Edat Mitjana (segles IV-X). Taula Rodona, Arqueomediterrània* 2, Barcelona, 59-62.
- MALFITANA, D. 2000: «La ceramica "corinzia" a rilievo di età romana. Primi risultati di una ricerca in corso», *Rei Cretariae Romanae Fautorum*, acta 36, Abingdon, 181-188.
- 2007: *La ceramica "corinzia" decorata a matrice: tipologia, cronologia ed iconografia di una produzione ceramica greca di età imperiale*, Bonn.
- MARTÍN, G. 1978: «La sigillata clara: estat actual dels problemes», *Fonaments: prehistòria i món antic als Països Catalans* 1, 151-202.
- MERINO, J.; ROCAS, X. 1989: «Estudi de tres àmbits significatius», a: CASAS, J. (ed.), *L'Olivet d'en Pujol i els Tolegassos. Dos establiments agrícoles d'època romana a Viladamat (campanya de 1982 a 1989)*, Sèrie Monogràfica 9, Girona, 105-160.
- MEUCCI, R. 1985: «Riflessioni di archeologia musicale: gli strumenti militari romani e il lituus», *Nuova Rivista Musicale Italiana* 3, Roma, 383-389.
- NOLLA, J. M. 1988: «Gerunda: dels orígens a la fi del Món Antic», *Fonaments* 7, Barcelona, 71-108.
- (ed.) 2002: *Pla de Palol. Un establiment romà de primer ordre a Platja d'Aro*, Castell-Platja d'Aro.
- NOLLA, J. M.; NIETO, F. J. 1979: «Acerca de la cronología de la muralla romana tardía de Gerunda: la terra sigillata clara de "Casa Pastors"», *Faventia* 12, Barcelona, 263-283.

18. Sense comptar els dos fragments d'un vas amb escenes rituals, procedents de la vil·la de la Llosa (Cambrils), citats a la nota 6.

- OSWALD, F.; DAVIES PRYCE, T. D. 1920: *An introduction to the Study of Terra Sigillata. Treated from a Chronological Standpoint*, Londres.
- PAMIES, A.; PARDO, J. 1987: «La vil·la romana de Can Terrés (la Garriga), Vallès Oriental», *Primeres Jornades d'Arqueologia Romana, preactes*, Granollers, 143-150.
- PIÑERO, J. 1994: «Noves dades sobre arqueologia romana a Rajadell: la vil·la romana de Sant Amanç i altres jaciments», *Dovella*, any XIV, 2a època, núm. 47, Manresa, 29-36.
- RAMALLO, S. 1984: «Algunas consideraciones sobre el Bajo Imperio en el litoral murciano: los hallazgos romanos de Águilas», *Anales de la Universidad de Murcia* XLII, 34, Murcia, 97-124.
- REBUFFAT, R. 1977: *Thamusida*, vol. III, Roma.
- SÁNCHEZ, M. J.; GUARDIOLA, A.; BLASCO, E. 1989: *Portus Illicitanus. Datos para una síntesis*, Santa Pola.
- SERRA VILARÓ, J. 1930: *Excavaciones en Tarragona*, Memorias de la Junta Superior de Excavaciones y Antigüedades 116, Madrid.
- SILLIÈRES, P.; DIDIERJEAN, F. 1977: «La onzième campagne de fouilles de la Casa de Velázquez», *Mélanges de la Casa de Velázquez* XIII, París, 513-515.
- SPITZER, D. C. 1942: «Roman Relief Bowls from Corinth», *Hesperia* XI, Princeton, 162-192.
- TORTORICI, E. 1981: «Ceramica corinzia decorata a matrice», *Enciclopedia dell'Arte Antica Classica e Orientale: Atlante delle forme ceramiche*, vol. I, Roma, 255-256 i lám. CLXV.

6.3. La ceràmica comuna tarraconense

Loïc Buffat i Ramon Jàrrega

La característica que ens permet definir aquest conjunt és exclusivament l'anàlisi macroscòpica de la pasta, de color vermell amarronat, amb desgreixant de quars i algunes partícules grises, que probablement són també quars. El que és característic d'aquesta pasta és que és idèntica a la de les àmfores tarraconenses; aquest fet, unit a la seva abundància, ens permet constatar que es tracta d'una producció de la zona de *Tarraco*.

Aquesta producció apareix en certa quantitat. Constitueix el 35,79 per cent de la ceràmica comuna del jaciment, excloent-ne l'africana de cuina; tanmateix, si tenim en compte aquesta darrera, la seva representació és molt minsa, només el 3,15 per cent davant d'un aclaparador 96,84 per cent de l'altra producció. Malgrat això, és possible que, a diferència de l'africana, molta ceràmica comuna no hagi estat recollida o conservada, i tot i així és elevada la seva representativitat en relació amb les altres ceràmiques comunes, per bé que no és majoritària.

La seva relativa abundància a l'abocador ens indica que és una producció activa a final del segle II i inici del III, quan la producció de les àmfores ja s'ha acabat en la seva major part, tot i que continua en alguns casos, com hem vist quan hem fet referència als forns.

Val a dir que la majoria de la producció presenta una cocció oxidant, per la qual cosa l'anomenem abreujadament COM.OX.TARR. Tanmateix, hi ha una part que té cocció reductora, i per aquesta raó li donem el nom de COM.RED.TARR. La producció en cocció oxidant és clarament majoritària: constitueix el 98,01 per cent del total, mentre que la reduïda és tan sols l'1,98 per cent restant.

Tipologia

Des d'un punt de vista tipològic, hem proposat una ordenació formal (obra de Loïc Buffat), que hem organitzat a partir de tipus i subtipus, designats amb lletres i números successius. Veiem tot seguit aquesta ordenació. S'han seguit els criteris proposats pel grup de Lattes per a la classificació de la ceràmica comuna gal·loromana (Lattara 6), que defineixen els grups ceràmics per la forma i funció, a partir d'una lletra que designa cada un d'aquests, afegint-hi números per als subtipus, segons els següents criteris:

- A: urnes o olles
- B: bols, copes i marmites
- C: plats
- D: morters
- E: tapadores
- F: ampelles i gerres
- G: gobelets
- H: amforetes
- I: formes diverses

En el nostre cas, la producció que estudiem es limita a les lletres A, B, E i F, és a dir, olles o urnes, bols i marmites, tapadores, i ampelles i gerres; la resta no és present en aquesta producció.

A: Urnes

A1: Urnes de vora ametllada

Urnes de perfil globular amb vora de secció ametllada, que fa angle amb el cos mitjançant un breu coll. No en conservem la base, però és de suposar que era plana, com en l'A3. N'hem documentat 7 exemplars (en COM.OX.TARR.). Es documenta a l'abocador, per la qual cosa podem atribuir-li una cronologia de final del segle II i inici del III.

A2: Urnes sense coll

A diferència de l'anterior, presenta una vora, de secció triangular suau, en contacte directe amb un

cos marcadament més globular, amb unes espatlles horitzontals. En coneixem 10 exemplars (9 en COM.OX.TARR. i un en COM.RED.TARR.), corresponents també a l'abocador.

A3: Urnes de vora triangular

Són urnes de perfil molt senzill, globular o «en essa» i amb base plana, amb una vora vertical i un exvasat triangular. Es tracta d'un perfil molt comú en ceràmica de diverses èpoques. Aquest tipus és més abundant, ja que n'hem identificat 36 exemplars (35 en COM.OX.TARR. i un en COM.RED.TARR.). Es tracta, en la seva majoria, d'exemplars de l'abocador, per la qual cosa podem atribuir-los una cronologia de final del segle II i inici del III.

Aquesta forma apareix també a la vil·la romana dels Munts. Ha estat documentada a l'anomenat dipòsit Castel (Otiña 2005, 97, fig. 35, 2; 98, fig. 36, 4-5; 99, fig. 37, 5 i 9; 100, fig. 38, 2 i 5; 107, fig. 47, 2), a l'abocador dels banys de la platja (Otiña 2005, 150, fig. 74) i a l'angle superior de la vil·la (Otiña 2005, 163, fig. 84, 5), en un context amb material tardoantic (Otiña 2005, 165), tot i que probablement és material residual. Sembla, també, que se'n podria reconèixer una variant amb la vora arrodonida, a partir d'alguns materials trobats a l'abocador dels banys de la platja (Otiña 2005, 144, fig. 70, 2; 145, fig. 71, 5-6) amb una cronologia poc precisa del segle II (Otiña 2005, 154).

El farciment del dipòsit Castel es pot datar entre la segona meitat del segle II i els primers anys del III (Otiña 2005, 111-113), per la qual cosa el material és del tot paral·lelitzable, tipològicament i cronològicament, amb el material dels Antigons; el context de l'abocador dels banys de la platja està mal definit, però *grasso modo* es pot situar en el segle II (Otiña 2005, 154).

Apareix també al Mas d'en Gras (Vila-seca), en un context també de primera meitat del segle III (Jàrraga 2003, 170, fig. 20, 2), dins el que hem anomenat *ceràmica de Vila-seca o tipus Mas d'en Gras*, per la presència d'una fina línia de pintura vermella entre el coll i el cos de la peça; és l'únic exemplar amb aquesta decoració que no és una gerra. Concretament, correspon al tipus Mas d'en Gras 6. Es documenta també en una *domus* del suburbi del Francolí de Tarragona (López Vilar 2006, 95, fig. 95, 4), en aquest darrer cas en estrats tardoantics. Malgrat aquesta darrera data (i sense descartar que sigui material residual), tant els materials dels Munts com els del Mas d'en Gras corroboren les dades dels Antigons, en el sentit que aquesta forma es produeix a la zona de *Tarraco* entre final del segle II i inici del III dC.

A4: Urna carenada amb vora exvasada

Presenta un perfil marcadament carenat, amb una paret vertical que forma una marcada carena en angle recte en arribar a l'espàtlla, i, després d'un breu coll, presenta una vora clarament exvasada, amb llavi pla,

força similar al dels «colls de cigne» ibèrics. Hem documentat 5 vores (en COM.OX.TARR.).

Un exemplar similar s'ha trobat en la preparació dels paviments d'uns àmbits situats al suburbi de *Tarraco*, prop del riu Francolí (López Vilar 2006, 99, fig. 100, 11), en un context tardoromà. Tanmateix, es tracta d'una forma molt senzilla, per la qual cosa és difícil fer-ne un seguiment tipològic.

A5: Gran urna amb petita vora exvasada

És una urna de considerable grandària, amb una senzilla vora exvasada que fa angle amb el perfil globular de la paret. Es tracta d'un dels tipus més abundants, ja que hem documentat 43 vores de petites dimensions i 3 de més grans (en COM.OX.TARR.).

Hi ha alguns exemplars semblants relacionats amb una *domus* situada al suburbi de *Tarraco*, prop del riu Francolí (López Vilar 2006, 96, fig. 97, 14-16) en estrats tardoantics, tot i que cal tenir en compte que es tracta d'una forma d'olla molt simple i estesa, per la qual cosa pot resultar problemàtic tractar d'establir-hi paral·lelismes tipològics. En el cas dels Antigons, pel fet de documentar-se a l'abocador, podem suposar-li una cronologia de final del segle II i inici del III.

B: Bols i marmites

B1: Gran bol carenat amb vora ametllada

Bol de parets verticals, que presenta una carena que forma un perfil triangular, a partir de la qual s'alça una vora vertical de perfil arrodonit ametllat. S'han documentat 6 vores (en COM.OX.TARR.). La seva troballa a l'abocador permet atribuir-li una cronologia de final del segle II i inici del III. A la vil·la dels Munts (Altafulla) en coneixem un exemplar similar, però amb la vora més prima (Otiña 2005, 137, fig. 64, 4), en un context dels banys de la platja que es pot datar a inici del segle III, per la troballa de la forma Hayes 14 de la sigil·lada africana A (Otiña 2005, 136 i 138).

Pel seu perfil, es correspon amb el bol conegut com a tipus Llafranc, produït en aquesta població empordanesa, i que presenta una cronologia compresa entre la primera meitat del segle II i la primera meitat del III; s'ha documentat a Empúries, a les vil·les dels Tolegassos (Viladamat) i Puig Rodon (Corçà) (Casas *et al.* 1990, 216-217, 264-265 i 328-329). És, per tant, una forma característica d'aquest període, i la seva producció tant al nord-est de Catalunya com a l'àrea de *Tarraco* indica que tingué una àmplia difusió per la costa catalana, que està encara per estudiar.

B2: Marmita carenada de vora arrodonida

És una variant de l'anterior, però amb un diàmetre més petit i el perfil de la vora més arrodonit. Hi ha un total de 4 vores (en COM.OX.TARR.). També s'ha documentat a l'abocador. S'han documentat exemplars



FIGURA 1. Ceràmica comuna oxidada tarraconense (COM.OX.TARR.). Tipus A: olles o urnes. Dibuixos i tipologia: L. Buffat.

similars a la vil·la romana de Pla de Palol (Castell d'Aro, Baix Empordà), procedent de l'estrat 1368, datat en el segle III (Nolla ed. 2002, 127-128 i 132, núm. 16-18).

B3: Marmita carenada (o tapadora?) de vora simple exvasada

És dubtós si es tracta d'una marmita o una tapadora, ja que no en conservem el perfil sencer. Presenta una paret carenada que dona lloc a una vora exvasada. El seu perfil recorda el de la Hayes 23 de ceràmica africana de cuina, per la qual cosa se'n podria considerar una imitació. En coneixem 9 vores (en COM.OX.TARR.). Corresponen també majoritàriament a l'abocadori, i tenien una datació de final del segle II o inici del III.

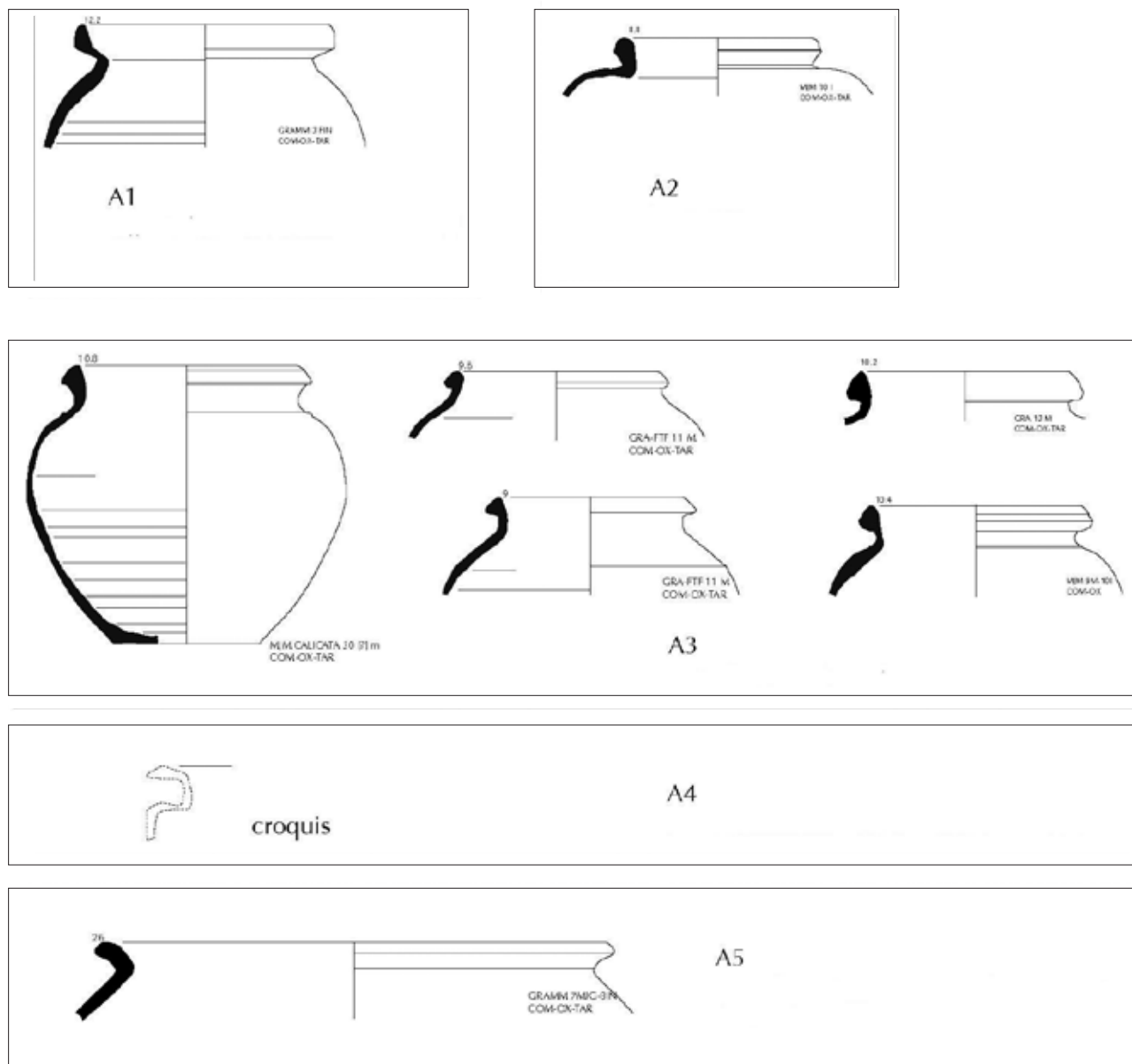
De peces similars en trobem a Empúries, en un context de primera meitat del segle II (Casas *et al.* 1990, 214-215, núm. 424), així com de ceràmica comuna

africana de pasta rosada, als jaciments dels Tolegassos (Viladamat), Puig Rodon (Corçà) i Pla de Palol (Castell d'Aro), en contextos de la segona meitat del segle II (Casas *et al.* 1990, 256-257, núm. 505-507), per la qual cosa és possible que els prototipus africans hagin inspirat la producció tarraconense. Finalment, la tenim documentada a la vil·la romana dels Munts (Altafulla), a l'anomenat dipòsit Castel (Otiña 2005, 98, fig. 36, 1 i 3) i a l'abocador dels banys de la platja (Otiña 2005, 144, fig. 70, 3). El primer context (corresponent al farciment de l'esmentat dipòsit) es data entre la segona meitat del segle II i els primers anys del III (Otiña 2005, 111-113), cronologia, per tant, molt propera o idèntica a la de l'abocador dels Antigons. L'abocador dels banys de la platja ja és molt menys concret des del punt de vista cronològic, tot i que es pot datar *grosso modo* vers el segle II dC (Otiña 2005, 154).



FIGURA 2. Ceràmica comuna oxidada tarraconense (COM.OX.TARR.). Tipus B: bols, cassoles, marmites. Dibuixos i tipologia: L. Buffat.

B4a: Gran bol de vora motllurada

Es tracta d'un bol de perfil suau, exvasat, que en arribar a la vora presenta un gir vertical que pot acabar amb un llavi més o menys exvasat, però amb motllures a la part superior. Se n'han documentat 15 exemplars (en COM.OX.TARR.).

Comptem amb un paral·lel molt clar a Tarragona, a l'àrea de la necròpoli del Francolí, en un estrat del segle IV o inici del V relacionat amb una *domus* (López Vilar 2006, 95, fig. 96, 8). Tanmateix, els exemplars dels Antigons procedeixen de l'àrea de l'abocador, per la qual cosa deuen datar-se a final del segle II i inici del III.

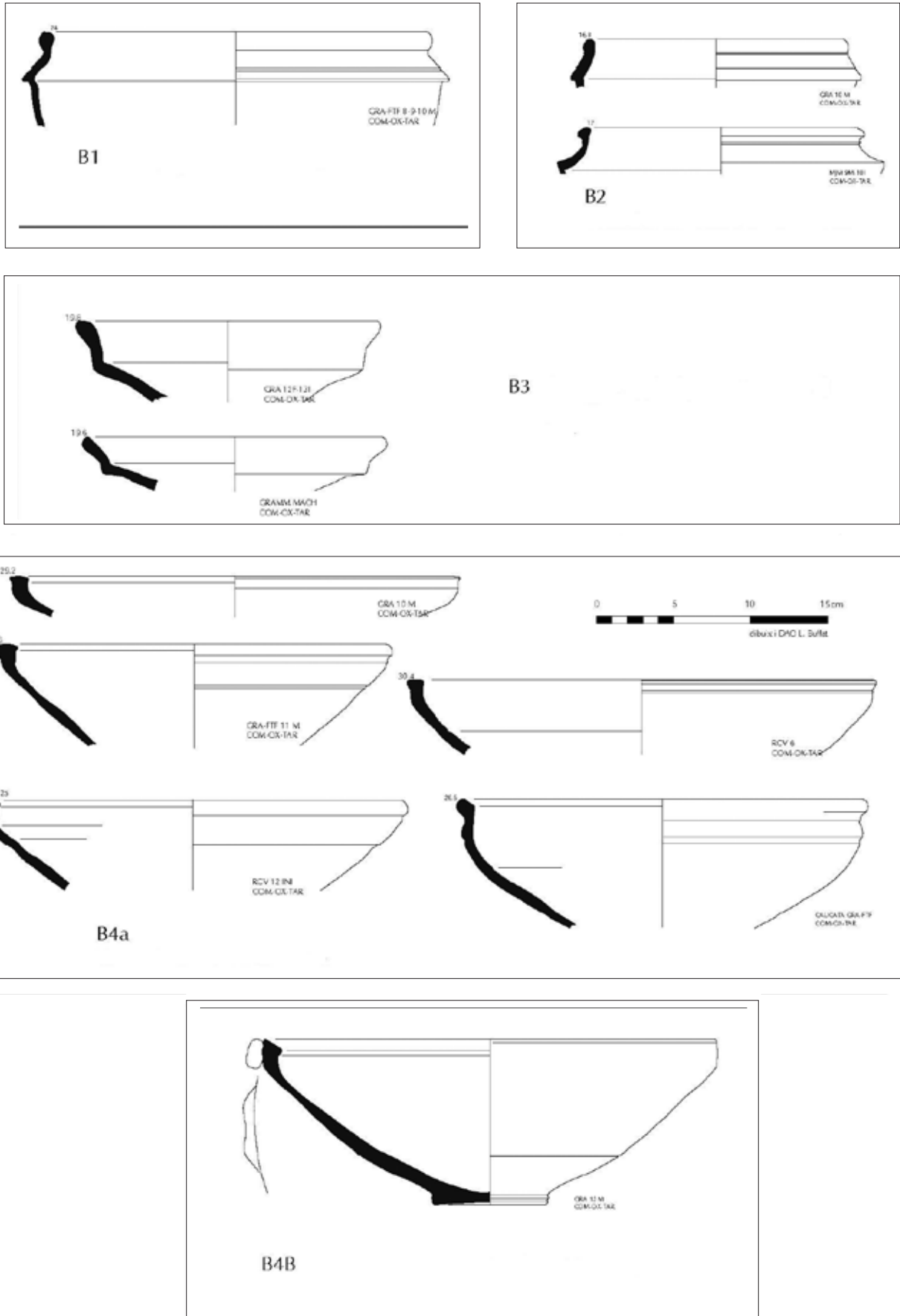
B4b: Gran bol de vora motllurada amb element de pressió

La diferència amb l'anterior és un element de pressió horitzontal que apareix aplicat al llavi. Se n'han documentat 6 exemplars (en COM.OX.TARR.). Procedeixen també de l'àrea de l'abocador.

E: Tapadores**E1: Tapadora de vora recta prima**

Tapadora amb element de pressió o pom, de perfil molt senzill, ja que la paret acaba amb un llavi recte i



FIGURA 3. Ceràmica comuna oxidada tarraconense (COM.OX.TARR.). Tipus E: tapadores. Dibuixos i tipologia: L. Buffat.

fi, que no es diferencia de la paret. En coneixem un exemplar sencer, procedent de l'abocador, per la qual cosa podem suposar-li (ja que, pel fet de ser sencer, és poc probable que sigui residual) una datació de final del segle II i inici del III.

En coneixem un exemplar a la vil·la romana dels Munts (Altafulla) (Otiña 2005, 106, fig. 46, 1), de l'anomenat dipòsit Castel, l'amortització del qual es pot datar entre la segona meitat del segle II i els primers anys del III (Otiña 2005, 111-113); per tant, és contemporània a l'abocador dels Antigons.

E2: Tapadora de vora recta engruixida

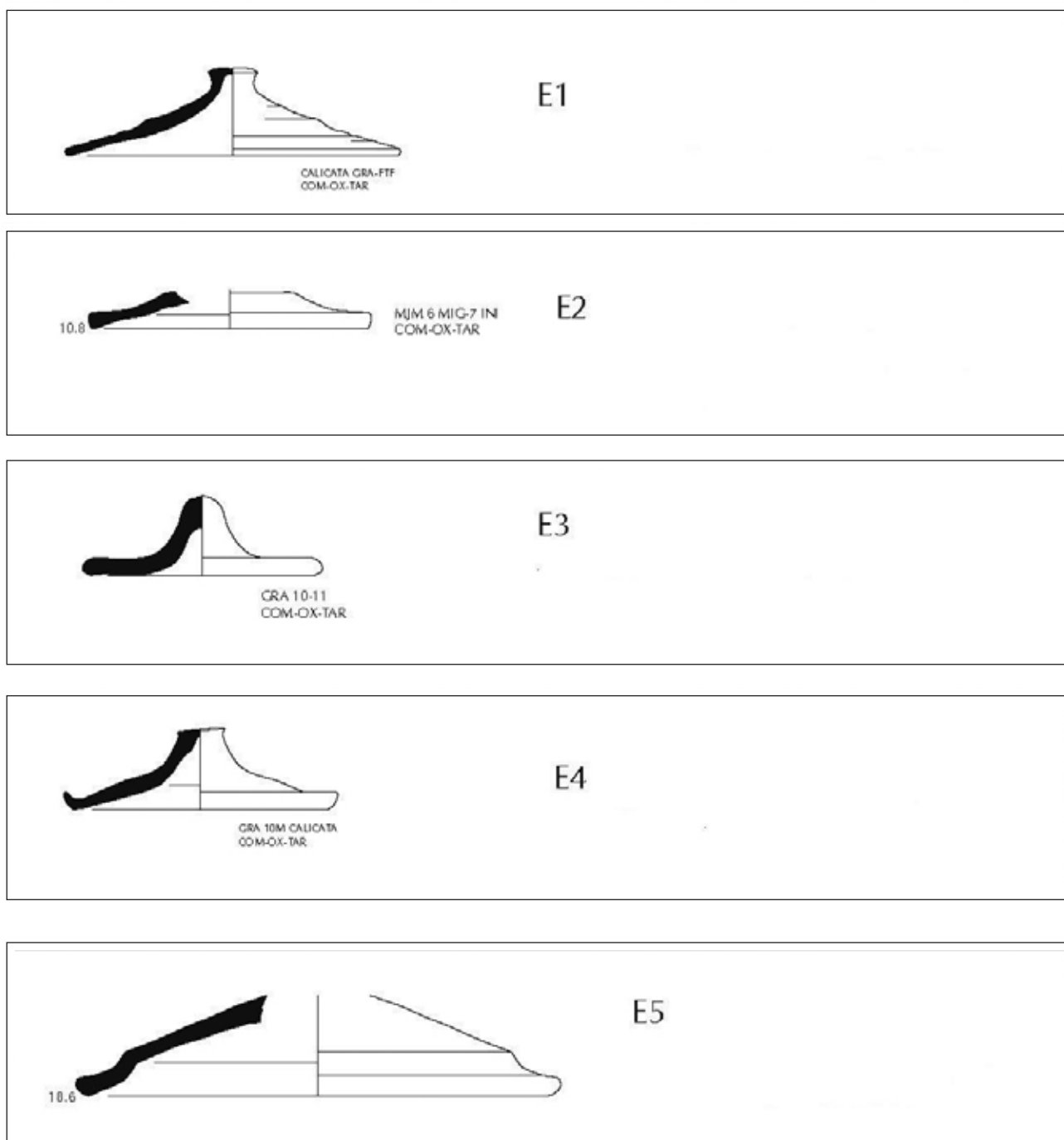
A diferència de l'anterior, el llavi és més gruixut, cosa que li dona una aparença similar a la de la forma Hayes 196 de ceràmica africana de cuina. Se n'han documentat 4 exemplars (en COM.OX.TARR.). Un fragment semisencer fou trobat a l'abocador.

A la vil·la romana dels Munts (Altafulla) n'hi ha un exemplar sencer (Otiña 2005, 106, fig. 46, 1), trobat a l'anomenat dipòsit Castel, el farciment del qual, com hem dit més amunt, es pot datar entre la segona meitat del segle II i els primers anys del III (Otiña 2005, 111-113), coincidint en la data amb l'abocador dels Antigons.

E3: Tapadora de vora horitzontal

A diferència de les dues anteriors, a partir del pom es desenvolupa una paret que acaba en una vora indistinta d'aquesta, totalment horitzontal. N'hem documentat 6 exemplars (en COM.OX.TARR.). També és de l'abocador, i, pel fet de ser un perfil sencer, podem suposar-li una idèntica cronologia que a l'anterior, és a dir, la segona meitat del segle II i inici del III.

E4: Tapadora de vora girada cap amunt

El perfil general és com el de l'E1, però el llavi forma un angle marcat i apareix aixecat. Hem documentat 2 vores (en COM.OX.TARR.). Coneixem un altre perfil sencer procedent de l'abocador.

E5: Tapadora de pansa carenada (= COM.OX.TARR. B3)

És l'equivalent de la forma COM.OX.TARR. B3 en el cas que la considerem una tapadora en comptes d'una marmita. Se n'ha documentat un exemplar (en COM.OX.TARR.).

F: Ampolles i gerres

Aquestes formes presenten una problemàtica específica, ja que part d'elles presenten, com es diu més avall, una fina línia de pintura. Això ens ha portat a proposar una tipologia específica d'aquestes gerres i ampolles

(Járrega 2003; Járrega 2009; Járrega i Sánchez 2008) que hem anomenat *tipus Vila-seca* o *tipus Mas d'en Gras*. Correspon evidentment a la mateixa producció que la COM.OX.TARR., però els criteris de les dues tipologies difereixen lleugerament. Efectivament, la tipologia COM.OX.TARR. / COM.RED.TARR. es basa especialment en el perfil de les vores, mentre que la proposada per a la producció pintada té en compte també el perfil general del cos de la peça. Per aquesta raó, les equivalències no són sempre automàtiques, però les indiquem quan es produeixen, cosa que no succeeix sempre.¹⁹

F1: Ampolla monoansada de coll estret i vora prima

Presenta la base plana i el perfil globular, amb un coll estret i un llavi exvasat senzill. Es conserva el perfil sencer. Exemplar monoansat, amb la nansa unint-se al cos just sota el llavi. Hi ha el perfil sencer. Se n'han documentat 11 exemplars (9 en COM.OX.TARR. i 2 en COM.RED.TARR.), procedents de l'àrea de l'abocador, per la qual cosa se'ls pot atribuir una cronologia de final del segle II i inici del III.

A la vil·la de Mas d'en Gras (Vila-seca) en coneixem exemplars similars (Járrega 2003, 168, fig. 18, 3), datats en un context també de primera meitat del segle III. Encara que en manqui la vora i la nansa, un altre exemplar d'aquell jaciment correspon a l'anomenada ceràmica de Vila-seca (o tipus Mas d'en Gras), que es caracteritza per presentar una línia de pintura vermella a la part de contacte entre el coll i el cos (Járrega 2003, 170, fig. 20, 6). Un altre exemplar, sense context estratigràfic conegut, fou trobat a la Timba del Castellot (Riudoms). Als Antigons s'han trobat dos fragments de vores trilobulades de gerra, potser assimilables al tipus F1, com en el cas del Mas d'en Gras (Vila-seca) (Járrega 2003, 169, fig. 19, 5).

F2: Ampolla monoansada de coll estret i vora exvasada

Es diferencia de l'anterior en la vora, que és exvasada, formant un llavi de perfil lleugerament triangular. Es conserva només la part superior de la peça. Exemplar monoansat, amb la nansa unint-se al cos just sota el llavi. Se n'han documentat 8 exemplars (en COM.OX.TARR.), també de l'abocador.

F3: Gerra monoansada de coll ample i petita vora triangular

El coll és molt més ample que en els casos anteriors, formant una petita vora de perfil marcadament triangular. Es conserva només la part superior de la peça. Exemplar monoansat, amb la nansa unint-se al cos just sota el llavi. És el grup més nombrós d'aquesta tipologia, ja que se n'han documentat 37 exemplars

19. Així, per exemple, la forma Mas d'en Gras 4 no té equivalència clara amb COM.OX.TARR., perquè és una ampolla o gerra de cos globular, però no conserva la vora, que hauria permès contrastar-la amb la COM.OX.TARR.

(en COM.OX.TARR.), un d'ells amb un grafit *post cocturam*, amb el text REVIVS (potser REVITUS?); la majoria d'aquests procedeixen de l'àrea de l'abocador, per la qual cosa podem atribuir-los una cronologia de final del segle II i inici del III.²⁰

F4: Ampolla biansada de vora motllurada

La vora presenta una carena motllurada que li dona un perfil triangular, acabat, però, amb un llavi vertical arrodonit. És un perfil molt similar al del bol B1. Es conserva només la part superior de la peça. Exemplar biansat, amb la nansa unint-se al cos just sota el llavi. Hi ha 3 vores d'aquest subtipus (en COM.OX.TARR.).

A la vil·la del Mas d'en Gras (Vila-seca), en un context datat en la primera meitat del segle III), es coneix la part alta d'un exemplar similar, tot i que amb la vora més senzilla, de secció arrodonida (Járrega 2003, 169, fig. 19, 6). Aquesta datació correspon plenament a la dels Antigons, ja que aquesta forma s'ha documentat en el context de l'abocador.

F5: Ampolla monoansada de vora motllurada

Es diferencia de l'anterior no sols pel fet d'ésser monoansada, sinó perquè la vora, també motllurada, presenta un llavi exvasat. Es conserva només la part superior de la peça. Exemplar monoansat, amb la nansa unint-se al cos just sota el llavi. Se n'han documentat 3 exemplars (en COM.OX.TARR.), també de l'abocador.

F6: Gerra monoansada de coll ample i vora prima

És similar a la gerra F3, però la vora és més simple, amb un llavi prim que presenta un perfil lleugerament rectangular i vertical. Es conserva només la part superior de la peça. Exemplar monoansat, amb la nansa unint-se al cos just sota el llavi. En coneixem només un exemplar (en COM.OX.TARR.), trobat en el context de l'abocador.

La mateixa forma la tenim atestada a la necròpoli de la plaça Vila de Madrid, a Barcelona (Beltrán de Heredia 2007, 41, lám. 12, 3; 43, lám. 13, 2, 3, 5 i 7). No comptem amb dades que ens permetin conèixer l'àrea de producció de les peces de *Barcino*, tot i que aquesta identitat formal ens permet documentar una mateixa forma en dos contextos relativament propers en el temps, ja que la necròpoli barcelonina es data en el segle II amb un moment important a final d'aquell segle i inici del III, si considerem l'ús com a aixovar de peces de ceràmica africana de cuina de les formes Hayes 196, 197 i, especialment, 200, així com una àmfora africana 1A (Beltrán de Heredia 2007, 26, lám. 10; 41, lám. 12; 43, lám. 13; 45, lám. 14; 46, lám. 15 i 47, lám. 16). D'altra banda, cal dir també que és un tipus

de gerra força simple, per la qual cosa la seva significació cronològica hauria d'ésser considerada amb cura.

F7: Gerra monoansada de coll ample i vora triangular engruixida

A diferència de l'anterior, presenta una vora de marcat perfil triangular. Aquesta variant és molt interessant, perquè presenta una fina línia pintada de color vermell a l'altura del coll; correspon als tipus Mas d'en Gras 1 i 2, que es diferencien en el fet que el primer té un solc a l'interior de la vora, del qual està mancat el tipus 2, a més que aquesta darrera forma té un perfil més globular, mentre que el tipus 1 és més ovoide. La mateixa característica presenten altres gerres trobades a la propera vil·la romana de Mas d'en Gras (Vila-seca), que es daten en el moment de l'abandó dels banys, a inici del segle III (la mateixa cronologia que l'abocador dels Antigons) i que provisionalment havíem anomenat tipus Vila-seca o tipus Mas d'en Gras (Járrega 2003, 141-142 i 170, fig. 20; Járrega i Sánchez 2008, 110, fig. 92, i 111). Per tant, les troballes d'ambdós jaciments ens ajuden a definir una tipologia, una geografia i una cronologia concretes per a aquesta producció. Se'n conserva el perfil sencer. Exemplar monoansat, amb la nansa unint-se al cos just sota el llavi.

Hem documentat 15 exemplars d'aquest subtipus (14 en COM.OX.TARR. i un en COM.RED. TARR.), un d'ells amb uns grafit irregulars. A més, hi ha un fragment informe amb la banda pintada, per la qual cosa possiblement correspon a aquest subtipus.

Val a dir que a la propera vil·la de Mas d'en Gras (Vila-seca), en un context datat en la primera meitat del segle III, en coneixem dos exemplars sencers, tot i que un dels quals biansat (Járrega 2003, 168, fig. 18, 2 i 4), per la qual cosa cal afegir aquesta variant a la forma COM. OX. TARR. F3. Al mateix jaciment, es coneix aquesta forma dins el que hem anomenat ceràmica de Vila-seca (o tipus Mas d'en Gras), que es caracteritza per presentar una línia de pintura vermella a la part de contacte entre el coll i el cos (Járrega 2003, 170, fig. 20, 7-8).

F8: Gerra monoansada de coll estret i vora amb motllura interna

Aquest tipus de gerra (que gairebé podríem considerar com una ampolla, si no fos perquè és monoansada) es coneix per dos exemplars de la vil·la de Mas d'en Gras (Vila-seca), datats en la primera meitat del segle III (Járrega 2003, 170, fig. 20, 1 i 3), que ens han servit per establir el prototipus; aquests exemplars corresponen al tipus Mas d'en Gras 3, amb la característica línia de pintura vermella al coll. Als Antigons s'han recollit 3 fragments de vores.

20. Val a dir que podríem potser identificar aquesta variant amb el tipus Mas d'en Gras 5. Tanmateix, el criteri de classificació per a la variant F3 es basa només en la vora triangular, perquè no se'n conserven els cossos. La pintada F5 sí que en té: presenta una vora triangular, però un coll estret, i en canvi un cos globular; per això s'assembla més a F2, però aquest té la vora exvasada, no triangular.



FIGURA 4. Ceràmica comuna oxidada tarraconense (COM.OX.TARR.). Tipus F: gerres i ampolles. Dibuixos i tipologia: L. Buffat.

Conclusions

El fet d'haver-se trobat en un abocador és el motiu pel qual s'han conservat en bon estat molts exemplars de recipients de ceràmica comuna, que ha estat possible estudiar. Fins i tot ha estat possible plantejar (juntament amb Loïc Buffat) una tipologia d'una producció que, per les seves característiques físiques (molt similars a les de les àmfores tarraconenses; pasta de color vermell amarronat, amb desgredant de quars i algunes partícules grises, que probablement són també quars) hem considerat que degué fer-se en algun lloc de l'*ager Tarraconensis*, i que hem proposat anomenar *comuna oxidant tarraconense* (COM.OX.TARR.) i *comuna reduïda tarraconense* (COM.RED.TARR.), aquesta darrera molt menys abundant. És una ceràmica força abundant, ja que constitueix el 35,79 per cent de la ceràmica comuna del jaciment, excloent-ne l'africana de cuina.

La ceràmica comuna tarraconense és, des del punt de vista tipològic, força diversificada, ja que hi apareixen urnes, bols, marmites, tapadores, gerres i ampelles. En alguns casos apareix una línia de pintura vermella a la zona de contacte entre el coll i el cos. S'ha documentat també al proper jaciment de Mas d'en Gras, en idèntiques cronologies de la primera meitat del segle III, per la qual cosa podem concloure que aquesta és la cronologia d'aquesta producció, sense que puguem per ara conèixer el seu moment inicial ni final, ni si tingué una durada més o menys perllongada al llarg del temps. També hem documentat un exemplar d'ampolla monoansada, amb la característica banda de pintura vermella, procedent del jaciment de la Timba del Castellot (Riudoms), tot i que en desconeixem el context estratigràfic. Per tant, aquesta producció cada vegada més es documenta millor en aquesta àrea, cosa que ens proporciona una pauta que ens permet comprendre l'evolució tipològica i funcional de la ceràmica comuna produïda a l'*ager Tarraconensis* durant la segona meitat del segle II i l'inici del III.

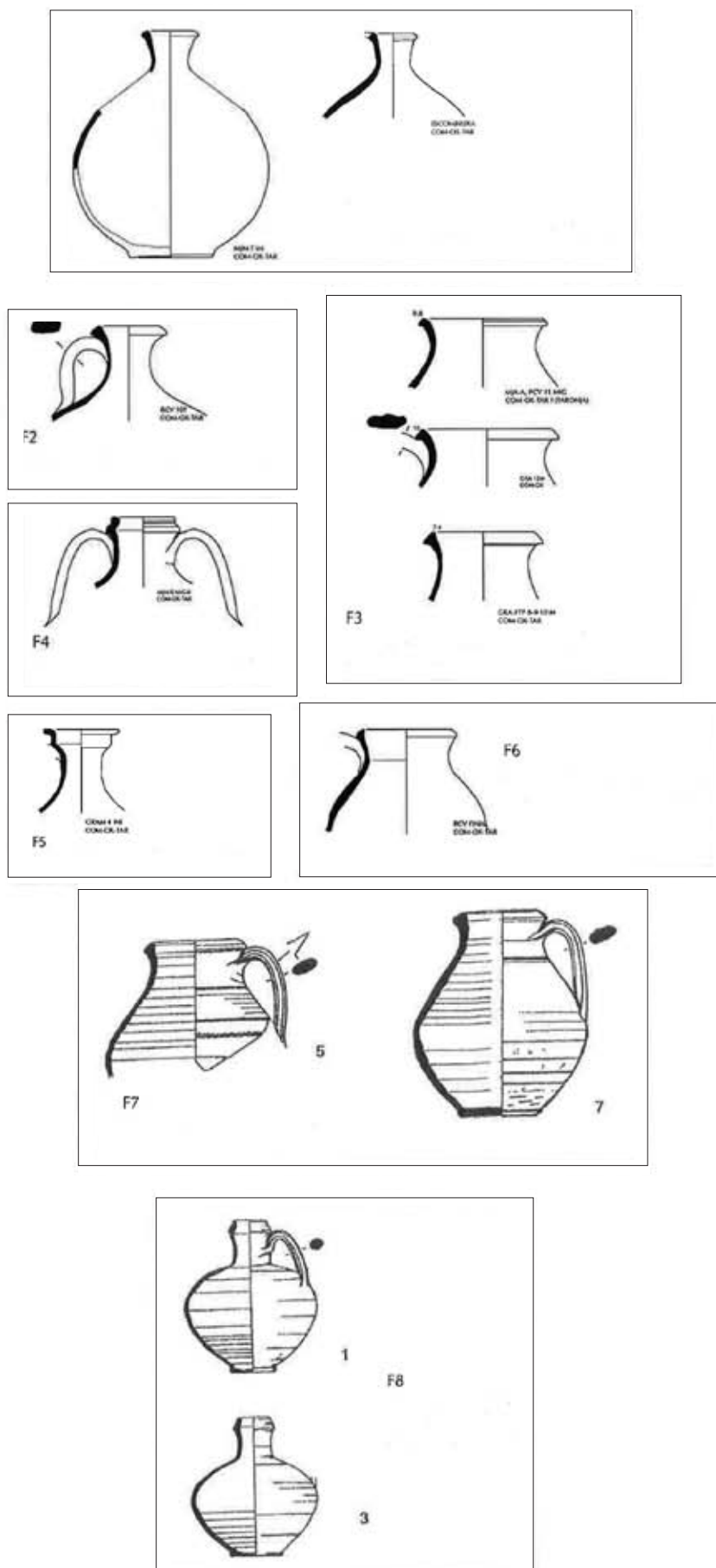
Bibliografia

- BELTRÁN DE HEREDIA, J. 2007: «La *via sepulchralis* de la plaza Vila de Madrid. Un ejemplo del ritual funerario durante el Alto Imperio en la necrópolis occidental de Barcino», *QUARHIS, Quaderns d'Arqueologia i Història de la Ciutat de Barcelona* 3, Barcelona, 12-63.
- CASAS, J.; CASTANYER, P.; NOLLA, J. M.; TREMOLEDA, J. 1990: *Ceràmiques comunes i de producció local d'època romana. I. Materials augustals i altoimperials a les comarques de Girona*, Sèrie Monogràfica 12, Girona.
- JÁRREGA, R. 2003: «Les ceràmiques romanes de la vil·la de Mas d'en Gras (Vila-seca, Tarragonès)», *Butlletí Arqueològic, època V*, 25, Tarragona, 107-170.
- 2009: «Una nueva producción de cerámica común de mesa romana, de época medioimperial (finales del siglo II – inicios del III) en la zona de Tarraco (Tarragona)», *Ex/Officina/Hispana Boletín* 1, octubre 2009, 22-25. (Publicació electrònica, ISSN 1989-743X).
- JÁRREGA, R.; BUFFAT, L. 2012: «La cerámica común tarraconense (COM.OX.TARR./COM.RED.TARR.) y su variante con decoración pintada (CMG)», a: BERNAL, D.; RIBERA, A. (ed.), *Cerámicas hispanorromanas II. Producciones regionales*, Cadis, 453-468.
- JÁRREGA, R.; SÁNCHEZ, E. 2008: *La vil·la romana del Mas d'en Gras (Vila-seca, Tarragonès)*, Hic et Nunc 3, Institut Català d'Arqueologia clàssica, Tarragona.
- LÓPEZ VILAR, J. 2006: *Les basíliques paleocristianes del suburbi occidental de Tarraco. El temple septentrional i el complex martirial de Sant Fructuós*, Documenta 4, Institut Català d'Arqueologia Clàssica, Tarragona.
- NOLLA, J. M. (ed.) 2002: *Pla de Palol. Un establiment romà de primer ordre a Platja d'Aro*, Castell-Platja d'Aro.
- OTIÑA, P. 2005: *La vil·la romana dels Munts (Altafulla). Excavacions de Pedro Manuel Berges Soriano*, Biblioteca Tarraco d'Arqueologia, Fundació Privada Liber 1, Tarragona.

7.1. La vida quotidiana a la vil·la: els grafitis sobre ceràmica

Diana Gorostidi

Entre els materials arqueològics que es poden recuperar en el jaciment d'una vil·la romana hi ha les inscripcions, generalment damunt de pedra, metall o ceràmica, materials sobre els quals els habitants del lloc van deixar record de la seva existència. Ja sigui sobre un bloc monumental d'un mausoleu familiar, en un pedestal honorari que decorava el jardí i recordava l'il·lustre propietari o sobre els fragments de les plaques que contenen els epitafis dels residents, aquest tipus de textos, per bé que fragmentaris en la seva gran majoria, recorden noms de persones, i amb aquests un petit esbós de la seva vida passada. Aquests suports, ja fossin en pedra, mausoleu, epitafi o pedestal honorari, eren tots elements que contenien textos incisos en lletra de tipus monumental, feta amb mà més o menys destra, però pensats, en conseqüència, per fer perdurar la memòria del personatge recordat en el temps. Es tracta, en definitiva, de la perpetuació de la memòria a través de l'escriptura segons les necessitats i possibilitats de cada individu. No obstant això, altres noms han arribat fins avui incisos en altres objectes, més humils i potser no concebuts per durar eternament, però igualment valuosos com a font per a la reconstrucció històrica. És el cas, per exemple, dels grafitis de propietat sobre els objectes d'ús quotidià, com la vaixel·la de ceràmica, on els noms apareixen gravats en lletra petita i generalment cursiva amb els més variats propòsits, el més habitual, un de tan bàsic com és individualitzar un objecte seriat. Aquestes inscripcions «menors», a diferència de les lapidàries o «majors», il·lustren la quotidianitat del dia a dia a la vil·la, i la informació que aporten és un element molt preuat per a un millor coneixement de la història de la població del món rural romà.¹

Un exemple esplèndid sobre els tipus i suports diferents que es poden recuperar en una vil·la l'ofereix els Munts, a Altafulla, també, com la dels Antigons, una vil·la de caràcter senyorial al territori de l'antiga *Tarraco*. La sèrie de documents inscrits recuperats en aquest jaciment parla, com la resta de les evidències materials, del grau de complexitat i articulació de la vil·la, en la qual aquests textos representen un bocí de la vida quotidiana.² De fet, tot i la seva sumptuositat, als Munts s'han recuperat només inscripcions de caràcter funcional, com la famosa pintura decorada amb un Océa de la cisterna d'aigua amb la prescripció pintada dels propietaris sobre com havia de ser construït aquest dipòsit, o el segell en bronze per marcar les propietats del *dominus*, o la sèrie de grafitis sobre ceràmica sigil·lada amb els noms del personal del servei, per citar-ne alguns exemples.³ A tots aquests elements propis d'una vil·la, s'hi podrien afegir les estàtues amb pedestal en record dels propietaris com, ja fora dels Munts, el de la matrona *Sulpicia*, propietària d'una de les vil·les de la zona de Constantí, o *L. Apronius Secundus*, que va rebre una estàtua a la seva vil·la de Vilallonga per part del seu amic i senador *M. Fabius Priscus*.⁴ En aquest cas, els monuments devien ocupar, sens dubte, un lloc ben visible i privilegiat a la *pars urbana* de les seves respectives residències rústiques.

A l'excavació de la vil·la dels Antigons, a diferència de la dels Munts, no s'ha recuperat fins ara cap document de l'anomenada epigrafia major, és a dir, inscripcions principalment en pedra o en bronze, ni tan sols cap fragment d'epitafi que pogués permetre identificar una àrea de necròpolis associada, com sí que passa a la vil·la dels Munts, a Altafulla.⁵ No obstant això, les restes de la vil·la han permès conèixer la sumptuositat amb què va ser decorada, com demostren, a tall d'exemple, les nombroses escultures recuperades en marbre de Luni-Carrara.⁶ En aquest sentit, ha estat possible determinar l'adscripció del jaciment a una vil·la senyorial, amb més fases de vida, però que confirmen l'activitat i l'esplendor de la residència durant tota l'època imperial.

1. Òbviament, deixem a banda les inscripcions de caràcter productiu i comercial, com són les marques i segells sobre contenidor d'ús quotidià, com àmfores, *dolia*, maons, teules, etc., que no són objecte d'estudi en el present treball. Sobre aquestes marques a l'*ager Tarracensis*, cf. Berni 2010.

2. Sobre la vil·la dels Munts, cf. Tarrats *et al.* 2000; Tarrats, Remolà i Sánchez 2007.

3. El corpus actualitzat de les inscripcions procedents de la vil·la dels Munts es troba a *CIL* II2,14 i a *IRAT* 34 (segell), 35 (cisterna) i 98-100; 107, 111, 113, 125 (grafits sobre ceràmica). Sobre els grafitis parietals de la vil·la dels Munts, cf. Beltrán en premsa.

4. *IRAT* 33 i 5; Gorostidi i López en premsa.

5. L'única inscripció sobre pedra recuperada de moment a la vil·la dels Antigons és el fragment de *catillus* o part superior d'un molí de tracció animal per moldre gra de tipus pompeïà (*mola asinaria*; cf. Peacock 1989), amb tres caràcters inscrits (*IRAT* 55).

6. Cf. el treball d'E. M. Koppel en aquest mateix volum.

Malgrat l'absència de documentació epigràfica de tipus lapidari o major, la vil·la dels Antigons ha conservat un conjunt d'inscripcions llatines sobre formes de vaixel·la de cuina, que serveixen per il·lustrar en certa manera la vida quotidiana dels seus antics habitants.⁷ En aquest sentit, cal valorar el mateix acte d'escriure, ja que com a acte cultural forma part de l'entorn social humà, per la qual cosa l'escriptura, abans com ara, a vegades té una funció important i pràctica, però d'altres és simplement banal i anecdòtica dins del dia a dia de la població comuna. L'escriptura cursiva és omnipresent en aquest tipus de documents destinats, en la seva gran majoria, a una lectura restringida de l'àmbit privat i familiar, tot i que convé tenir present que l'ús de la cursiva implica una evolució en l'aprenentatge, atès que, qui comença a escriure, ho fa a través de les capitals (Feugère i Lambert 2004, 5). Moltes vegades, com les parets estucades, també es feien servir les superfícies de qualsevol estri d'ús quotidià com a suport d'escriptura. Per aquesta raó s'ha conservat una gran quantitat de documents d'índole molt diversa que, per comoditat, es reuneixen sota el terme d'*instrumentum*. Entre els utensilis més a l'abast de la mà hi ha el servei de cuina fet de ceràmica, un suport privilegiat per a tota mena de grafit, especialment els que estaven destinats a indicar la propietat de l'objecte, sobretot si aquest era preuat.

A la vil·la dels Antigons els textos conservats responen a aquest tipus d'inscripcions gens monumental, una escriptura més aviat humil i carregada principalment de connotacions privades, fins i tot utilitàries. Es tracta d'una trentena de grafit recuperats en un abocador excavat al final dels anys setanta repartits en diversos tipus de contenidors ceràmics diferents, des de diverses formes de vaixel·la de terra sigil·lada a les gerres comunes, sempre dins de l'àmbit dels estris de cuina.⁸ Els textos corresponen en la seva majoria a grafit en llatí realitzats després de la cocció (*post cocturam*), és a dir, quan l'objecte ja havia arribat a mans de l'últim destinatari, per la qual cosa el tipus de missatge majoritari el constitueixen les indicacions de propietat. No és fàcil esbrinar el perquè de les inscripcions de propietat sobre la vaixel·la de cuina, però la gran quantitat de marques sobre formes de terra sigil·lada, vaixel·la de qualitat fins i tot importada, indiquen que era ceràmica preuada i, per tant, tenia una certa tendència a ser individualitzada (Féret i Sylvestre 2006, 92). Això podria explicar el costum d'indicar la propietat privada d'una vaixel·la particular en el context d'un espai d'ús comú, com hauria de passar, per exemple, al menjador del servei, lloc compartit amb la resta del personal, tot i que el volum restringit dels fragments amb grafit conservats respecte als que no presenten restes d'inscripció no permet afermar la hipòtesi.

A l'hora d'avaluar la funció d'aquests grafit, un criteri a tenir en compte és la seva visibilitat, ja que el lloc on estan gravades les lletres determina la seva destinació a ser més o menys llegides pels altres. Per exemple, una inscripció en el fons d'un got pot indicar que estava destinada a ser llegida col·locada a la prestatgeria d'una manera determinada, a l'inrevés. Com més persones hi tinguin accés, més probablement es trobaran elements d'individualització dels estris quotidians, especialment a les grans vil·les, on la multitud de persones de servei o de pas es podrien confondre en les dependències per a aquest sector dels residents. Això també succeïa als campaments militars i als vaixells (Feugère 2004, 60).

Deixant a banda les marques de taller, generalment fetes abans de coure (*pre-cocturam*), a més dels noms dels propietaris, els altres tipus de grafit que se solen trobar en suport ceràmic són missatges de contingut i llargària variats, sèries de números, indicacions anepigràfiques i marques de natura indeterminada. De grafit amb missatges de certa llargària també en trobem al mateix territori de *Tarraco* (cf. *IRAT* 102 i 104), així com marques de tipus anepigràfic, generalment dibuixos de palmetes (*IRAT* 119 C; 125 I i L). Les sèries de números són més habituals als contenidors, com les gerres, àmfores i *dolia* (per als *dolia*, cf. *IRAT* 167, 168 i 171). Finalment, hi ha textos de caràcter indefinit, el significat dels quals moltes vegades resta desconegut, com és el cas dels textos de les dues gerres comunes (*IRAT* 114 i 115). En qualsevol cas, aquests textos gravats en la ceràmica constitueixen en última instància l'evidència més clara de la presència dels residents de la vil·la.

La població de la vil·la

Als Antigons, la major part dels grafit recuperats a l'abocador correspon a noms propis que permeten pensar en diversos membres de la *família* del propietari, és a dir, el conjunt de dependents que vivien i treballaven en aquesta residència sota les ordres directes de l'amo o del seu delegat. La *família* d'una vil·la com la dels Antigons molt probablement estava distribuïda segons una estructura social encapçalada pels mateixos propietaris, la parella formada pel *dominus* i la seva esposa, seguits de la família directa, és a dir, fills i parents més pròxims, els quals ocupaven la *pars urbana* o més residencial del complex. Tot i que depenia de l'extensió i la capacitat, la grandària de la *pars rustica* dels Antigons pot justificar la suposició que al capdamunt de l'explotació agrícola hi hagués un responsable en cap, el *vilicus*, el qual podia tenir

7. Cf. el treball de R. Járrega en aquest mateix volum.

8. La publicació d'aquest corpus es troba a *IRAT* (101 a-c, 106, 109 a-f, 110 a-c, 114, 115, 116, 117, 119 A-O).

a la seva disposició uns encarregats (*subvilici*), cadascun cap de colla d'una àrea determinada del treball. Al capdavall de tot hi devia haver la resta del servei: des dels agricultors i els treballadors fins al servei domèstic que atenia directament els propietaris (cf. Carlsen 1995).

De totes maneres, els noms propis identificats als Antigons són tres, *Statutus*, *Zosi[mus]* i *Opt[atus?]*. El primer (*IRAT* 109), reproduït en sis fragments (fig. 1), és l'únic complet i a més a més, molt probablement, com es veurà més endavant, relacionat amb un personatge conegut en l'epigrafia de *Tarraco*, mentre que els altres dos, tot i que fragmentaris, probablement corresponen a membres del personal: *Optatus*,

potser un llibert (*IRAT* 106), i *Zosimus*, nom clarament d'origen servil (*IRAT* 110) (fig. 2). Destaca també la inusual presència d'un parell de monogrames, és a dir, la combinació de diversos traços que, jugant amb la forma de les lletres, componen un dibuix amb el nom del personatge. El monograma més popular és, sense dubte, el crismó cristià tantes vegades utilitzat en les inscripcions tardanes (cf. *IRAT* 45 i 129), però aquest tipus d'elements decoratius van ser habituals ja des del segle II fins al segle IV, quan van arribar al seu màxim grau de complexitat (Grossi-Gondi 1920, 62). Els monogrames dels Antigons són de difícil interpretació, datats com la resta de grafitis al segle III, tot i que molt versemblantment podrien correspondre també a



FIGURA 1. Grafitis de *Statutus* (*IRAT* 109).



FIGURA 2. Grafitis de *Opt[atus?]* (*IRAT* 106) i *Zosi[mus]* (*IRAT* 110).

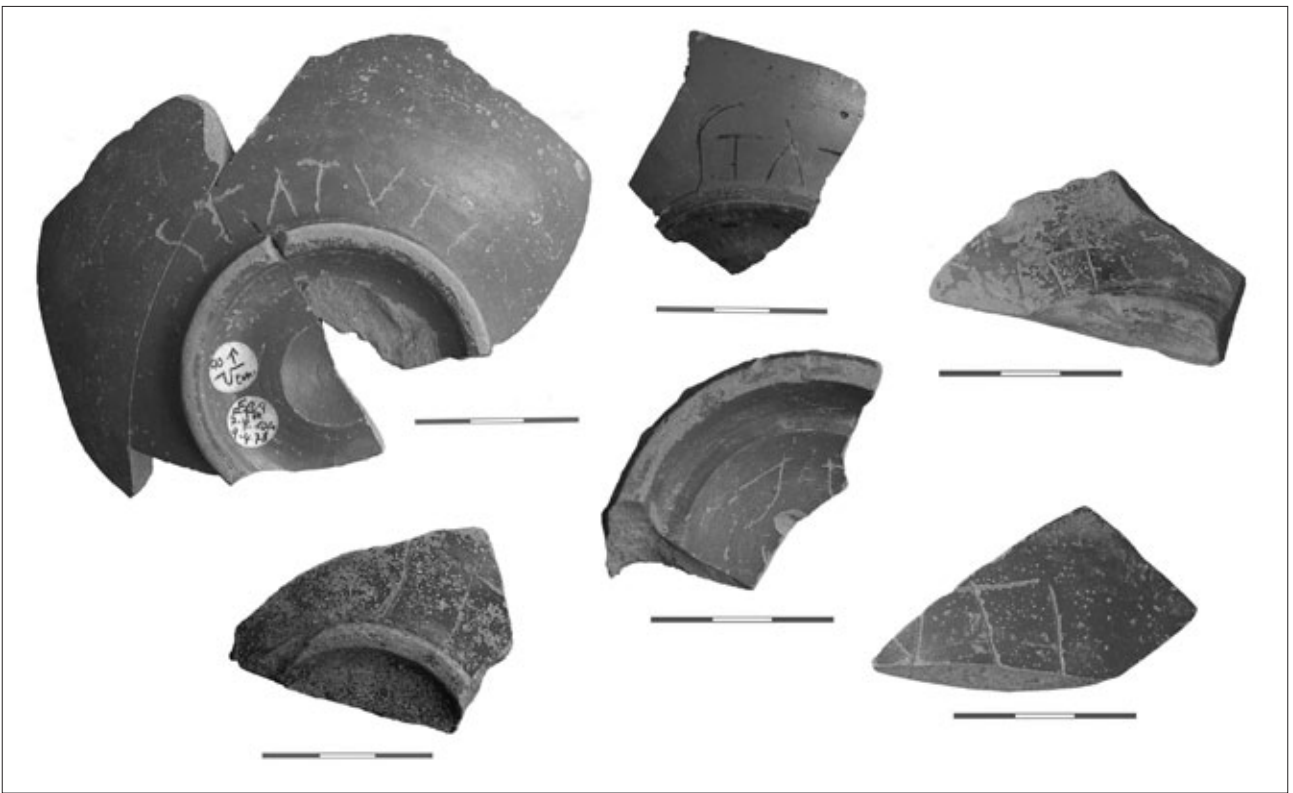

FIGURA 3. Monogrames grafitats (*IRAT* 116 i 117).

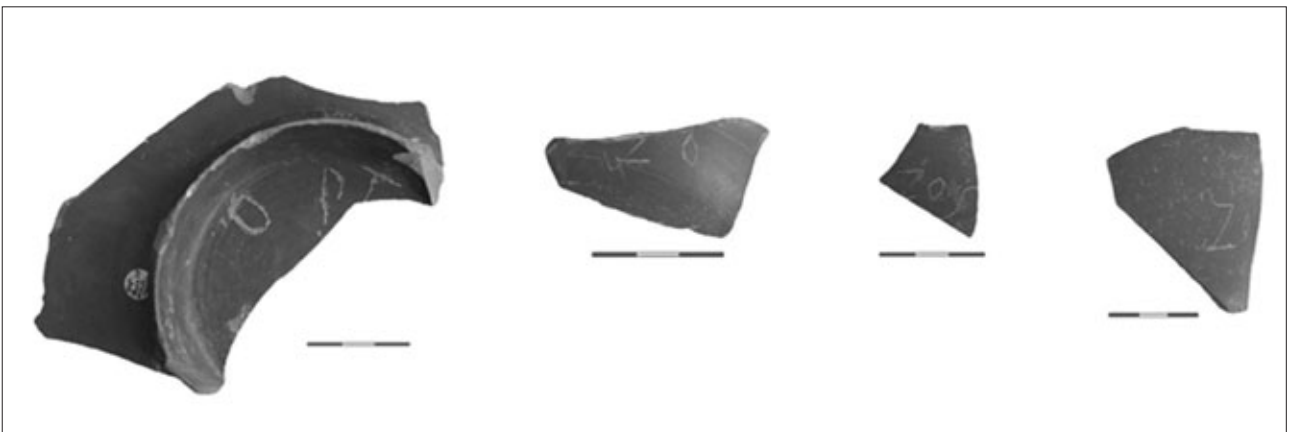

FIGURA 4. Restes de grafitats (*IRAT* 119 a-o).

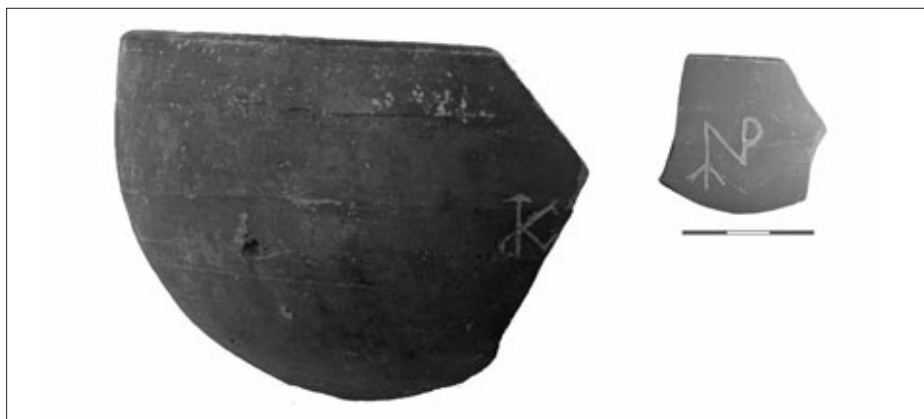

FIGURA 5. Grafits amb FVR (IRAT 101).

noms propis (IRAT 116 i 117) (fig. 3).⁹ La resta dels textos són o bé fragmentaris o bé tan curts que resulten intel·ligibles (IRAT 119) (fig. 4).

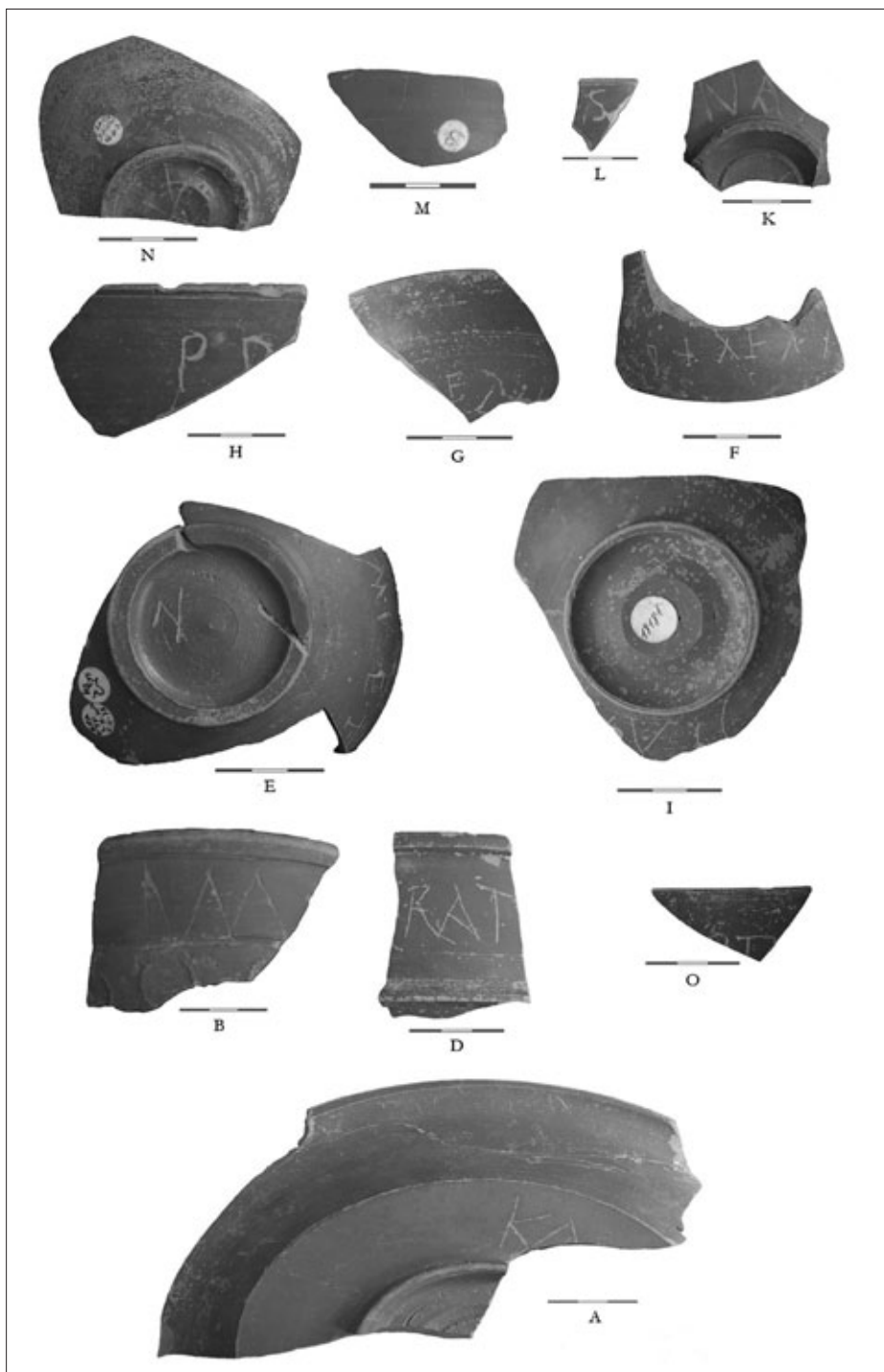
Els noms dels grafits dels Antigons normalment apareixen formulats en genitiu, clarament al fragment A de la sèrie de *Statutus*, que és el cas que en llatí indicava la possessió. La reducció del nom del personatge a una sola paraula dificulta en la majoria dels casos la identificació de la seva condició social, cosa lògica si es pensa que aquests textos estaven destinats com s'ha comentat més amunt a ser llegits en un entorn familiar i proper on aquest tipus d'indicacions eren del tot supèrflues.¹⁰ També poden aparèixer en nominatiu com a subjecte d'una frase que funcionava de circumloqui per indicar la possessió, del tipus «Heràclida posseeix aquest got», com és el cas del grafit de Vallmoll (IRAT 102).¹¹ Una altra variant és l'afirmació de la propietat mitjançant una expressió del tipus «deixa'm», «deixa'm, lladre» o «vés amb compte, lladre» (*pone me, pone fur, cave fur*), com probablement es trobava en els tres exemplars amb el text *Fur* també recuperats als Antigons (IRAT 101) (fig. 5). Aquestes expressions són conegudes per altres grafits de Roma, Pompeia i Segobriga a Hispània (CIL XV, 6899; CIL X, 8067, 6; AE 2002, 871; Abascal i Cebrián 2007, 151, n. 133). En un dels fragments, el més ben conservat, es pot apreciar com la paraula està completa i acompanyada d'una gran palma que divideix l'espai, per la qual cosa és possible pensar que a l'altre costat del bol hi havia la paraula *cave* o *pone*.

***Iulius Statutus* i la propietat dels Antigons**

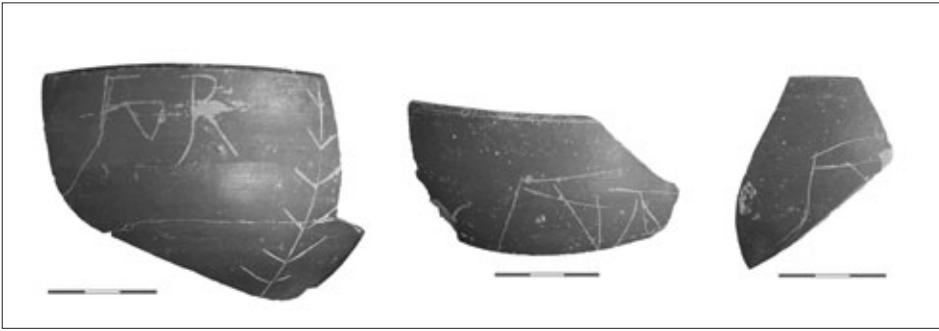
La datació de l'abocador i les formes ceràmiques sobre les quals es troben la majoria dels grafits permeten proposar una datació del conjunt en el segle III dC.

Aquesta data coincideix també amb la d'un personatge de Tarraco, *Iulius Statutus*, de renom *Carnuntius*. *Statutus* és conegut gràcies a una llarga inscripció funerària en vers sobre un pedestal recuperada a la Necròpolis Paleocristiana (RIT 447; fig. 6), on queda el testimoni de la seva vida i de la seva activitat com a comerciant d'or i joier (*aurifex*). A la mateixa necròpo-

FIGURA 6. Inscripció de *Iulius Statutus* (IRAT 447). Foto: MNAT / R. Cornadó.

9. Quant a altres monogrames del territori de Tarraco, cf. IRAT 112, amb el nom *Pamp(bilus)* (les Cabanyes), i IRAT 118, amb el nom *Ant(onius?)* (la Canaleta, Vila-seca).

10. Molt probablement aquesta és també la raó de l'absència de gentilici en la inscripció sobre una paret de *dolium* recuperada a la Burguera (IRAT 56).

11. Fins i tot a vegades es troba també incís el nom del recipient mateix, com en el cas del grafit d'Heràclida, que conté el terme llatí *catinum*, utilitzat per referir-se a aquest tipus de gots (altres noms de recipients en grafits són *panna* o *lagona*, cf. Feugère 2004, 60).



FIGURA 7. Cupa de Porcia Corinthides (RIT 646).

lis es va recuperar la *cupa* destinada a la seva esposa, *Porcia Corinthides* (RIT 646; fig. 7).

El poema funerari, compost pel seu deixeble *Secundus Felicissimus*, deia: «Aquest fou Juli Estatut, important de nom i d'ofici / car comerciava l'or per a homes, dones i nenes. / Curull de recursos, era feliç en els seus costums, en la seva vida i en el seu ofici. / Això sí: no s'acontentava amb un amic, sinó que gaudia de molts. Aquesta fou sempre la seva vida: rentar-se al matí i després de l'hora sisena. / Va deixar com a hereus futurs del seu taller aquells gràcies als quals, / de la mateixa manera que al taller [en llatí, *statio*], serà conservat el nom d'Estatut, / tres oficials gairebé de la mateixa edat i destresa. / Jo, un dels deixebles, el primer de tots ells, he escrit aquestes línies, / Secundí Felicíssim, jo, però només de nom. / Mestre, he fet el que he pogut: he afavorit interessos equivalents als rebuts de tu. / Afegeixo, amb aquestes paraules, sentit a la teva tomba, tant li fa on, / com a estranger, serveixis els teus amics i a mi entre ells; / així que, quan cada any t'ofereim aquests vots, / puguem dir amb veu pietosa: Carnunci, que la terra et sigui lleu» (traducció: Gómez Pallarès 2002, 98).

El nom *Statutus* només està documentat a Hispània dues vegades, mentre que a la Gàl·lia i a Àsia és molt més nombrós (Abascal 1994, 516; Solin i Salomies 1988, 407). Això, juntament amb el qualificatiu d'*exter*, foraster, bé podria significar un possible origen estranger, més encara si es relaciona amb l'adjectiu *Carnuntius* referit a la ciutat de *Carnuntium*, en el Nòric (cf. Kajanto 1982, 202-205). En aquest cas, l'ofici de *Iulius Statutus* suposa una certa condició econòmica elevada, especialment si en el seu taller hi treballaven tres oficials, entre els quals el compositor del seu epitafi, *Secundus Felicissimus*. El text, tot i haver estat incís en un pedestal inscrit reutilitzat del segle II (RIT 569), es data en ple segle III dC (cf. Gómez Pallarès 2002, 98). Precisament és al segle III dC quan la vil·la dels Antigons arriba a la seva plenitud, moment en què a més a més es documenta l'activitat d'una ferreria o una

farga (cf. JAC 66). Tot això convergeix amb l'entitat del personatge, que permet, en conseqüència, tot i que amb la deguda cautela, proposar la identificació de *Iulius Statutus* i la seva esposa *Porcia Corinthides* com a propietaris de la vil·la dels Antigons al III dC.

Aquesta parella passa a formar part de la llista de grans propietaris coneguts a la zona occidental de l'antic *ager Tarraconensis*, juntament amb el senador *Q. Gargilius Macer* i la seva esposa *Apronia Iusta*, propietaris de la vil·la identificada sota la indústria Ceratònia (IRAT 4), el sevir augustal *M. Fulvius Musaeus* i *Sutoria Surilla*, primers propietaris de la vil·la de Centcelles (IRAT 11), o *L. Bennius Primigenius* i *Quintia Procula*, de la vil·la de Mas Sardà (IRAT 19)¹² (fig. 7). A diferència dels Antigons, els propietaris han pogut ser identificats gràcies a la recuperació al jaciment de les corresponents inscripcions en pedra, pedestals honorífics o arquitraus monumentals de mausoleus.

Els grafitis, en conclusió, formen part indissoluble de la societat. El fet d'escriure representa una porció de la civilització típicament romana aplicada a la població de la vil·la i en conseqüència és una font d'informació fonamental per establir una sèrie de paràmetres onomàstics, lingüístics i culturals que defineixen els seus protagonistes. L'ús de l'escriptura, la capacitat de lectura i l'exposició pública del missatge escrit determinen el valor i repercussió social de la paraula escrita, especialment en un àmbit tan íntim com és la propietat privada dels petits estris domèstics.



FIGURA 8. Pedestal de *Q. Gargilius Macer* dedicat per la seva esposa *Apronia Iusta*, recuperat a la vil·la romana de la indústria Ceratònia (IRAT 4). Foto: MNAT / G. Jové.

12. Sobre la llista de propietaris a la zona occidental de l'*ager Tarraconensis*, cf. Gorostidi, López i Prevosti (2013).

Bibliografia

Sigles

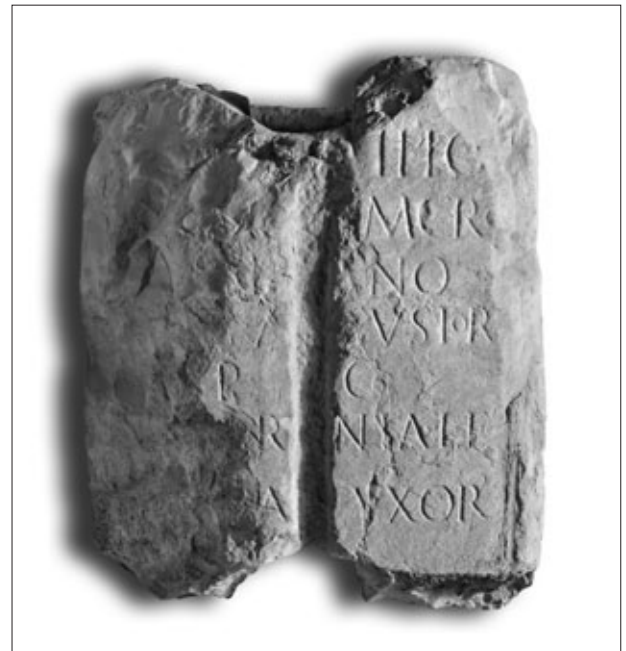
AE = *L'Année Épigraphique*.

CIL = *Corpus Inscriptionum Latinarum*.

IRAT = GOROSTIDI, D. 2010: *Ager Tarraconensis 3. Les inscripcions romanes (IRAT) / The Roman Inscriptions*, Documenta 16, Institut d'Estudis Catalans, Institut Català d'Arqueologia Clàssica, Tarragona.

RIT = ALFÖLDY, G. 1975: *Die Römischen Inschriften von Tarraco*, Berlín.

Publicacions

ABASCAL, J. M. 1994: *Los nombres personales en las inscripciones latinas de Hispania*, Anejos de Antigüedad y Cristianismo II, Múrcia.

ABASCAL, J. R.; CEBRIÁN, R. 2007: «Grafitos cerámicos de Segobriga (1997-2006)», *Lucentum* XXVI, 127-171.

BELTRÁN LLORIS, F. (en premsa): «Los grafitos y tituli picti de la villa dels Munts», a: REMOLA, J. A. (ed.): *La villa dels Munts*.

BERNI, P. 2010: «Epigrafia sobre amphorae, tegulae, imbrex i dolia a l'àrea occidental del Camp de Tarragona», a: GOROSTIDI 2010 (= IRAT).

CARLSEN, J. 1995: *Vilici and Roman estate managers until AD 284*, Analecta Romana Instituti Danici, Roma.

FÉRET, G.; SYLVESTRE, R. 2006: «Les graffites sur céramique», a: SCHUCANY, C. (ed.), *Die Römische Villa von Biberist-SpitalhofSO*, Remshalden, 365-371.

FEUGÈRE, M. 2004: «L'instrumentum, support d'écrit», a: FEUGÈRE, M.; LAMBERT, P.-Y. (ed.), «L'écriture dans la société gallo-romaine», *Gallia* 61, 53-65.

FEUGÈRE, M.; LAMBERT, P.-Y. (ed.) 2004: «L'écriture dans la société gallo-romaine», *Gallia* 61, 1-192.

GALSTERER-KROLL, B. 1983: *Die Graffiti auf der römischen Gefässkeramik aus Haltern (Bodenaltertümer Westfalens)*, Münster.

GÓMEZ PALLARÈS, J. 2002: *Poesia epigràfica llatina als Països Catalans: edició i comentari*, Barcelona.

GOROSTIDI, D.; LÓPEZ, J.; PREVOSTI, M. 2013: «Propietaris de vil·les a l'ager Tarraconensis (a la dreta del riu Francolí). Proposta per un catàleg», a: PREVOSTI, M.; LÓPEZ VILAR, J.; GUITART, J. (ed.): *Ager Tarraconensis 5. Actes del Simposi internacional L'ager Tarraconensis. Paisatge, poblament, cultura material i història / Proceedings of the International Symposium The Ager Tarraconensis. Landscape, Settlement, Material Culture and History*, Documenta 16, Institut d'Estudis Catalans, Institut Català d'Arqueologia Clàssica, Tarragona.

GROSSI GONDI, F. 1920: *Trattato di epigrafia cristiana latina e greca del mondo romano occidentale*, Roma.

GUILLIER, G.; THAURÉ, M. 2003: *Les graffites antiques de la cité des Aulerques Cénomans (G.A.C.A.C.)*, Monographies Instrumentum 25, Montagnac.

KAJANTO, I. 1982: *The Latin Cognomina*, Roma.

LUGINBÜHL, T. 1994: «Les graffiti sur céramique de Lousonna-Vidy», *ASSPA* 77, 95-108.

PEACOCK, D. P. S. 1989: «The Mills of Pompeii», *Antiquity* 63, 205-214.

PREVOSTI, M.; LÓPEZ VILAR, J.; GUITART, J. (ed.) 2013: *Ager Tarraconensis 5. Actes del Simposi internacional L'ager Tarraconensis. Paisatge, poblament, cultura material i història / Proceedings of the International Symposium The Ager Tarraconensis. Landscape, Settlement, Material Culture and History*, Documenta 16, Institut d'Estudis Catalans, Institut Català d'Arqueologia Clàssica, Tarragona.

REMOLA, J. A. (ed.): *La villa dels Munts*. [En premsa].

SCHUCANY, C. (ed.) 2006: *Die römische Villa von Biberist-SpitalhofSO. (Grabungen 1982, 1983, 1986-1989): Untersuchungen im Wirtschaftsteil und Überlegungen zum Umland, Remshalden*.

SOLIN, H.; SALOMIES, O. 1988: *Repertorium nominum gentilium et cognominum Latinorum*, Hildersheim, Zuric, Nova York.

SYLVESTRE, R. 2004: «Les graffiti sur céramique de la villa d'Orbe-Boscéaz», *Chronozones* 10, 4-9.

TARRATS, F.; MACIAS, J. M.; RAMÓN, E.; REMOLA, J. A. 2000: «Nuevas excavaciones en el área residencial de la villa romana de 'Els Munts' (Altafulla, ager Tarraconensis), estudio preliminar», *Madrider Mitteilungen* 41, 358-379 (lám. 64-67).

TARRATS, F.; REMOLA, J. A.; SÁNCHEZ, J. 2007: «La villa romana dels Munts (Altafulla, Tarragonès) i Tarraco», *Tribuna d'arqueologia* 2006, 213-228.

7.2. Inscripció ibèrica en un bol de ceràmica de parets fines

Maria Isabel Panosa

7.2.1. Dades del suport¹³

Aquest exemplar es conserva al Museu d'Arqueologia Salvador Vilaseca de Reus, amb el número d'inventari MJM 8169.

El suport de la inscripció és un bol incomplet de ceràmica de parets fines de la forma López 56. Està reconstituït a partir de diversos fragments. Pràcticament

13. Agraïm la informació sobre les dades referides a la tipologia i a la datació de la peça, proporcionades per Ramon Jàrrega i Albert López. Afegim també que aquesta inscripció –anteriorment inèdita– s'ha inclòs de manera més resumida en un altre treball, que actualment està en procés d'edició (v. Panosa en premsa).



FIGURA 1. Dibuix del suport.

en tota la superfície exterior compresa entre el llavi i el peu s'aprecien franges successives d'estries verticals incises.

Per la referència de la sigla que exhibeix, la peça provenia de l'abocador que s'excavà fa temps a la vil·la dels Antigons i que fou datat al començament del segle III dC. Tanmateix, la seva tipologia ens proposa una datació que va del 20 aC al 20 dC, aproximadament. Per tant, es tractava d'una peça residual en el context de la troballa i cal pensar en una altra procedència pel que fa al seu àmbit real d'ús abans de ser amortitzada. Aquesta procedència original es desconeix.

Les dimensions de la part conservada del bol són: 7 centímetres d'altura, 5,5 centímetres de diàmetre de la base i 11 centímetres de diàmetre de la vora.

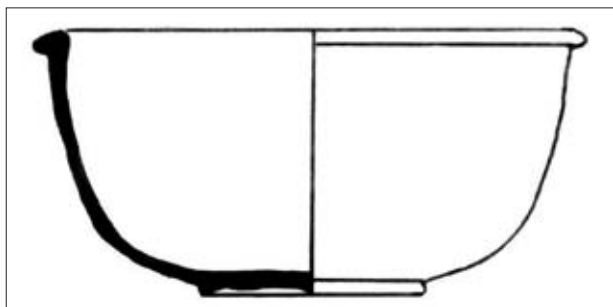
7.2.2. Comentari epigràfic

La inscripció està incisa amb traç molt fi a la cara externa de la base, concretament dins del cercle interior del peu, una mica desplaçat del centre. Ocupa una llargada aproximada de 3 centímetres. Les línies són de gravat una mica insegur, sobretot pel que fa al segon signe, que a més no guarda una dimensió equivalent a la del primer. El text és complet, atès que no queda afectat per la línia de fractura de la base. En proposem la lectura següent, que es basa en l'orientació de la peça que mostrem a la figura 3: **bobo**.

El text ens mostra aparentment la repetició de la síl·laba **bo**. La identificació d'aquest signe com a *bo* es basa tant en la taula de variants dels MLH III (Untermann 1990, concretament un *bo2*) com en la classificació publicada l'any 2005 per Joan Ferrer, en què algunes de les variants considerades inicialment com a **bo** han passat a ser interpretades com a **ta**. La variant d'escriptura que presenta el traç horitzontal tallant el punt d'unió de la creu en forma de X (que és el cas que ens ocupa aquí) i la que presenta tant el traç horitzontal com el vertical tallant el punt d'unió d'aquesta creu es continuen llegint com a **bo**, mentre que les altres variants es llegeixen ara com a **ta**.

Per al segment **bobo** podem esmentar alguns exemples que ens remetent també a suports ceràmics i que suggereixen una integració en designacions antroponí-



FIGURA 2. Fotografia del suport amb la inscripció.



FIGURA 3. Fotografia amb el detall de la inscripció.

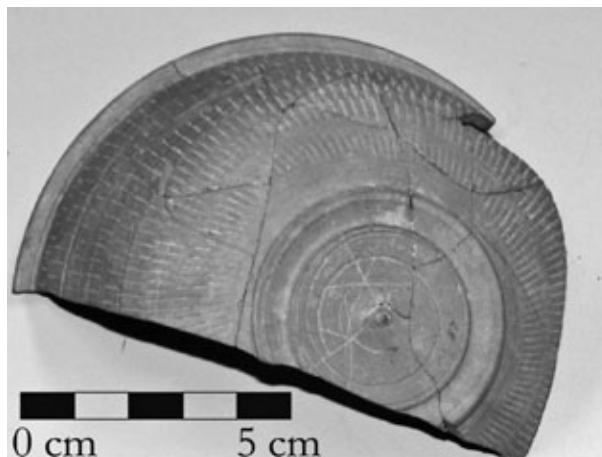

FIGURA 4. Calc de la inscripció.

miques: **boboala** en una ceràmica d'Ensérune (MLH II, B.1.26, a Untermann 1980), **biufbobo** en una ceràmica de Pech Maho (MLH II, B.7.32, a Untermann 1980) i **boboiba** com a text duplicat en una ceràmica d'Ullastret (MLH III, C.2.18, a Untermann 1990).

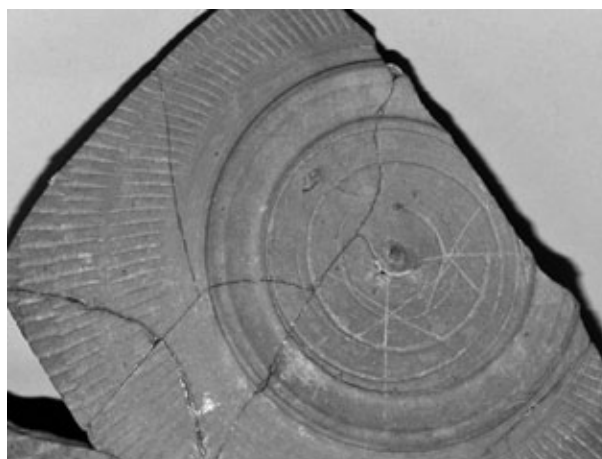
Una altra possibilitat és que el segon signe de la inscripció del bol correspongui a una **u** de traç irregular

o amb línies desviades, fruit d'una possible rectificació del signe previ, però no és segur. Si fos així, obtindríem la lectura **bou**, que es podria comparar amb una seqüència equivalent d'un plom de Los Villares (Untermann 1990, F.17.2,B).

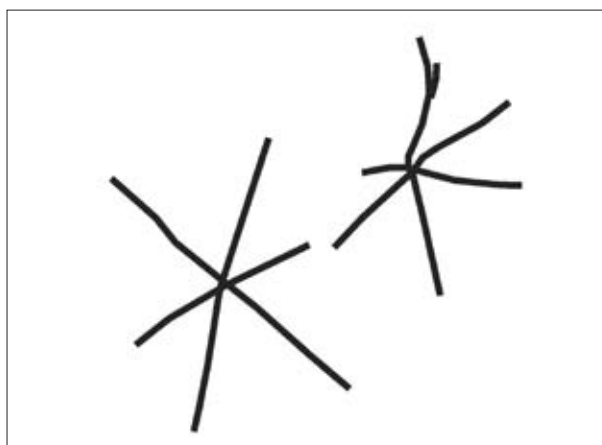
D'altra banda, no s'exclou una orientació inversa del text (en 180°), que podria oferir també la lectura **bobu**. Menys probable seria en aquest cas la interpretació com a **ubo**, que no disposa de paral·lels que el defineixin com un segment amb entitat pròpia.

Per últim, la possibilitat que l'esgrafiat correspongui a una successió de dues marques anepigràfiques de caràcter simbòlic també es pot plantejar, però la seva interpretació roman enigmàtica, i també la seva adscripció a l'entorn cultural ibèric.

7.2.3. Interpretació

No es pot concloure res definitiu sobre el sentit o la finalitat de la inscripció, atès que, com s'ha dit, hi ha la possibilitat que sigui una marca anepigràfica, i aleshores entraria dins d'un altre àmbit.

Ara bé, si es tracta d'un epígraf amb signes ibèrics, tenint en compte els paral·lels esmentats, es pot interpretar dins l'esfera de les inscripcions de propietari. En aquest cas, atesa la cronologia consignada, el document dels Antigons seria un dels pocs testimonis coneguts que corroboren la prolongació de l'ús de l'escriptura ibèrica almenys fins a l'època d'August. Seria també l'únic exemple d'inscripció ibèrica en un recipient de parets fines. La resta dels pocs exemples coneguts es presenten sobre ceràmica sigil·lada o en suport lapidi.

El període final d'ús de l'ibèric, tant oral com escrit, varià segons les zones. Depenia del grau de romanització, del seu caràcter predominantment rural o urbà i, en conseqüència, del grau d'incidència del procés de llatinització. En termes generals, però, és molt possible que el límit final de l'escriptura ibèrica no superés August, ja que la seva era representa la implantació de la romanitat en aquestes terres i la substitució definitiva dels usos epigràfics locals per l'epigrafia llatina, que prendria embranzida precisament a partir d'aquest moment.

Bibliografia

- FERRER, J. 2005: «Novetats sobre el sistema dual de diferenciació gràfica de les oclusives sordes i sonores», *Acta Palaeohispanica IX, Actas del IX Coloquio sobre lenguas y culturas paleohispánicas, Barcelona 2004*, *Palaeohispanica* 5, 957-982.
- ORDUÑA, E. 2004: *Buscador de expresiones regulares en textos ibéricos*, tesina UNED. <<http://iespontdesuert.xtec.cat/iberico.html>>. [Consulta: 8 març 2014].
- PANOSA, M. I.: *Inscripcions ibèriques de les comarques de Tarragona*, Institut Català d'Arqueologia Clàssica, Tarragona. [En premsa].
- UNTERMANN, J. 1980: *Monumenta Linguarum Hispanicarum, Band II: Die Inschriften in iberischer Schrift aus Südf frankreich*, Dr. Ludwig Reichert Verlag, Wiesbaden.
- 1990: *Monumenta Linguarum Hispanicarum, Band III: Die iberischen Inschriften aus Spanien*, Dr. Ludwig Reichert Verlag, Wiesbaden.

8. LA NUMISMÀTICA

Ramon Járrega

Introducció

Els treballs de salvament arqueològic portats a terme entre 1976 i 1978 van permetre recollir un conjunt de 34 monedes¹ que fins ara han restat inèdites.² Tot i tenir en compte els problemes logístics de com es van haver de fer les excavacions, cal considerar també que no es tracta de troballes casuals, sinó d'objectes amb procedència estratigràfica, per la qual cosa és interessant estudiar-les no solament per les peces en elles mateixes, sinó també per a la comprensió global del jaciment. Tanmateix, les males condicions en què es varen haver de dur a terme les excavacions fan que l'estratigrafia no sigui ara fiable, la qual cosa disminueix el valor de les monedes des d'aquest punt de vista, per bé que creiem que continuen tenint un interès.

La majoria de les monedes es conserven en força mal estat, la qual cosa n'ha dificultat l'estudi, sobretot tenint en compte que en la majoria dels casos les llegendes han resultat il·legibles. No obstant això, s'han obtingut uns resultats força interessants, que s'exposen seguidament.

Catàleg

1. Semis de *Carthago Nova*, 37-36 aC (fig. 1)

Anvers: [L. IVNIVS II VIR QVIN AVG]; àguila legionària.

Revers: [L. ACILIVS II VIR QVIN AVG]; objectes rituals (*patera*, *capis* i *lituus*).

Pes: 3,06 g; diàmetre: 20 mm; gruix: 1 mm; posició d'encunys: 8.

Referència bibliogràfica: Llorens 1994, 50-52, 178-183 i lám. VI-VII.

Número d'inventari: 3455.

Correspon a la cinquena emissió documentada per Llorens (1994, 50-52, 178-183 i lám. VI-VII), encunyades a nom dels magistrats *L. Iunius* i *L. Acilius*, *IIviri quinquennales* i *augures*. Aquest tipus de monedes s'han datat vers l'època del segon triumvirat o inici de l'imperi d'August (Burnett, Amandry i Ripollès 1992; Villaronga 1994), segons sembla, en els anys 37-36 aC, com proposa Llorens (1994, 144). No es veu



FIGURA 1. Semis de *Carthago Nova*.

el nom dels magistrats, que tenien totes aquestes emissions, a causa del mal estat de conservació de la peça.

Pel fet de no esmentar-se la seca, s'ha dubtat d'atribuir aquestes monedes, que es distribueixen pel sud-est d'*Hispania*, a *Illici* o a *Carthago Nova*, tot i que la recerca es decanta per aquesta darrera (Llorens 1994, 52).

2. As julioclaudi

Anvers: bust masculí a la dreta.

Revers: il·legible.

Pes: 6,76 g; diàmetre: 25 mm; gruix: 2 mm; posició d'encunys: indeterminada.

Número d'inventari: 3449.

El retrat podria ser potser una representació d'August, tot i que es conserva en molt mal estat i no és possible precisar-ho.

3. As julioclaudi

Anvers: bust a la dreta, molt gastat.

Revers: il·legible.

Pes: 6,87 g; diàmetre: 25 mm; gruix: 1 mm; posició d'encunys: 7.

Número d'inventari: 3459.

Com en el cas anterior, el retrat podria haver representat August, però està en massa mal estat.

4. As altimperial

Anvers: bust a la dreta.

Revers: [... TR. POT ...]; bust a la dreta.

1. Val a dir que, a més de les esmentades, als Antigons es varen trobar dues monedes modernes, una de Felip IV i una d'Isabel II, que no hem estudiat aquí. Agraïm a la Dra. Marta Campo, conservadora del Gabinet Numismàtic de Catalunya, la seva valuosa ajuda en els aspectes tècnics i de presentació d'aquestes monedes, així com el seu assessorament.

2. Aquestes monedes han estat en part inventariades recentment per Sergi Linares, tot i que aquest investigador no les va recollir totes i es va limitar a fer una llista dels pocs exemplars més fàcils d'identificar, amb alguns errors d'atribució.

Pes: 6,22 g; diàmetre: 22 mm; gruix: 2 mm; posició d'encunys: 10.

Número d'inventari: 3452.

Fa de mal dir quin és l'anvers i quin el revers, ja que tots dos tenen retrats. Entre època de Tiberi i Neró apareixen monedes amb retrats a l'anvers i el revers, per la qual cosa datem aquestes en època julioclaudia, tot i que no podem precisar més a causa tant del mal estat dels retrats com de la manca de lectura de les llegendes, dels quals només es pot apreciar la referència a la potestat tribunicia d'un emperador.

5. As de Claudi I, 41-54 dC. Seca: Roma (fig. 2)

Anvers: [TI CLAVDIVS CAESAR AVG PM TR P IMP P P]; bust masculí a l'esquerra.

Revers: SC; Minerva avançant a la dreta amb escut ovalat.

Pes: 10,59 g; diàmetre: 25 mm; gruix: 2 mm; posició d'encunys: 12.

Referència bibliogràfica: *RIC* 116.

Número d'inventari: 5996.

Es tracta d'un tipus monetari relativament abundant en les monedes de Claudi, i relacionable amb el tipus *RIC* 100, tot i que correspon clarament al *RIC* 116, ja que l'escut de Minerva apareix molt clarament sobre la lletra C, a diferència de *RIC* 110. Aquest mateix tipus monetari es reproduïx en època de Domicià, tot i que en el nostre cas és evidentment un Claudi, ja que els retrats de l'anvers de les monedes de Domicià estan sempre orientats a la dreta. És molt probable que es tracti d'una imitació local.



FIGURA 2. As de Claudi I.

6. As, probablement de Claudi I, 41-54 dC. Seca: Roma

Anvers: bust de l'emperador a la dreta; sembla poder-s'hi reconèixer el perfil de Claudi I.

Revers: il·legible.

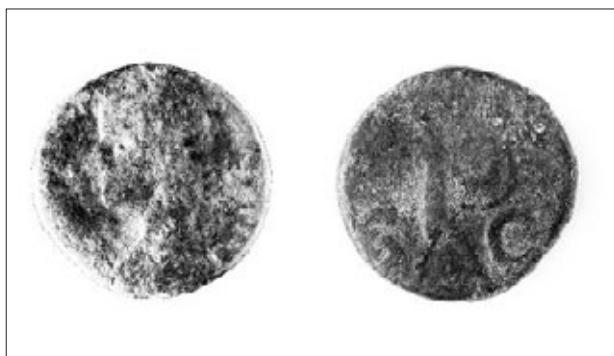
Pes: 8,37 g; diàmetre: 25 mm; gruix: 1,5 mm; posició d'encunys: indeterminada.

Número d'inventari: 5988.

Com en el cas anterior, podria tractar-se d'una imitació local.

7. Sesterci de Vespasià, 69-79 dC. Seca: Roma (fig. 3)

Anvers: ... [VESPA]SIAN AVG ...; bust de l'emperador a la dreta.

Revers: il·legible.

Pes: 8,5 g; diàmetre: 35 mm; gruix: 2 mm; posició d'encunys: indeterminada.

Número d'inventari: 3457.



FIGURA 3. Sesterci de Vespasià.

8. As d'Adrià, 125-128 dC. Seca: Roma (fig. 4)

Anvers: HAD[RIANVS AVGVSTVS]; bust d'Adrià a la dreta.

Revers: [SALVS AVGVSTI S-C] COS III; Salus dempeus a l'esquerra, davant un altar i sostenint un ceptre.

Pes: 11,14 g; diàmetre: 27 mm; gruix: 2 mm; posició d'encunys: 7.

Referència bibliogràfica: *RIC* 678.

Número d'inventari: 3451.



FIGURA 4. As d'Adrià.

9. Sesterci de Faustina I, 141-161 dC. Seca: Roma (fig. 5)

Anvers: DIVA FAVSTINA; bust de Faustina a la dreta.

Revers: [IVNO SC]; Juno a l'esquerra, sostenint una patèra i un ceptre.

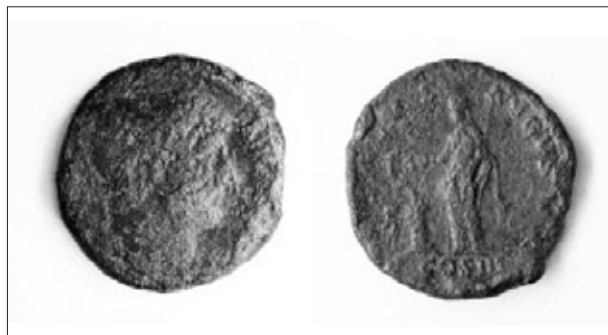
Pes: 22 g; diàmetre: 31,5 mm; gruix: 4 mm; posició d'encunys: 1.

Referència bibliogràfica: *RIC* 1143.

Número d'inventari: 3445.

10. As, potser de Faustina I o II. Seca: Roma

Anvers: bust a la dreta, aparentment femení; podria ser Faustina I o II.

Revers: il·legible.
 Pes: 5,30 g; diàmetre: 24 mm; gruix: 1 mm; posició d'encunys: indeterminada.
 Número d'inventari: 3460.



FIGURA 5. Sesterce de Faustina I.

11. As de Marc Aureli, 164-165 dC? Seca: Roma (fig. 6)

Anvers: [M. ANTONINVS AVG. PM]?: bust de l'emperador a la dreta.

Revers: [TR P XVIII IMP II COS III SC]; figura femenina a l'esquerra, aparentment una Victòria.

Pes: 24,94 g; diàmetre: 24,5 mm; gruix: 2 mm; posició d'encunys: 11.

Referència bibliogràfica: *RIC* 884?

Número d'inventari: 3446.

Sembla identificar-se amb el tipus *RIC* 884, datable en els anys 164-165 dC, però no es pot acabar de precisar, pel mal estat de la peça.



FIGURA 6. As de Marc Aureli.

12. As de Còmmode com a cèsar, època de Marc Aureli, 175-176 dC. Seca: Roma (fig. 7)

Anvers: [COM]MODO CAES AVG [FIL GERM SARM] o bé [COMMODO CAES AVG FIL GERM SARM COS]; bust a la dreta, amb representació de Còmmode com a cèsar, sense barba.

Revers: [SPES PVBLICA S-C] o bé [HILARITAS S-C]; *Spes* o *Hilaritas* dempeus a l'esquerra.

Pes: 9,65 g; diàmetre: 23,5 mm; gruix: 2 mm; posició d'encunys: 7.

Referència bibliogràfica: *RIC* 1544 o 1547.

Número d'inventari: 3448.

Es pot identificar amb els asos *RIC* 1544 o el 1547, datats respectivament en els anys 175-176 i 176 dC. Ambdós tenen a l'anvers el bust de Còmmode a la dreta sense barba, i presenten al revers sengles representacions femenines, però en el primer cas és *Spes Publica* i en el segon *Hilaritas*, com indiquen les llegendes del revers. En el cas dels Antigons, és impossible precisar a quin dels dos models correspon, perquè el tipus de revers s'ha conservat molt malament.



FIGURA 7. As de Còmmode com a cèsar.

13. As de Faustina II, Crispina o Lucil·la. Seca: Roma

Anvers: bust femení a la dreta; sembla correspondre al retrat de Faustina, pel coll llarg; llegenda il·legible, però no es pot descartar que es tracti de Crispina o de Lucil·la.

Revers: figura dempeus; llegenda il·legible.

Pes: 7,05 g; diàmetre: 24 mm; gruix: 1 mm; posició d'encunys: indeterminada.

Número d'inventari: 3458.

14. As o dupondi de Faustina II. Seca: Roma (fig. 8)

Anvers: [FAVSTINAE AVG PII AVG FIL]; bust de Faustina II a la dreta.

Revers: [HILARITAS S-C]; *Hilaritas* a la dreta, sosteint una llarga fulla de palma.

Pes: 9,54 g; diàmetre: 26 mm; gruix: 1,5 mm; posició d'encunys: 7.

Referència bibliogràfica: *RIC* 1396 (dupondi).

Número d'inventari: 5724.



FIGURA 8. As o dupondi de Faustina II.

15. As o dupondi de Faustina II o Lucil·la. Seca:

Roma (fig. 9)

Anvers: bust femení amb monyo a la dreta, probablement Faustina II; llegenda il·legible.

Revers: figura femenina a l'esquerra, probablement Juno; llegenda il·legible.

Pes: 8,81 g; diàmetre: 23,5 mm; gruix: 2 mm; posició d'encunys: 7.

Número d'inventari: 3453.

No es pot determinar si correspon a Faustina II o a Lucil·la, ja que els retrats d'ambdues emperadrius, que porten el mateix pentinat, són molt similars; com que no es pot llegir la llegenda de la moneda, no podem precisar-ne l'atribució. Podria correspondre al tipus *RIC* 1647 de Faustina II («Dupondius or as») o a l'as *RIC* 1744 de Lucil·la; en ambdós casos es representa Juno al revers.



FIGURA 9. As o dupondi de Faustina II o Lucil·la.

16. As de Septimi Sever, 193-197 dC. Seca: Roma

Anvers: ... [SEV] PERT AVG; bust de l'emperador a la dreta.

Revers: figura a la dreta, aparentment sostenint una llança amb la mà dreta i l'esquerra recolzada sobre un escut ovalat; podria ser una representació de Mart. La figura apareix emmarcada entre les lletres S i C, de les quals s'aprecia només la segona.

Pes: 18,31 g; diàmetre: 27,5 mm; gruix: 3 mm; posició d'encunys: 7.

Número d'inventari: 5987.

S'ha de datar entre els anys 193 i 197, ja que porta el nom *Severus Pertinax* (per tal de legitimar-se intentant vincular-se dinàsticament a l'emperador Pertinax), mentre que a partir de 198 apareix a les monedes com a *Severus Augustus* o *Severus Pius Augustus*.

No en coneixem cap paral·lel exacte; no està identificat en el catàleg del *RIC*. Presenta una certa similitud amb el tipus *RIC* 715, de l'any 196 i procedent de

la seca de Roma, que té al revers una figura nua que representa Júpiter; tanmateix, està orientat a l'esquerra i porta a la mà esquerra el característic llamp, mentre que a l'exemplar dels Antigons sembla força clar que la figura sosté una llança.

D'altra banda, es coneix un medalló de bronze (Gnecchi 93/95) on es representa el retrat de Septimi Sever a la dreta a l'anvers i al revers Mart nu, amb una llança a la mà esquerra i recolzant la dreta en un escut ovalat, en una disposició molt similar a la de la moneda dels Antigons. La peça és clarament diferent, com s'aprecia per la diversa disposició de la llegenda en l'anvers (que de tota manera podria ser la mateixa o molt similar: L SEPTIMVS SEVERVS PERTINAX AVG IMP VII). La llegenda del revers és DIV IMP II F PM TRP IIII COS II PP. Aquest medalló es data en l'any 196. Podem considerar que hi hagué una emissió d'asos en la mateixa època a la qual pertany la moneda dels Antigons, on es reflecteix Mart com a defensor de Septimi Sever en la recent guerra que havia dut a terme contra Clodi Albí i els seus partidaris. Seria interessant cercar-ne altres paral·lels, que fins ara no hem trobat.³ Tanmateix, la identificació de l'emperador amb Septimi Sever és evident, tant per la llegenda com pel retrat.



FIGURA 10. As de Septimi Sever.

17. Sesterci altimperial

Anvers: il·legible.

Revers: il·legible.

Pes: 21,50 g; diàmetre: 32 mm; gruix: 4 mm; posició d'encunys: indeterminada.

Número d'inventari: 3454.

18. As altimperial

Anvers: il·legible; amb prou feina sembla poder-s'hi intuir un retrat, sense que es pugui saber si estava orientat a la dreta o a l'esquerra.

Revers: il·legible.⁴

3. Val a dir que hi ha dos treballs monogràfics sobre les monedes de Septimi Sever (Hill, P. V. 1964: *The coinage of Septimius Severus and his family of the mint of Rome, AD. 193-217*, Londres; Mairat, J. 2000: *Le monnaie de Septime Severe*, Roma) que caldria revisar, però que no hem tingut ocasió de consultar.

4. Semblen apreciar-s'hi dues protuberàncies allargades que podrien correspondre a les representacions de túnids que la seca de Gades encunyava des d'època fenícia, per la qual cosa podria haver estat un as de la seca autònoma de Gades en època romana. Tanmateix, aquesta possibilitat resulta tan poc fonamentada que tan sols l'apuntem aquí a tall d'hipòtesi. No li atribuïm cap procedència certa.

Pes: 10,06 g; diàmetre: 25 mm; gruix: 2 mm; posició d'encunys: indeterminada.
Número d'inventari: 5990.

19. Quadrant altimperial

Anvers: bust a la dreta, potser femení.

Revers: il·legible. Exerg: SC.

Pes: 1,76 g; diàmetre: 17 mm; gruix: 0,5 mm; posició d'encunys: 5.

Durant tot l'alt Imperi, almenys fins a Gordià III, apareix la fórmula SC a l'exerg. Per tant, aquesta moneda és indatable o limitada, en tot cas, a l'alt Imperi.

Número d'inventari: 5723.

20. AE3 de Constantí I, 317 dC. Potser de la seca d'Aquileia (fig. 11)

Anvers: IMP. CONSTANTIN[VS PF AVG]; bust diademat de l'emperador a la dreta.

Revers: SOLI INV[ICTO COMITI]; déu Sol a l'esquerra.

Pes: 3,40 g; diàmetre: 18,5 mm; gruix: 1 mm; posició d'encunys: 6.

Referència bibliogràfica: *RIC VII 4?*

Número d'inventari: 5989.

Probablement correspon al tipus *RIC VII 4*, de la seca d'Aquileia, datat en l'any 317 dC.



FIGURA 11. AE3 de Constantí I.

21. AE3 del tipus *Vrbs Roma*, 333-335 dC. Seca: Roma (fig. 12)

Anvers: [VRBS ROMA]; bust galeat de Roma a l'esquerra.

Revers: Lloba capitolina a l'esquerra, alletant Ròmul i Rem; exerg: RQ.



FIGURA 12. AE3 del tipus *Vrbs Roma*.

Pes: 2,03 g; diàmetre: 17 mm; gruix: 0,5 mm; posició d'encunys: 12.

Referència bibliogràfica: *RIC 354*.

Número d'inventari: 5995.

22. AE4 de Constanci II. Seca: *Arelate* (fig. 13)

Anvers: [DN CONSTAN]TIVS PF AVG; bust diademat de l'emperador a la dreta.

Revers: [FEL TEMP REPARATIO]; soldat dempeus a l'esquerra, matant un enemic a cavall. Exerg: PCON.

Pes: 1,62 g; diàmetre: 16 mm; gruix: 0,8 mm; posició d'encunys: 7.

Referència bibliogràfica: *RIC VIII 224v*.

Número d'inventari: 3456.



FIGURA 13. AE4 de Constanci II.

23. AE4, probablement d'època de Constanci II

Anvers: bust (probablement diademat) a la dreta; llegenda il·legible.

Revers: sembla correspondre al tipus del guerrer dempeus a l'esquerra derrotant un enemic a cavall, per la qual cosa es pot associar al tipus FEL TEMP REPARATIO; de tota manera, la llegenda és il·legible.

Pes: 0,40 g; diàmetre: 9 mm; gruix: 0,3 mm; posició d'encunys: 10? (insegura).

Número d'inventari: 5717.

Pel tipus de revers es podria atribuir a Constanci II, tot i que és molt probable que es tracti d'una imitació.

24. AE4, probablement d'època de Constanci II (fig. 14)

Anvers: bust diademat de l'emperador a la dreta; llegenda il·legible.



FIGURA 14. AE4, probablement d'època de Constanci II.

Revers: també aquí sembla que s'aprecia el tipus de revers propi del tipus FEL TEMP REPARATIO; tot i que la llegenda també és il·legible.

Pes: 1,80 g; diàmetre: 15 mm; gruix: 1 mm; posició d'encunys: 11.

Número d'inventari: 5719.

Es pot relacionar cronològicament amb Constanci II, però també podria tractar-se d'una imitació.

25. AE3 de Valentinià, Valent o Gracià. Seca:

Alexandria (fig. 15)

Anvers: [...] S PF AVG; bust diademat de l'emperador a la dreta.

Revers: SECVRITAS REIPVBLICAE; Victòria avançant a l'esquerra, sostenint una garlanda i una palma; exerg, ALE.

Pes: 1,40 g; diàmetre: 16 mm; gruix: 0,5 mm; posició d'encunys: 7.

Número d'inventari: 5721.

Pel mòdul aquesta moneda es troba en el límit entre la metrologia de l'AE3 i l'AE4, però la considerem dins del primer grup perquè els paral·lels tipològics hi corresponen. Correspon a un tipus monetari (sempre en AE3) molt abundant en la numismàtica de Valentinià I. Apareix en monedes de les seques d'*Arelate*, Constantinoble, Cízic, *Heraclea*, Nicomèdia, Roma, *Sirmium*, *Siscia* i Tessalònica. Apareix també en les monedes del seu germà Valent, en les seques d'*Arelate*, Cízic, *Heraclea*, *Lugdunum*, Nicomèdia, Roma, *Sirmium*, *Siscia* i Tessalònica. També apareix en les monedes de Gracià de les seques d'*Arelate*, Nicomèdia, Roma, *Siscia* i Tessalònica. Per tant, aquest tipus de monedes es limiten a aquests emperadors.

És una mica complicat determinar si es tracta d'una moneda de Valentinià I, Valent o Gracià, ja que no s'hi aprecia bé la llegenda i els retrats d'aquests emperadors a les monedes no presenten trets fisiognòmics característics. Tanmateix, a l'exerg la identificació és clarament ALE[...], que correspon a la seca d'Alexandria, que sabem que també va encunyar aquest tipus monetari (*RIC* vol. IX, 298, núm. 3).



FIGURA 15. AE3 de Valentinià, Valent o Gracià.

26. AE2 de Gracià. Seca: Roma (fig. 16)

Anvers: DN GRATIANVS PF AVG; bust diademat de l'emperador a la dreta.

Revers: REPARATIO [REIPVB]; exerg: SMRB; figura dempeus a l'esquerra, amb figura agenollada davant seu, a la dreta. Seca: Roma, *officina* B.

Pes: 5,41 g; diàmetre: 22 mm; gruix: 1 mm; posició d'encunys: 5.

Referència bibliogràfica: *RIC* 43a?

Número d'inventari: 5991.

Es pot relacionar amb el tipus *RIC* 43A, tot i que aquest darrer porta a l'exerg la llegenda SMRE i el dels Antigons SMRB, indicatiu que el primer correspon a l'*officina* E i la moneda que aquí estudiem a la B.



FIGURA 16. AE2 de Gracià.

27. AE2 de Gracià. Seca: Arelate (fig. 17)

Anvers: [DN GRATIA]NVS PF AVG; bust diademat de l'emperador a la dreta.

Revers: REPARATIO [REIPVB]; figura dempeus a l'esquerra, amb figura agenollada davant seu, a la dreta; exerg: PCON.

Pes: 4,85 g; diàmetre: 23 mm; gruix: 1 mm; posició d'encunys: 7.

Referència bibliogràfica: *RIC* 20a o *Sear* 4139.

Número d'inventari: 5994.



FIGURA 17. AE2 de Gracià.

28. AE3 o AE4 baiximperial

Anvers: bust diademat de l'emperador a la dreta; llegenda il·legible.

Revers: figura dempeus; llegenda il·legible. Potser del tipus GLORIA ROMANORUM.

Pes: 1,3 g; diàmetre: 16 mm; gruix: 0,5 mm; posició d'encunys: 11.

Número d'inventari: 5722.

Pel que fa a la metrologia, presenta la mateixa problemàtica que l'anterior, ja que el límit teòric entre l'AE3 i l'AE4 se situa vers els 17 mm de diàmetre. Pel tipus de revers on es veu una figura dempeus, deu correspondre a la sèrie GLORIA ROMANORUM, però la figura està en tan mal estat que no es pot apreciar bé, de manera que no es pot determinar si correspon a una figura avançant vers la dreta i arrossegant un captiu o bé una figura de cara sostenint un estendard (o fins i tot una Victòria, com en algunes monedes de Gracià i Teodosi), encara que sembla més adient la primera opció. Aquesta darrera la trobem a partir de Jovià en les monedes de Valentinià I, Valent, Valentinià II, Gracià i Teodosi, mentre que l'altre tipus apareix en les monedes d'aquest darrer emperador i dels seus fills Arcadi i Honori. En qualsevol cas, podem datar aquesta moneda en la segona meitat del segle IV o inici del V.

29. Moneda indeterminada, probablement un AE4 tardoantic

Anvers: bust a la dreta a l'anvers; sembla portar monyo, però també podria ser la diadema d'un emperador tardoantic; està en massa mal estat per assegurar-ho.

Revers: il·legible; s'aprecien indicis d'una figura i lletres, però resulten il·legibles.

Pes: 0,70 g; diàmetre: 10 mm; gruix: 0,5 mm; posició d'encunys: indeterminada.

Número d'inventari: 5720.

30. Moneda il·legible, probablement quadrant altimperial o AE4 baiximperial

Anvers: il·legible.

Revers: il·legible.

Pes: 1,40 g; diàmetre: 11 mm; gruix: 1 mm; posició d'encunys: indeterminada.

Número d'inventari: 5718.

31. Moneda il·legible, probablement un as altimperial

Anvers: il·legible.

Revers: il·legible.

Pes: 5,28 g; diàmetre: 24,5 mm; gruix: 1 mm; posició d'encunys: indeterminada.

Número d'inventari: 3447.

32. Moneda il·legible, probablement un as altimperial

Anvers: il·legible.

Revers: il·legible.

Pes: 8,73 g; diàmetre: 25 mm; gruix: 2 mm; posició d'encunys: indeterminada.

Número d'inventari: 3450.

Interpretació de les troballes

Comptem amb una col·lecció de 32 monedes romanes (només dues són d'atribució dubtosa) de l'observació de les quals podem treure una sèrie de conclusions. En primer lloc, crida l'atenció la metrologia. Hi ha un total de 14 asos, que podrien ser 16 comptant-hi les dues monedes il·legibles que per metrologia s'hi podrien atribuir; val a dir que dos dels asos podrien ésser dupondis, però ens sembla més probable la primera atribució. En canvi, hi ha només 3 sesterçis, i 2 exemplars segurs i un de probable de moneda fraccionària, és a dir, un semis, un quadrant segur i un altre de possible, que podria haver estat un AE4 baiximperial. Per tant, els asos són el 43,75 per cent del total i, si n'excloem les 10 monedes (8 de segures i 2 de probables) d'època tardoantiga, constitueixen el 63,63 per cent. Per tant, els asos hi tenen una importància aclaparadora; són el tipus de monedes més representat als Antigons.

Crida l'atenció la manca aparent d'antoninians (que acostumen a ser relativament abundants) i de qualsevol altra moneda del segle III dC amb posterioritat a l'abans esmentada de Septimi Sever, la qual cosa tendeix a posar en relleu la neta diferenciació entre els materials altimperials (que podem associar amb molta probabilitat a l'abocador d'època severiana documentat per les ceràmiques) i els del baix Imperi.

Pel que fa a les monedes tardoantigues, tenim dues monedes constantinians del mòdul AE3, dues d'AE2, un d'AE3, un exemplar entre AE3 i AE4, tres d'AE34 i dues monedes dubtoses que podrien haver estat sengles AE4. Hi ha, per tant, un cert equilibri, tot i que amb predomini dels mòduls menors; pel que fa als més grans, l'AE2 (probablement anomenat *majorina* en la seva època) són d'època de Gracià, moment en què els AE2 apareixen en certa abundància en els nostres jaciments.

Quant a la procedència, de la majoria de les monedes altimperials no en tenim constància, tot i que majoritàriament devien correspondre a la seca de Roma. D'altra banda, és interessant constatar la presència d'un semis de *Carthago Nova*, d'època triumviral o augustiana. Pel que fa a les monedes tardoantigues, sí que tenim dades sobre les procedències, perquè es feien constar a l'exerg. Així, hi ha un AE3 constantinià de la seca de Roma i un altre que podria procedir (sense seguretat) d'*Aquileia*, un AE4 de Constanci II i un AE2 de Gracià de la seca d'*Arelate*, un altre AE2 de Gracià de la seca de Roma i un AE3 de Valentinià, Valent o Gracià, de la seca d'*Alexandria*. Per tant, Roma i *Arelate* apareixen dues vegades cadascuna, mentre que *Alexandria* i probablement *Aquileia* apareixen representades amb una moneda cada una. Hi ha, per tant, un clar predomini de les seques orientals davant les orientals en una proporció de quatre a u.

Finalment, i possiblement aquest és l'element més interessant amb vista a la interpretació del jaciment, cal tenir en compte el factor cronològic que es desprèn de l'estudi d'aquestes monedes. Comptem amb una única moneda del segle I aC, el semis de *Carthago Nova*, que és d'època triumviral o augustiana. Després hi ha 5 monedes atribuïbles (només una amb una identificació ferma) de l'època julioclàudia i una de l'època flàvia, la qual cosa fa un total de 6 monedes del segle I. En contrast, del segle II hi ha un total de 9 monedes, comptant que la de Septimi Sever es va encunyar molt a final del segle I que, per tant, devia circular durant el segle III. Amb posterioritat, hi ha un clar hiatus fins al segle IV, al qual es poden atribuir 8 monedes, més 3 que podrien ser del segle IV o del V.

Es constata, per tant, una certa presència de circulació monetària durant el segle I, una absència aparent durant el III i una clara concentració en els segles II i IV, amb quantitats força equivalents (9 i 8 monedes, respectivament). Tenint en compte les circumstàncies en què es varen produir les troballes es fa difícil elaborar interpretacions, però ho intentarem.

Malauradament no hi ha registres precisos, però probablement la majoria d'aquests materials procedeixen de l'àrea de l'abocador, que és el punt que ha aportat més material. L'estudi ceramològic documenta una cronologia per a aquest abocador de segona meitat del segle II i inici del III. En aquest sentit, és molt temptador relacionar-la amb els resultats aportats per les monedes, ja que hi ha una bona representació de monedes del segle II, que segurament no és un factor casual. A més, tret d'una única moneda d'Adrià, totes les altres se situen clarament en la segona meitat del segle II, en època de Marc Aureli, Còmode i Septimi Sever; la moneda d'aquest darrer apareix força ben conservada, com si no hagués tingut ocasió de circular gaire. Creiem que aquesta concentració de monedes de Faustina I, Marc Aureli, Còmode, Faustina II (i potser Lucil·la) i Septimi Sever no és casual, sinó que confirma, a través de la numismàtica, la cronologia aportada per les ceràmiques a l'abocador.

Finalment, la moneda tardoantiga podria correspondre o no a l'abocador, però l'estudi de la ceràmica també ha permès documentar materials d'aquesta cronologia en aquesta zona, per la qual cosa cal suposar l'existència d'estrats tardoantics per damunt dels estrats tardoantoninians-severians de l'abocador, que podem datar, contrastant la datació de les monedes (que podrien haver tingut un llarg període de circulació) amb la de les ceràmiques, en el segle IV o, més probablement, en el V.

Conclusions

El grup de monedes trobades a la vil·la romana dels Antigons, tot i no ésser especialment abundant, és prou interessant i, com s'ha vist, ens permet elaborar una hi-

pòtesi sobre la relació entre les monedes del segle II i l'abocador trobat al jaciment, que té una cronologia constatada de final del segle II o inici del III, confirmada per la datació de la ceràmica i que permet portar la seva data final almenys a l'època de Septimi Sever. A aquest context, tot i la manca d'estratigrafies segures, es poden atribuir totes les monedes d'època altimperial (la majoria són asos), que tenen un alt grau de desgast.

D'altra banda, i tot i tractar-se de troballes esporàdiques, és interessant, per a l'estudi de la seva dispersió, constatar la presència d'un semis de *Carthago Nova* d'època triumviral o augustiana.

Pel que fa al lot de monedes tardoantigues, cal dir que, a diferència de les altimperials, es conserven en força bon estat (potser indicador d'un grau de circulació menor) i es confirma una certa tendència a l'AE2 en l'amonedació d'època de Gracià, pel que fa a aquesta zona, així com una cronologia compresa entre època de Constantí i de l'esmentat Gracià, que cobreix una forquilla cronològica que abasta gairebé tot el segle IV (i amb la presència d'una moneda que tant podria correspondre a Gracià com a Valentinià I o Valent), però que no podem descartar que penetri en el segle V, tant pel que fa a la circulació d'aquestes monedes com a la possibilitat que alguna de les peces tardoantigues que no estan ben datades hi puguin pertànyer.

Finalment, és interessant també constatar, per a l'estudi de la seva dispersió (com hem vist en el cas de la moneda de *Carthago Nova*, per a l'època altimperial), la troballa de monedes de les seques de Roma, *Arelate*, Alexandria i possiblement *Aquileia*, amb un clar predomini de les produccions de la part occidental de l'Imperi.

Bibliografia

- BURNETT, A.; AMANDRY, M.; RIPOLLÈS, P. P. 1992: *Roman Provincial Coinage*, vol. 1, *From the death of Caesar to the death of Vitellius (44 BC-AD 69)*, British Museum Press, Bibliothèque Nationale, London, París.
- GNECCHI, F. 1912: *I medaglioni romani*, 3 vol., Milà.
- HILL, P. V. 1964: *The coinage of Septimius Severus and his family of the mint of Rome, AD. 193-217*, Londres.
- HILL; P. V.; KENT, J. P. C. 1965: *Late Roman Bronze Coinage*, Londres.
- LLORENS, M. M. 1994: *La ciudad de Carthago-nova: las emisiones romanas*, Múrcia.
- MAIRAT, J. 2000: *Le monnaïage de Septime Sévère*, Roma.
- [RIC] 1926-1994: *The Roman Imperial Coinage*, 10 vol., Londres.
- VILLARONGA, L. 1994: *Corpus Nummorum Hispaniae Ante Augusti Aetatem*, Madrid.

9. ELS OBJECTES METÀL·LICS

Ramon Jàrrega

Tot i que es tracta de materials força fragmentaris i que no és fàcil establir la seva procedència (alguns pertanyen a l'abocador del segle III, però altres corresponen al període tardoantic) a la vil·la dels Antigons, s'ha conservat una bona col·lecció de materials metàl·lics. En general no són uns materials gaire estudiats, per la qual cosa ens podem trobar davant el problema que moltes vegades no tinguin una tradició d'estudi ni un corpus tipològic gaire desenvolupat. Malgrat aquests inconvenients, descrivim breument aquí la col·lecció de materials metàl·lics que ha proporcionat el jaciment.

Elements industrials o artesanals

En els dos casos documentats es tracta d'objectes de ferro, que probablement és el material més escaient per a aquests usos.

– Grans tenalles de ferro, utilitzades per a una farga (fig. 1); ja havien estat publicades amb anterioritat (Prevosti 2010, 445, fig. 74). Dimensions: 80 centímetres. Número d'inventari: 3438. Se'n coneixen diversos exemples en el món romà, a França, Alemanya i Portugal (Schaeffer 1927, làm. I i fig. 1F; Hübener 1973, làm. 18, núm. 20, 21 i 25; Moutinho i Da Ponte 1979, núm. 48-49; Hanning 1976, 143-153). A Catalunya es coneixen exemplars dels jaciments de Vilauba (Camós), Pla de Palol (Castell d'Aro) i Puig Rom (Roses), al nord-est de Catalunya (Casas i Nolla 2011, fig. 99, núm. 1 a 3), datats respectivament en el segle III, mitjan segle V i segles VII-VIII. Per tant, no tenen una tipologia lligada a una cronologia concreta. Les tenalles dels Antigons deuen haver servit per a la producció de claus, segons la tipologia proposada per J.-P. Guillaumet (1998).



FIGURA 1. Grans tenalles de ferro, utilitzades per a una farga. Foto: L. Buffat.

Altres elements que permeten documentar la presència d'una ferreria a la vil·la romana dels Antigons són un conjunt d'escòries de ferro, procedents de la zona de l'abocador (Prevosti 2010, 445), la qual cosa ens indica l'activitat d'aquesta ferreria en el segle II i inici del III dC.

– Espàtula o cisell de ferro (fig. 2). És una peça llarga i recta, que s'estén i s'aplana en un dels seus extrems. La seva longitud és de 18 centímetres. Va acompanyada per una etiqueta on s'indica: «GRAMM 10 Ini 23-VII-77». Per tant, correspon al sector de l'abocador de la vil·la. Podem esmentar-ne paral·lels a Augsburg-Oberhausen (Alemanya) (Hübener 1973, taula 19, núm. 25-26).

– Palafanga de ferro, ja publicada amb anterioritat (fig. 3) (Prevosti 2010, 440-441, fig. 66).

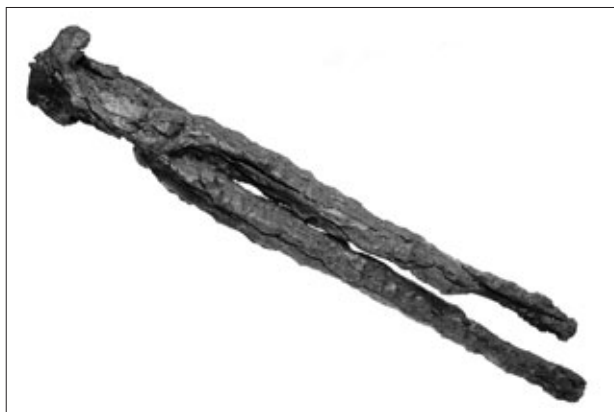

FIGURA 2. Espàtula o cisell de ferro. Foto: J. M. Puche.



FIGURA 3. Palafanga de ferro. Foto: L. Buffat.

Elements constructius i/o utilitaris

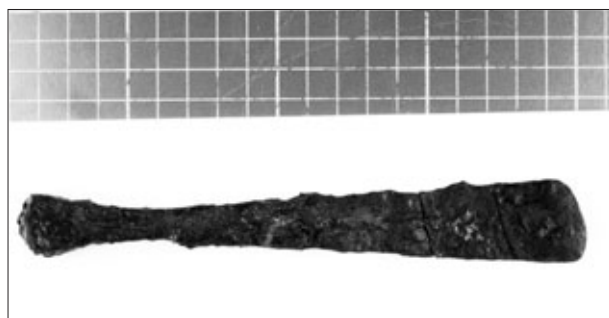
Dins aquest grup de materials s'observa una certa variació pel que fa al metall en el qual han estat elaborats, ja que 10 peces són de bronze i 12 de ferro.

– Clau de bronze, amb cabota arrodonida; la punta està doblegada. Llargària total: 5,5 centímetres; gruix: 0,3 mil·límetres. Número d'inventari: 7967.

– Clau de bronze, molt gruixut (fig. 4). La cabota és arrodonida i la punta està torta. Originalment feia 7 centímetres de llarg; el gruix és d'uns 3-5 mil·límetres. Número d'inventari: 7986. Claus molt similars s'han trobat a *Baelo Claudia* (Tarifa, Cadis) (Paris 1926, 190, lám. XXXIII, fig. 70; [Los bronzes romanos] 1990, 334, núm. 327).

– Cabota de clau de bronze, d'1,4 centímetres de diàmetre. Número d'inventari: 13 (vitrina).

– Clau de ferro, amb cabota arrodonida; la punta està trencada. Fa 3,6 centímetres de llarg. Número d'inventari: 7984. Els claus de ferro són abundantíssims en els jaciments romans i presenten cabotes, així com la longitud dels claus, de dimensions variables (Casas i Nolla 2011, 118-121).

– Un clau de ferro, amb una gran cabota arrodonida. Llargària: 4 centímetres. Número d'inventari: 3424.

– Dos claus de ferro.

– Un clau de ferro. Sigla: «Tomba costat MJM 12-VI-2».

– Un clau acabat en anella i dos claus de cabota (un d'aquests amb la punta torta), de 5-7 centímetres de llargària, de ferro. Número d'inventari: 3424. Sigla: «RCV 5-8-77, 12 M».

– Clau de ferro acabat en una àmplia anella (diàmetre: 3 centímetres). Número d'inventari: 3424. Sigla: «GRA 8 - I - 9 - F, 26-VI-77».

– Un altre exemplar com l'anterior. Sigla: «RCV 58-77 12 M/3424».

– Dos claus de ganxo, acabats en anella, de ferro. Llargària: 10 i 4 centímetres. Número d'inventari: 3424. Sigles: «RCV - 5 BAIX, 5-IV-77».

– Quatre claus o punxons de bronze, de llargària compresa entre 6 i 12 centímetres. Sense referència.

– Una possible grapa en forma de cua de milà, de bronze.

– Possible nansa de bronze, que podria haver correspost a algun recipient o a un moble. Presenta una part allargada (similar a un clau) i una cabota plana, que deu haver estat el colze que permetia unir-la a la resta del recipient o potser al moble. Fa 2,5 centímetres de llarg i 0,2-0,4 mil·límetres de gruix. Número d'inventari: 7970. Sigla: «GRA 7 ini 26/VI/77»; per tant, deu ser de l'abocador.

A més, hi ha una quarantena de claus de ferro de dimensions mitjanes (menys de 10 centímetres de llarg), 3 de petits i una vintena de claus llargs, que poden assolir fins a 20-30 centímetres de llargària. A més, hi ha abundants fragments informes, molt rovellats, que probablement corresponen també a claus. Tot plegat, correspon sens dubte als elements constructius propis de l'hàbitat; els claus grans fan pensar en elements de fusta de dimensions força considerables.

L'aparició de claus de diferents dimensions és d'allò més freqüent als jaciments romans, tot i que normal-



FIGURA 4. Clau de bronze, molt gruixut. Foto: J. M. Puche.

ment no han estat ben estudiats. Un bon repertori el trobem a *Conimbriga* (Condeixa-a-Velha, Portugal) (Alarcao *et al.* 1979, 30-39, lám. V-VII).

Elements utilitaris

Les peces fetes amb ferro (36 exemplars) són les més abundants, seguides de les de bronze (27) i coure (11 peces).

– Un fragment de fulla de destrat allargada, de ferro. Llargària: 10 centímetres. Número d'inventari: 3424. Sigla: «16 A - 3 A» (fig. 5). Publicat amb anterioritat per Prevosti (2011, 440-441, fig. 67).

– Punta de sageta, de bronze. És plana i amb dues àmplies aletes als costats; conserva un peduncle per unir-la a la resta de la sageta. Fa 4,6 centímetres de llarg. Número d'inventari: 28 (vitrina) i 3463 (peça) (fig. 6). A *Conimbriga* (Portugal) se'n coneixen uns quants exemples (Alarcao *et al.* 1979, 90-95, i lám. XIX, núm. 40-51), tot i que no són tan amples com aquesta.

– Ganivet de ferro, amb mànec de banya de cérvol (fig. 7). La fulla, d'aspecte triangular allargassat i de tall pla, fa 9,4 centímetres, amb un gruix de 0,5 centímetres. El mànec d'os, perfectament retallat a cada costat i sense polir (de manera que s'hi aprecien les rugositats naturals de la banya), té una llargària de 7,5 centímetres, és clarament tubular (ja que es tracta d'una banya) i té un diàmetre que oscil·la entre 2 i 2,5 centímetres. Número d'inventari: 3437. Aquest tipus de ganivets amb mànec fet amb banya de cérvol està documentat des d'època ibèrica fins a almenys el segle v dC, època en la qual es data un exemplar trobat a la Font del Vilar (Avinyonet de Puigventós, Alt Empordà) (Casas *et al.* 1993, 369, fig. 14, núm. 11; Casas i Nolla 2011, 32, fig. 15, núm. 3 i 35). En coneixem un altre paral·lel datat en la primera meitat del segle III dC a la vil·la dels Tolegassos (Viladamat, Alt Empordà) (Casas i Nolla 1993, 90, núm. 611; Casas i Nolla 2011, 30, fig. 14.10 i 33; Casas i Soler 2003, 254, fig. 174, núm. 8). Aquests ganivets acostumen a tenir la fulla de les mateixes dimensions del mànec, o



FIGURA 5. Un fragment de fulla de destrall allargada, de ferro. Llargària: 10 cm. Número d'inventari: 3424. Sigla: «16 A – 3 A». Foto: L. Buffat.



FIGURA 6. Punta de sageta, de bronze. Foto: J. M. Puche.

fins i tot més petita (Casas i Nolla 2011, 29). Sembla que aquest tipus de ganivets devien estar molt estesos en el món romà, ja que al Museu d'El Jem (Tunísia) n'hem vist d'identics.

– Una fulla de ganivet, i una fulla d'espasa o ganivet gran, de ferro. Número d'inventari: 3424. Sigles: «GRAMM 7 --- 6 / 25-VI-7» i «MJM, 12.1, 17-7-77». Els ganivets són habituals en els jaciments romans, i la seva forma i dimensions tan funcionals impossibiliten dur a terme precisions tipològiques i cronològiques més grans. A tall d'exemple, podríem esmentar els ganivets de la ciutat romana de *Conimbriga* (Portugal) (Alarcao *et al.* 1979, 161-166 i làm. XLI-XLIV).

– Quatre fulles de ganivets de ferro, de diferents dimensions (entre 5 i 15 centímetres de llarg). Número d'inventari: 3424. Sigles: «MJM 7 ... INI, 23-



FIGURA 7. Ganivet de ferro, amb mànec de banya de cérvol. Foto: J. M. Puche.

VI-77», «GRAMM 3 INI 18-VI-7», «MJM 12 I, 17-7-77», «RCV 3 ini, 21-7-77» (per tant, deuen ser de l'abocador).

– Fulla de ganivet, de ferro. Llargària: 8 centímetres. Número d'inventari: 3424.

– Una fulla de ganivet (13 centímetres de llarg) de ferro. Sigla: «MJM 10-F 11 M, 13-7-77».

– Fragment que sembla correspondre a la fulla d'un ganivet, de ferro.

– Un fragment allargat (possible ganivet) (12 centímetres llarg), de ferro. Número d'inventari: 3424. Sigla: «RCV 5-8-77, 12 M».

– Un fragment informe rectangular (possible fulla de ganivet) de bronze. Sigla: «RCV 9 F 7-VII-77».

– Un fragment de peça allargada de ferro (12 centímetres de llarg), potser d'un ganivet o clau gran. Número d'inventari: 3424. Sigla: «Sepultura 3».

– Un fragment d'eina indeterminada amb tres dents (7 centímetres de llarg) de ferro; es conserven les tres dents, una de les quals està corbada d'origen (fig. 8). Tot i que sembla una clau de pany, no ho és, ateses les seves dimensions i el fet que una de les dents estigui corbada. Probablement es tracta d'algun tipus d'estri agrícola o bé d'un element de subjecció d'estructura arquitectònica que no podem determinar.

– Ham de bronze. Dimensions 3 centímetres de llarg. Número d'inventari: 31 (vitrina) i 5819 (peça) (fig. 9). Tot i la relativa distància de la vil·la dels Antigons al mar, i tot i que la pesca no va ésser pas una de les principals fonts d'alimentació de la vil·la (com ho demostren les anàlisis faunístiques) aquest element ens confirma la presència esporàdica d'aquesta activitat. Els hams no són gens estranys en els jaciments costaners, com ho demostren, entre d'altres, les troballes d'Empúries i de *Baelo Claudia* (Tarifa, Cadis) (Paris 1926, 190 i làm. XXXII-XXXIII; [Los bronceos romanos] 1990, 331, núm. 322; 332, núm. 323; Castanyer 2006; Bernal 2008). La qualitat eminentment funcional d'aquesta mena d'objectes, que fa que pràcticament no hagin canviat en el temps, impedeix atribuir-los una cronologia concreta.



FIGURA 8. Un fragment d'eina indeterminada amb tres dents de ferro. Foto: J. M. Puche.



FIGURA 9. Ham de bronze. Foto: L. Buffat.

– Pinça de ferro. Sigla: «MJM 7 INI 19-VI-77»; probablement és de l'abocador. Aquesta peça ha estat restaurada recentment pel Museu d'Arqueologia Salvador Vilaseca, de Reus. Les pinces són relativament abundants en els jaciments romans; podem citar com a exemple les trobades a Paredes de Nava (Palència) i Arganda (Madrid), que es conserven al Museo Arqueológico Nacional de Madrid ([Los bronceos romanos] 1990, 305, núm. 269 i 270), o les de *Baelo Claudia* (Tarifa, Cadis) (Paris 1926, 149, lám. XXIV; Molina 1981, 255, fuig. 5; [Los bronceos romanos] 1990, 306, núm. 271) i de *Conimbriga* (Alarco *et al.* 1979, 148 i lám. XXXV, núm. 242). És un material molt comú arreu de l'Imperi, com ho indiquen, per exemple, les troballes de *Vindonissa*, a Suïssa (Döderlein 1983, 30-31). Tradicionalment han sigut considerades materials d'ús mèdic (Milne 1907), però creiem que cal no descartar altres usos més quotidians. (fig. 10).

– Dos punxons afusats amb un dels extrems decorats, de bronze. Fan respectivament 11 i 9,3 centímetres de llargària, amb un gruix de 0,3 centímetres cadascun. En ambdós casos, la decoració consisteix en una sèrie de motlures paral·leles, situades a la zona de la cabota, oposada a la punta; aquesta darrera és molt afilada, com la d'una agulla. Número d'inventari: 7997 i 7998 (fig. 11). Podrien considerar-se objectes d'ús quirúrgic, dels quals hi ha nombrosos paral·lels (Milne 1907; Riha 1986, lám. 71, núm. 636 i 641). Tanmateix, creiem que les motlures decoratives que envolten la zona de la cabota podrien indicar altres funcions, fins i tot com a estils per a escriure; en tot cas, la presència d'aquests elements decoratius permet pensar que podrien ser estris d'ús personal (Tendero i Lara 2003, 204), potser com a elements de tocador.

– Petit fragment de punta d'un instrument de bronze, potser d'ús quirúrgic. Es conserva en una llargària d'1,5 centímetres. Número d'inventari: 7979.

– Agulla de cosir de bronze, amb el forat per passar-hi el fil. Fa 10 centímetres de llargària i el seu gruix



FIGURA 10. Pinça de ferro. Foto: J. M. Puche.

varia entre 1 i 3 mil·límetres. Número d'inventari: 7996 (fig. 12). Aquest tipus d'objectes són força abundants als jaciments romans. Podem esmentar, a tall d'exemple, les agulles que s'han trobat a *Baelo Claudia* (Tarifa, Cadis) (Paris 1926, 190 i lám. XXXIII; [Los bronceos romanos] 1990, 332, núm. 324).

– Agulla de cosir de bronze; el forat per passar-hi el fil està trencat, i per tant en manca l'ullal. Originalment feia 7 centímetres de llargària, però actualment està torçada. El seu gruix se situa entorn d'1 mil·límetre. Número d'inventari: 7981.

– Dues agulles de bronze. Sigla: «Caldarium 29-X-77» (per tant, és del nimfeu) i «...2/7, FTF 50, 8-4-8».

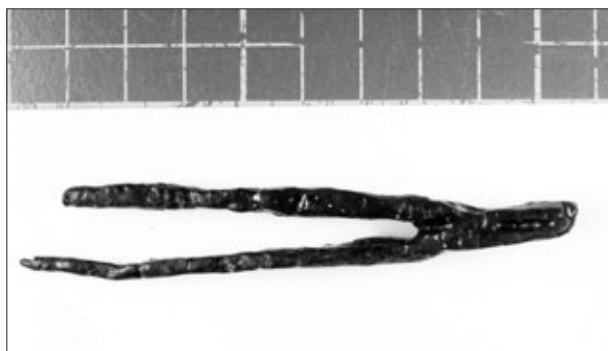
– Deu agulles o punxons de coure, algunes fragmentades i altres senceres. La més llarga fa 12,3 centímetres de llargada. Tres d'elles conserven part del forat



FIGURA 11. Dos punxons afusats amb un dels extrems decorats, de bronze. Foto: J. M. Puche.



FIGURA 12. Agulla de cosir de bronze, amb el forat per passar-hi el fil. Foto: J. M. Puche.

de l'ullal, que està trencat. Número d'inventari (conjunt per a totes elles): 7995 (fig. 13).

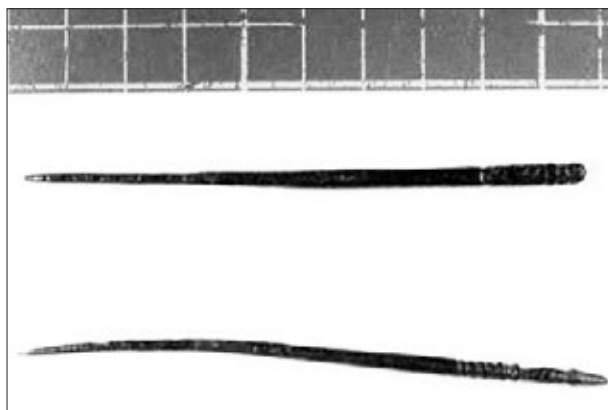
– Agulla de bronze, o potser *acus crinalis*, amb el forat de l'ullal trencat (fig. 14; vegeu també la fig. 2 de la pàgina 249). Fa 2,5 centímetres de llarg. Podria haver estat un *acus crinalis*, ja que el forat sembla haver estat més ample que no pas la resta de l'agulla; es coneixen diversos casos d'*acus crinalis* que tenien un forat a la zona de la cabota, per poder-hi penjar una anelleta. Tanmateix, podria haver estat també una agulla de filosa (*colus* o *canuclus*), de la qual es coneixen diversos paral·lels a Portugal i altres indrets.¹ Número d'inventari: 7968. Sigla: Gra-A-96; per tant, sembla que procedeix de l'abocador.

– Agulla de bronze, amb el forat de l'ullal trencat. Tot i que actualment apareix completament recarbolada, originalment feia 10,3 centímetres. Número d'inventari: 7969. Sigla: Gra A-96; per tant, pertany a la zona de l'abocador (fig. 15).

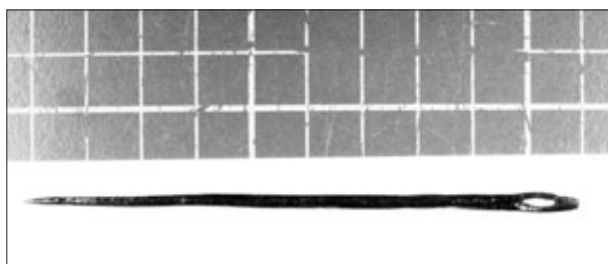
– Anella de bronze que no arriba a tancar-se totalment. El diàmetre és de 3 centímetres, mentre que el gruix és de 5 mil·límetres. Número d'inventari: 7991 (fig. 16, dreta). Pel fet d'estar parcialment oberta, podem identificar-la com una arracada, de la qual es coneixen paral·lels en altres jaciments, com *Conimbriga*, amb cronologies variades entre època flàvia i els temps visigòtics (Alarcao *et al.* 1979, 141-142 i lám. XXXIX). Tanmateix, la peça sembla massa gran i gruixuda per haver-ho estat, per la qual cosa la seva finalitat resta per determinar.

– Punxó o estil de bronze; tot i tenir aspecte d'agulla, està fet doblegant la peça sobre ella mateixa. Actualment apareix torçat. Número d'inventari: 7992 (fig. 17).



FIGURA 13. Deu agulles de coure, algunes fragmentades i altres senceres. Foto: L. Buffat.



FIGURA 14. Agulla de bronze, o potser *acus crinalis*, amb el forat de l'ullal trencat. Foto: L. Buffat.

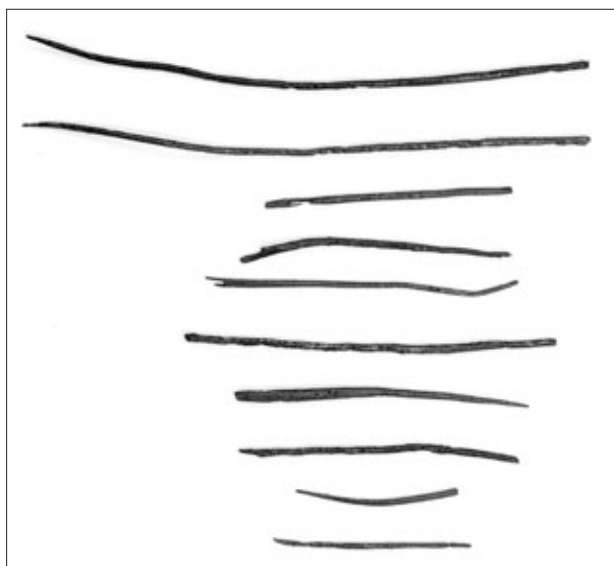

FIGURA 15. Agulla de bronze. Foto: J. M. Puche.



FIGURA 16. Anelles de bronze. Foto: J. M. Puche.



FIGURA 17. Punxó o estil de bronze. Foto: J. M. Puche.

– Punta d'una espatuleta de bronze (fig. 18). Se'n conserva part del peduncle cilíndric, mentre que la punta de l'espatula correspon a una petita paleta rectangular. Dimensions: 4 centímetres de llarg. Número d'inventari: 34 (vitrina) i 5817 (peça). Elements simi-

1. Vegeu l'estudi de Marta Prevosti sobre els materials en os, en aquest mateix volum.

lars (però amb la fulla considerablement més allargada) es conserven al Museu d'Arqueologia de Catalunya a Barcelona, així com al Museo Numantino de Sòria i al Museo Arqueológico Nacional de Madrid, procedent de *Baelo Claudia* (Tarifa, Cadis), datats vers els segles I-II dC (París 1926, 19 i 149-150 i lám. XXIV; Borobia 1988, 164, núm. 2.13.3 i lám. 8.10; [Los bronces romanos] 1990, 338-339, núm. 335 i 338). També estan documentats arreu de l'Imperi, com en el cas de *Vindonissa*, a Suïssa (Döderlein 1983, 16). Amb el nom d'*espathomele*, han estat considerats instruments de farmàcia (Borobia 1988, 30), per fer les barreges d'ungüents, però creiem que cal no descartar que es tracti en realitat d'elements de tocador.

– Petita punta d'una espatuleta, de bronze. És plana i d'aspecte fusiforme, la qual cosa ens permet fer aquesta identificació. Fa 1,7 centímetres de llarg, amb un gruix d'uns 3 mil·límetres. Número d'inventari: 7978.

– Fragment de ferro de finalitat indeterminada, tot i que sembla una mena d'espàtula, o més probablement un *strigilis* (fig. 19). Té un desenvolupament recte i una part final corba, que és la que ens permet fer aquesta suposició. Inicialment, presentava la curiosa característica de tenir una tessella de marbre blanc a l'extrem contrari a la suposada pala, que la recent restauració de la peça per part del Museu d'Arqueologia Salvador Vilaseca ha demostrat que no en formava part, sinó que havia restat enganxada a la peça casualment durant el procés de rovellament. La longitud total és de 18,5 centímetres. Número de referència: 3424.

– Quatre fragments de ferro, possiblement de la mateixa peça, que podem atribuir a un colador, per l'abundància de petits forats que presenten. Número d'inventari: 3424. Sigla: «Calicata GRA - FTF, 26-2-78»; per tant, possiblement corresponen a l'abocador. Dos bons exemples (de tipologies diferents) de coladors romans es varen trobar a Iznalloz (Granada) i a la vil·la de La Olmeda (Pedrosa de la Vega, Palència), aquest darrer d'època tardoantiga ([Los bronces romanos] 1990, 288, núm. 236 i 237).

– Plaqueta rectangular de bronze decorada amb una creu grega al centre; està feta amb quatre triangles convergents, en relleu i aparentment amb motlle. Als dos costats de la creu presenta uns cercles decoratius, restes d'un poliment i probablement d'una patina platejada.



FIGURA 18. Punta d'una espatuleta de bronze. Foto: J. M. Puche.



FIGURA 19. Fragment de ferro de finalitat indeterminada, potser una mena d'espàtula, o més probablement un *strigilis*. Foto: J. M. Puche.

La part posterior és totalment llisa. Sembla haver estat un aplic per a una superfície rígida, com una capseta o un moble. Segons indica Jaume Massó, es va trobar en l'estrat d'abandonament del nimfeu (per tant, li podem atribuir una cronologia del segle V dC). Número d'inventari: 11 (vitrina) i 5821 (peça) (fig. 20).

– Plaqueta quadrangular de coure, plana i amb un forat igualment quadrat a l'interior. Fa 2,6 per 1,3 centímetres. Podria haver estat una peça decorativa d'algun moble. Número d'inventari: 7836.

– Una cadena amb diferents baules, de ferro. Sigla: «Tall màquina 3-VII-7». Diversos exemplars de cadenes i anelles s'han documentat al nord-est de Catalunya, a les vil·les dels Tolegassos (Viladamant) i Pla de Palol (Castell d'Aro), Vilauba (Camós) i el poblat visigòtic de Puig Rom, entre d'altres (Casas i Nolla 2011, 22-24).

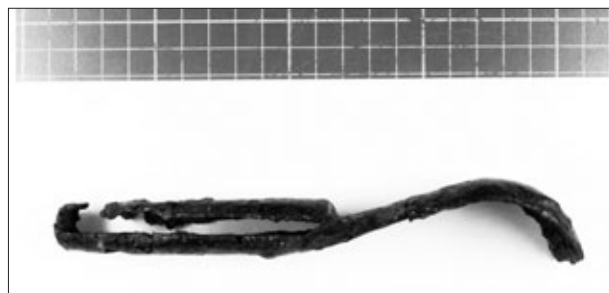
– Anella de ferro (3 centímetres de diàmetre aproximadament) i petit fragment informe d'aquest metall. Número d'inventari: 3424. Sigla: «MJM 10-F, 10-VII-77», probablement de l'abocador.

– Un fragment informe i una possible anella de ferro, ambdues amb un forat circular al mig. Finalitat indeterminada. Número d'inventari: 3424.

– Una anella perforada o botó, i tres fragments informes, de ferro. Número d'inventari: 3424. Sigles: «Desaigüe A», «RCV 27-6-77» i «GRA 8, 9-IV-8» i «GRAMM, 10 INI 6, 5-VII-8» (la majoria de l'abocador).



FIGURA 20. Plaqueta rectangular de bronze decorada amb una creu grega al centre. Foto: J. M. Puche.

– Una anella amb un fragment de metall penjat, de ferro. Número d'inventari: 3424. Sigles: sense referència, «Paviments sobre sepulcres 31-3-79».

– Una anella de 5 centímetres de diàmetre i dos fragments informes de ferro. Número d'inventari: 3424. Sigla: «RATAAS / GRAMM 8 HTR 9 FINAL».

– Una anella de ferro, de 10 centímetres de diàmetre. Número d'inventari: 3424. Sigla: «Superfície baix, 14-A».

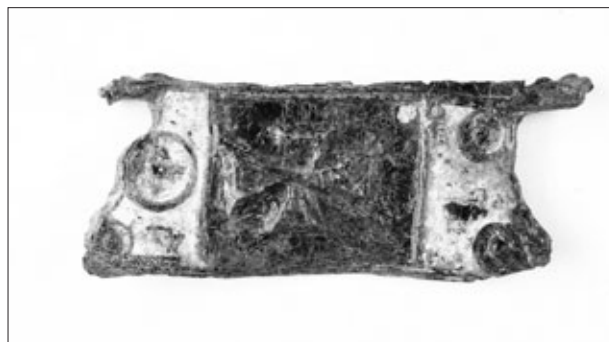
– Un fragment probablement també d'anella, de ferro. Sigla: «MVA (B), a 1 metro fons, 23-4-77».

– Una anella perforada o botó (2 centímetres de diàmetre) i un fragment allargat (possible clau) de bronze. Número d'inventari: 3424. Sigla: «MJM, 2-IV-77».

– Un fragment d'anella de bronze. Número d'inventari: 3424. Sigla: «RCV 11-M, 19-8-77».

– Un fragment d'anella grossa (8 centímetres de diàmetre) i 8 fragments informes, de bronze. Número d'inventari: 3424. Sigla: «Sepultura 3».

– Una anella de bronze (diàmetre de 2,5 centímetres aproximadament). Número d'inventari: 3424. Sigla: «MJM 10 F, 10-VII-77».

– Una anella (3-4 centímetres de llarg) de ferro. Número d'inventari: 3424. Sigla: «MJM 10-F 11 M, 13-7-77».

– Una anella de ferro, proveïda d'una llarga agulla, també de ferro (fig. 21); la seva aparença és la d'una sivella de cinyell (de base circular i agulla recta) tardoantiga (com la de la fig. 3.2), però per les seves dimensions ha de tractar-se d'algun tipus d'element, probablement de subjecció a una paret. Número d'inventari: 3424. Sigla: «MVA (B), a 1 metro fons, 23-4-77». Diàmetre de la base circular: 5 centímetres; llargària de l'agulla: 12 centímetres.

– Dues anelles de fixació en forma de clau, o bé possibles mosquetons de cavall, de ferro, acabats en anella semitancada (fig. 22). Número d'inventari: 3424. Sigla: «RATAAS / GRAMM 8 HTR 9 FINAL». Hi ha exemplars similars a *Banasa*, al Marroc (Boubé-Piccot 1980, fig. 30, núm. 405-406), però tenen un cantó pla, a diferència dels exemplars dels Antigons. Tanmateix, a *Volubilis*, també al Marroc, hi ha un exemplar força similar als nostres (Boubé-Piccot 1980, lám. 43, número 149). Els mosquetons de cavall acostumaven a ésser motllurats per la seva cara vista, per la qual cosa creiem que els exemplars dels Antigons podrien identificar-se més aviat com unes anelles de fixació en forma de clau, com les que es documenten al nord-est de Catalunya, a les vil·les dels Tolegassos (Viladamat), Pla de l'Horta (Sarrià de Ter) i Pla de Palol (Castell d'Aro), o el poblat visigòtic de Puig Rom (Casas i Nolla 2011, 49-52).

– Un fragment de peça allargada amb una perforació en forma d'anella, de ferro. Sigla: «GRAMM 8 INI 1-VII-7».



FIGURA 21. Anella de ferro, proveïda d'una llarga agulla, també de ferro. Foto: J. M. Puche.



FIGURA 22. Dues anelles de fixació en forma de clau, o bé possibles mosquetons de cavall, de ferro. Foto: L. Buffat.

Elements d'ús personal

Aquests objectes estaven majoritàriament fets en bronze, en concret 8 exemplars, mentre que 3 són de coure i els altres 2 són de ferro i plom, respectivament.

– Fíbula de bronze. Tipus Erice 25 o *Iturissa*. Número d'inventari: 3461 (fig. 23). Sigla: 14 A/77 MJM 11 M; procedeix, per tant, probablement, de l'abocador. Aquest tipus de fíbula es distingeix pel desmesurat desenvolupament de la plaqueta que separa el pont del peu i per la presència d'ornaments o botons laterals, a més d'ésser exemplars pesats i massissos (Ericce 1995, 152). N'hi ha diversos paral·lels coneguts a

la vall de l'Ebre, al País Basc, Navarra, Sòria, a la zona d'Osca i a Saragossa (Erice 1995, 152-156). Prenen el seu nom de la necròpoli d'Iturissa (Espinal, Navarra). La seva difusió se situa sobretot a la vall de l'Ebre, però també ha estat documentada a la costa de Portugal i Galícia, al sud d'Anglaterra i, esporàdicament, al sud de França; a Catalunya s'ha documentat també a Barcelona (Erice 1995, 158-159). La datació d'aquest tipus de fíbula se situa a partir de mitjan segle I i, especialment, durant la primera meitat del segle II dC, amb alguna possible perduració en el segle III (Erice 1995, 156-157).

– Una altra fíbula de bronze de les mateixes característiques que l'anterior, tot i que més mal conservada (fig. 24). Sense referència (probablement de l'abocador del segle III dC).

– Un fragment d'arc de fíbula, de bronze.

– Fragment corresponent a la part distal (o extrem inferior) d'una fíbula aquiliforme fosa en motllo de bronze (fig. 25). Aquesta identificació la devem a la Dra. Gisela Ripoll, a qui agraïm la informació, i que ens aporta la següent descripció: «La cara anterior està decorada amb una sèrie de línies verticals i diagonals, mentre que un dels seus extrems està dividit en tres punxes, una central i les altres dues als extrems. La cara posterior està dotada d'una tija amb cabota rodona per la subjecció. El rebló de la part de darrere (aplanat) és característic d'algunes sivelles de cinturó de les anomenades necròpolis del Duero, però es retroba també en materials més tardans. És sens dubte per subjectar a



FIGURA 24. Fíbula de bronze. Tipus Erice 25 o *Iturissa*. Foto: J. M. Puche.

una corretja de couro o una tela». Fa 3,1 per 3 centímetres de costat. Número d'inventari: 7965.

Aquest element és d'un gran interès, ja que constitueix un clar element de tipologia visigòtica, que a més, que sapiguem, és fins ara únic a Catalunya. Se'n coneixen diversos paral·lels a la Meseta i Extremadura (Martínez Santa-Olalla 1940; Fernández de la Mora 1974; Ripoll 1993-94; Rodríguez *et al.* 2000), entre els quals destaquen els de Castiltierra, Duratón i Mardrona (tots ells a la província de Segòvia), i Deza (Sòria),² però fins ara cap a la nostra àrea. Per tant, tot i que malauradament es conserva una part molt petita de la peça, es tracta d'un objecte de gran interès, per la seva especificitat. La datació d'aquest tipus d'objectes se situa en la primera meitat del segle VI.

– Braçalet o collar de coure, fet amb dos fils de coure entrelaçats entre ells. La llargària original (desenvolupada) era de 14 centímetres, mentre que el seu diàmetre màxim és de 4,5 centímetres; el gruix és



FIGURA 23. Fíbula de bronze. Tipus Erice 25 o *Iturissa*. Foto: J. M. Puche.

2. Comunicació personal de la Dra. Gisela Ripoll.



FIGURA 25. Fragment d'una fíbula visigòtica aquiliforme. Foto: J. M. Puche.

d'uns 2 mil·límetres. Número d'inventari: 7982 (fig. 26). Se'n coneixen exemplars similars a *Conimbriga* (Portugal), Richborough i Fishbourne (Anglaterra) i Krefeld-Gellep (Alemanya) (Alarcao *et al.* 1979, 139 i lám. XXXIII, 199, fet amb tres fils entrelaçats; Pirling 1966, 89, lám. 62). El darrer exemple esmentat procedeix d'una sepultura; tant aquest com el de Fishbourne són tardoantics, aquest darrer datat vers els anys 310-320 i el de Krefeld-Gellep cap als anys 400-450. Per tant, podem associar amb molta probabilitat aquest exemplar amb la fase tardoantiga dels Antigons.

– Anell de bronze. Diàmetre: 2 centímetres; gruix: 3 mil·límetres. Número d'inventari: 14 (vitrina). Aquest tipus d'objectes és relativament abundant en els assentaments d'època romana, i per la simplicitat del seu disseny no és possible atribuir-los una cronologia concreta; podem esmentar a tall d'exemple alguns que s'han trobat a *Baelo Claudia* (Tarifa, Cadis) (Paris 1926, 142 i lám. XXIII; [Los bronces romanos] 1990, 311, número 282) i a *Conimbriga* (Portugal) (Alarcao *et al.* 1979, 133-139 i lám. XXXI i XXXII).

– Fragment semicircular de bronze, que sembla haver estat part d'un anell. Un dels cantons es presenta aplanat, potser per quedar prop del punt on hi podria haver hagut encastada alguna pedra o segell. Fa 1,8 centímetres de diàmetre. Número d'inventari: 7972.

– Fragment semicircular de bronze, que sembla haver estat part d'un anell. Fa 2,1 centímetres de diàmetre. Número d'inventari: 7966.

– Filferro de coure llarg i prim; en un punt donat apareix recargolat sobre ell mateix. Finalitat indeterminada. Número d'inventari: 7993. Podria tractar-se d'una polsera, ja que aquest tipus de recargolament o nusos eren habituals en aquests objectes, amb la finalitat d'adaptar-los a les dimensions del canell. Podem esmentar com a exemples diversos exemplars trobats a *Baelo Claudia* (Tarifa, Cadis) (Paris 1926, 142 i lám.

XXIII; [Los bronces romanos] 1990, 310, número 281) (fig. 27).

– Peça circular plana, de plom. Un dels cantons presenta una decoració a base de dues fileres de glòbuls o perletes concèntriques. Diàmetre: 4,5 centímetres; gruix: 1 mil·límetre. Podria tractar-se de la base d'un mirallet de mà. Número de referència: 3424 (fig. 28). Aquests objectes han aparegut formant part d'aixovars de tombes, a la ciutat de Tarragona, tant a la necròpoli del Francolí³ com a la necròpoli trobada al carrer de Manuel de Falla (parcel·la 17, PERI 2), en un enterament datat vers la segona meitat del segle III dC per la troballa de monedes de Pòstum (Peña, Ynguanzo i Giné 2002, 32-33); en els nivells d'amortització d'una vil·la suburbana localitzada al carrer d'Estanislau Figueras, 17, de Tarragona, datats en el segle II avançat o inici del III dC (Menchón 2002, 73, fig. 9, número 1012/13), així com en uns enterraments de la primera meitat del segle III dC excavats al costat de l'ermita de la Mare de Déu del Camí, a Cambrils (Muñoz 1991). En tots aquests casos es tracta de volanderes de plom. S'han identificat com a petits miralls de plom per examinar el maquillatge (33) a partir de les dades proporcionades per l'aixovar d'un enterrament trobat a Bonn (Alemanya) (Heimberg i Follmann-Schulz 1992) i a la necròpoli de la Via Llatina, a Roma ([Aspetti di vita quotidiana] 2003, 117). Cal posar en relleu el fet que, quan estan datats, aquests materials corresponen al segle II avançat i al III dC, datació que podria escaure a la peça dels Antigons si és que correspon als nivells de l'abocador, cosa que malauradament no podem confirmar.

– Placa circular, de coure; una de les cares és plana, mentre que l'altra és motllurada. En dos dels cantons apareixen dues petites anelles, possiblement per lligar-lo a alguna altra superfície. El diàmetre màxim és de 4,5 centímetres. Podria tractar-se d'una placa de cinturó. Número d'inventari: 5911 (fig. 29).



FIGURA 26. Braçilet o collar de coure, fet amb dos fils de coure entrelaçats entre si. Foto: J. M. Puche.



FIGURA 27. Filferro de coure llarg i prim, possible polsera. Foto: J. M. Puche.

3. Agraïm al Dr. Jordi López Vilar aquesta informació.



FIGURA 28. Peça circular plana, de plom, possible base d'un mirallet de mà. Foto: J. M. Puche.

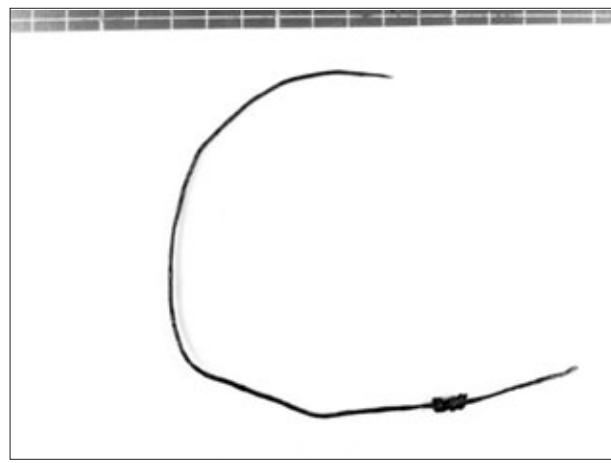

FIGURA 30. Sivella de cinyell de bronze. Foto: J. M. Puche.



FIGURA 29. Placa circular, de coure. Foto: J. M. Puche.



FIGURA 31. Fragment d'anell de bronze. Foto: J. M. Puche.

– Sivella de cinyell de bronze, circular, molt gruixuda (fig. 30). Va ser trobada dins d'un enterrament de lloses. Està formada per dues peces: un marc sense placa de forma ovalada, de 3,5 centímetres de diàmetre (concretament, 3,7 per 2,9 centímetres) i de secció també oval (amb un gruix que varia entre 0,9 i 1,2 centímetres), i una agulla de base escutiforme, amb l'extrem corbat cap avall; l'agulla té una longitud de 4 centímetres, una amplada màxima d'1,8 i un gruix màxim de 0,7. Està unida al marc mitjançant una tija de secció rectangular, doblegada en forma de semicercle. Número d'inventari: 5816. Aquesta peça ja ha estat publicada amb anterioritat (Massó 1999, 313-314; [El bronze] 2003, 67). La troballa dins d'una tomba de lloses ja ens està indicant la seva cronologia tardoantiga; a més, se'n troben clars paral·lels, procedents d'Andalusia, datats entre final del segle V i final del VI dC (Ripoll 1998, fig. 2). També hi ha exemplars, més senzills, trobats a *Conimbriga* (Portugal), tant en bronze com en ferro (Alarcão *et al.* 1979, 97, lám. XX.73), també de cronologia tardoantiga, datats vers el segle VI, així com en altres indrets, com la necròpoli visigoda de Duratón (Segòvia) (Molinero 1948, lám. XXII).

– Fragment d'anell de bronze, en el qual hi ha una part arrodonida que sens dubte havia servit per allotjar-hi una pedra preciosa. Llargària: 2 centímetres. Número d'inventari: 5831 (fig. 31).

Elements de guarniment de cavalls

Hi ha 7 peces de ferro i 6 de bronze (quantitats en què observem un cert equilibri) i només una és de coure.

– Penjoll de guarniment de cavall, de bronze. És de superfície plana i ovalada, amb un cercle inscrit en un dels extrems, arrodonit (que consta de tres cercles concèntrics incisos), mentre que a l'altre extrem (que acaba en punta) hi ha una terminació d'aspecte bulbós. La part circular presenta una perforació, igualment circular, a l'interior, que potser havia servit per enganxar-hi una pedra preciosa. La longitud total de la peça és de 7 centímetres. Es considera una peça d'època tardoantiga, i ja ha estat publicada ([El bronze] 2003, 65). Número d'inventari: 3082 (fig. 32).

– Aplic de bronze, amb aspecte de cua de milà; probablement correspon a un arnès de cavall. Al cantó posterior té dues tiges amb cabota circular per subjectar-lo a una altra superfície. Número d'inventari: 7974 (fig. 33). Podem esmentar-ne dos paral·lels trobats a *Volubilis* i *Thamusida*, al Marroc (Boubé-Piccot 1980, fig. 26, número 246 i làm. 117, número 574).



FIGURA 32. Penjoll de guarniment de cavall, de bronze. Foto: J. M. Puche.



FIGURA 33. Aplic de bronze, amb aspecte de cua de milà; probablement correspon a un arnès de cavall. Foto: J. M. Puche.

– Penjoll d'arnès de cavall, de bronze. Fa 6,3 per 3,8 centímetres. A la part superior té un ganxo per penjar-lo d'una anella, que també es conserva; aquesta darrera té un petit forat per passar-hi el ganxo i un altre més gran per penjar-lo a la resta de l'arnès. El penjoll presenta un medalló circular dentat amb dues volutes a la part superior i una pelta a la part inferior; el centre del medalló presenta restes d'un bany de plata, actualment gairebé desaparegut. En coneixem un paral·lel exacte a *Volubilis*, al Marroc, que també tenia el bany de plata (Boubé-Piccot 1980, làm. 47, número 179), així com uns altres dos força similars, de *Tingis* (Boubé-Piccot 1980, làm. 129, núm. 630-631). Número d'inventari: 3462 (fig. 34).

– Esquelleta o *tintinnabulum*, de bronze. La base de la campana és rectangular, de 5 centímetres de llargària màxima. És una peça força gruixuda i pesant; a l'interior presenta el badall, de ferro, que ha romàs soldat a la paret de l'esquilla. Número d'inventari: 7964 (fig. 35). Aquest tipus de campanetes, relativament abundants, semblen haver format part del guarniment de cavalls o de carros (Boubé-Piccot 1980, fig. 28 i làm. 57-58; procedents de *Volubilis*, al Marroc). Tanmateix, tenen una tradició força anterior, ja que es documenten en jaciments d'època ibèrica, com els que es conserven al Museu d'Albacete (Abascal i Sanz 1993, 140-147). En aquest mateix museu se'n conserva un exemplar de procedència desconeguda (Abascal i Sanz 1993, 143, número 317), de forma troncopiramidal i base quadrada, per al qual s'ha indicat un paral·lel conservat al Museu Carnavalet de París (Bonnet *et al.* 1989, 121) i que s'ha datat en els segles II-III dC, la qual cosa ens ofereix uns paral·lelismes força interessants amb la peça dels Antigons. No gaire lluny dels Antigons se'n varen trobar a *Tarraco*, al Fòrum Colonial (Serra Vilarró 1932, 5; [Los bronces romanos] 1990, 212, núm. 92 a 94). En aquest darrer cas s'han considerat com a objectes d'ús religiós. Per tant, l'atribució automàtica dels *tintinnabula* com a elements d'ornament dels cavalls o els carros no és segura.



FIGURA 34. Penjoll d'arnès de cavall, de bronze. Foto: J. M. Puche.



FIGURA 35. Esquelleta o *tintinnabulum*, de bronze. Foto: J. M. Puche.

– Fragment d'esquelleta o *tintinnabulum*, de bronze, similar a l'anterior però en pitjor estat. Ja publicada amb anterioritat (Prevosti 2010, 440-441, fig. 68).

– Esquelleta o *tintinnabulum*, de ferro. La base de la campana és rectangular, de 5 centímetres de llargària màxima. Aquest tipus de campanetes, relativament abundants, semblen haver format part del guarniment de cavalls o de carros (Boubé-Picot 1980, làm. 57-58). Número d'inventari: 3424. Sigla: «Caldarium 1 A» (per tant, és del nimfeu).

– Mosquetó de ferro, format per una mateixa peça doblegada, engruixit en forma d'anella en la part corba. Llargària: 5 centímetres. Número d'inventari: 3424 (fig. 36). Sigla: «Superfície XYZ». En coneixem exemplars idèntics trobats a *Thamusida*, al Marroc (Boubé-Picot 1980, fig. 34, núm. 528 a 530).

– Botó rodó, de coure. Presenta una entalla en un dels cantons per unir-lo a la roba. Té certes rugositats que podrien correspondre a lletres il·legibles, ja que podria haver-se tractat d'una moneda (un quadrant o un AE4) que podria haver estat picada i reutilitzada. Diàmetre: 1,4 centímetres. Número d'inventari: 7977. Cal dir que els botons, durant la major part del període romà, no s'utilitzaven per al vestit, sinó per al guarniment dels cavalls, com ho indiquen diversos



FIGURA 36. Mosquetó de ferro. Foto: J. M. Puche.

exemplars trobats a *Volubilis* i a *Banasa*, al Marroc (Boubé-Picot 1980, fig. 27, núm. 259, 262 i 263; fig. 32, núm. 469 a 471), tot i que aquests botons no són plans, sinó punxeguts; també n'hi ha, però, de plans, com els trobats a *Volubilis* i a *Thamusida*, també al Marroc (Boubé-Picot 1980, fig. 25, núm. 217, 218 i 220; fig. 37, núm. 613; làm. 53, núm. 214 a 221), o hemisfèrics, com els de *Banasa* (Boubé-Picot 1980, fig. 32, núm. 472 a 477). Per aquesta raó els hem inclòs en aquest apartat, tot i que amb dubtes.

Al Museu d'Albacete es conserven tres botons, procedents dels jaciments de Las Eras (Ontur) i Los Cabezos (Mahora), aparentment molt similars i que es daten vers els segles IV i V dC (Abascal i Sanz 1993, 156-157).

– Botó rodó, de bronze. Diàmetre: 2,7 centímetres; gruix: 3 mil·límetres. Número d'inventari: 7975.

– Botó rodó, de bronze. Al cantó interior presenta una anelleta per poder passar el fil o cordó, com en els casos documentats a *Volubilis*, al Marroc (Boubé-Picot 1980, fig. 27). Número d'inventari: 20 (vitrina).

– Dos botons de ferro. Sigles: «FTF 10 i, 29-12-77».

– Un fragment circular, possible botó (diàmetre: 3,5 centímetres), un botó (diàmetre: 1,5 centímetres), de bronze. Número d'inventari: 3424. Sigla: «RCV 9 F 7-VII-77».

– Dos fragments d'ús indeterminat, de ferro, possibles ferradures, o potser elements per reblar. Són corbs i estan proveïts de forats, la qual cosa els dona una aparença similar a la de les ferradures, tot i que els forats, de prop d'un centímetre de diàmetre, són molt més grossos que els habituals en les ferradures. Número d'inventari: 3424. Sigla: «Sepultura 3» (fig. 37). Hi ha un altre fragment, sense procedència. A *Conimbri-ga* (Alarcao *et al.* 1979, 103-104 i làm. XXIII, núm. 107-109) hi ha peces similars que s'identifiquen com a ferradures de cavall, però, com que varen aparèixer en nivells superficials, no és possible determinar si són objectes d'època romana o posterior, ja que és dubtós que es ferressin els cascots dels cavalls en època romana. Malgrat això, sembla que hi ha indicis de la seva



FIGURES 37. Fragment d'ús indeterminat, de ferro, potser per reblar, o possible ferradura de cavall. Foto: J. M. Puche.

aparició en contextos a partir del segle IV (Vigneron 1968), per la qual cosa resta oberta aquesta possible atribució.

Elements indeterminats

La majoria d'aquests objectes són de ferro, 21 exemplars, seguits ja a molta distància per 7 elements de bronze, 3 de plom i un de coure.

– Fragment de planxa de coure, de finalitat indeterminada. Apareix cargolada i té un gruix molt escàs (tan sols 1 mil·límetre). El fragment fa 6 centímetres pel cantó més llarg. Número d'inventari: 7989.

– Petita anella de bronze. Diàmetre: 2 centímetres. Número d'inventari: 7976 (fig. 38).

– Anella de bronze. Diàmetre: 2,1 centímetres; gruix, 3 mil·límetres. Número d'inventari: 7990 (fig. 16, esquerra).

– Anelleta de bronze, de petites dimensions. El seu diàmetre màxim és de 2,5 centímetres; el gruix de la paret és d'entorn dels 2 mil·límetres. Número d'inventari: 7985.

– Dos fragments allargassats de ferro, de finalitat indeterminada; fan 26,6 i 26 centímetres respectivament, i tenen un gruix d'1,5 centímetres.

– Una dotzena de fragments informes de ferro, i per tant, de finalitat indeterminada.

– Set objectes informes de ferro, de finalitat indeterminada. Número d'inventari: 3424.

– Quatre fragments informes de ferro. Un d'ells sembla un pa d'aquest metall (possible element de fosa?). Un altre és recte, potser d'una fulla de ganivet o espasa.

– Cinc fragments de ferro. Dos d'ells són informes, un podria ser una mena d'anella o element de subjecció, i els altres dos són anelles, una d'elles sencera i l'altra fragmentària. Número d'inventari: 3424. Sigla: «MJM 7-4-77 tarde»; per tant, semblen procedir de l'abocador.

– Massa informe de ferro. Número d'inventari: 3424.



FIGURA 38. Petita anella de bronze. Foto: J. M. Puche.

– Un fragment allargat (possible clau, 12 centímetres de llarg), i un fragment informe, de ferro.

– Un fragment informe (pla) de bronze. Número d'inventari: 3424. Sigla: «Caldarium 1-A».

– Un fragment circular (6 centímetres de diàmetre) i una peça allargada amb perforacions circulars, de bronze. Número d'inventari: 3424. Sigla: «GRAMM 10 MIG 1-7-77» i «MJM, 13, 29-VI-7».

– Un bloc de plom, de forma quadrangular. Fa 9 per 7 centímetres. Número d'inventari: 3424. Sigla: «Mes a 2 metres, principi llosa 1, damunt final».

– Un fragment trencat d'anella de plom. Número d'inventari: 3424. Sigla: «GRA MJM ...-IV-8».

– Fragment de lingot de plom. Fa uns 10 centímetres de llarg. Número d'inventari: no indicat.

Conclusions

Destaquen especialment els claus. Com s'ha observat en alguna ocasió (López *et al.* 1990), podem pensar que els claus de dimensions més grans procedien, en els jaciments romans, de les bigues de fusta sobre les quals s'assentaven les tègules del sostre, mentre que els claus més petits podien procedir de mobles, portes o finestres, sense que se'n pugui determinar cap ús específic.

Els claus són els elements metàl·lics més abundantment representats, com passa en altres contextos (Palau de Benicarló, València; López *et al.* 1990). Tanmateix, no en coneixem gaires d'aquesta excavació, encara que això potser es deu a un criteri selectiu, tenint en compte com es va fer l'excavació, per la qual cosa la seva poca abundància podria només ser aparent. De tota manera, en podem destacar un de força grandària, d'uns 8 centímetres de llarg i uns 80 mil·límetres de gruix, que podria haver servit per sostenir algun element constructiu important, com un pilar o part d'un entramat de fusta.

Cal destacar la presència de dues fibules del tipus *Iturissa*, datades entre mitjan segle I i inici del segle III, procedents probablement de l'abocador, així com un fragment d'anell amb una entalladura per posar-hi un camafeu.

A més d'aquests materials, s'han recollit 14 punxons o agulles de bronze, generalment d'uns 3 centímetres de llarg, però que arriben en un parell de casos als 13 centímetres. Probablement es tracta d'agulles de cap o per a fusos, ja que no tenen forat per passar-hi el fil. N'hi ha un altre amb una grossa cabota, per la qual cosa deu haver estat una agulla. Hi ha un punxó llarg, recargolat, però que arriba als 16 centímetres de llarg, que evidentment havia de ser quelcom més que una simple agulla; es podria catalogar com a punxó per a ús indeterminat. Un altre exemplar, de 13 centímetres de llarg, és evidentment una agulla, perquè presenta un

forat rectangular per passar-hi el fil. Aquestes agulles metàl·liques es troben abundantment en els jaciments romans d'arreu, però no han estat estudiades en detall, tot i que se n'han publicat algunes, com les de *Conimbriga* (Alarcao *et al.* 1979, fig. XIII, núm. 322-329) i València (López *et al.* 1990). Segons Milne (1970), les agulles de bronze tingueren un ús mèdic o domèstic, tot i que aquest darrer ús sembla el més probable.

Aquestes agulles metàl·liques s'han de relacionar amb les abundantíssimes fetes d'os que s'han trobat també als Antigons,⁴ que demostren una important activitat tèxtil en aquesta vil·la (Prevosti 2010, 449-450), que probablement podem atribuir en gairebé la seva totalitat al context de l'abocador, és a dir, als segles II-III dC.

Hi ha també el que semblen tres podalls de ferro, molt rovellats, que proven l'existència de tasques agrícoles. Hi ha també una grapa rectangular acabada pels dos cantons en el que hom anomena cua de milà, que devia haver servit per fer una reparació, probablement d'un *dolium*.

Cal destacar també la presència d'esquelles o *tinnabula*, concretament una de 4 centímetres d'alt, de perfil troncocònic, mentre que n'hi ha una altra de la mateixa alçada de perfil hemisfèric però aplanat per dos costats; ambdues presenten una petita anella circular per lligar-les al coll del bestiar. Hi ha també set anelles de bronze i una de ferro, d'ús difícil de determinar, però que hem de pensar que eren element de subjecció, probablement també per al bestiar. S'ha recollit també el que semblen dos hams de pesca, tot i que sens dubte aquesta activitat no pogué ser important a la vil·la dels Antigons, que estava allunyada del mar, per la qual cosa aquest fragment recargolat podria haver estat simplement un punxó dedicat a altres usos.

Un ús més concret devien tenir unes gruixudes tenalles de ferro (malauradament, sense procedència estratigràfica), formades per dos braços paral·lels amb un punt de subjecció central, que arriben a tenir gairebé 1 metre de llarg, i que podem identificar com una pinça de ferrer, que devia haver servit per a la producció de claus, segons la tipologia proposada per J.-P. Guillaumet (1998). Això, juntament amb la troballa de 35 escòries de ferro (aquestes sí procedents de l'abocador), fa pensar en l'existència d'una forja a la vil·la, de final del segle II o inici del III.

També hi ha diversos fragments de ferro en molt mal estat, que semblen haver format part d'instruments agrícoles, però que no podem reconèixer.

És interessant la presència d'utensilis de coure que semblen arnesos de cavall; concretament n'hi ha dos. Cal destacar dos elements de ferro (un d'ells encastat en un tros de fusta) que podem considerar com puntes de llança o pila, tot i que no tenen el característic perfil

truncocònic d'aquestes. S'ha trobat també una punta de sageta triangular. Hi ha també tres ganivets de ferro. També és curiós un fragment de planxa amb forats, que podem considerar com a part d'un colador.

També apareixen elements que hem de considerar d'ús domèstic, probablement com a ornament de mobles (tots ells de coure o de bronze), com un botó metàl·lic que podria haver format part d'un pom de porta o similar, un element quadrat, una planxa de coure i una plaqueta rectangular amb decoració incisa geomètrica, així com dos anells. Cal destacar un element quadrangular amb un forat circular que podria haver servit per encastar-hi un mirall, així com una base circular de coure que serví també per posar-hi un petit mirallet de mà.

S'ha trobat també un penjoll i un petit fragment que sembla haver estat part d'un anell, on devia haver-se enganxat un camafeu; tanmateix, crida l'atenció l'absència aparent de fíbules.

Per tant, els materials metàl·lics ens documenten tant les funcions agrícoles, que sens dubte foren importants a la vil·la, com també el seu ús com a materials domèstics, ja sigui com a part d'ornaments de mobles o fins i tot com a peces d'ús personal, com els mirallets esmentats.

Tot i que molts d'ells no es poden datar, creiem que la major part d'aquests materials correspon al gran abocador de final del segle II i inici del III, del qual procedeix la major part dels materials arqueològics dels Antigons. Per tant, és amb contextos d'aquesta època que caldrà posar en relació aquests materials.

Resulta interessant la troballa del que sembla ser un estrígil, la qual cosa ens indicaria l'existència d'una zona de banys, que podem donar per segura, tenint en compte la importància de la vil·la demostrada per l'existència d'un nimfeu.

La fase tardoantiga està ben representada pel ganivet amb mànec d'os (del qual es coneixen força paral·lels), la sivella i els elements de guarniment de cavalls. En relació amb aquests darrers podrien estar les possibles restes de ferradures, de finalitat difícil de determinar, ja que, com s'ha vist, no és clara la presència de ferradures en el món romà. En aquest cas, podrien relacionar-se amb la fase tardoantiga de l'assentament.

Un element molt interessant dins del conjunt tardoantic és una plaqueta de bronze d'ús indeterminat de 4 centímetres de llarg que presenta una decoració incisa, una creu amb els extrems dels braços més amples, i que podem relacionar amb la fase tardoantiga del jaciment, i per tant amb la cristianització del territori. Un altre element que podem considerar ja com d'època visigoda és una sivella de cinturó de bronze. Aquests materials permeten constatar la continuïtat de l'assentament (o almenys, la seva freqüentació) al-

4. Vegeu el capítol 10 en aquesta mateixa monografia.

menys fins al segle VI. Finalment, la troballa d'un fragment de fíbula aquiliforme, excepcional en aquesta àrea geogràfica, referma la importància de l'element visigot en la primera meitat del segle VI, que eventualment podem relacionar amb la presència d'algun element de l'elit visigoda en aquesta zona.

Bibliografia

- ABASCAL, J. M.; SANZ, R. 1993: *Bronces antiguos del Museo de Albacete*, sèrie I, Estudios 67, Diputació Provincial de Albacete, Albacete.
- ALARCAO, J. de et al. 1979: *Fouilles de Conimbriga. VII. Trouvailles diverses. Conclusions générales*, París.
- [Aspetti di vita quotidiana] 2003: *Aspetti di vita quotidiana delle necropoli della Via Latina*, Località Osteria del Curato, Roma.
- BECATTI, G. (cur.) 1954: *Scavi di Ostia*, vol. II, *I mitrei*, Roma.
- BERNAL, D. 2008: «Arqueología de las redes de pesca. Un tema crucial de la economía marítima hispano-romana», *Mainake* 30, 181-215.
- BLIQUEZ, L. J. 1994: *Roman Surgical Instruments and Other Minor Objects in the National Archaeological Museum of Naples*, Mainz.
- BONNET, J. et al. 1989: *Les bronzes antiques de Paris*, Musée Carnavalet, París.
- BOROBIA, E. L. 1988: *Instrumental médico-quirúrgico en la Hispania romana*. Madrid.
- BOUBÉ-PICCOT, Ch. 1975: *Les bronzes antiques du Maroc. II. Le mobilier*, Rabat.
- 1980: *Les bronzes antiques du Maroc. III. Les chars et l'attelage*, Rabat.
- CASAS, J.; CASTANYER, P.; TREMOLEDA, J. 1993: *La vil·la romana de la Font del Vilar (Avinyonet de Puigventós, Alt Empordà)*, Annals de l'Institut d'Estudis Empordanesos 26, Figueres, 341-372.
- CASAS, J.; NOLLA, J. M. 1993: *L'abocador oriental de la vil·la de Tolegassos (Viladamat, Alt Empordà)*, Estudis Arqueològics 1, Girona.
- 2011: *Instrumental de hierro de época romana y de la Antigüedad tardía en el N.E. de la Península Ibérica*, BAR International, sèrie 2217, Oxford.
- CASAS, J.; SOLER, V. 2003: *La Villa de Tolegassos: una explotación agrícola de época romana en el territorio de Ampurias*, BAR International, sèrie 1101, Oxford.
- CASAS, J. et al. 1995: *El món rural d'època romana a Catalunya. L'exemple del nord-est*, Sèrie Monogràfica 15, Girona.
- CASTANYER, P. 2006: «Les arts de pesca a Empúries», a: AQUILUÉ, X.; MONTURIOL, J. (ed.), *Pescadors de l'antiga Empúries. Catàleg de l'Exposició*, Girona, 20-22.
- DÖDERLEIN, G. 1983: *Antike medizinische Instrumente funde zu Vindonissa*, Tuttingen.
- [El bronze] 2003: *El bronze en museus de les comarques de Tarragona / El bronce en museos de las comarcas de Tarragona*, Diffundere 2, Reus.
- ERICE, R. 1995: *Las fíbulas del nordeste de la Península Ibérica: siglos I a.e. al IV d.e.*, Institución Fernando el Católico, Saragossa.
- FERNÁNDEZ DE LA MORA, I. 1974: «Un importante ajuar visigodo», *Pyrenae* 10, 195-201.
- FUENTES, Á. 1987: *Instrumentos romanos de medicina del Museo de Cuenca*, Archivo Español de Arqueología 60, Madrid, 257-274.
- GUILLAUMET, J.-P. 1998: «Les pinces dites "de forgeron"», a: NICOLINI, G.; DIEUDONNÉ-GLAD, N. (dir.), *Les métaux antiques: travail et restauration. Actes du colloque de Poitiers, 28-30 septembre 1995*. Montagnac, 1-5.
- HANNING, H. 1976: «Blaksmithing», a: STRONG, D.; BROWN, D., *Roman crafts*, Londres, 143-153.
- HEIMBERG, U.; FOLLMANN-SCHULZ, A.-B. 1992: *Die Römischen Gläser im Rheinischen Landesmuseum Bonn*, Bonn.
- HÜBENER, W. 1973: *Die Römischen Metallfunde von Augsburg – Oberhausen. Ein katalog*, Kallmünz.
- LÓPEZ, I.; MARÍN, C.; MARTÍNEZ, R.; MATAMOROS, C. 1990: *Hallazgos arqueológicos en el Palau de les Corts*, València (publicació electrònica).
- [Los bronzes romanos] 1990: *Los bronzes romanos en España*, Madrid.
- MARTÍNEZ SANTA-OLALLA, J. 1940: «Nuevas fíbulas aquiliformes hispanovisigodas», *Archivo Español de Arqueología* 14, 33-54.
- MASSÓ, J. 1999: «Bronzes d'indumentària del territori de Tàrraco», a: PALOL, P.; PLADEVALL, A. (ed.), *Del Romà al Romànic. Història, art i cultura de la Tarraconense mediterrània entre els segles IV i X*, Barcelona, 313-314.
- MENCHÓN, J. 2002: *Intervenció arqueològica al núm. 17 de l'avinguda Estanislau Figueras de Tarragona*, Butlletí Arqueològic 24, Tarragona, 63-73.
- MILNE, J. S. 1907: *Surgical instruments of Greek and Roman times*, Oxford.
- MOLINA, M. 1981: «Instrumental médico de época romana en el Museo Arqueológico Nacional (Madrid)», *Archivo Español de Arqueología* 54, Madrid, 255-262.
- MOLINERO, A. 1948: «La necrópolis visigoda de Duratón (Segovia)», *Acta Arqueológica Hispánica* IV, Madrid.
- MOUTINHO DE ALARÇA, A.; PONTE, S. da 1979: *Fouilles de Conimbriga, V. Trouvailles diverses*, París.
- MUÑOZ, A. 1991: *La intervenció arqueològica en els jardins de l'ermita de la Mare de Déu del Camí de Cambrils (Avinguda Gaudí)*, Quaderns d'Estudis i Divulgació 2. Cambrils.
- NOLLA, J. M. et al. 1995: *La vil·la romana de la Font del Vilar (Avinyonet de Puigventós, Alt Empordà)*, Estudis Arqueològics 2. Girona.

- OLIVA, M. 1945: *Los instrumentos de cirugía de bronce procedentes de Ampurias*, Memorias de los Museos Arqueológicos Provinciales VI, Madrid, 54-57.
- PARIS, P. 1926: *Fouilles de Belo (Bolonja, province de Cadix)*, Bordeus.
- PEÑA, I.; YNGUANZO, M. D.; GINÉ, J. 2002: «*Si sunt manes*. Muerte y rituales funerarios en Tarraco (s. III-IV). El área funeraria romana de la c/ Manuel de Falla de Tarragona (parcela 17 del PERI 2). Análisis arqueológico y patológico», *Butlletí Arqueològic* 24, Tarragona, 17-61.
- PIRLING, R. 1966: *Das romisch-frankische Gräberfelder von Krefeld-Gellep, II*, Berlín.
- PREVOSTI, M. 2010: «El sistema econòmic dels establiments de l'ager *Tarraconensis*», a: PREVOSTI, M.; GUITART, J. (ed.), *Ager Tarraconensis 2. El poblament / The Population*, Documenta 16, Institut Català d'Arqueologia Clàssica, Tarragona, 405-454.
- RICCI, A. 1985: *Settefinestre III. Una villa schiavistica nell'etruria romana*, vol. III, *La villa e o suoi reperti*, Mòdena.
- RIHA, E. 1986: *Römisches Toilettgerät und medizinische Instrumente aus Augst und Kaiseraugst*, *Forschungen in Augst* 6, Augst.
- RIPOLL, G. 1993-1994: «La necrópolis visigoda de El Carpio de Tajo. Una nueva lectura a partir de la topocronología y los adornos personales», *Butlletí de la Reial Acadèmia Catalana de Belles Arts de Sant Jordi* 7-8, 187-250.
- 1998: *Toréutica de la Bética (siglos VI y VII dC)*, Barcelona.
- RODRÍGUEZ, F. G. *et al.* 2000: «Fíbula aquiliforme tipo 'Cloisonné' de la villa romana de Torre Águila, Barbaño (Badajoz)», *Madridier Mitteilungen* 41, 395-409.
- ROSAS, M. 1980: «El mobiliari metàlic del poblat ibero-romà de Sant Josep (La Vall d'Uixó, Castelló)», *Cuadernos de Prehistoria y Arqueología Castelloneses* 7, Castelló, 197-218.
- SANAHUJA, E. 1971: «Instrumental de hierro agrícola e industrial de la época íbero-romana en Cataluña», *Pyrenae* 7, 61-110.
- SANTAPAU, M. C. 2003: «Instrumental médico-quirúrgico de Segobriga (Saelices, Cuenca). Hallazgos de las campañas de excavación 1999-2002», *Bolskan* 20, Osca, 287-295.
- SCHAEFFER, F. A. 1927: *Un dépôt d'outils et un trésor de bronzes de l'époque gallo-romaine découverts à Seltz (Bas-Rhin)*, Haguenau.
- SERRA VILARÓ, J. 1932: *Excavaciones en Tarragona*, Memorias de la Junta Superior de Excavaciones Arqueológicas 116, Madrid.
- TENDERO, M.; LARA, G. 2003: «Materiales higiénico-sanitarios de Ilici (La Alcudia, Elche, Alicante)», *Bolskan* 20, 201-214.
- VIGNERON, P. 1968: *Le cheval dans l'antiquité gréco-romaine*, Nancy.

10. ELS OBJECTES D'OS TREBALLAT I LA IDENTIFICACIÓ D'UN TALLER TÈXTIL

Marta Prevosti

Entre els materials de les excavacions de la vil·la dels Antigons realitzades entre 1976 i 1979, procedents essencialment de la zona de l'abocador, datat de finals del segle II o inici del segle III, es guarden al Museu Arqueològic Salvador Vilaseca de Reus una sèrie d'estris fets d'os, objecte del present treball.¹ Entre ells destaquen un elevat nombre d'agulles i punxons, per bé que també hi ha alguns altres materials dels tipus que habitualment solen aparèixer en àmbit domèstic.

Existeix l'opinió que els objectes d'os no s'haurien d'estudiar agrupats pel material de què estan fets, sinó per llur funció, ja que els artesans romans produïen estris amb una funció específica, independentment del material o els materials de què estiguessin fets (Lang 2011). Per fer-ho així, convindria estudiar les peces per conjunts, segons la zona de procedència de l'excavació. Ara bé, aquí ens veiem obligats a presentar l'inventari dels materials d'os, ja que la metodologia amb què es van fer les excavacions de què provenen no permeten estudiar a fons el seu context, i estan agrupats al museu sota aquest concepte. Amb tot, sabem que la major part dels materials presentats prové de la zona de l'abocador d'escombraries, datat cap a l'inici del segle III. Intentarem valorar la seva funció en relació amb la resta d'objectes recuperats en les excavacions dels Antigons.

D'altra banda, també s'ha anat fent habitual estudiar tallers del treball de l'os, que s'identifiquen per la presència de rebutjos de fabrica, al costat de les peces produïdes, dels quals són bon exemple les *Monographies Instrumentum*.² Tampoc podem saber si els materials que presentem es van fabricar en un taller de la vil·la o bé tenen un altre lloc de procedència. En tot cas, solament es conserva un os amb indicis d'haver estat començat a treballar i inacabat (fig. 12).

Així mateix, resulta molt difícil, per no dir impossible, saber de quin animal procedeixen els ossos treballats i convertits en objectes, amb la superfície ben polida. Solament els que es troben en fase de fabricació o bé alguns rebutjos de fabrica permeten estudiar indirectament de quins animals i de quines parts procedeix la matèria primera dels objectes (Feugère i Prévot 2008). Dins del conjunt que presentem, la gran majoria són fets d'os, per bé que també hi ha

alguns objectes fabricats amb banya de cérvol, tot i que són minoria. Com hem dit, solament es conserva un os a mig treballar (fig. 12) dins del conjunt dels Antigons.

Classifiquem, doncs, els materials per tipologia, en donem la descripció i unes consideracions, seguides de l'inventari corresponent, i en les conclusions fem les deduccions oportunes d'aquests objectes o conjunts d'objectes.

Tipologia dels objectes identificats

Fusos (*fusus*)

Les peces classificades com a fusos sovint no són del tot clares, ja que caldria que apareguessin amb la fusaiola (*verticillus*) posada per certificar que estaven destinades a filar. Sovint es troben peces allargades, amb una punta afilada i l'altra més gruixuda, amb alguna incisió per enganxar-hi el fil o sense, aptes per fer-les giravoltar amb l'impuls dels dits de la filadora, que de vegades es poden interpretar per a aquesta funció, per bé que també podrien haver servit com a agulles decoratives per als cabells, per als vestits o per a algun altre ús.

Cal remarcar que les que presentem aquí, classificades com a fusos, són de grandària petita. Forbes (1964) dóna per als fusos més primitius unes mesures que van dels 90 als 150 mm, mentre que els més tardans arriben fins als 300 mm de llargada, mesures que Béal (1983) confirma com a referències de fusos de l'època moderna. Wild (1970, 32) dóna unes llargades d'entre 120 i 250 mm i un diàmetre no superior a 10 mm per als fusos trobats a les províncies del nord, mesures que troba similars als que encara estan en ús a Itàlia del sud. Els fusos que presenten Moutinho *et al.* (1979, núm. 127 a 133) fan entre 120 i 190 mm. Béal (1983) classifica un nombre considerable d'objectes d'os del seu catàleg, amb mesures inferiors als 200 mm de llargada, com a fusos, dins de la secció A XVIII. Molts d'ells han estat classificats posteriorment com a estilets per escriure sobre tauletes encerades (vegeu Bertrand 2008, 113, fig. 17; Feugère i Prévot 2008, 241-242, fig. 11). Amb tot, un

1. Agraïm al director del Museu Arqueològic Salvador Vilaseca, de Reus, Sr. Jaume Massó i Carballido, l'amabilitat i les facilitats que hem tingut per estudiar aquests materials.

2. Polfer 1999; 2001; 2005a; 2005b; Bertrand 2008.



FIGURA 1. Taula representativa de la tipologia dels fusos, punxons i agulles dels Antigons. Dibuix: M. Prevosti.

segon apartat dins dels fusos, el tipus Béal A XVIII, 2, presenta la tija de secció circular i de diàmetre decreixent d'una extremitat a l'altra, i a l'extremitat ampla presenta una incisió obliqua per al fil, tipus del qual sols presenta tres exemplars trencats (355 a 357), dels quals desconeixem la llargada exacta. És a dir, la forma d'aquestes peces permetria que es confonguessin molt fàcilment amb punxons o agulles per al cabell, si no fos per la incisió obliqua.

Resulta interessant la dada que dona Wild (1970, 33) sobre la freqüència relativa de fusos de fusta i d'os apareguts a les excavacions de *Vindonissa*: 60 fusos de fusta contra 9 d'os. D'això en dedueix que els fusos de fusta eren molt més abundants que els d'os, per bé que han desaparegut.

Cal dir que, entre els objectes metàl·lics trobats als Antigons, existeixen dues peces de bronze (MASV A-99 i A-113 b) que també poden respondre a la tipologia dels fusos de filar, per bé que també s'identifiquen sovint peces similars com a instrumental mèdic o fins com a agulles de cap o d'abillament tèxtil. Fan 95 i 115 mm de llargada i presenten diverses motlures a l'extrem ample. Un exemple semblant és el publicat per Ponte (1978), núm. 17. S'estudien al capítol corresponent als metalls d'aquesta mateixa monografia.

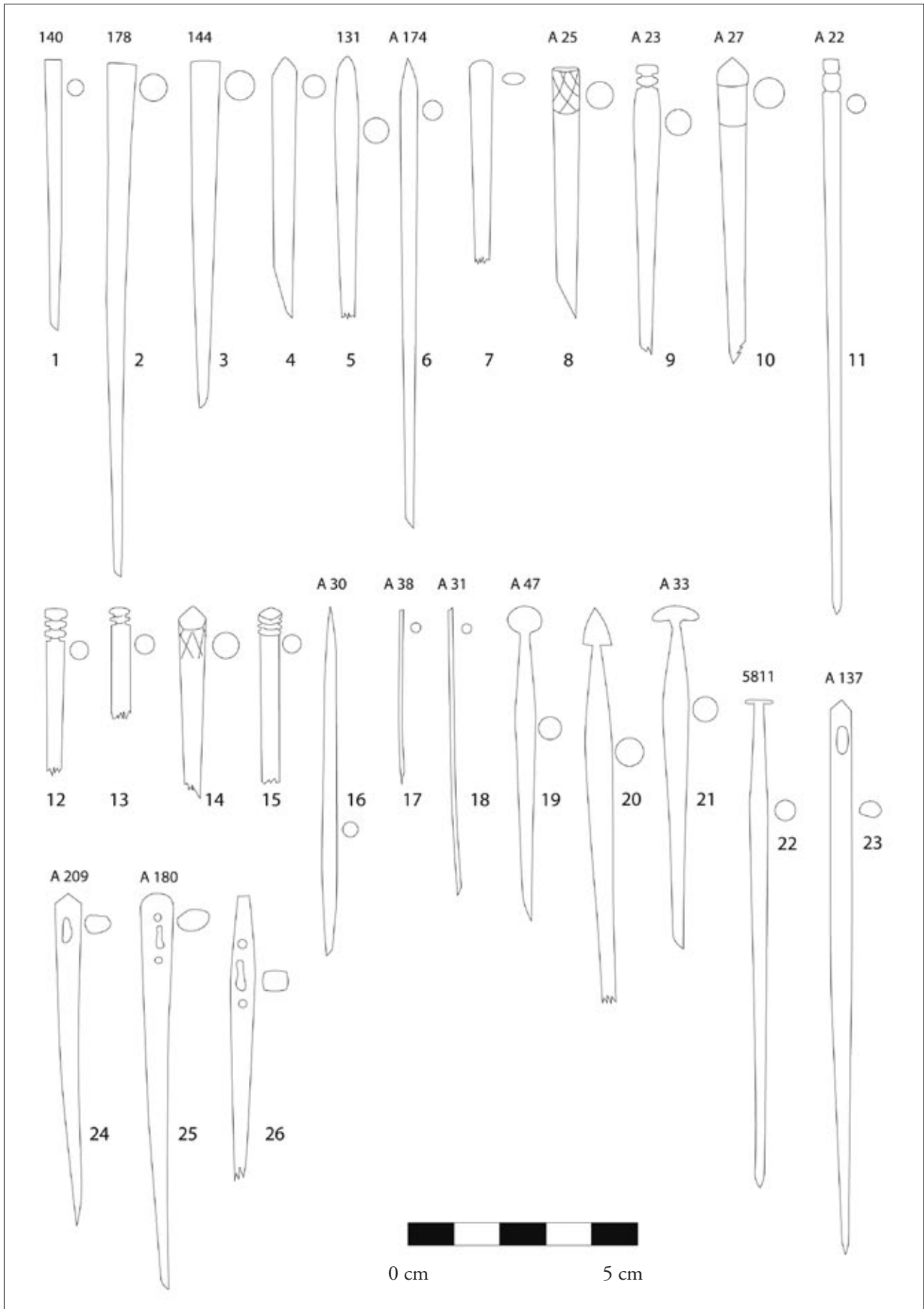
Inventari

– 1 fus sencer d'os, de secció circular, de 117 mm de llargada, amb un extrem acabat en punta i l'extrem més ample motllurat, amb dues incisions circulars per fer-hi subjectar el fil. S'assembla als fusos 127, 132 i 133 de Moutinho *et al.* (1979, pl. x) i als 490 a 498 de Schenk (2008). En canvi, Béal (1983) classifica un objecte similar al present com del tipus A xx, 19, és a dir, com una agulla de cabell (*epingle*) (MASV A 22) (fig. 1: 11) (fig. 2; vegeu també fig. 14 de la pàg. 235).

– 4 fragments de fusos d'os, del mateix tipus que l'exemplar anterior, amb l'extrem ample motllurat. Els núm. 9 i 13 presenten dues incisions profundes, circulars, a l'extrem ample, potser fetes a torn, i els núm. 12 i 15 en presenten tres, de les mateixes característiques. S'assemblen al núm. 10 de Ponte (1978) (MASV A 23 i 3 exemplars sense número de registre) (fig. 1: 9, 12, 13 i 15; fig. 2).

– 1 fus d'os, de secció circular, de 102 mm de llargada i 2,2 g de pes, que presenta incisions als dos extrems. A l'extrem ample presenta dues incisions circulars, que semblen fetes al torn, i una tercera que acaba amb un desviament cap a la punta, per fer-hi passar el fil. A l'extrem fi també hi ha una incisió en diagonal, per fer-hi passar el fil. S'assembla als fusos 127 i 130 a 133 de Moutinho *et al.* (1979, pl. x) i al 498 de Schenk (2008) (MASV 5812) (fig. 3).

– 2 fragments de possibles fusos de secció circular, d'os, amb diàmetre decreixent d'una extremitat a l'altra, amb l'extrem ample acabat en punta cònica i amb incisions circulars decoratives. Han perdut la punta fina. El núm. 10, d'os ennegrit, presenta dues incisions circulars febles i traçades de forma barroera, fetes a ganivet. El núm. 14, d'os ennegrit, presenta una incisió circular a l'extrem ample, de la qual surten una sèrie d'incisions en diagonal creuades entre elles, fetes totes a ganivet, de forma barroera. S'assemblen al tipus XVIII, 2, corresponent als núm. 355 a 357 del catàleg de Béal (1983) (MASV A 27 i 1 exemplar sense número de registre) (fig. 1: 10 i 14).

– 1 fus o punxó sencer, de banya, de secció circular, de 110 mm de llargada, amb una incisió circular a la punta ampla, que acaba rematada amb petites incisions diagonals. A la punta prima presenta una incisió diagonal per fer-hi passar el fil. S'assembla al tipus XVIII, 2, corresponent als núm. 355 a 357 del catàleg de Béal (1983) (MASV A 26) (fig. 4).



FIGURA 2. Agulla de filosa d'anell, de bronze. Dos fusos de filar d'os. Foto: L. Buffat; composició: I. Sanz.



FIGURA 3. Fus, amb incisions per al fil als dos extrems. Foto: L. Buffat; composició: I. Sanz.



FIGURA 4. Fus fet de banya, amb incisions als dos extrems. Foto: L. Buffat; composició: I. Sanz.

Filosa (*colus o canuclus*)

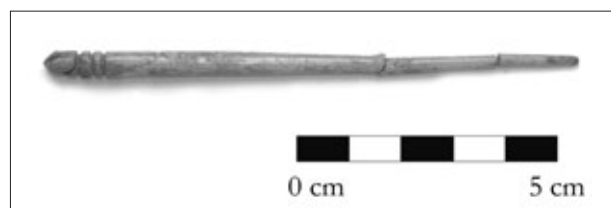
També resulta interessant observar que als Antigons ha aparegut una peça de bronze que classifiquem com una agulla de filosa o filosa d'anell (fig. 2), del tipus definit per Moutinho *et al.* (1979, 47) com a *broches*, sobre els quals adverteixen que sovint es classifiquen equivocadament com a agulles, ja que tenen en un extrem una paleta perforada, per bé que és evident que resulta massa ampla per passar per la roba. Tal com expliquen aquests autors, «la filosa, en la seva forma simplificada, era un bastó forcat a la seva extremitat, que fixava les fibres preparades per a la torsió; aquestes fibres estaven envoltades per una corretja de cuir que acabava en un objecte d'os, la *broche*, que pressionava la floca de fibres a la filosa». Ponte (1978) els anomena *espicha*, en portuguès, i els estudia a partir de paral·lelismes etnogràfics, entre els quals els de les localitats de Montemuro i Miranda, on els anomenen *agulbeta* o *prendedor*. L'exemplar dels Antigons és molt semblant al que Gostencnik (2011, 45, fig. 6,3) classifica com a *ring distaff*, que hauríem de traduir per «filosa d'anell» o, millor, «agulla de filosa d'anell». No es tracta, per tant, de la filosa pròpiament dita, sinó de l'agulla que subjectava la floca.

Entre els vidres dels Antigons, també hi ha un fragment de barreta corba de pasta de vidre blau marí, feta d'una barreta de vidre fos, cargolat. Es tracta de la part superior d'una filosa d'anell, de l'estil dels *ring distaffs* procedents del Magdalensberg publicats per Gostencnik (2011, 45, fig. 7) (MASV 5834) (fig. 3 del capítol «Els objectes de vidre»).

Punxons i bitlles per teixir (*radius*)

Els punxons que presentem a continuació fan unes llargades que oscil·len entre els 55 i els 113 mm. Presenten un cap ample, una punta afilada i unes proporcions robustes. Excepte en quatre exemplars de secció ovalada, la resta presenten la tija de secció circular i de diàmetre decreixent d'una extremitat a l'altra, amb un perfil longitudinal cònic, o bé afusat. El cap pot ser pla, en els exemplars més simples i també més nombrosos, o bé cònic. Tots ells semblen tenir una finalitat similar. Molts autors classifiquen peces similars a les presents com a agulles de cabell. Així, per exemple,

Béal (1983) classifica els de cap pla, secció circular i perfil cònic dins del tipus xx, 2, i els de cap piramidal, secció circular i perfil cònic dins del tipus A xx, 3, com a agulles per subjectar el cabell o els vestits. Béal (1983, 37) també classifica alguns exemplars similars, de cap pla (340), un de cabota rodona (341) i un tercer amb el cos motllurat (342), de diàmetre relativament gruixut, com a punxons, dins del tipus xvi, dels quals diu que hom pensa generalment que servien per treballar el cuir. En dona alguns paral·lels trobats en context de treball de cuir i de tintoreries, i els considera del segle I al III. Al nostre parer, tant aquests com molts del tipus xx, 2 i 3 més aviat haurien de ser interpretats com a punxons tèxtils, sense descartar algun altre ús com el de treballar el cuir.

Els que presentem a continuació pensem que s'han d'interpretar, la majoria, com a punxons d'un taller tèxtil, destinats al treball de telers verticals de pesos o bé als telers verticals de doble travesser, per fer-los passar entre els fils de l'ordit i prémer el fil de la trama cap amunt o cap avall, per desfer nusos, per ordenar els fils de l'ordit quan s'atapeïen i es desordenaven, i fins i tot poden haver servit com a bitlles (*canilles*) per als fils de colors dels dibuixos tèxtils, en qualsevol tipus de teler. Es tractaria del *radius* que esmenten els autors llatins,³ els *pin beaters* –o *Schlagadel* que descriu Wild (1970, 65-67)– *for beating-up*, per prémer el fil de la trama d'un teler vertical.⁴ També els descriuen Hoffmann (1964) o Cizuk i Hammarlund (2008, 122 i 124). Wild (1967) també apunta que per fer tapisseria s'utilitzen uns estris semblants, que anomena *broche* o *pointed spool*, amb el sentit de bitlles (*canilles*) o bobines, mentre que per als telers d'alt lliç es fa servir el *broche* o *bobbin*, amb un extrem amb punta. Moutinho *et al.* (1979, 53-54, núm. 181 a 190) descriuen els *separadores* com d'una llargada al voltant de 100 mm, ben polits, de secció oval o gairebé circular, acabats en punxa, i amb la funció de compactar el fil de la trama un cop passat dins de l'ordit, així com de desfer els nusos del fil de la trama.

Ferdière (1988b) explica que els teixidors d'època romana utilitzaven una mena de punxó d'os que servia per facilitar el pas del fil de la trama i per compactarlo progressivament. En coneix exemplars de la Gran Bretanya, de l'edat del ferro i d'època romana. Publica una imatge de l'estela de Baugy (Cher) on es veu una

3. Wild 1967 cita: Ovidi, *Met.* vi, 55 s.; Ovidi, *Fasti*, iii, 819; Sili Itàlic, xiv, 656.

4. Les eines característiques per a l'àrea britànica preromana que descriu Wild, de fet s'adapten força a la idea dels punxons que es troben als Antigons, amb un extrem tallat de forma diagonal per obtenir una punxa, que és la que es feia passar entre els fils de l'ordit per prémer la trama cap amunt, mentre que l'altre extrem era ample. «The pin beaters (famous as “bone gouges”) are cut from the tibia or metatarsal of the sheep or goat; the shaft is cut diagonally to give a point and the butt-end may be roughly trimmed. The point would be inserted instead of the finger directly through the warp to push up the loose weft.» Però també existeix l'eina equivalent en el període romà. «A more sophisticated version of the same tool is found after Roman conquest (table K). Both Romans and Saxons were familiar with it. Shaped like a cigar, about 10 cm long, it is sharp at both ends, polished and round in section (fig. 16). In Scandinavia an identical object was used for pushing home the weft and rearranging the warp-threads when they became displaced. It was thrust directly into the warp from the front beneath the loose weft or drawn lightly across the face of the warp, as if the latter were the strings of a musical instrument.» (Wild 1970, 66).

teixidora amb un punxó a la mà, teixint en un teler vertical.

Wild (1970, 66) fa notar que, tot i que sols se n'han trobat d'os, se'n devien usar també molts de fusta.

Inventari

Punxons de cap pla, secció circular i perfil cònic

– 25 punxons sencers de cap pla, secció circular i perfil cònic. El seu pes oscil·la entre 1,3 i 3,1 g (MASV A 46, 132, 135, 137, 140, 144, 148, 149, 169, 171, 178, 187, 188, 189, 191, 192, 196, 197, 211, 214,

216, 5808 i dos exemplars sense número) (fig. 1, núm. 1 a 3) (fig. 5, 6, 7 i 8).

– 1 fragment de punxó de cap pla, secció circular i perfil cònic, amb decoració a la punta ampla en forma d'incisions en diagonal (MASV A 25) (fig. 1: 8).

– 67 fragments de punxons del mateix tipus que els anteriors, sense decoració.

– 1 fragment de punxó sense cap ni punta, amb restes de decoració incisa (sense número).

– 5 fragments de puntes de punxons o agulles.

– 320 fragments de punxons de perfil cònic i secció circular, als quals manca l'extrem ample.



FIGURA 5. Punxons per teixir o canilles, de cap pla. Les més primes també podrien tenir funció d'agulles. Foto: L. Buffat; composició: I. Sanz.



FIGURA 6. Punxons per teixir o canilles, de cap pla, sencers i trencats. Les més primes també podrien tenir funció d'agulles. Foto: L. Buffat; composició: I. Sanz.



FIGURA 7. Punxons per teixir, de cap pla, i agulles, sencers i trencats. Foto: L. Buffat; composició: I. Sanz.

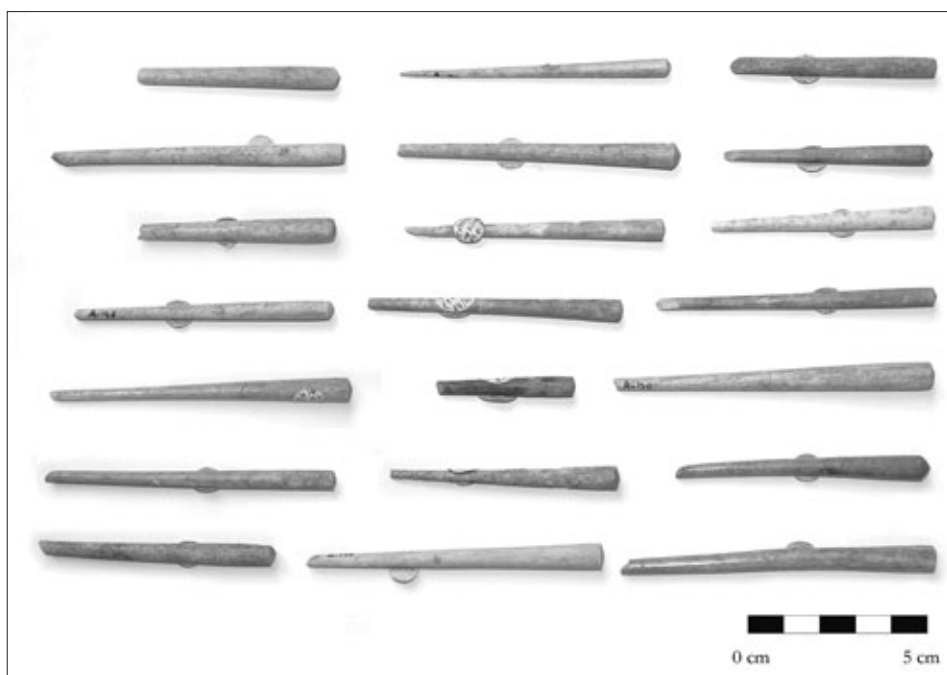

FIGURA 8. Punxons per teixir, de cap pla, i agulles, sencers i trencats. Foto: L. Buffat; composició: I. Sanz.

Punxons de cap cònic, secció circular i perfil cònic

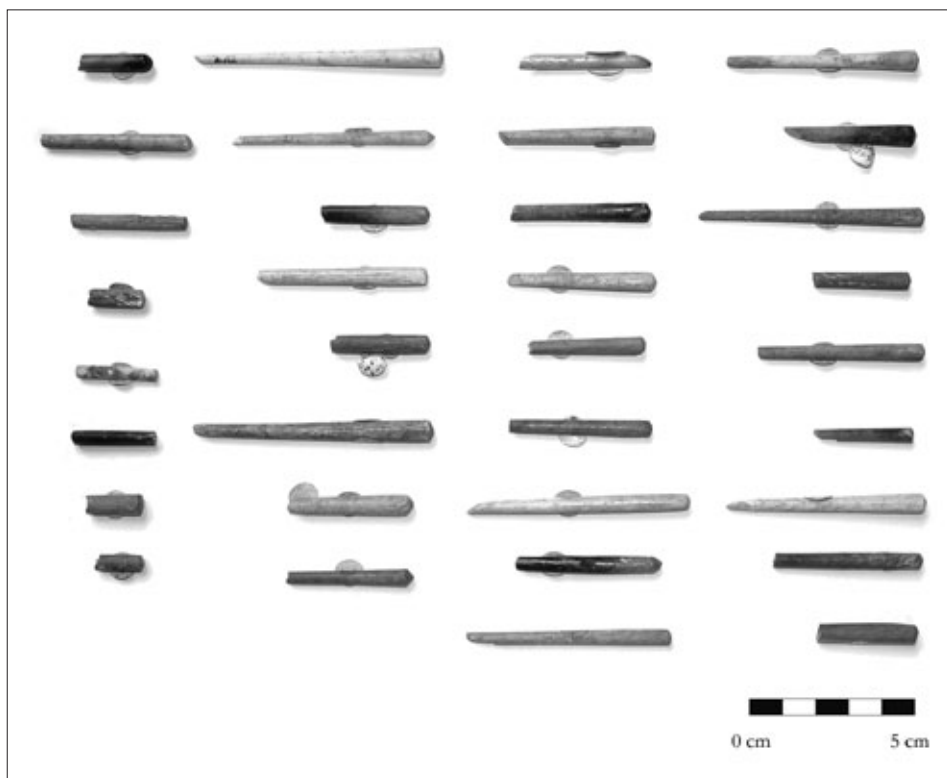
- 1 punxó sencer (MASV A 198) (fig. 9).
- 1 punxó sencer, tallat més barroerament o bé a mig tallar (sense número) (fig. 1: 4).

Punxons de secció ovalada

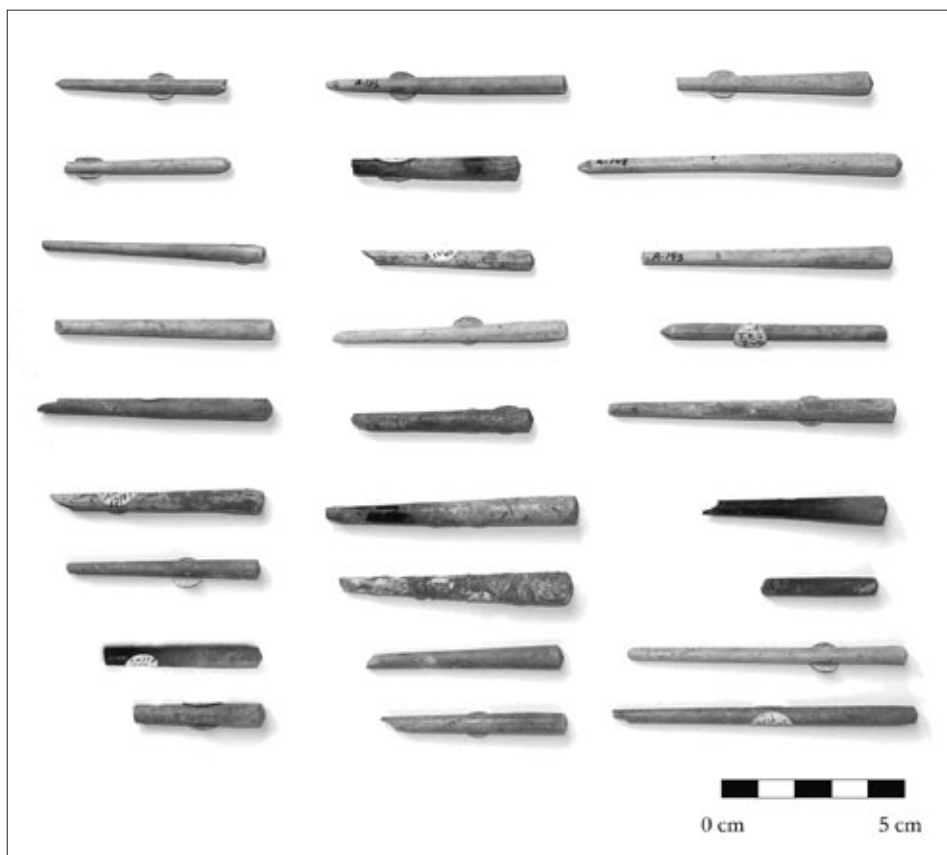
- 1 fragment de punxó de cap cònic, secció ovalada i perfil cònic, amb la punta trencada (sense número) (fig. 1: 7).



FIGURA 9. Punxons tèxtils o agulles per al cabell, de cap cònic i secció circular, un sencer i la resta fragmentats. Foto: L. Buffat; composició: I. Sanz.

- 2 fragments de punxons o agulles de secció ovalada i perfil cònic.
- 1 fragment de punxó o agulla de perfil afusat i secció ovalada, que ha perdut el cap i la punta.

Punxons tèxtils o agulles per al cabell, de cap cònic, secció circular i perfil afusat (acus crinalis)

Punxons tèxtils o agulles per al cabell (*acus crinalis* o *discriminalis* o *comatoria*). Aquestes peces són notablement més fines i llargues que les anteriors. Podrien haver fet la funció d'agulles per al cabell, tot i que també podrien haver estat usades com a agulles en teixits bastos, especialment com a bitlles (*canilles*) o algun altre ús. Ara bé, resulten inadequades per fer de punxó per teixir (*radius*).

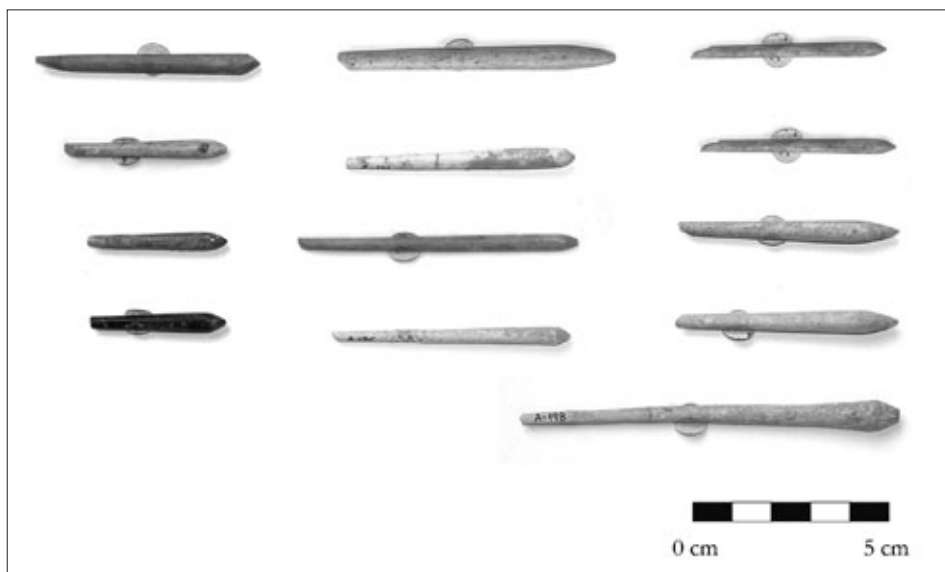
- 16 fragments de punxons de cap cònic, secció circular i perfil afusat (MASV 131 i altres) (fig. 1: 5) (fig. 9).
- 1 punxó sencer de cap cònic, secció circular i perfil afusat, molt fi, de 97 mm de llarg (MASV 174) (fig. 1: 6).

Punxons de dues puntes

- 1 punxó afilat per les dues puntes, de 75 mm de llargada (MASV A 30) (fig. 1: 16) (fig. 10).



FIGURA 10. Punxó de dues puntes. Agulla sense cabota, fina. Foto: L. Buffat; composició: I. Sanz.

Agulles sense cabota

Es tracta de peces molt fines, d'entre 60 i 35 mm de llargada, de punta punxeguda, cap pla i secció circular, d'un gruix d'1 mm o màxim 2 mm. Pensem que feien una funció semblant a les actuals agulles de cap que s'usen als tallers de costura i teixit per subjectar la roba durant el procés de treball. Béal (1983) en descriu sota el seu tipus A xx, 1, per bé que diu que s'usaven per subjectar vestits i cabells.

Inventari

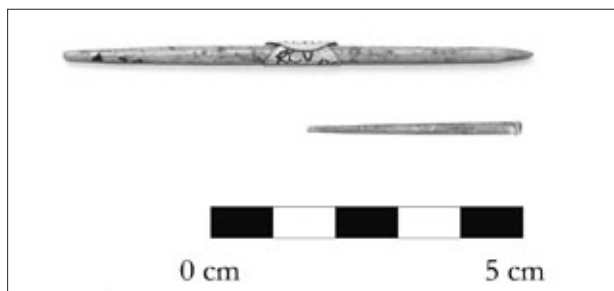
- 4 agulles fines i petites (MASV A 31, 38 i 2 exemplars sense número) (fig. 1: 17 i 18).
- 1 fragment d'agulla molt fina (MASV A 29).
- 1 fragment d'agulla molt fina (MASV 37).
- 3 fragments d'agulles molt fines (MASV 5810) (fig. 10).
- 25 agulles fines.

Agulles o punxons amb cabota (*acus crinalis* o *comatoria* o *radius*)

Pensem que alguns d'aquests exemplars –els més curts i robustos– poden haver fet la funció de punxons tèxtils, mentre que d'altres devien ser agulles per al cabell, autèntics *acus crinalis* o *acus discriminalis*, tipus Béal xx.⁵ Béal (1983), dins del seu tipus xvi, que descriu com a punxons trobats en context de treball del cuir i de tintorereries, també recull un punxó amb cabota rodona: es tracta de peces de poca llargada i robustes, de les quals resulta molt evident que no eren per al cabell. Moutinho *et al.* (1979, núm. 75 a 142, pl. xxix

5. Les classificacions més exhaustives d'aquest tipus de peces es troben a Moutinho *et al.* 1979, Béal 1983, Rascón *et al.* 1995, per bé que cada autor en sol fer la seva pròpia classificació.

i xxx) també en localitzen una elevada quantitat i les classifiquen com a agulles per al cabell.

En resum, hem de pensar que les agulles que tenen unes dimensions al voltant dels 100 mm i són de tija gruixuda, s'han d'interpretar com a punxons, mentre que les de més llargada i secció prima, que resultarien fràgils per suportar la força que ha de rebre un punxó, es poden classificar com a agulles per al cabell. Amb tot, hom ha observat sovint que aquesta no era la seva única funció. També podien ser usades com a agulles per subjectar els vestits, com estilets dins de l'instrumental mèdic o dins de l'instrumental cosmètic. I suposem que si es troben en un taller tèxtil, s'ha de pensar que podien fer diferents funcions, com ara subjectar els teixits, marcar, bitlla (*canilla*), fus, etc.

Inventari

– 40 agulles amb cabota rodona, secció circular i perfil afusat, tipus Béal (1983) A xx, 7. Com es veu a les figures 11 i 12, moltes semblen punxons per teixir, més que no pas agulles per al cabell, atesa la seva llargada, que oscil·la entre els 35 i els 110 mm, i la seva robustesa (MASV A 32, 35, 39, 41, 44, 47, 48, 49, 122, 125, 126, 127, 129, 130, 133, 134, 138, 139, 213 i la resta sense número) (fig. 1: 19) (fig. 11 i 12).

– 2 agulles amb cabota cònica, les dues amb la punta fina trencada (sense número) (fig. 1: 20) (fig. 11).

– 1 agulla amb cabota avellanada. Béal (1984, núm. 355) publica una peça similar a la present, com una filosa, tipus A xli, 2. La gran diferència amb la present és que aquesta fa 80 mm de llargada, mentre que la de Béal fa 252 mm, cosa que ens fa pensar que la

dels Antigons era un punxó de teixir i no pas una filosa (MASV A 33) (fig. 1: 21) (fig. 12).

– 3 agulles amb cabota de botó (MASV A 40, 5811 i sense número) (fig. 1: 22) (fig. 12 i 13).

– 39 fragments de punxons o agulles de perfil afusat i secció circular, que semblen pertànyer al tipus amb cabota.

– 2 fragments d'agulles de cap, una d'elles amb cabota rodona, fines.

Agulles de cosir, amb forat (*acus*)

Es tracta de les típiques agulles de cosir d'os, amb un, dos o tres forats, tipus Béal (1983) xix. Aquest autor no aconsegueix precisar gaire les cronologies d'aquestes peces, ja que es van fer en totes les èpoques. Moutinho *et al.* (1973, núm. 304 a 329) també en recullen d'un, dos o tres forats, i les relacionen ben correctament amb les agulles de bronze, ja que llur funció és la mateixa. Feugère i Prévot (2008) analitzen extensament les agulles d'os de la vall de l'Hérault, on són abundants, i conclouen que són testimoni de l'activitat tèxtil, que hom sap que era important a la regió a través de Plini (*NH* III, 36; VIII, 191), i que la seva tipologia caracteritza cada un dels jaciments, segurament pel tipus de teixits que s'hi cosien. Als Antigons també s'han trobat nombroses agulles de bronze (com la de la fig. 15), que s'estudien en el capítol dels metalls. El gruix tant de les agulles d'os com de les de bronze ens fa dubtar sobre la seva funció i els tipus de teixits que s'hi cosien, que havien de ser força oberts. Actualment en diríem agulles saqueres.



FIGURA 11. Agulles o punxons amb cabota rodona o cònica. Foto: L. Buffat; composició: I. Sanz.



FIGURA 12. Agulles o punxons amb cabota rodona, avellanada o de botó. Foto: L. Buffat; composició: I. Sanz.

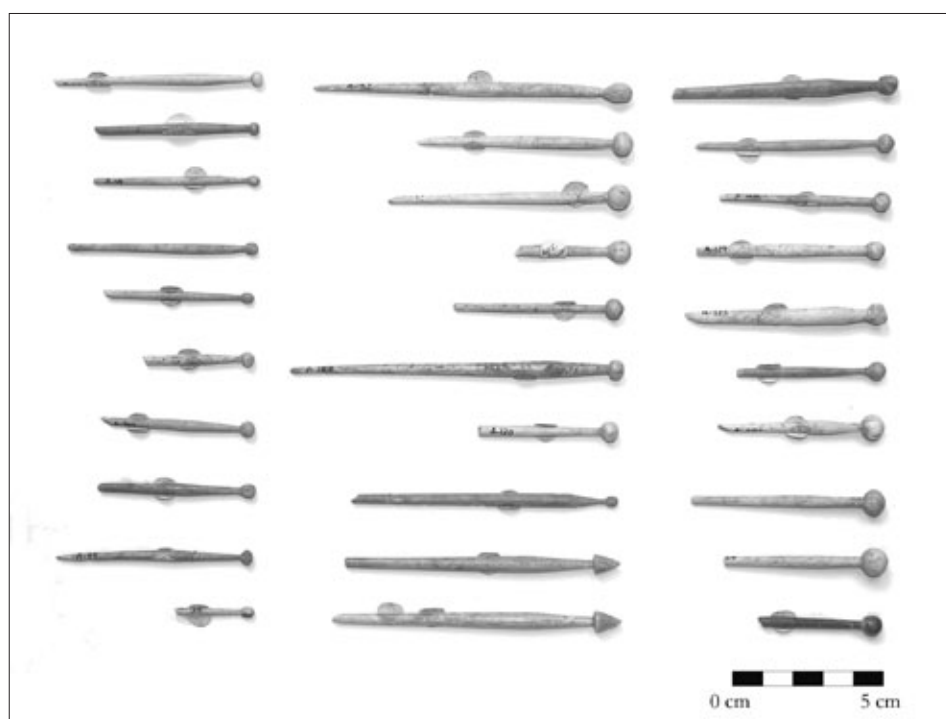

FIGURA 13. Agulla amb cabota de botó. Foto: L. Buffat; composició: I. Sanz.

Inventari

– 41 agulles amb un forat, que fan entre 120 i 69 mm de llargada, secció circular aproximada, ja que moltes estan tallades de forma una mica irregular. Sovint presenten la part gruixuda, ocupada pel forat, de secció gairebé quadrangular, i l'extrem acabat en forma lleugerament cònica. El forat és el resultat de dues perforacions de barrina o trepant tangents i unides, que sovint donen una forma de vuit. Corresponen als tipus Béal (1983) XIX, 1 i 2, que les descriu com a molt corrents i de totes les èpoques (MASV A 161, 165, 166, 172, 173, 175, 179, 181, 182, 184, 185, 199, 210, 206, 209, 212, 217, i la resta sense número) (fig. 1: 23 i 24) (fig. 14).

– 1 agulla amb dos forats, de 139 mm de llargada, de secció aproximadament circular i extrem gruixut lleugerament cònic, tipus Béal A XIX, 10. Un dels forats s'ha obtingut per dues perforacions de barrina o trepant tangents i unides, mentre que la segona és una simple perforació circular (MASV 5845) (fig. 15).

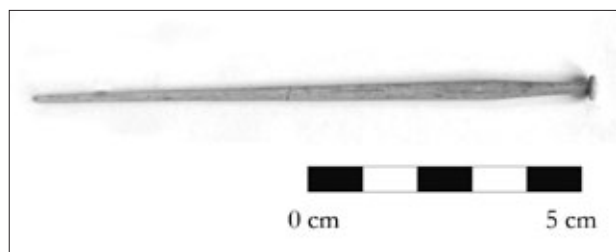
- 5 agulles amb dos forats.
- 6 agulles amb dos forats o més, trencades.
- 3 agulles amb tres forats, tipus Béal (1983) XIX, 10 (MASV A 180, 200, 207) (fig. 1: 25) (fig. 14).
- 1 agulla amb dos forats situats cap al centre de la peça (MASV A 164) (fig. 16).
- 22 fragments d'agulles, trencades pel forat, i per tant no sabem quants forats tenien.
- 1 fragment d'agulla de secció gairebé quadrada, amb tres forats, dos de rodons i un d'allargat (fig. 1: 26).
- 83 fragments de puntes d'agulles o punxons, de les quals dues són de banya i la resta d'os.

Objectes d'abillament personal

– 1 possible peça de cinturó o botó, o bobina per a fil, tornejada, amb diverses motlures i extrems amples, de 23 mm de llargada i secció circular. Béal (1983) interpreta una peça com la present com a element de cinturó.



FIGURA 14. Agulles de cosir amb un o tres forats. Foto: L. Buffat; composició: I. Sanz.



FIGURA 15. Agulla d'os amb dos forats. Agulla de bronze. Foto: L. Buffat; composició: I. Sanz.

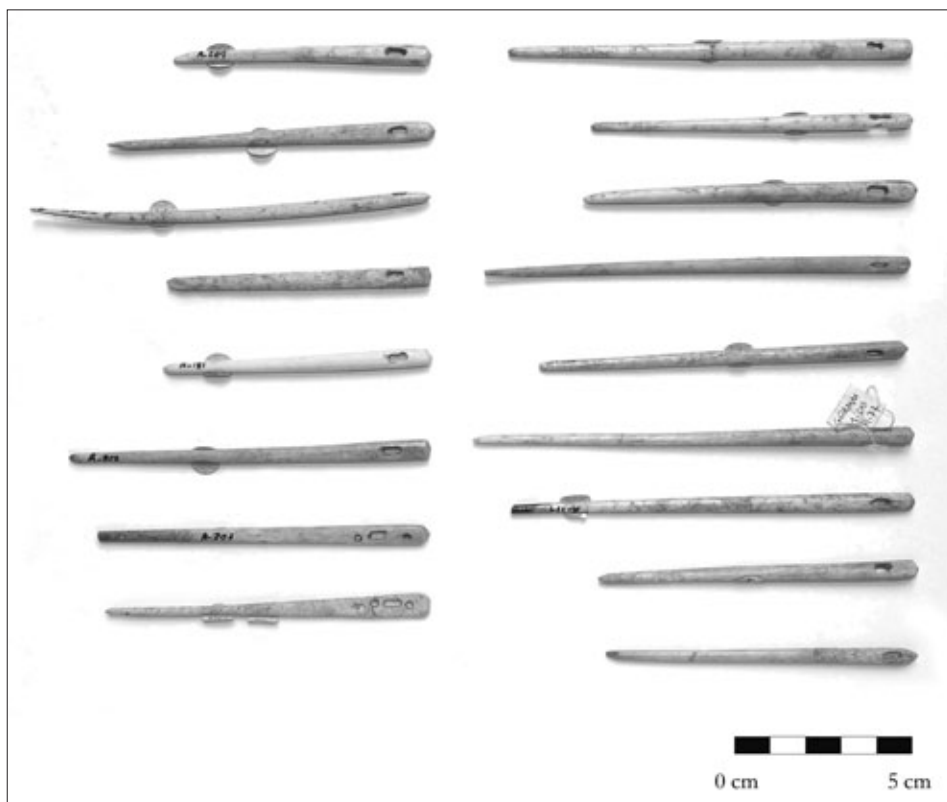

FIGURA 17. Possible peça de cinturó. Foto: L. Buffat; composició: I. Sanz.

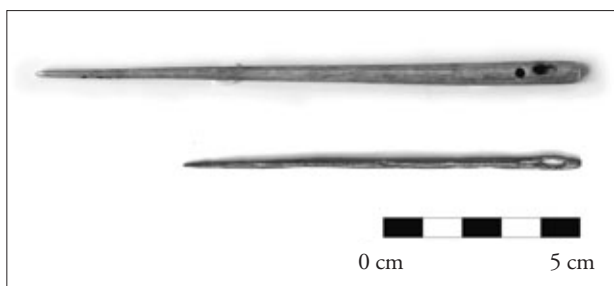

FIGURA 16. Agulla amb dos forats situats cap al centre de la peça. Foto: L. Buffat; composició: I. Sanz.

Aquest autor comenta que es tracta d'elements de difícil interpretació, que existeixen en os i en bronze, i que han estat interpretats com a bobines, botons, extremitat del fil d'una cinta, per bé que una troballa a Tourelles li suggereix que formaven part d'un cinturó, interpretació per la qual s'inclina (MASV 5823) (fig. 17).

Instrumental farmacèutic, mèdic o cosmètic

– 1 espàtula amb mànec de secció circular, feta a partir d'una vareta única d'os de secció circular, amb l'extrem en forma d'espàtula plana de 6 mm de llargada per 4,5 mm d'amplada. Tota la peça, amb mànec inclòs, fa 83 mm de llargada. Presenta la punta negra, segurament per l'acció del foc. Es tracta d'un instrument que tant podria ser de tipus farmacèutic, destinat a fer barreges, o mèdic, per fer aplicacions de substàncies o bé exploracions, anomenat sonda espatulada (*specillum* i *spathomele*), o simplement per barrejar perfums, per aplanar la cera d'una tauleta o bé per netejar les orelles. Sovint són de bronze (Borobia 2007, 185 i làm. IX) per bé que també poden ser d'os, com la present, que correspon al tipus Béal (1983) A xxiii, 1, i



FIGURA 18. Espàtula d'os amb signes de l'acció del foc. Foto: L. Buffat; composició: I. Sanz.

que s'assembla a la núm. 244 del catàleg d'I. Filloy i E. Gil (2000), o a la publicada per Bertrand (2008, 120, fig. 25) (MASV 5815, A 28) (fig. 18).

Cal remarcar que entre els molt nombrosos agulles i punxons trobats als Antigons, algunes peces també podrien haver estat destinades a instrumental mèdic o cosmètic, com s'ha dit més amunt.

Decoració de mobles

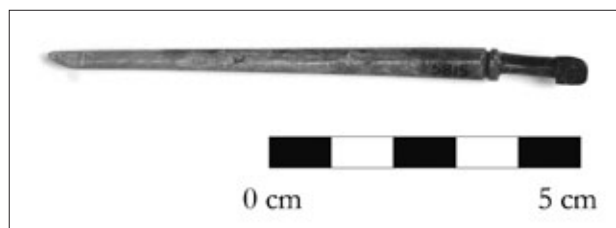
– 1 frontissa de moble, tornejada, decorada amb tres línies incises al torn, amb dos forats, de 60 mm de llargada i 220 mm de diàmetre. És del tipus Béal (1983) A XI, 1, molt semblant a la núm. 150 del seu catàleg (MASV 3464) (fig. 19).

– 1 aplic en forma de pelta, de 6 mm de gruix al centre i 1 mm a la vora (MASV A 59) (fig. 20: 2).

– 1 fragment d'aplic (MASV A 58) (fig. 20: 1).

– 1 motllura decorativa, tornejada, amb un forat central per passar per un tub (MASV A 79) (fig. 20: 3).

Instruments lúdics

– 1 peça de joc, de forma fàl·lica, amb un forat central per fer-la girar, de 5,3 cm de llargada màxima (MASV 5833) (fig. 21).

– 2 daus d'os (*tessera*), un fa 150 mm de costat i l'altre no és ben bé cúbic, ja que uns costats fan 110 mm



FIGURA 19. Frontissa de moble tornejada. Foto: L. Buffat; composició: I. Sanz.



FIGURA 20. Peces decoratives: 1. fragment d'aplic; 2. aplic en forma de pelta; 3. motllura decorativa tornejada; 4. fitxa o botó circular; 5. fitxa llisa, ovalada. Foto: L. Buffat; composició: I. Sanz.

i els altres en fan 130. Corresponen al tipus Béal (1983) B III (MASV 3439) (publicat per Mir 2002, 53) (fig. 22).

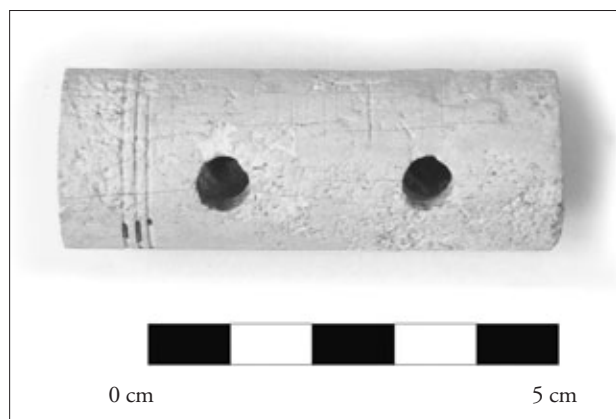
– 1 tub treballat, amb un orifici i trencat pels dos extrems, que Mir (2002, 52) interpreta com un xiulet fet aprofitant un os llarg d'estruç, amb un sol orifici a 400 mm de la vora (MASV 6038) (fig. 23).

– 1 fitxa d'os (*tessera lussoria*), circular, llisa, d'1,9 cm de diàmetre, tipus Béal (1983) A XXXIII, 2 (MASV 5819).

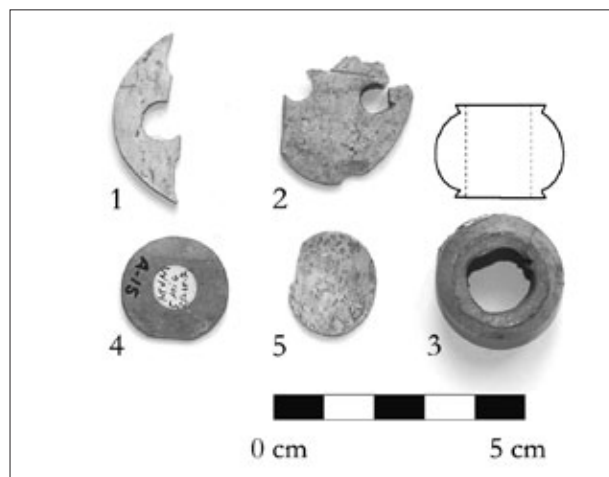
– 1 fitxa o botó circular, amb una cara plana i l'altra decorada amb cercles concèntrics, de 220 mm de diàmetre, que tant pot haver estat una *tessera lussoria* com un aplic decoratiu circular. És del tipus Béal (1983) XXXIII, 6, interpretat per aquest autor com a *tessera lussoria* (MASV A 15) (fig. 20: 4).

– 1 fitxa llisa, amb tendència ovalada, de 200 mm de diàmetre màxim, que tant podria haver estat una *tessera lussoria* com una plaqueta decorativa. Presenta un extrem trencat (MASV A 57) (fig. 20: 5).



FIGURA 21. Peça de joc, de forma fàl·lica. Foto: L. Buffat; composició: I. Sanz.



FIGURA 22. Dos daus d'os. Foto: L. Buffat; composició: I. Sanz.



FIGURA 23. Un tub treballat, possiblement per a un xiulet. Foto: L. Buffat; composició: I. Sanz.

Un taller comparable: la *tinctoria* de Barcino

Com a element de comparació amb els materials localitzats a la vil·la dels Antigons, repassem els útils d'os recuperats en les excavacions de la *tinctoria* de Barcino (Beltrán de Heredia 2000; d 2001; Juan-Tresserras 2000), on les excavacions de 1931 van localitzar gran quantitat de *pondera*, espàtules, agulles i punxons de la mateixa tipologia que els dels Antigons (fig. 24). Es van trobar a l'estança de les piletes i en el corredor de l'entrada. En aquest cas, la tipologia de l'instrumental d'os recuperat és molt similar a la dels Antigons. En el catàleg del MUHBA⁶ les peces classificables són:

- 17 agulles de cosir tipus Béal A XIX, 2.
- 2 agulles de cosir tipus Béal A XIX, 4.
- 2 agulles de cosir tipus Béal A XIX, 6.
- 3 agulles de cosir tipus Béal A XIX, 7.
- 1 agulla de cosir tipus Béal A XIX, 9.
- 3 agulles de cosir de tipus no documentat per Béal, potser classificables com a *broches* (Moutinho *et al.* 1979, 47).
- 11 agulles de cosir incompletes.
- 1 agulla de cosir o punxó incomplet.
- 1 agulla no documentada per Béal.

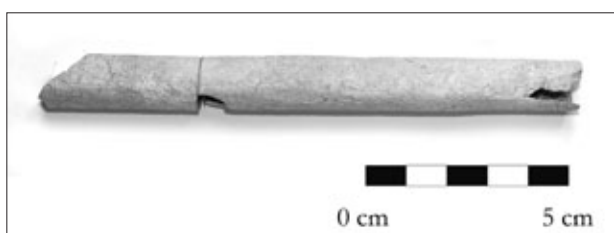

FIGURA 24. Punxons i agulles de la *tinctoria* de Barcino. Foto cedida pel MUHBA.

6. Agraïixo al MUHBA i al seu personal l'amabilitat i disponibilitat a l'hora de consultar les peces, especialment a Julia Beltrán de Heredia. També m'han facilitat la fotografia de la figura 24.

- 3 punxons tipus Béal A xx, 2.
- 12 punxons tipus Béal A xx, 3.
- 1 punxó tipus Béal A xx, 4.
- 5 punxons de tipus no documentat per Béal.
- 4 punxons incomplets.
- 15 agulles amb cabota tipus Béal A xx, 7.
- 2 agulles amb cabota tipus Béal A xx, 8.
- 2 agulles amb cabota no documentades per Béal.
- 20 agulles amb cabota incompletes.
- 9 agulles indeterminades, incompletes.
- 4 espàtules.

En resum, es compten 41 agulles de cosir, 25 punxons, 39 agulles amb cabota, 9 agulles indeterminades i 4 espàtules.

Conclusions

Dins del conjunt d'estrís d'os recuperats als Antigons, es troben una sèrie de peces ben característiques d'àmbit domèstic, com són els objectes d'abillament personal, instrumental cosmètic o mèdic, peces de decoració de mobles i peces de joc. Ara bé, destaquen per la seva abundància extraordinària les agulles de cosir, els punxons i bitlles (*canilles*) per teixir, que s'han trobat en tal quantitat que indiquen que estem en presència d'un taller tèxtil. Es tracta de 443 punxons, 82 agulles de cosir, 29 agulles fines sense cabota, 87 agulles amb cabota i 9 fusos de filar, a més de molts fragments trencats i difícils de classificar. A més dels estrís d'os, també s'hi han de sumar eines de bronze: 2 possibles fusos (fig. 25), 1 filosa d'anell (fig. 2) i múltiples agulles de cosir (fig. 15); així com peces ceràmiques: 5 fusaioles (fig. 26) i 15 *pondera* (fig. 27).

Pensem que els punxons d'os, robustos de proporcions, amb dimensions que van al voltant dels 55 als 110 mm de llargada, de perfil cònic i un gruix a la part ampla d'un mínim de mig cm o superior, s'han de classificar com de tipus tèxtil, tal com hem raonat a la descripció tipològica de l'inventari de materials.

Sovint aquest tipus de punxons es troben juntament amb agulles de cosir, com és el cas dels Antigons o com el de la *tinctoria* de *Barcino*, el de la *tinctoria* de Saint-Romain-en-Gal (Leblanc 1996) o el de la de Mazières-en-Mauges (Roche-Bernard 1993, 114). Les agulles de cosir són estrís indispensables en el procés del teixit d'alt lliç. Això, juntament amb la quantitat en què es troben, permet identificar un taller tèxtil. Com a prova d'aquesta interpretació es pot argumentar que sovint s'han trobat en espais dedicats al teixit de la roba, com passa en àrees en relació amb *tinctoriae* i *fullonicae*. Com explica Uscatescu (1994, 112), les *tinctoriae* a Occident estaven molt relacionades amb les *officinae lanificariae* i, a Orient, des d'època molt antiga, estan relacionades amb telers. En aquest sentit, esmenta els testimonis de Myrtilos (2170 aC), Mir-



FIGURA 25. Dues eines que podrien haver estat fusos de bronze, o bé agulles, o bé peces d'instrumental mèdic. Foto: L. Buffat



FIGURA 26. Tres fusaioles de ceràmica. Foto: L. Buffat.

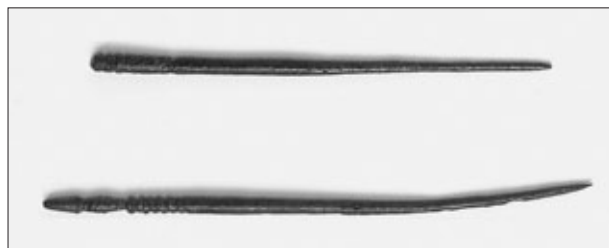

FIGURA 27. Pondera amb marca. Foto: M. Prevosti.

sim (s. VII aC) i Isthmia (s. IV-III aC), els casos més industrialitzats de les factories de porpra, així com les importants manufactures de teles de colors d'època romana d'Àsia Menor i Síria.

Gostencnik (2005, 105-106) explica com a Àustria s'ha deduït que molt sovint al costat del *fullo* s'hi havia instal·lat un *sutor* (cosidor) o un *excisor* (sastre). En aquest sentit, els estudis de Römer-Martijnse (1990) i Martijnse (1993) sobre les plaquetes de plom trobades a Kalsdorf (Graz) i altres troballes pertinents de l'Àustria romana permeten posar les *fullonicae* en relació amb l'activitat d'elaboració de teixits. A Egipte, un papir del segle III aC (*P. Tebt.* 703.87-117)⁷ informa sobre un taller de teixidors de lli, del qual l'*oeconomus* ha de tenir control de la qualitat que es produeix, ha de vigilar que la majoria de telers estiguin treballant, que els teixidors completin els materials brodats assignats al nomós, i també ha de vigilar que el rentat del lli sigui correcte. Sembla que una i altra activitat estiguin al mateix indret o bé molt properes, com d'altra banda és prou lògic que fos així.

Davidson (1952, 174 i lám. 79) classifica també punxons de l'estil dels estudiats, dels Antigons, com a punxons de brodar,⁸ tot i que pensem que més aviat podrien ser per teixir. Béal (1983, 143) cita un punxó d'aquest estil de Saint-Romain-en-Gal procedent de la bassa d'un tintorer, inèdit, datat entre la fi del segle II i l'inici del III.

El paral·lel més proper i notori és el de la *tinctoria* de *Barcino*, del qual hem donat més amunt unes xifres, a partir del catàleg del MUHBA. Tal com observa Julia Beltrán de Heredia (2000, 258; 2001), es tracta d'elements que denoten l'activitat tèxtil. L'instrumental és del tot similar al dels Antigons: es tracta de punxons d'os, agulles de cosir i agulles amb cabota de factura i proporcions molt semblants. Ara bé, les quantitats en què apareixen són diferents de les dels Antigons: 443 punxons als Antigons enfront dels 25 de *Barcino*, 82 agulles de cosir als Antigons enfront de les 41 de *Barcino*, 29 agulles fines sense cabota als Antigons per cap a *Barcino*, 87 agulles amb cabota als Antigons enfront de les 39 de *Barcino*, 9 fusos de filar als Antigons per cap a *Barcino* i 2 elements de filosa als Antigons per cap a *Barcino*. De totes formes, si pensem que hi devia haver una quantitat molt superior d'aquest mateix tipus d'eines fetes de fusta que no han arribat fins a nosaltres, pensem que les proporcions entre les fetes en os o en fusta poden variar. Com indica Wild (1970, 33), a *Vindonissa*, on les condicions d'humitat han permès la conservació dels fusos de fusta, es trobaven en proporció de 60 de fusta contra 9 d'os. Això significaria que com a mínim hem de multiplicar les nostres xifres per 6 per obtenir la suma real d'eines, d'os i de fusta, existents al taller. Resulta molt notòria, ja que els punxons pujarien a 2.658, les agulles amb cabota a 522 i les agulles de cosir a 492.

Així doncs, és la gran quantitat d'aquestes eines tèxtils allò que crida l'atenció als Antigons. Això identifica sense cap mena de dubte un taller tèxtil, per bé que no podem saber del cert si era de llana, de lli o de cànem. La presència important de ramats a la vil·la, especialment a l'abocador, d'on també provenen la majoria de les eines d'os en estudi, ha estat ben estudiada per Sílvia Valenzuela (2010). Els ramats importants d'aquesta època eren de bous, mentre que els ovicaprins solament constituïen un complement. L'autora conclou que no es feia una explotació intensiva dels productes bàsics d'aquests darrers animals, entre els quals la llana, i per tant que els ovicaprins no constitueixen una base econòmica als Antigons, mentre que sí que ho semblen haver estat els bovins. Per tant, no sembla que es pugui pensar que la llana d'aquests ramats hagués estat la matèria primera transformada. Amb tot, la floca de llana podria haver procedit d'altres ramats externs. Wild (1999, 33) explica, com una pràctica molt comuna al món romà, la compra de llana en floca, per processar-la.

No volem deixar d'apuntar la possibilitat que en aquest taller també es treballés el cuir. Abonaria aquest aspecte l'especialització de la ramaderia de la vil·la en bovins. Ara bé, no s'han trobat testimonis de les característiques eines de ferro de les adoberies (Leguilloux 2004). Pel que fa a les eines del cosit de la pell, un cop adobada, les d'os semblen més aptes per al tèxtil que no pas per a la pell, ja que la seva duresa requereix agulles i punxons de bronze o ferro. Amb tot, als Antigons també s'han trobat agulles de bronze que podrien indicar que també s'hi practicava aquest treball.

D'altra banda, existeixen dos testimonis de la importància que devia tenir la producció de lli a la zona de la vall del Francolí. El primer és un passatge de Plini (*Nat.* 19.9). L'autor es fa ressò de la fama dels teixits d'aquesta fibra que es fabricaven a la vora del riu que banya *Tarraco*, de blancor extraordinària i admirables per la subtileza dels teixits de gasa (Prevosti 2011, 446-447). El segon és una inscripció d'època republicana tardana que anomena una dona, FVLVIA. LINTEARIA, nom que sembla fer referència a una dona indígena romanitzada, d'ofici teixidora de lli i/o comerciant de lli, atribut que segurament també és el seu gentilici.⁹ Així doncs, en una zona de tradició del treball del lli, cal pensar també en la possibilitat d'un taller tèxtil de treball d'aquesta fibra, a la vil·la dels Antigons.

Pensem que la part més important del taller dels Antigons havia d'estar dedicada al tèxtil. El gruix de les agulles d'os estudiades fa pensar que més aviat s'hi treballava la llana que no pas el lli, per bé que també

7. Citat per Humphrey *et al.* 1998, 356-357.

8. Classificació que justifica per un paral·lelisme etnogràfic: s'assemblen als actuals punxons de brodar.

9. Es tracta de la inscripció trobada a *Tarraco*, RIT 9 (Alföldy 1975; Panosa 2009), d'època republicana tardana, bilingüe, ibèrica i llatina.

s'hi han trobat força agulles molt fines. Les agulles de cosir també són estris necessaris en el procés de teixir en telers d'alt lliç, i als Antigons se n'han trobat en gran abundància. Hem interpretat els punxons d'os com el *radius*, o el *pin beater*, o *Schlagnadel* que descriu Hoffmann (1964), Wild (1970, 65-67) o Ciszuk i Hammarlund (2008, 122 i 124), que estaven destinats al treball de telers verticals de pesos o bé als telers verticals de doble travesser. S'utilitzaven per fer-los passar entre els fils de l'ordit i prémer el fil de la trama cap amunt o cap avall, per desfer nusos, per ordenar els fils de l'ordit quan s'atapeïen i es desordenaven, i també podien haver servit com a bitlles per fer passar els fils de colors de la trama dels dibuixos tèxtils, en qualsevol teler. La representació d'aquesta eina es troba en la imatge de l'estela de Baugy (Cher), on es veu una teixidora teixint en un teler vertical, amb un punxó en una mà i una canilla a l'altra mà, certament desproporcionades, sobre la qual Ferdière (1988b) crida l'atenció que utilitza el punxó d'os de teixir, que, segons aquest autor, servia per facilitar el pas del fil de la trama i per compactar-lo progressivament.

Per tant, som davant d'un taller tèxtil on molt probablement es treballava llana, tot i que no podem pas descartar el lli. Els telers eren verticals. Almenys alguns devien ser de pesos, ja que se n'han trobat alguns exemplars al jaciment. Però també n'hi podia haver de doble travesser. Si hi va haver algun teler horitzontal, no ho podem pas saber, ja que aquest tipus d'instrument no deixa cap indici.

En conclusió, doncs, estem en presència d'un important taller tèxtil, on es teixia amb telers verticals de pesos i de doble travesser. Això donaria una visió diferent de la tendència d'aquesta activitat de producció tèxtil observada a la Gàl·lia romana per Ferdière (1988a), en què el panorama que traça el porta a la conclusió que l'activitat de filar era més rural que urbana i l'activitat de teixir era més urbana que rural. Per la seva part, Jongman (2000), en la seva anàlisi de la indústria tèxtil a la Itàlia romana, considera que no hi havia grans indústries, sinó que estava dispersa per petits tallers i també era molt domèstica. Les quantitats d'elements de filar trobats als Antigons efectivament són petites, de manera que semblen correspondre a les habituals activitats femenines especialment del món rural. Ara bé, els testimonis de teixir són excepcionals i per tant indiquen un taller d'una envergadura notable. No podem saber del cert quina fibra s'hi treballava. A més, és possible que més enllà dels teixits també s'hi treballés el cuir en la fase del cosit i l'elaboració d'indumentària. El gran volum d'eines fa pensar en una indústria manufacturera que elaborava productes per comercialitzar, que devia constituir una base econòmica important de la vil·la.

Bibliografia

- AGUADO, M.; BANGO, C.; JIMÉNEZ, O. 2007: «El hueso trabajado del yacimiento del “Cerro de Álar-Fáñez” (Huete, Cuenca)», *Caesaraugusta* 78, Saragossa, 495-510.
- ALFÖLDY, G. 1975: *Die Römische Inschriften von Tarraço*, Deutsches Archäologisches Institut, Abteilung Madrid, Berlín.
- BÉAL, J.-C. 1983: *Catalogue des objets de tableterie du Musée de la Civilisation Gallo-Romaine de Lyon*, Centre d'Etudes Romaines et Gallo-Romaines de l'Université de Jean Moulin Lyon III, nouvelle série 1, Lió.
- 1984: *Les objets de tableterie antique du Musée Archéologique de Nîmes*, Cahiers des Musées et Monuments de Nîmes, Nîmes.
- 1996: «Instrumentum et production textile en Gaule Romaine: l'exemple des pesons de terre cuite», a: GOYON, J. C. (ed.). *Aspects de l'Artisanat du Textile dans le monde méditerranéen (Égypte, Grèce, Monde Romain)*, Collection de l'Institut d'Archéologie et d'Histoire de l'Antiquité, Université Lumière Lyon 2, vol. 2, De Boccard, Lió.
- BELTRÁN DE HEREDIA, J. 2000: «Los restos arqueológicos de una *fullonica* y de una *tinctoria* en la colonia romana de *Barcino* (Barcelona)», *Complutum* 11, Madrid, 253-259.
- 2001: «*Fullonica* y *tinctoria*. Telas, tintes y lavados en la antigua colonia romana», a: BELTRÁN DE HEREDIA, J. (dir.). *De Barcino a Barcinona (siglos I-VII). Les restes arqueològiques de la plaça del Rei de Barcelona*, Ajuntament de Barcelona, Barcelona, 48-58.
- BERTRAND, I. 2008: «Le travail de l'os et du bois de cerf à Lemonum (Poitiers, F): lieux de production et objets finis. Un état des données», a: BERTRAND, I. (dir.). *Le travail de l'os, du bois de cerf et de la corne à l'époque romaine: un artisanat en marge?*, Monographies Instrumentum 34, Ed. Monique Mergoïl, Montagnac, 101-144.
- BOROBIA, E. L. 2007: «Instrumental médico-quirúrgico en la Hispania romana», *Sautuola* XIII, Instituto de Prehistoria y Arqueología “Sautuola”, Santander, 181-196.
- CARDON, D.; FEUGÈRE, M. (dir.) 2000: *Archéologie des textiles, des origines au Ve siècle. Actes du colloque de Lattes, octobre 1999*, Monographies Instrumentum 14, Ed. Monique Mergoïl, Montagnac.
- CISZUK, M.; HAMMARLUND, L. 2008: «Roman looms. A study of craftsmanship and technology in the Mons Claudianus Textile Project», a: ALFARO, C.; KARALI, L. (ed.). *Vestidos, textiles y tintes. Estudios sobre la producción de bienes de consumo en la Antigüedad*, Purpurae Vestes II, Universitat de València, València, 119-133.
- DAVIDSON, G.R. 1952: *Corinth, vol. XII. The minor objects*, Princeton.

- FERDIÈRE, A. 1988a: «Économie rurale et production textile en Gaule romaine (Belgique, Lyonnaise, Aquitaine)», a: *Tissage, corderie, vannerie*, IX Rencontres Internationales d'Archéologie et d'Histoire, Antibes, Éditions APDCA, Juan-les-Pins, 181-191.
- 1988b: «Le tissage», a: *Tissu et Vêtement. 5000 ans de savoir-faire*, Musée Archéologique Départemental du Val-D'Oise, Guiry-En-Vexin, 27-32.
- FEUGÈRE, M.; PRÉVOT, Ph. 2008: «Les matières dures animales (os, bois de cerf et ivoire) dans la vallée de l'Hérault: production et consommation», a: BERTRAND, I. (dir.). *Le travail de l'os, du bois de cerf et de la corne à l'époque romaine: un artisanat en marge?*, Monographies Instrumentum 34, Ed. Monique Mergoïl, Montagnac, 231-268.
- FILLOY, I.; GIL, E. 2000: *La romanización en Álava. Catálogo de la exposición permanente sobre Álava en época romana del Museo de Arqueología de Álava*, Museo de Arqueología de Álava, Vitòria.
- FORBES, R. J. 1964: *Studies in ancient technology*, vol. IV, 2a ed., E. J. Brill, Leiden.
- GOSTENCNIK, K. 2005: «Schriftquellen zu Rohstoffgewinnung und handwerklicher Produktion in Noricum», a: POLFER, M. (ed.). *Artisanat et économie romaine: Italie et provinces occidentales de l'Empire. Actes du 3e colloque international d'Erpeldange (Luxembourg) sur l'artisanat romain, 14-16 octobre 2004*, Monographies Instrumentum 32, Ed. Monique Mergoïl, Montagnac, 97-109.
- 2011: «Textile production in late republic and early empire: 'Old Virunum' on Magdalensberg in Noricum (Southern Austria)», ALFARO, C.; BRUN, J.-P.; BORGARD, Ph.; PIERBON BENOIT, R. (ed.). *Textiles y Tintes en la ciudad antigua / Tissus et Teintures dans la cité antique / Tesuti e Tenture a la città antica*, Purpureae Vestes III, València i Nàpols, 41-53.
- HOFFMANN, M. 1964: *The Warp-weighted Loom*, Studia Norvegica 14, Universitetsforlaget, Oslo.
- HUMPHREY, J. W.; OLESON, J. P.; SHERWOOD, A. N. 1998: *Greek and Roman Technology: A Sourcebook*, Ed. Routledge, Londres; Nova York.
- JONGMAN, W. 2000: «Wool and the textile industry of Roman Italy: a working hypothesis», a: LO CASCIO, E. (ed.). *Mercati permanenti e mercati periodici nel mondo romano*, Edipuglia, Bari, 187-197.
- JUAN-TRESSERRAS, J. 2000: «El uso de plantas para el lavado y teñido de tejidos en época romana. Análisis de residuos de la *fullonica* y la *tinctoria* de Barcino», *Complutum* 11, Madrid, 245-252.
- LANG, F. 2011: «Activity not Profession. Considerations about Bone Working in Roman Times», a: BARON, J.; KUFEL-DIAKOWSKA, B. *Written in Bones. Studies on technological and social contexts of past faunal skeletal remains*, Institute of Archaeology, University of Wrocław.
- LEBLANC, O. 1996: «Les bassins de foulons sur le site de Saint-Romain-en-Gal (Rhône)», a: GOYON, J. C. (ed.). *Aspects de l'Artisanat du Textile dans le monde méditerranéen (Égypte, Grèce, Monde Romain)*, Collection de l'Institut d'Archéologie et d'Histoire de l'Antiquité, Université Lumière Lyon 2, vol. 2, De Bocard, Lió.
- LEGUILLOUX, M. 2004: *Le cuir et la pelleterie à l'époque romaine*, Ed. Errance, París.
- MARTIJNSE, E. 1993: *Beschriftete Bleietiketten der Römerzeit in Österreich*, Ungedr. Phil. Diss. Universität Wien.
- MIR, A. 2002: «Museu Municipal de Museus de Reus», a: *L'ivori i l'os en museus de les comarques de Tarragona*, Col·lecció Diffundere, Departament de Cultura, Generalitat de Catalunya, Tarragona.
- MOUTINHO, A.; ALARCAO, J.; PONTE, S. da 1979: «Trouvailles diverses», *Fouilles de Conimbriga VII. Trouvailles diverses, conclusions générales*, 11-203, Diffusion E. de Boccard, París.
- PANOSA, M. I. 2009: *De Kesse a Tarraco*, Ed. Arola, Barcelona.
- POLFER, M. (dir.) 1999: *Artisanat et productions artisanales en milieu rural dans les provinces du nord-ouest de l'Empire romain. Actes du colloque d'Erpeldange, mars 1999*, Monographies Instrumentum 9, Ed. Monique Mergoïl, Montagnac.
- (dir.) 2001: *L'artisanat romain: évolutions, continuités et ruptures (Italie et provinces occidentales). Actes du 2e colloque d'Erpeldange, 26-28 octobre 2001, organisé par le Séminaire d'Études Anciennes du Centre Universitaire de Luxembourg et Instrumentum*, Monographies Instrumentum 20, Ed. Monique Mergoïl, Montagnac.
- (dir.) 2005a: *L'artisanat dans l'économie de la Gaule Belgique romaine, à partir de la documentation archéologique*, Monographies Instrumentum 28, Ed. Monique Mergoïl, Montagnac.
- (dir.) 2005b: *Artisanat et économie romaine: Italie et provinces occidentales de l'Empire. Actes du 3e colloque international d'Erpeldange (Luxembourg) sur l'artisanat romain, 14-16 octobre 2004*, Monographies Instrumentum 32, Ed. Monique Mergoïl, Montagnac.
- PONTE, S. da 1978: «Instrumentos de fição, tecelagem e costura de Conimbriga», *Conimbriga* XVII, Coïmbra, 133-146.
- PREVOSTI, M. 2011: «El sistema econòmic dels establiments de l'ager *Tarraconensis*», a: PREVOSTI, M.; GUITART, J. (ed.). *Ager Tarraconensis 2. El poblament / The population*, Documenta 16, Institut Català d'Arqueologia Clàssica, Tarragona, 405-454.
- RASCÓN MARQUÉS, S. [et al.] 1995: «Contribución al conocimiento de algunas producciones en hueso de la ciudad hispanorromana de Complutum: el caso de las *acus crinalis*», *Espacio, Tiempo y Forma*,

- serie I. Prehistoria y Arqueología, 8, Madrid, 295-340.
- ROCHE-BERNARD, G. 1993: *Costumes et textiles en Gaule romaine*, París.
- RÖMER-MARTIJNSE, E. 1990: *Römerzeitliche Bleietiketten aus Kalsdorf, Steiermark*, Denkschriften der Österr. Akademie der Wissenschaften, phil.-hist. Kl. 205, Viena.
- SCHENK, A. 2008: *Regard sur la tableterie antique. Les objets d'os, bois de cerf et ivoire du Musée Romain d'Avenches*, Documents du Musée Romain d'Avenches 15, Avenches.
- USCATESCU, A. 1994: *Fullonicae y tinctoriae en el mundo romano*, Departament de Filologia Llatina, Universitat de Barcelona, Barcelona.
- VALENZUELA, S. 2010: «Paisatge, alimentació i gestió de ramats als Antigons a partir de les restes de fauna (vertebrats i mol·luscos)», a: PREVOSTI, M.; GUILLART, J. (ed.). *Ager Tarraconensis 1. Aspectes històrics i marc natural / Historical aspects and natural setting*, Documenta 16, Institut Català d'Arqueologia Classica, Tarragona, 181-192.
- WILD, J. P. 1967: «Two technical terms used by Roman Tapestry Weavers», *Philologus* III, 151-155.
- 1970: *Textile Manufacture in the Northern Roman Provinces*, Cambridge University Press, Cambridge.
- 1999: «Textile manufacture: a rural craft?», a: POLFER, M. (dir.). *Artisanat et productions artisanales en milieu rural dans les provinces du nord-ouest de l'Empire romain*, Monographies Instrumentum 9, Ed. Monique Mergoïl, Montagnac, 29-37.

11. EL VIDRE

Marta Prevosti

Dins de la col·lecció de materials procedents de la vil·la dels Antigons, dipositats al Museu Arqueològic Salvador Vilaseca de Reus, es conserven una sèrie de peces de vidre, poc nombroses.

Inventari

– 3 fragments de làmpades o llums d'oli per penjar al sostre, tipus Isings 96, 106 o 107, forma ja publicada per Crowfoot i Harden (1931). Sovint duen decoració de gotes aplicades en calent, de color blau, a l'estil de les peces 82 i 83 de Carreras (2010), tot i que a les presents no s'aprecien, ja que devien ser a la part superior del vas. El botó de la punta és blau, mentre que la paret del vas és transparent. Són de l'estil de

les 229 a 231 d'Alarco (1976), que l'autor data a la fi del segle IV. Possiblement es tracta de produccions del Mediterrani oriental, de Síria o Palestina, datables en el segle IV. La forma va tenir una llarga perduració (MASV A 75 5840, 5843, 5844) (fig. 1).

– Un fragment de vora, segurament de la mateixa forma, funció, cronologia i procedència que els anteriors, en el qual s'aprecien dues gotes de vidre blau aplicades en calent (MASV A 75 5841) (fig. 1).

– Un ungüentari de vidre blau, forma Isings 28. Li falta la part superior del coll i la vora, per la qual cosa no podem saber si es tracta del tipus Isings 28a o 28b, per bé que segurament era el 28b, que es data del segle I al IV. Fa 55 mil·límetres d'alçada i 20 de diàmetre màxim (a la base) (publicat per Mir 2004, 81) (MASV 5824) (fig. 2).



FIGURA 1. Quatre fragments de làmpades d'oli per ser penjades del sostre. Foto: M. Prevosti.



FIGURA 2. Barreta de vidre. Ungüentari forma Isings 28. Peu de copa. Foto: L. Buffat.

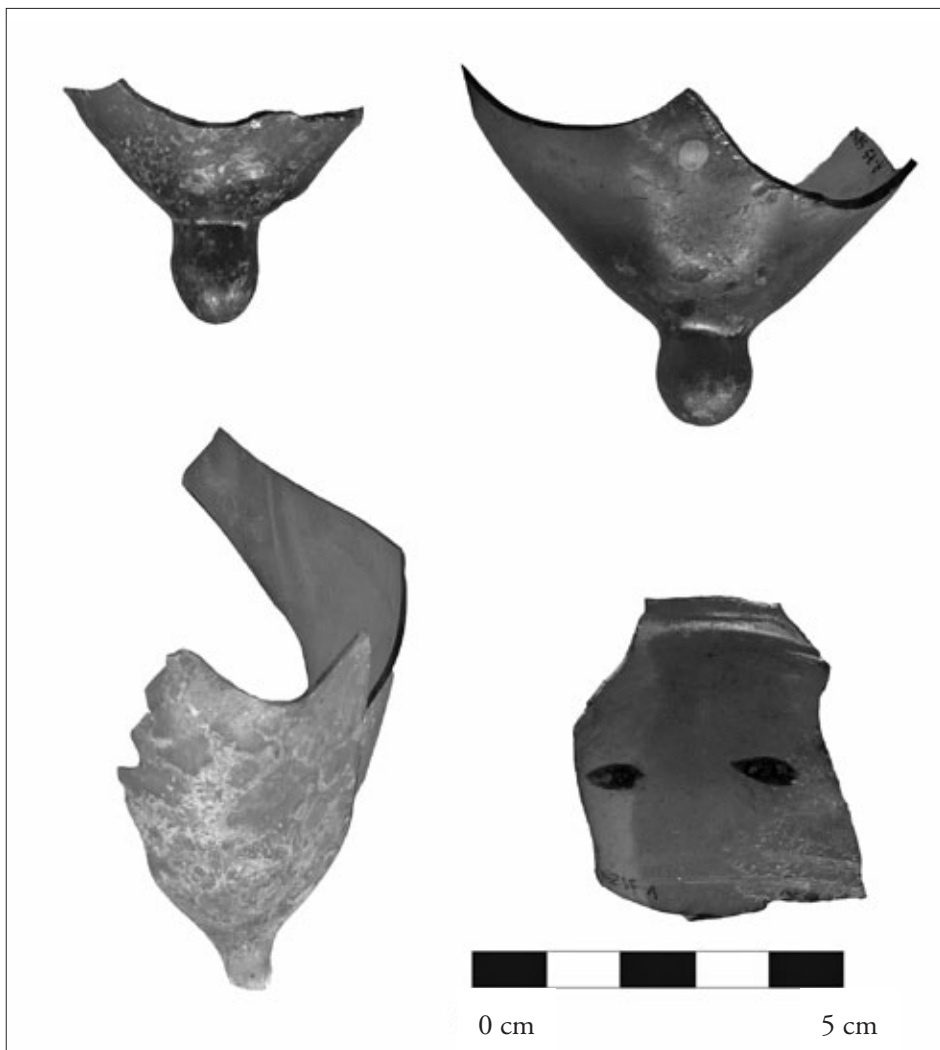

FIGURA 3. Dos fragments de petites barres de pasta de vidre, segurament d'agulla de filosa d'anell. Foto: L. Buffat.

– Un peu de copa, de vidre bufat, potser tipus Isings 111, d'època tardana i que perdura en l'edat mitjana (MASV 5842) (fig. 2).

– Un fragment d'una petita barra de pasta de vidre verda, fet d'una barreta de vidre fos, cargolat, forma Isings 79, de cronologia indeterminada. Podria haver estat d'una barreta per remenar ungüents i perfums. Fa 32 mil·límetres de llarg i 9 de diàmetre (publicat per Mir 2004, 83) (MASV 5820) (fig. 2).

– Un fragment d'una petita barra de pasta de vidre blau marí, acabat en punxa, fet d'una barreta de vidre fos i estirat, forma Isings 79, de cronologia indeterminada. Sembla una punta d'una agulla de filosa d'anell, de l'estil dels *ring distaffs* procedents de Magdalensberg publicats per Gostencnik (2011, 45, fig. 7). Segurament es tracta d'objectes que es regalaven a les núvies o que es posaven a les tombes com a ofrenes funeràries distintives del sexe femení. També podria haver estat l'extrem d'una barreta per remenar ungüents i perfums, però la punta tan afilada fa pensar més aviat en una agulla de l'estil descrit. Fa 32 mil·límetres de llarg per 4 de diàmetre (publicat per Mir 2004, 80) (MASV 5822) (fig. 3).

– Un fragment de barreta corba de pasta de vidre blau marí, feta d'una barreta de vidre fos, cargolat. Es tracta de la part superior d'una agulla de filosa d'anell, com l'anterior, de l'estil dels *ring distaffs* procedents del Magdalensberg publicats per Gostencnik (2011, 45, fig. 7) (MASV 5834) (fig. 3).

– Una dena de collaret de pasta de vidre verd clar, circular, perforada, amb decoració de gallons o incisions verticals. Fa 18 mil·límetres de diàmetre màxim (MASV 5825) (fig. 4).

– Una dena de collaret de pasta de vidre de dos colors, blau marí i groc, que dibuixen cercles al voltant de la perforació central. És de forma tronco cònica, amb les dues bases planes i l'espàtlla convexa. Presenta un lleuger trenc. Fa 21 mil·límetres de diàmetre màxim (publicada per Mir 2004, 82) (MASV 5828) (fig. 5).



FIGURA 4. Dena de collaret amb gallons. Foto: L. Buffat.



FIGURA 5. Dena de collaret de dos colors. Foto: L. Buffat.

– 2 fitxes de pasta de vidre blau fosc, circulars, de base plana i superfície superior convexa, segurament per engalzar en alguna peça decorativa. Fan 16 i 17 mil·límetres de diàmetre respectivament (publicat per Mir 2004, 82) (MASV 5837 i 5827) (fig. 6).

– Una peça de pasta de vidre blanc, de la mateixa forma i funció que les anteriors, de 20 mil·límetres de diàmetre (MASV 5835).

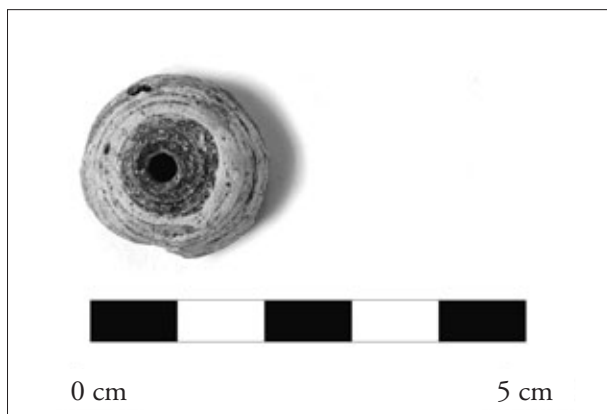

FIGURA 6. Fitxa de pasta de vidre blau. Foto: L. Buffat.

– 7 fitxes més de pasta vítria: 2 de blaves, 3 de blanques i 2 de daurades, de la mateixa forma i funció que les anteriors.

– Una fitxa de pasta vítria de color gris, circular, amb les superfícies inferior i superior planes, de 25 mil·límetres de diàmetre. Presenta la superfície esquerdada, potser per l'acció del foc (MASV 5838).

Conclusions

El conjunt de vidres dels Antigons és força divers i conté peces ben característiques d'àmbit domèstic i d'àmbit funerari. El seu estat de conservació també fa pensar que la procedència deu ser majoritàriament de tombes. Les denes de collaret de pasta de vidre, així com les fitxes, hi són força comunes. L'ungüentari també és una peça força comuna i el seu estat de conservació fa pensar que procedeix d'una tomba. Les dues barretes de pasta de vidre també són força comunes, com també ho és el fragment corb que sovint es classifica com el mànec en forma d'anella d'una barreta per remenar ungüents. Ara bé, aquí hem classificat la barreta de punta afilada i el fragment d'anella com una possible agulla de filosa d'anell, de l'estil dels *ring distaffs* procedents de Magdalensberg i publicats per Gostencnik (2011, 45, fig. 7), justament per la punta afilada que presenta. Segons aquesta autora, aquests objectes es regalaven a les núvies i també es posaven

a les tombes com a ofrenes funeràries distintives del sexe femení.

Destaquen, com a indicador d'època baiximperial, un peu de copa i els quatre fragments de làmpades. Les peces més singulars, sense dubte, són aquestes darreres. Es tracta de llums d'oli baiximperials, de vidre transparent blavós amb botó blau i un d'ells amb gotes blaves aplicades, originaris del Mediterrani oriental. Denoten un alt poder adquisitiu i unes relacions comercials d'ultramar que es mantenen a la vil·la del segle IV.

Bibliografia

- ALARCAO, J. de 1976: «Verres», *Fouilles de Conimbriga VI. Céramiques diverses et verres*, Diffusion E. de Boccard, París, 155-243.
- CARRERAS, T. 2004: «El vidrio antiguo. Técnicas de fabricación y decoración», *La fragilidad en el tiempo. El vidrio en la antigüedad*, Museu d'Arqueologia de Catalunya, Barcelona, 13-20 i 57-101.
- 2010: «El vidre a l'antiguitat», *Ànimes de vidre. Les col·leccions Amatller*, Museu d'Arqueologia de Catalunya, Barcelona, 37-47 i 66-114.
- CROWFOOT, G.; HARDEN, D. B. 1931: «Early Byzantine and later glass lamps», *Journal of Egyptian Archaeology* XVII, 196-208.
- GOSTENCNIK, K. 2011: «Textile production in late republican and early empire: 'Old Virunum' on Magdalensberg in Noricum (Southern Austria)», a: ALFARO, C.; BRUN, J.-P.; BORGARD, Ph.; PIERBON BENOIT, R. (ed.), *Textiles y tintes en la ciudad antigua / Tissus et teintures dans la cité antique / Tesuti e tinture a la città antica*, Purpurae Vestes III, València i Nàpols, 41-53.
- ISINGS, C. 1957: *Roman glass from dated finds*, Archaeologica Traiectina II, Gröningen.
- MIR, A. 2004: «Institut Municipal de Museus de Reus (Reus, Baix Camp)», a: *El vidre en museus de les comarques de Tarragona*, Diffundere 3, Departament de Cultura, Generalitat de Catalunya, Tarragona, 77-88.

12. VALORACIÓ GENERAL I CONCLUSIONS

Marta Prevosti i Ramon Járrega

L'estudi d'aquesta important vil·la romana s'inscriu dins d'un de caràcter més general, el Projecte Ager Tarraconensis (PAT), per la qual cosa resulta doblement interessant, ja que, més enllà de la informació que n'obtenim per ella mateixa, brinda una informació que som capaços de contextualitzar dins del marc més ampli de l'estructura del poblament i del paisatge on va sorgir i es va desenvolupar. El marc natural de la zona on s'ubica la vil·la dels Antigons, la geologia (Daza i Álvarez 2010), el paisatge (Pèlach i Prevosti 2010), l'evolució del clima i la vegetació (Riera *et al.* 2010; Allué *et al.* 2010) del seu entorn, han estat estudiats per al conjunt de l'àrea d'estudi del PAT (Prevosti i Guitart 2010). També es va abordar l'estudi de la fauna d'aquesta àrea, centrada en dues col·leccions de restes faunístiques, la de la vil·la de la Llosa, de Cambrils (Padrós 2010), i la dels Antigons, de Reus (Valenzuela 2010; Padrós i Valenzuela 2010). Disposem, doncs, del material necessari per emmarcar àmpliament aquest jaciment.

Gràcies a les tasques de salvament dutes a terme entre els anys 1976 i 1978 pel Museu d'Arqueologia de Reus, es va poder documentar el que coneixem de la que devia ser una de les vil·les més riques de l'ager *Tarraconensis*. Dissortadament, com explica Jaume Massó, la destrucció va ser implacable i els arqueòlegs sols en van poder excavar ràpidament algunes àrees i documentar-ne succintament d'altres, de manera que en tenim un coneixement limitat a algunes parts i ens manca la visió de conjunt i per fases de l'establiment. El salvament més important es va centrar en la recollida d'una gran quantitat de material arqueològic mòble, que es custodia al museu de Reus, l'estudi del qual es presenta en aquest volum.

Els seus elements més ben coneguts corresponen a espais residencials i espais productius, entre els quals destaquen el nimfeu (amb la seva decoració estatuària) i el gran abocador, que, com hem vist, coincideixen en el temps, a la darrereria del segle II i l'inici del III, per la qual cosa podem suposar que corresponen al moment de màxima esplendor de la vil·la. També s'hi varen documentar uns importants forns ceràmics.

La ubicació del jaciment sobre un petit turonet orientat al sud-est, és a dir, cap al mar, en una zona ben comunicada i de control visual, permet comprendre que es va tractar d'un hàbitat agrícola amb un bon potencial. Ara bé, segurament allò que explica la preeminència que va assolir l'establiment és la seva

situació de proximitat al nucli urbà, en una àrea especialment densa de poblament, i de riques terres agrícoles, que abraça l'actual terme de Constantí i l'espai limítrof del de Tarragona, format pel triangle comprès entre els assentaments romans dels Mongons, el castell de Solzina i la vil·la de Mas Sardà (actualment a la zona de les indústries petroquímiques).

A partir des estudis del PAT, Josep M. Palet i Héctor Orengo (2010) han posat en relació aquest establiment amb l'organització parcel·l·lària romana del territori, i cal destacar la ubicació dels Antigons al costat d'un dels eixos de la centuriació que s'ha documentat a l'ager *Tarraconensis*. La trama centuriada dins de la qual queda inserit l'establiment és l'anomenada *Tarraco I*, que es data, segons aquests autors, amb gran probabilitat, en època republicana, entre la fi del segle II i mitjan segle I aC (Palet i Orengo 2010, 148-150). La mateixa trama centuriada devia exercir de via de comunicació, que conduïa des del jaciment, pel camí de Sant Llorenç, fins a la Via Augusta o via *De Italia in Hispanias*, que circulava a la vora del Francolí. En aquest recorregut fins a la via principal, passava per vil·les tan importants com la de Sant Llorenç, Mas dels Frares, Mas del Serapi i Centcelles, fet que ajuda a comprendre la densitat de la xarxa que va crear la implantació del sistema de la vil·la als voltants de *Tarraco*. Hem d'interpretar aquest sector com un espai privilegiat d'ocupació per part de les elits de la ciutat, on es devia desenvolupar una important activitat urbana *in agro*. Resulta ben evident, doncs, que la ubicació va ser determinant en la importància que va assolir aquest assentament, que podem qualificar de vil·la suburbana.

L'establiment tardorepublicà

Sobre els orígens de l'establiment, la troballa de ceràmiques ibèriques (en què destaca el tipus anomenat *kalathoi*, concretament dels tipus Mata 2711 i 2721) i de ceràmiques d'importació, especialment l'àmfora grecoitàlica, ens permeten documentar l'existència d'un establiment anterior a l'època romana imperial. Ara bé, l'estudi de les ceràmiques no permet precisar si hi hagué un establiment ibèric anterior a l'ocupació romana, o bé si aquest primer hàbitat correspon a un dels establiments dispersos del període republicà, que tan abundants són a l'entorn de *Tarraco* i en general a la costa catalana. Com bé

indica Loïc Buffat,¹ podem considerar significatiu el fet que no s'hagi identificat en les col·leccions cap element datable en el període ibèric ple (àmfora púnica, ceràmica àtica, ceràmica feta a mà, àmfora massaliota), la qual cosa és un indicatiu que l'hàbitat dels Antigons es degué iniciar ja en època romana republicana. En tot cas, l'àmfora grecoitàlica ens proporciona una datació que no pot ser posterior al segle II aC. No coneixem res sobre les característiques d'aquest hàbitat inicial, però sembla que es devia localitzar pels voltants de l'àrea del nimfeu, a la zona nord del jaciment, segons es desprèn del testimoni de Jaume Massó i dels plànols d'aquest autor on s'indica aproximadament la ubicació d'aquestes troballes.

La presència de materials de cronologia tardorepublicana és, però, poc abundant, la qual cosa, juntament amb el fet que no es coneguin restes arquitectòniques d'aquest establiment, fa que no sigui possible determinar les característiques i la importància d'aquest hàbitat. En aquest sentit, de ben poc ajut ens són els texts escrits pels excavadors a les etiquetes dels materials: ni per al «testar ibero», que es va documentar al nord de l'excavació, ni per a la «TT tomba», que es refereix a un enterrament tardoantoc que es localitzà al punt més meridional del jaciment (o, almenys, de la zona coneguda), i pels voltants del qual sembla que es va trobar material ibèric.

Tampoc no ens ajuda gens la troballa d'un fragment de ceràmica campaniana en la fàbrica d'un paviment d'*opus signinum* prop de la zona del nimfeu, ja que podria haver estat una peça residual aportada amb les terres; tanmateix, això deixa oberta la possibilitat d'estructures arquitectòniques tipològicament romanes d'època tardorepublicana. No podem afirmar ni negar l'existència d'una vil·la ja en aquest període, possibilitat que s'ha posat en relleu per a altres assentaments propers (com el del Moro de Torredembarra i, potser, el Mas d'en Gras); en tot cas, les vil·les republicanes estan situades al costat d'importants eixos de comunicació, concretament la que amb el temps es conegué com a Via Augusta (Járrega 2000a; Macías 2005, 81; Prevosti 2005, 355-364). El jaciment dels Antigons no es troba pas tocant a la Via Augusta, però tampoc gaire lluny, i a més, com s'ha dit, és al costat d'un dels eixos de la centuriació.

La vil·la del segle I dC, la producció d'àmfores i l'economia

En qualsevol cas, hem de pensar que en el segle I aquest assentament degué tenir els trets d'una vil·la romana. No sabem pràcticament res sobre les característiques de l'assentament durant el segle I i la major

part del II dC; la troballa de dues cambres amb paviments d'*opus signinum* a uns 20 metres al nord-est del nimfeu, en un dels quals es va trobar la ceràmica campaniana abans esmentada, podrien correspondre a aquesta fase, tot i que podrien ser d'època republicana. D'altra banda, la troballa d'elements luxosos, concretament de fragments de revestiments de marbre i columnes, documenten un assentament important, però cal tenir en compte que deuen correspondre, en la seva major part, a la vil·la del segle II dC. El més destacable de la primera centúria de l'Imperi, a més de la troballa de materials ceràmics d'aquesta època, és la presència dels tres forns terrissers dels quals, tot i que foren destruïts amb estultícia (ja que encara avui el lloc que ocupaven no ha estat edificat), comptem afortunadament amb algunes fotografies corresponents al moment en què es dugué a terme la campanya de salvament.

En dos d'aquests forns es fabricaven àmfores i el tercer es va interpretar que servia per coure ceràmica comuna. Els dos primers eren de planta rectangular i corresponents als tipus 3a i 4a de la classificació de Fletcher (1965), i produïen com a mínim àmfores de les formes Dressel 2-4 i 7-11. Sembla probable que en aquesta terrisseria es fabriquessin també altres produccions, com ceràmica comuna o material constructiu, ja que aquesta és la tònica general en les terrisseries de l'ager *Tarraconensis* (Járrega i Prevosti 2011). La troballa d'una antefixa, concretament del tipus «bust d'Àrtemis Selene sense creixent lunar II», ha fet pensar que se'n produïa a la terrisseria dels Antigons, com ha estudiat Jordi López Vilar (2011), que les data en la primera meitat del segle I. La reflexió gira entorn de dues possibilitats: o bé l'antefixa estava inserida en la decoració de la vil·la de la primera meitat del segle I, o bé es va fabricar a la terrisseria com un producte per vendre. El fet que en totes les vil·les on s'han trobat antefixes coincideixi que hi funcionava una terrisseria en el període de primera meitat del segle I, fa sospitar que no s'empraven per a la decoració de les cases de camp, sinó que s'hi fabricaven i eren destinades a alguns edificis públics del nucli urbà de *Tarraco*.

La producció d'àmfores està indubtablement atestada per la presència de fragments sense coure corresponents a les formes Dressel 2-4 i 7-11. La producció d'àmfores de la terrisseria dels Antigons, estudiada a partir d'aquests materials (Járrega 1995, 1996a, 1998, 2002 i 2009a) sembla reduïda a aquestes dues formes. En realitat, no es conserva un nombre gaire elevat de fragments, però els materials crus que s'acaben d'esmentar demostren la seva producció al lloc. No es coneixen segells d'aquest jaciment, només uns grafitis al pivot que semblen correspondre a les lletres IL, que segons Piero Berni (2010) deuen correspondre a noms

1. Vegeu-ne l'estudi introductori de la vil·la dels Antigons en aquest mateix volum.

de *figuli*. Així doncs, és gairebé impossible estudiar la possible comercialització d'aquestes àmfores.

Sabem que l'àmfora Dressel 2-4 serví per envasar vi, per la qual cosa la podem relacionar amb els testimonis dels autors clàssics que esmenten el vi tarracòense. Més complicat és el cas de la Dressel 7-11, ja que podria haver servit també per envasar vi o altres productes, però tenint en compte que es tracta d'un tipus d'àmfora propi de les salaons, i tenint en compte que el mar no és gaire lluny dels Antigons, cal considerar la possibilitat que aquí es fessin els envasos que serien conduïts fins a la costa, on es devien omplir, per la qual cosa no podem descartar a priori que servissin per envasar salaons.

Tot i que no en coneixem restes arquitectòniques, el més probable sembla, tenint en compte l'evolució posterior de l'assentament, que aquesta terrisseria estigués en connexió directa amb una vil·la romana. Alguns indicis indirectes ens informen de la importància que degué tenir l'assentament, com la presència d'una vora amb marca d'àmfora vinera Dressel 6 de l'Adriàtic, que es data al segle I dC, raríssima a la nostra àrea geogràfica,² i que per tant fa pensar en un regal o algun tipus d'importació privilegiada.

La troballa d'elements ceràmics d'importació (sigil·lada itàlica i gàl·lica, així com probablement els inicis de la hispànica) documenta activitat en l'assentament durant el segle I dC. Això i la producció d'àmfores palesen l'existència d'una vil·la en aquesta zona, de la qual almenys els forns permeten documentar els aspectes funcionals, sense que puguem precisar si es tractava d'un hàbitat més o menys ric.

La referència en els croquis conservats a la troballa de cinc basses de decantació, situades a la part central de la vil·la, ens permet documentar (ni que sigui parcialment) altres elements arquitectònics relacionats amb la part productiva, tot i que desconexem de quina època. Segons Jaume Massó, tan sols es varen poder documentar les bases d'aquests dipòsits, tots ells de petites dimensions (d'1 per 1 metres, aproximadament). Una d'aquestes basses es trobà al sud-oest del nimfeu. Més cap a l'est hi havia dos parells de dipòsits bessons. Amb aquest complex es podria relacionar un gran bloc de pedra paral·lelepípedic que presenta dos encaixos als seus costats, que sembla haver estat un contrapès de premsa d'un trull (Prevosti 2011, 411, fig. 20). A uns 20 metres al nord del nimfeu (segons Massó) hi havia un magatzem de *dolia defossa*, del qual resta encara un fons *in situ*, i en què s'endevinaven els negatius (força erosionats) de tres altres *dolia* que formen una alineació amb una orientació est-oest. Molt possiblement es tracta de les restes del celler de vi (Prevosti 2011, 411). La producció d'àmfores vineres identificada a la vil·la

invita a pensar que el vi fou una de les produccions agrícoles principals (si no la més important) del *fundus*, almenys en el segle I dC, i molt possiblement fins a la fi del segle II i l'inici del III (tal com fan pensar les àmfores tarracòenses Dressel 2-4 evolucionades, de vora de perfil quadrat, que podrien haver estat fabricades als Antigons).

El fet que tant els dipòsits com el contrapès de premsa i els *dolia* es trobin a la vora del nimfeu, fa pensar que han de pertànyer a fases diferents. Molt probablement devien pertànyer a la instal·lació de premsa i celler de vi, és a dir, la *cella vinaria* coetània dels forns d'àmfores, per tant, del segle I i potser del II i el III, tot i que hipotèticament podrien ser posteriors a la destrucció del nimfeu, que s'obliterà en el segle V. Com que manca qualsevol data de tipus estratigràfic, no podem datar ni el magatzem de *dolia* ni els dipòsits ni la premsa, per la qual cosa, encara que resulta lògic relacionar-los entre ells, cal tenir en compte la llarga durada de la vil·la, i doncs no podem descartar que corresponguin a fases diferents.

Aquests testimonis són de gran interès, perquè, tot i les dificultats, esdevenen indicadors que la vil·la dels Antigons, al segle I i molt possiblement també al II i l'inici del III, era un important centre productor de vi que fins i tot fabricava els envasos amfòrics, com passa en altres vil·les com la Canaleta.

El taller tèxtil

Entre el material procedent de les excavacions, especialment de la zona de l'abocador, es compten abundants eines fetes d'os: 443 punxons de teixir, 82 agulles de cosir, 29 agulles fines sense cabota, 87 agulles amb cabota i 9 fusos de filar, a més de molts fragments trencats i difícils de classificar. També hi ha algunes eines de bronze que responen a estris tèxtils: dos fusos, una agulla de filosa d'anell i múltiples agulles de cosir, així com una agulla de filosa de vidre i peces ceràmiques: 5 fusaioles i 15 *pondera*. Els punxons i les agulles es donen, doncs, en les quantitats més altes i han de significar una indústria. Es tracta d'una mostra del total d'eines tèxtils que hi havia d'haver al taller, ja que aquest tipus d'instruments es feien molt sovint de fusta. Com que la fusta no es conserva després de pocs segles, aquestes eines han desaparegut, de la mateixa manera que tampoc han quedat traces dels telers. Així doncs, aquestes humils eines fetes d'os, els punxons i agulles amb què s'ajudaven els teixidors i els sastres en la seva feina, són de gran valor per identificar l'activitat tèxtil d'època romana. Es tracta d'eines característiques per al treball als telers verticals, que poden ser

2. Vegeu-ne l'estudi de Cèsar Carreras i Piero Berni en aquest mateix volum.

tant de peses com de doble travesser. Ara bé, la troballa de pocs pesos de teler al jaciment fa pensar que més aviat es devien usar els telers de doble travesser.

Com hem descrit en altres llocs (Prevosti 2011, 447-449), el lli havia de ser una fibra molt important en la producció de la zona, com es desprèn de Plini (*Nat.* 19.10), que descriu el lli que es feia a Tarragona com el de més blancor i finor de l'Imperi. Plini (*Nat.* 19.10) escriu: «La *Hispania Citerior* té també un lli d'extraordinària blancor, gràcies sobretot a les aigües del torrent que banya *Tarraco*, en què l'abrillanten. Així mateix, s'ha d'admirar la subtileza dels teixits de gasa que allí es troben.» D'aquest text es dedueix que al llarg del Francolí hi havia d'haver prats de blanqueig de teles, a més d'una indústria tèxtil que segurament tenia una importància notable. Els telers on es fabricaven aquests productes podien ser telers verticals de peses o de doble travesser, i no era pas necessari que fossin horitzontals, ja que els lligaments que requereixen les teles de lli referides són senzills. I justament la vil·la dels Antigons es troba a la zona que esmenta Plini; per tant, una possibilitat és que al taller tèxtil es treballés el lli.

La producció de canem i especialment la de la llana també compten amb una llarga llista de citacions de les fonts clàssiques, entre les quals destaca la informació que en donen Cató, Varró i Columel·la. Ara bé, cap dels esments fa referència a la zona del Camp de Tarragona. Sabem, però, que en època romana els vestits eren molt usualment de llana, i que se'n va fer d'altíssima qualitat, de vegades no igualada per la millor llana merina de la producció actual australiana i neozelandesa. Es teixia també en telers verticals com els descrits i amb les mateixes eines. Per tant, les que s'han recuperat als Antigons tant poden indicar la producció de lli com la de llana, o el canem, o diverses fibres. Tot plegat, en telers verticals, dins d'una indústria manufacturera que devia produir per vendre i que devia constituir un dels puntals econòmics de la vil·la.

Una gran vil·la senyorial dels segles II-III. El nimfeu i l'abocador

La presència del nimfeu i del seu conjunt escultòric i el gran abocador excavats en 1976-1978 permet saber que a finals del segle II i l'inici del III aquest establiment s'havia convertit en una gran vil·la. No sabem quan i per què es va produir aquesta transformació, ja que desconeixem les característiques de l'hàbitat precedent, però podria haver-se produït en algun moment indeterminat del segle II, que no podem precisar, perquè malauradament no podem datar la construcció del

nimfeu amb dades estratigràfiques. Com veurem més avall, els Antigons, en aquesta etapa, sembla haver estat el centre d'una gran propietat, d'economia basada en l'agricultura combinada amb la ramaderia.

Sigui com sigui, podem afirmar que vers l'època de Marc Aureli, Còmmode i Septimi Sever, els Antigons fou una luxosa vil·la romana. Això ho atesten tant la tipologia de les estàtues³ com la cronologia de l'abundantíssim lot ceràmic recollit a l'abocador. A més, cal considerar la col·lecció numismàtica recuperada, gran part de la qual correspon també a l'abocador, i on, juntament amb un reduït grup de monedes del segle I i un de més ampli del segle IV, destaca una sèrie de monedes d'Adrià, Faustina I, Marc Aureli, Faustina II i Septimi Sever, que confirmen la cronologia atribuïda a l'abocador a partir de les ceràmiques.

El nimfeu,⁴ profusament decorat amb estàtues, és un indicador del gran nivell assolit per la vil·la en aquests moments. Aquest element creà un espai luxós que deu ser testimoni de la presència força freqüent del *dominus*. Es tracta d'un nimfeu del tipus de façana, amb un grup de dos nínxols i dues exedres a cada extrem, i suposem que podria haver tingut una exedra central, amb la qual cosa entraria dins del clàssic esquema tripartit. La decoració devia ser precisament de façana arquitectònica, amb jocs de marbres i columnes, com es desprèn d'algunes restes conservades, i d'escultures de Bacus i el seu cicle, així com una Cíbele. Aquesta deessa esdevé un tema excepcional en un nimfeu, fet que representa un desviament dels canons decoratius i simbòlics que havien regit les decoracions dels jardins dels segles precedents, i que es comença a produir a l'inici del segle III. El nimfeu devia estar presidint un espai de jardí, probablement amb peristil, del qual coneixem també una font en forma de petxina circular. Els nimfeus dels jardins privats solien formar part de programes decoratius i arquitectònics d'un cert nivell cultural i econòmic, destinats a reproduir paisatges ideals, propicis a l'*otium*, i on les representacions de les pintures de les parets, de l'escultura i dels jocs d'aigua ajudaven a evocar un espai sacre idíl·lic, un clima de vida regalada, propi del camp, que formava part de l'ostentació del *dominus*. L'aigua era un element imprescindible d'aquestes recreacions, car la presència d'aquest bé preuat i escàs ajudava a crear l'efecte d'un espai fecund dins del clima mediterrani. Per tant, i encara que no en tenim evidències, l'aprovisionament d'aigua deu haver estat important a la vil·la dels Antigons, potser a partir d'alguna deu natural que actualment no podem localitzar; aquest aprovisionament hídric podria haver estat també un dels elements determinants per a la ubicació de la vil·la. Enfront del nimfeu hi devia haver el triclini principal de la casa,

3. Vegeu l'estudi d'Eva M. Koppel sobre les escultures dels Antigons en aquest volum.

4. Vegeu-ne l'estudi de Marta Prevosti en aquest volum.

on el *dominus* rebia els seus amics per banquetejar amb ells, en un esquema que es reproduïx fins a l'infinit en l'arquitectura domèstica romana d'elit, tant del camp com de la ciutat.

El nimfeu i la font en forma de petxina s'han de relacionar amb les conduccions d'aigua, de les quals s'han localitzat dos branccals situats al sud del jaciment. Aquestes canalitzacions, construïdes a base de murets de maons i un llit de *tegulae*, es coneixen molt malament, malgrat l'existència d'alguns croquis conservats al Museu d'Arqueologia Salvador Vilaseca, de Reus. Sembla que hi hagué almenys dues fases constructives, ja que aparentment una de les canalitzacions en tallà una altra. En gran part aparegueren amb la seva coberta de lloses.

D'altra banda, la troballa de bobines d'hipocaust demostra l'existència d'àrees calefactades –i, probablement, de *balnea*– que no podien mancar en una vil·la d'aquestes característiques, encara que no tinguem cap dada per localitzar-ne l'emplaçament.

L'abundant sèrie d'aplacats de marbre ha de correspondre també a la decoració arquitectònica de la vil·la en aquest període (Álvarez, Gutiérrez i Pitarch 2011). Aquests materials donen indicatiu també de l'activitat importadora que afecta la vil·la, ja que, a més de productes de procedència local o regional (abundant presència de la pedra calcària de Santa Tecla, procedent de Tarragona, i jaspí de la Cinta o brocatell, procedent de *Dertosa*) es documenta la importació de marbres estrangers. Els marbres blancs de gran qualitat (especialment de Carrara, juntament amb rars elements de *Paros* o el Proconès) són utilitzats sobretot per a les peces de qualitat (escultures). Apareixen també plaques de *grecco scritto* i calcària (potser dels Pirineus?), de qualitat un xic menor. La presència d'altres materials (*giallo antico*, *pavonazzetto*, *porfido verde serpentino*, *verde antico* i *africano*) és numèricament insignificant.

La gran quantitat de materials ceràmics que s'ha documentat en l'abocador ens permet conèixer quelcom sobre el comerç a la vil·la del segle II i l'inici del III, a partir dels materials d'importació. Cal destacar sobretot la massiva arribada de productes africans, com ho documenten la sigil·lada africana A i la ceràmica africana de cuina. Cal tenir en compte la pervivència de la sigil·lada hispànica, especialment a partir de les formes Dragendorff 44 i Ritterling 8; probablement es tracta de materials forans, de l'interior peninsular, tot i que no en podem estar segurs, ja que la producció de sigil·lada hispànica documentada esporàdicament al Camp de Tarragona (Pallejà 1994, 16, 23, i 37, fig. 5 i 29-30; Vilaseca i Adiego 1998-99, 272 i 274, fig. 7; Vilaseca i Adiego 2000, 279 i 283, fig. 11; Vilaseca i Adiego 2002, 219-220 i 227, fig. 10) no correspon a aquestes formes.

D'altra banda, la troballa d'altres elements, com la ceràmica vidrada o la ceràmica coríntia romana,⁵ força exòtics i poc estesos a les nostres contrades, constitueix una altra prova de la importància de la vil·la a cavall dels segles II i III. Cal dir que la ceràmica coríntia romana a l'*ager Tarraconensis* tan sols s'ha trobat a les vil·les de la Llosa (Cambrils), Mas d'en Gras (Vila-seca) i els Antigons, de les quals el conjunt d'aquesta darrera és el més important, també a nivell (que sapiguem) de tota la península Ibèrica.

Sobre els propietaris

Qui podria haver estat el *dominus* és quelcom que no sabem amb certesa, però en tenim indicis. D'una banda, cal tenir en compte les inscripcions trobades al poble de la Canonja, per la seva proximitat amb el jaciment. Gorostidi (2010) en recull sis: la 68 se situa al jaciment de Mas d'en Pons, cap a la Pineda, per tant lluny de la zona en qüestió; les tres del castell de Masricard (núm. 87-89), segons l'autora podrien procedir de Tarragona. La del carrer Bisbe Borràs (núm. 15) és una estela de grans dimensions amb acabament semicircular, decorada amb dues rosetes i un creixent lunar, de 130 centímetres d'alçada, dedicada a un soldat potser d'*Emerita Augusta*, i es data entre els segles I i II dC. El lloc d'aquesta troballa, reutilitzada en una casa, no és gaire lluny dels Antigons, i per tant també cal considerar la possibilitat que en procedís. La seva presència en ple *ager* de *Tarraco* fa pensar que el soldat en qüestió podria haver-s'hi establert al capdavant d'una propietat agrària, on hauria prosperat considerablement.

Finalment, la inscripció 10 es va trobar a la partida de Miralbó, a l'est de la Canonja, en la zona més pròxima al jaciment dels Antigons, reutilitzada com a branccal de la porta d'una casa. Es tracta d'un pedestal eqüestre dedicat al decurió tarraconense *L. Aelius Polycletus*, destinat a decorar un ambient privat, com una vil·la. Aquesta proximitat, així com l'alta posició social dels seus protagonistes i el caràcter privat del monument, fan pensar que el personatge podria haver estat un dels propietaris de la vil·la durant els segles II-III, i resulta versemblant que la seva procedència fos la vil·la més important de la zona, que és els Antigons. Amb tot, sols és una conjectura, i és cert que també podria ser d'una altra vil·la, potser fins i tot existent a la mateixa partida de Miralbó, que desconeixem. Segons Gorostidi, aquest pedestal d'estàtua eqüestre que dedica una mare al seu fill, membre de l'*ordo decurionum*, sense indicar més càrrecs del seu *cursus*, així com l'apel·latiu *dulcissimus*, fan pensar que es tracta d'un home molt jove, fill d'un llibert pròsper, just en-

5. Vegeu l'estudi de Jaume Massó, Ester Ramón i Ramon Járrega en aquest volum.

cetada la seva carrera municipal. Gorostidi reflexiona que els *Aelii* amb *praenomen Lucius*, de *Tarraco*, dels quals sols es coneix *Polycletus*, devien ser gent que havien prosperat fins a aconseguir fer entrar el fill a l'*ordo decurionum* ben jove, fet que indica la fortuna important dels pares. Pensa que el pare de *Polycletus* podria haver estat un llibert de Luci Ver en els anys 138-161, abans d'arribar al tron, quan encara era *L. Aelius Aurelius Commodus*. El cert és que la datació del personatge coincideix amb la de l'abocador i el nimfeu, és a dir, la gran època de la vil·la dels Antigons.

D'altra banda, els grafitos sobre ceràmica documentats a la zona de l'abocador⁶ ens poden ser també d'ajut. Hi ha la presència del grafit FVR, que eventualment podria haver correspost a un *Furius*, que no tenim gaire constatat en l'epigrafia tarraconense, tot i que es coneix un *Furius Faventinus*.

Tanmateix, hi ha dades força sòlides que indiquen que cal vincular la vil·la a un cert *Statutus*, que es documenta en grafitos sobre sigil·lada hispànica, ja que el grafit es repeteix diverses vegades. És molt temptador vincular-lo amb un cert *Iulius Statutus*, conegut per la seva inscripció funerària de la necròpoli del Francolí a Tarragona (Mariner 1949; Alföldy 1975, 230, núm. 447; Gómez Pallarès 2002, 93-98). Aquest personatge, propietari d'un taller de joieria, possiblement era natural de *Carnuntum*, a Pannònia. La raresa a la *Hispania Citerior* d'aquest *cognomen* i la cronologia de la inscripció funerària, coincidint amb la del nimfeu i l'abocador, permeten plantejar la identificació d'aquest personatge amb el *dominus* de la vil·la dels Antigons. Com que es tracta d'un nouvingut, és evident que degué comprar o heretar la propietat; tanmateix, no ens ha d'estranyar que els *fundi* canviessin de propietari fins i tot amb certa freqüència, com està epigràficament documentat a Itàlia (Marzano 2007).

La cronologia dels materials i la moneda de Septimi Sever ens permeten suposar que la vil·la quedà estalvia de les greus conseqüències que tingué a *Tarraco* la guerra civil entre Clodi Albí i Septimi Sever l'any 197, ja que sabem que aquest darrer es va venjar terriblement i que el fet d'haver pres partit pel primer va costar la vida al governador de la *Hispania Citerior*, Novi Rufus, així com als senadors de possible origen tarraconense Clodi Rufus i Fabi Paulí. Aquests esdeveniments devien comportar tot un seguit de confiscacions (que qui sap si l'esmentat *Statutus* no va aprofitar) que podrien explicar l'aparent abandonament en aquests moments d'alguns assentaments, com passa a Mas d'en Gras, al terme de Vila-seca (Jàrraga i Sánchez 2008). Per tant, sembla que la vil·la

dels Antigons no es veié afectada per aquests aldarulls, i que va poder continuar la seva activitat, tot i que podria haver canviat de propietari.

L'estudi de la gestió ramadera

Un dels elements més importants per a l'estudi de l'economia de la vil·la en el segle II i l'inici del III és l'anàlisi de les restes faunístiques, dut a terme per S. Valenzuela.⁷ A la zona de l'abocador del segle III s'aprecia un clar predomini de les restes de fauna d'origen alimentari. La proporció més alta correspon als bovins, que es troba al voltant del 50 per cent de les restes de mamífers; els ovicaprins, juntament amb el porc, constitueixen el 17 per cent. Hi ha una representació encara menor de les espècies salvatges, de les quals la més abundant és el conill, seguida del cérvol. Entre les espècies no vinculades al consum alimentari, destaquen els èquids i els gossos, que representen l'1,83 i el 0,33 per cent. Entre les restes malacològiques, l'espècie més abundant és el cargol comú, tot i que també destaca la presència d'ostres.

En el cas dels ovicaprins, la majoria se sacrificaven entre els 12 i els 24 mesos, quan ofereixen l'òptim carni, però també es detecten individus més grans, la qual cosa indica probablement que es seleccionaven per a la reproducció i per obtenir-ne la llana i la llet. També en el cas dels porcs se centra en l'òptim carni i probablement en l'obtenció de garrins per vendre, però la presència d'individus més vells es deu segurament també a la selecció com a elements reproductors (Padrós i Valenzuela-Lamas 2010).

Per tant, és evident que hi ha un clar predomini del consum de bòvids, seguits dels ovicaprins, mentre que la presència d'espècies salvatges com el cérvol és esporàdica. Tanmateix, aquesta presència està indicant que una part dels productes consumits procedeixen de la cacera, que podria situar-se a la vora de la vil·la, o fins i tot estar basada en *leporaria*. Amb tot, la vil·la dels Antigons es troba a només 3 quilòmetres del mar i en una zona relativament poblada, que ja en època romana devia estar prou antropitzada, i no gaire lluny del pas de la Via Augusta; per tant, és probable que la cacera s'hagués d'anar a buscar més cap a l'interior, potser cap a la zona de la Selva.

Resulta especialment interessant l'estudi dels bovins. A través de l'estudi de l'edat de sacrifici dels animals, Sílvia Valenzuela planteja una gestió ramadera basada en els grups d'edat. Entre els bovins d'entre 1,5 i 2,5 anys (massa joves per a la reproducció: *Columella* 22.1 i 24.1), es seleccionaren els individus per

6. Vegeu-ne l'estudi de Diana Gorostidi en aquest mateix volum.

7. Vegeu el capítol de Sílvia Valenzuela-Lamas (2010) «Paisatge, alimentació i gestió dels ramats als Antigons a partir de les restes de fauna (vertebrats i mol·luscs)» al volum 1 d'aquesta obra. També Padrós i Valenzuela-Lamas 2009 i Padrós i Valenzuela-Lamas 2010.

al treball dels camps (els bous es castren als dos anys, segons Varró 2.5.17) i els millors per a la reproducció. La resta es dedicaren a la venda com a carn o com a animals vius. I encara en restarien un cert nombre d'excedentaris a la vil·la. Els individus entre 2,5 i 4 anys són els més consumits a la casa. Es tracta de l'edat de màxim rendiment carni, i coincideix amb la màxima incidència de sacrifici. En aquesta edat, es poden haver reproduït almenys una vegada, per bé que encara podien proporcionar carn tendra per ser consumida, o bé eren sacrificats abans no s'esgotés la seva força de treball. També es documenten individus de quatre a vuit anys, que es poden considerar com a força de treball ben aprofitada; indiquen la dedicació d'un cert nombre d'animals a treballar al camp.

Sílvia Valenzuela n'extreu que els bous es recanviaren en el seu moment òptim de reproducció i treball, fet que implica que l'explotació dels Antigons disposava de ramats propis o bé que era prou rendible per renovar els bous cada dos o tres anys. El primer cas implica una gran propietat, car els ramats de bovins, per ser biològicament viables, han de ser d'un mínim de vint individus, per bé que Varró (2.5.18) apunta al voltant de cent caps. L'autora raona que la compra continuada dels bous hauria de correspondre a una finca altament rendible, tot i que en aquest cas podria ser més petita.

L'estudi de la fauna dels Antigons demostra que la finca estava dedicada almenys parcialment al conreu, i que els bous ajudaven en la feina del camp, mentre que els ramats podrien haver ocupat una part important de la propietat. Bovins, ovis, porcs i èquids ocupaven instal·lacions separades, i fins potser hi havia *leporaria* per a cérvols o conills. El consum de mol·luscs marins, especialment d'ostres, també confirma el poder adquisitiu dels propietaris. Tot fa pensar, doncs, en una gran propietat, amb una economia diversificada i pròspera.

Les característiques dels treballs de salvament efectuats als anys setanta impedeixen qualsevol estudi carpològic que ens pogués il·luminar sobre la producció agrícola de la vil·la. Amb tot, es pot intuir que devia ser molt important. També hi devien ajudar la ubicació geogràfica, a la vora del nucli urbà de *Tarraco*; la bona comunicació, ja que es troba al costat d'un eix de centuriació i de la Via Augusta, i la presència d'altres elements relacionats, com poden ser les terrisseries amb producció d'àmfores en el segle I.

La gestió ramadera, a la vil·la dels Antigons, no sembla que es limités a la seva explotació clàssica, sinó que també devia haver derivat en el desenvolupament d'una indústria artesanal del treball de l'os, és a dir, en un ulterior aprofitament de la matèria primera que

fornien els ramats. Principalment s'han documentat quantitats destacables de punxons de teixir, d'agulles de cosir i d'altres peces d'os, com *acus crinalis*, fusos de filar i altres objectes. Això fa pensar que hi podria haver hagut una indústria d'os,⁸ per bé que no s'han trobat els característics rebutjos de la fabricació, que en constituïrien l'indici incontestable. La troballa d'aquesta quantitat excepcional d'objectes fabricats amb os sembla indicar una indústria pròspera.⁹

El fet que s'hagin trobat quantitats excepcionals de punxons de teixir i d'agulles de cosir també indica una activitat tèxtil important, que podria estar relacionada amb la llana dels ramats. Els fusos podrien haver-se usat per filar la llana. Finalment, també s'han documentat alguns *pondera*, per bé que relativament pocs. De manera que tot fa pensar que l'activitat del teixit es podria haver fet en telers verticals de doble travesser.

Cal tornar a fer referència aquí als testimonis d'instal·lacions relacionades amb el premsatge i la decantació del vi esmentats més amunt, és a dir, els cinc fons de dipòsits, la producció d'àmfores vineres, els *dolia* i el bloc de pedra paral·lelepípedic que presenta dos encaixos als seus costats, que sembla haver estat un contrapès de premsa d'un trull (Prevosti 2011). Com s'ha raonat més amunt, aquestes instal·lacions no devien ser coetànies del nimfeu. Per tant, deuen ser anteriors a la seva construcció, i coetànies dels forns d'àmfores, i doncs no pas de l'inici del segle III sinó dels segles I i II.

La presència d'abundants fragments d'escòria de ferro trobats a l'àrea de l'abocador, així com la troballa d'una pinça de ferrer, fa pensar en l'existència d'una ferreteria al jaciment, que podríem datar aproximadament (si la posem en relació amb l'abocador) vers el segle II i l'inici del III dC. Caldria analitzar les escòries per veure si són de reducció, és a dir, del pas del mineral al metall, o si corresponen a l'activitat d'una forja, és a dir, a la fabricació dels objectes a partir del lingot de ferro. De moment, no tenim cap dada que ens permeti determinar l'activitat concreta ni la possible rellevància d'aquesta instal·lació, i per tant hem de pensar en allò que era més comú a les grans vil·les: la presència d'un ferrer que s'encarregava de fer i mantenir les eines de ferro per a les tasques agrícoles (Prevosti 2011).

Com s'ha comprovat, doncs, la vil·la dels Antigons fou, almenys en la segona meitat del segle II i l'inici del III, el centre d'un *fundus* potent, d'una molt possible gran propietat, dedicat a l'activitat agrícola i ramadera, que també desenvolupava indústries associades, alhora que un establiment residencial luxós, un espai d'*otium* per al *dominus*. És a dir, es tracta d'un exemple magnífic de vil·la amb una activitat econòmica molt dinàmica i diversificada, sens dubte en mans d'un personatge

8. Com la de la vil·la de la Torre Llauder de Mataró (Prevosti 1981, 289, 290, 307-308).

9. Vegeu el capítol corresponent a l'economia dels establiments de l'*ager Tarraconensis*, en el volum 2 d'aquesta obra.

important de la *Tarraco* de l'època. Els indicis estudiats apunten que l'economia de la vil·la del segle III va deixar de centrar-se en la producció de vi (malgrat que no en podem descartar una possible continuïtat) per donar pas a una ramaderia més important, tot i que no sabem quina altra explotació agrària van poder tenir els seus camps.

La crisi del segle III i l'ocupació tardoantiga

No coneixem bé l'evolució de la vil·la després de l'època severiana i, per ser més exactes, després de Septimi Sever. La crisi del segle III va colpejar durament *Tarraco*, com es desprèn de la incursió dels francs, que creiem que cal datar a l'any 267 (Járrega 2008b) i que va comportar la destrucció de la també rica vil·la dels Munts, a Altafulla. Novament, la manca d'estratigrafies en el cas dels Antigons constitueix un problema greu. Tanmateix, la troballa de dos plats sencers de sigil·lada africana C, de la forma Hayes 50A, en l'interior d'un desguàs, permet relacionar-lo amb l'abandonament d'aquest. De tota manera, no es poden saber les raons d'aquest abandonament, ni la seva data concreta,¹⁰ ni tampoc el seu abast. De tota manera, a tall d'hipòtesi es pot relacionar aquest abandonament del desguàs amb la situació de crisi general de la segona meitat del segle III, i no menystenir el fet que l'abandonament del desguàs devia afectar directament les condicions de vida de la vil·la i afectar probablement la zona del jardí on es trobava el nimfeu, tot i que no podem dir res sobre aquest en aquesta època.

Fos quina fos la incidència de la crisi del segle III en la vil·la, les ceràmiques i les monedes atesten una activitat a l'assentament en època tardoantiga que degué ésser important. Tanmateix, el fet que no se'n coneixin estructures arquitectòniques datades en aquesta època ni estratigrafies contemporànies dificulta enormement qualsevol pronunciament sobre la natura d'aquest hàbitat. És a dir, que tant podria haver-se produït una continuïtat en l'ús i ocupació de la vil·la com un cas similar al dels Munts d'Altafulla, on l'ocupació tardoantiga no té res a veure amb la vil·la altimperial, ja que es tracta probablement d'un *vicus* (Chavarría 1998). En el cas dels Antigons, senzillament no ho sabem, però el colgament del nimfeu vers el segle V permet pensar en una continuïtat de la vil·la almenys en el segle IV, que per tant podria haver continuat essent força important en aquest segle. El fet que l'esmentat colgament fos abundant en marbres invita a pensar en un desmantellament dels elements luxosos produït en aquest moment, però no abans. Malauradament, però,

les dades que tenim sobre aquest període són mínimes, i reduïdes bàsicament als materials arqueològics; de tota manera, tot apunta vers una continuïtat de la vil·la com a tal almenys fins al segle V.

Les ceràmiques tardoantigues, per bé que, lògicament, molt menys abundants que les de l'abocador, hi tenen també una presència força important, i varen ser fa temps objecte d'estudi (Járrega 1993, 924-945). Destaca especialment la presència dels productes africans (sigil·lada africana D, àmfors i, en molt menor mesura, llànties), però també hi ha elements d'altres procedències, com la sigil·lada hispànica tardana que venia de l'interior d'*Hispania* (probablement per la via de l'Ebre o pel camí que de *Tarraco* menava vers l'interior), les ceràmiques anomenades *lucente* i DSP, procedents de les Gàl·lies, les àmfors sud-hispàniques (bètiques i probablement també lusitanes) i les del Mediterrani oriental, productes tots ells que d'altra banda es documenten (en major o menor mesura) al llarg de la costa catalana, però que en aquest cas donen idea de la continuïtat en l'activitat econòmica de l'assentament dels Antigons, almenys de la seva capacitat d'adquirir ceràmiques d'importació.

El final de la vil·la (o de l'assentament rural del tipus que sigui) que hi hagué als Antigons no es coneix bé i tampoc no es pot datar amb precisió. La majoria dels materials apunten vers el segle V, especialment els de la zona del nimfeu, segons les etiquetes que acompanyen al material. Tanmateix, hi ha alguns elements més tardans, com dos fragments de vora de sigil·lada africana D que podrien correspondre al tipus Hayes 91D (propri del segle VII) i una sivella visigoda, amb la qual cosa podríem allargar la vida de l'assentament fins als segles VI o VII, sense que hi hagi cap indicatiu que permeti confirmar o negar la possibilitat d'alguna activitat posterior.¹¹

Hi ha un fet, però, que resulta força interessant: les estàtues del nimfeu aparegueren llençades al fons del *lacus* d'aquesta estructura, sobre una capa de llims (que correspon evidentment a l'abandó del nimfeu), amb la qual cosa podrien haver estat simplement llençades i abandonades allà, com sembla que passa en altres edificis similars d'època tardoantiga (Vaquerizo 1990, 144). Tanmateix, cal tenir en compte que aquestes estàtues foren parcialment mutilades abans d'anar a parar al fons del nimfeu. D'altra banda, hi ha testimonis de la troballa d'un forn de calç a uns 40 metres al sud-est del nimfeu, tot i que no s'ha pogut situar amb precisió; aquest forn sembla també haver estat amortitzat en el segle V. Cal no descartar, doncs, que les estàtues del nimfeu haguessin estat col·locades en el paviment a l'espera de ser destruïdes en el forn de calç, i que per

10. La cronologia d'aquests plats és força ampla, des del segon quart del segle III fins a l'època constantiniana.

11. D'altra banda, les ceràmiques grises grolleres que corresponen, segons les etiquetes que acompanyen el material, a l'anomenat «forn de ceràmica negra» són tan simples tipològicament que ni tan sols podem datar-les, sense descartar que siguin altimperials.

la raó que sigui es varen arribar a salvar. No ens podem decantar amb certesa per cap de les dues possibilitats, però aquest forn de calç ens fa pensar en les darreres activitats humanes a la zona, amb una clara finalitat de reaprofitament i probablement quan l'hàbitat ja no funcionava. Es tracta d'una activitat que marca la fi de moltes vil·les luxoses,¹² en època tardoantiga, i és un indicador més de la gran riquesa de marbres que havia existit al lloc, i que devia justificar la despesa i dedicació d'instal·lar-hi un forn i cremar-hi el marbre per produir la calç.

No podem dir gairebé res sobre l'activitat productiva durant l'antiguitat tardana, però hi degué haver canvis, sobretot si, com sembla, la vil·la va continuar en ús fins al segle V, però la presència de materials més tardans invita a pensar en una continuïtat amb un tipus d'assentament diferent, ja que el nimfeu havia estat colgat amb anterioritat. És possible (però dubtós) que almenys part dels dipòsits o *dolia* esmentats abans corresponguin a la fase tardoantiga. D'altra banda, la presència d'escòries entre les terres que colgaren el nimfeu fa pensar en l'existència d'una activitat metal·lúrgica, que podria haver servit per a les activitats domèstiques de l'assentament.

El que sí que ens permet donar alguna llum sobre l'economia de la fase tardoantiga és l'anàlisi de la fauna (Valenzuela 2010), que sembla indicar un retorn cap a models de producció. Els conjunts datables vers el segle V (rebliment del nimfeu, forn de calç i desguàs A) presenten un recompte de mostres menys elevat que l'abocador, insuficient per estudiar-ne adequadament la gestió ramadera. Tanmateix, del seu estudi en resulta que els bòvids deixen de ser majoritaris, mentre que els ovis augmenten notablement i els porcs es mantenen. Per tant, es pot concloure que en època tardoantiga hi ha una implantació més gran d'ovicaprins, la qual cosa pot indicar un major aprofitament d'aquests; paradoxalment, la inexistència aparent d'un pic de consum en el cas dels ovis suggereix que no se'n va fer cap gestió especialitzada, tot i que cal considerar aquesta possibilitat amb cura, ja que no sembla lògic que aquest augment no vagi acompanyat d'una gestió d'aquest bestiar. Per bé que el baix nombre de restes dificulta la determinació del perfil d'edat de sacrifici dels animals, sembla que l'òptim carni és també ara majoritari, amb presència d'individus més vells (bous d'entre vuit i deu anys) que devien ser aprofitats per a les tasques agrícoles; pel que fa als porcs, el baix nombre d'exemplars no permet fer apreciacions, tot i que apunta a un aprofitament basat en l'òptim carni (Valenzuela 2010).

Un altre element pertanyent a la fase tardoantiga de la vil·la correspon a la necròpoli. Més enllà de la

troballa recent (any 2009), més allunyada, d'una part de l'àrea cementirial de la vil·la (que no ens correspon pas estudiar a nosaltres, sinó als seus excavadors), hi ha altres elements coneguts referents a enterraments, que podem datar en època tardoantiga. Aquests elements corresponen a una necròpoli, situada a la zona sud-est del jaciment, que ha estat estudiada per Jordi López i Lluís Piñol (López Vilar i Piñol 1995, 69-70). Hi ha una tipologia d'enterraments variada (tombes de tègules i de fosa simple, una inhumació infantil en àmfora, una tomba també infantil mixta de fragments d'àmfores i tègules, una tomba de lloses...) però que fa ben palesa la seva cronologia tardoantiga.

Un altre element que podria datar-se en aquesta època, situat també al sud del jaciment, era una llarga fossa (d'uns 5 metres de llargària), farcida majoritàriament de cendres i que incloïa nombrosos fragments de ceràmica de tonalitat fosca; és possible que correspongui a un forn (com ho fan pensar les etiquetes «Horno de cerámica vulgar» o «Forn ceràmica negra» que acompanyen els materials), però no hi ha prou elements que permetin comprovar que es tracti, efectivament, d'un forn, ni confirmar la hipòtesi d'una producció ceràmica, tot i que és el més plausible.

Els elements més tardans coneguts al jaciment són dues fíbules visigòtiques exposades al Museu d'Arqueologia Salvador Vilaseca de Reus, una aquiliforme i l'altra de cinyell (aparentment procedents de la zona de les sepultures), i una placa de bronze decorada amb una creu, que també s'exposa al mateix museu. També hem documentat la presència de dos fragments de sigil·lada africana D que podríem identificar amb la forma Hayes 91D, que es data al segle VII. Aquests són els esquifits documents que tenim per documentar una ocupació tardoantiga que sembla, per tant, perllongar-se almenys fins a la setena centúria, tot i que no sabem a quin tipus d'hàbitat pertanyen; probablement no era ja una vil·la, sinó un altre tipus d'hàbitat, potser una agrupació d'habitatges, aglomeració o poblat, de l'estil de les que proliferen al camp a partir dels segles VI i VII en moltes àrees del país (Roig Buxó 2009).

Conclusions

Els orígens de l'assentament i la fase republicana

– No podem descartar l'existència d'un poblament ibèric anterior a la fase republicana, tot i que això sembla poc probable.

– Els materials ceràmics, singularment l'àmfora grecitàlica, indiquen l'existència d'una ocupació vers la primera meitat del segle II aC. Aquesta ocupació, de ca-

12. Es detecta també a la vil·la dels Ametllers, de Tossa de Mar, on les escultures del nimfeu també sembla que esperaven la mateixa fi (Palahí i Nolla 2010, 46). Dins de la zona d'estudi del PAT, també se n'han trobat a la vil·la de la Burguera de Salou i a la Canaleta, de Vila-seca.

racterístiques desconegudes, permet pensar en un assentament rural de plana com els molts que hi ha documentats a la costa catalana durant el període tardorepublicà.

– La troballa d'un fragment de ceràmica campànica dins un paviment de *signinum* fa pensar en la possibilitat de l'existència d'estructures de tipus itàlic durant el període tardorepublicà, i plantejar la possibilitat que hi hagués hagut ja en aquesta època una primerenca vil·la romana, però les dades són massa limitades per afirmar-ho.

– Cal destacar la ubicació dels Antigons al costat d'un dels eixos de la centuriació que s'ha documentat a l'*ager Tarracensis*, concretament de la trama anomenada Tarraco I, que es data amb gran probabilitat en època republicana, entre la fi del segle II i mitjan segle I aC.

– Els Antigons es troba a la vora del nucli urbà de *Tarraco*, en una àrea densament poblada de vil·les, que devia conformar un espai privilegiat d'ocupació per part de les elits de la ciutat, que el podien freqüentar sovint, i per tant devia ser propici per a la pràctica de l'*otium*. La ubicació de la vil·la degué ser un factor determinant de la importància a què va arribar aquest assentament.

La vil·la altimperial i la producció d'àmfores

– No coneixem pràcticament res sobre la vil·la que amb força probabilitat hi hagué al llarg del segle I dC. Tanmateix, la presència d'abundants materials ceràmics d'importació, fins i tot alguns de poc habituals (com les àmfores adriàtiques) fa pensar que ja devia ser important.

– Els elements més ben coneguts de l'establiment durant el segle I dC són els dos forns que, a més de material constructiu, varen produir àmfores de les formes Dressel 2-4 i Dressel 7-11. Les primeres ens informen de l'existència d'una producció vinera, que probablement correspon a la mateixa vil·la, mentre que les segones no sabem si servien per a salaons (cas en què no es devien pas envasar als Antigons) o bé per a algun altre producte, potser també vi.

– Les restes de cinc fons de dipòsits, un magatzem de *dolia* i un possible contrapès de premsa a la vora del nimfeu, probablement indiquen que han de pertànyer a fases diferents d'aquesta darrera construcció. Fan pensar en l'existència d'una *cella vinaria* anterior al nimfeu, en relació amb la producció d'àmfores de vi identificada a la vil·la. Això significaria que va ser un important centre de producció de vi, almenys al segle I dC, i molt possiblement fins a la fi del segle II i l'inici del III. Així ho fan pensar les àmfores tarraconenses Dressel 2-4 evolucionades, de vora de perfil quadrat, d'aquesta cronologia, que podrien haver estat fabricades al jaciment. Els Antigons, doncs, es perfila com un gran centre productor de vi, que també fabricava els envasos del producte, a l'estil d'altres grans vil·les, com per exemple la Canaleta.

La vil·la als segles II i III. El nimfeu i l'abocador

– El nimfeu dels Antigons s'ha d'entendre com una manifestació de la riquesa excepcional de la vil·la al segle II i l'inici del III, integrat dins d'un jardí, probablement amb peristil, i enfront del qual es devia obrir el triclini principal de la casa. Del jardí, en coneixem també una font en forma de petxina circular, a més d'abundants aplacats i restes arquitectòniques de marbre. La decoració dins del cicle de Bacus resulta ben corrent en aquests monuments, integrada en un programa arquitectònic i decoratiu del jardí, destinat a recrear paisatges idíl·lics, propicis a l'*otium*. En canvi la Cíbele, que també el decorava, representa un tema excepcional en un nimfeu, fet que marca un desviament dels cànons decoratius i simbòlics. Aquest fet, datat a l'inici del segle III, podria estar indicant un gir important en els conceptes decoratius de l'àmbit privat de les elits romanes de la zona, que potser van iniciar en aquests moments una certa llibertat conceptual fins ara inèdita.

– Dins de l'àrea costanera catalana, sols s'han pogut estudiar cinc altres vil·les que també presenten fonts o nimfeus, per bé que pensem que se n'aniran identificant altres casos. Amb tot, no hi ha cap dubte de l'excepcionalitat dels sis casos estudiats, que s'han de comptar entre els palaus agrícoles de màxim nivell de la zona, a l'època romana altimperial.

– Hi ha indicis de tres possibles propietaris dels Antigons: 1) una inscripció dels segles I-II, en una estela de grans dimensions dedicada a un soldat potser d'*Emerita Augusta*, que fa pensar que el soldat en qüestió podria haver-s'hi establert per posar-se al capdavant de la propietat agrària, i que hauria prosperat considerablement; 2) una inscripció dels segles II-III, en un pedestal eqüestre dedicat al decurió tarraconense *L. Aelius Polycletus*, d'una família de lliberts que havien prosperat fins a aconseguir una fortuna important; 3) grafit sobre sigil·lada hispànica, de la fi del segle II o l'inici del III, que es repeteix diverses vegades, que indica que cal vincular la vil·la a un cert *Statutus*, potser el *Iulius Statutus* conegut per una inscripció funerària de la necròpoli del Francolí a Tarragona, propietari d'un taller de joieria, possiblement natural de *Carnuntum*, a Pannònia, que devia comprar o heretar la propietat.

– Contemporani del nimfeu és el gran abocador documentat a la zona meridional del jaciment, on s'han trobat enormes quantitats de ceràmica, en la qual destaquen especialment les produccions africanes. És interessant també el conjunt numismàtic, del qual podem posar en relació amb l'abocador diverses monedes de Faustina I i II, Marc Aureli, Còmmode i Septimi Sever, que corroboren la datació de la ceràmica.

– L'estudi de la fauna mostra un model agropecuari amb predomini del consum de bestiar major i aprofitament de la seva força de treball, complementat amb bestiar de dimensions mitjanes i petites. Així mateix,

se'n dedueix una explotació ramadera ben gestionada, dins de l'òptim carni i amb un aprofitament integral dels recursos. La proporció de bovins i porcs augmenta fins al segle III, com és característic del procés de romanització i de l'economia en alça de l'Imperi, mentre que els ovis dominen als segles V i VI, com és propi d'una economia més autàrquica i autosostenible.

– També s'ha documentat la cacera, segurament com a activitat lúdica dins dels sectors privilegiats de la societat.

– L'estudi de la gestió ramadera del segle III també permet deduir-hi una activitat agrícola important, així com algunes característiques sobre les dimensions de la finca, que havia de correspondre molt probablement a una gran propietat.

– Més enllà de la indústria terrissera, que segurament va funcionar fins al segle III, també hi ha indicis d'una indústria artesanal del treball de l'os, que devia produir agulles per als cabells, fusos de filar, eines per teixir i altres objectes.

– Les quantitats excepcionals d'agulles i punxons d'os que s'hi produïen estan indicant una activitat tèxtil important, potser basada en la llana dels ramats. Les petites eines d'os indiquen els telers verticals, amb *pondera*, o sense, és a dir, de doble travesser. El taller tèxtil dels Antigons és testimoni d'una activitat econòmica important, que devia produir per a la comercialització del producte.

– Un altre element característic de l'àrea de producció de les vil·les romanes riques són els tallers de ferrer. El dels Antigons podria haver funcionat com un taller accessori a les tasques agrícoles i d'altra índole del centre productiu.

La crisi del segle III i l'antiguitat tardana

– No sabem fins a quin punt la crisi del segle III afectà aquest jaciment, tot i que la troballa d'un plat de sigil·lada africana C a l'interior d'una canalització per-

met pensar que, almenys en part, el sistema hidràulic de la vil·la es va amortitzar en aquests moments.

– El fet que no s'hi coneguin estructures arquitectòniques datades en aquesta època impedeix saber si hi hagué una continuïtat en l'ús i ocupació de la vil·la, i fins a quin moment. Tanmateix, el fet que en els nivells de colgament del nimfeu, datats vers el segle V, hi hagués abundants fragments d'aplacats de marbre, i que les mateixes escultures semblaven caigudes sobre el fons de l'estany, fa pensar en la continuïtat de la vil·la fins aquells moments. Sembla molt possible l'ocupació de l'establiment posterior al segle V, per bé que sota unes altres característiques, corresponents a una agrupació d'habitages, aglomeració o poblat, de l'estil de les que proliferen al camp a partir dels segles VI i VII en moltes àrees del país. També cal considerar la possibilitat que els cinc dipòsits i el contrapès de premsa localitzats a la vora del nimfeu corresponguin a aquesta etapa posterior, ja que, com s'ha observat en les parts urbanes de les grans vil·les del litoral de la Tarraconense, vers els segles VI i VII moltes d'elles experimentaren un procés de ruralització i els àmbits nobles es convertiren en espais de processament agrícola.

– Els elements metàl·lics, en especial les fíbules, denoten una presència visigoda datada en la primera meitat del segle VI. Es tracta d'un fet remarcable a la regió, que podria fer pensar en la presència d'una elit visigoda instal·lada a la zona, realitat pràcticament desconeguda i que encara està per estudiar en profunditat.

– La troballa d'un forn de calç prop del nimfeu fa pensar en la calcinació dels marbres, les estàtues i els elements luxosos, que es pot datar a partir del segle V. Tot i que en poca quantitat, hi ha alguns materials (ceràmiques africanes, una sivella visigoda) de cronologia posterior, els quals permeten documentar l'existència d'un hàbitat al segle VI i potser al VII que probablement ja no és una vil·la. Amb aquest hàbitat es relaciona la necròpoli que s'ha documentat a la zona.

GENERAL EVALUATION AND CONCLUSIONS

Marta Prevosti and Ramon Járrega

The study of this important Roman villa is part of the wider research being undertaken by the Ager Tarraconensis Project (ATP). This makes it doubly interesting as, in addition to gleaning information from the villa itself, we are able to contextualise the data within the wider framework of the population and landscape structure in which it emerged and developed. The natural framework of the area in which the villa of Els Antigons is located, its geology (Daza and Álvarez 2010), landscape (Pèlachs and Prevosti 2010) and the evolution of its climate and vegetation (Riera *et al.* 2010; Allué *et al.* 2010) have all been studied by members of the ATP study group (Prevosti and Guitart 2010). The area's fauna has also been studied on the basis of two sets of faunal remains, one from the villa of La Llosa in Cambrils (Padrós 2010) and the other from Els Antigons (Valenzuela 2010; Padrós and Valenzuela 2010). We have, therefore, all the material we need to situate this archaeological site fully within its context.

Thanks to the rescue archaeology carried out between 1976 and 1978 by the Reus Museum of Archaeology it has been possible to document what we know of what must have been one of the wealthiest villas in the *ager Tarraconensis*. Unfortunately, as Jaume Massó explains, the destruction of the site was relentless and the archaeologists were limited to hastily excavating certain areas and briefly documenting others. This means that we only have limited knowledge of some parts of the villa and we lack an overall view of the establishment and its different phases. The most important part of the rescue archaeology focused on retrieving a large quantity of artifacts, which are now kept in the Reus museum and the study of which is included in this volume.

The best known finds are from the residential and production areas. Among them we can highlight the nymphaeum (with its decoration of statues) and the large rubbish dump. As we have seen, these finds coincide chronologically with the last part of the second and the beginning of the third centuries and therefore we can assume that they are from the period in which the villa reached its maximum splendour. Large pottery kilns were also documented.

The location of the site on a small hill facing southeast, in other words towards the sea, in a well communicated area with good visual control, allows us to understand that this was an agricultural habitat with excellent potential. However, the pre-eminence it attained can probably be explained by its proximity to

the urban centre in a particularly densely populated area of rich farmland that covered the present-day municipality of Constantí and the outskirts of Tarragona. This was a triangular area between the Roman settlements of Els Mongons, Solzina Castle and the villa of Mas Sardà (now in the petrochemical industry complex).

Based on ATP studies, Josep M. Palet and Héctor Orengo (2010) have situated Els Antigons within the Roman land parcelling of the territory. Of particular note is its location alongside one of the centuriation axes documented in the *ager Tarraconensis*. The centuriated plot on which the establishment is located is that designated as Tarraco I and, according to the aforementioned authors, it can almost certainly be dated to the Republican period, between the end of the second and the middle of the first centuries BC (Palet and Orengo 2010, 148-150). The same centuriated stretch would have served as a communication route that led from the site along the Camí de Sant Llorenç to the Via Augusta or the *Via De Italia in Hispanias*, which followed the course of the River Francolí. On its route to the main road it passed such important villas as Sant Llorenç, Mas dels Frares, Mas del Serapi and Centcelles, a fact that helps to explain the density of the network created by the introduction of the villa system in the area around Tarraco. We have to interpret this sector as a privileged zone occupied by the city's elite and the site of a major *in agro* urban activity. It is therefore evident that location was a decisive factor in determining the importance attained by this settlement, which we can consider to have been a suburban villa.

The Late Republican establishment

With regard to its origins, the finds of Iberian pottery (particularly of the type known as *kalathoi*, specifically Mata 2711 and 2721) and imported ware, especially the Greco-Italic amphora, allow us to document the existence of an establishment prior to the Roman Imperial period. However, the study of the pottery does not allow us to state with certainty that there was an Iberian establishment here prior to the Roman occupation or whether this first habitat corresponds to one of the scattered Republican-period establishments that are so common in the area around Tarraco and along the Catalan coast in general. As Loïc Buffat ac-

curately points out,¹ we can consider as significant the fact that nothing datable to the Full Iberian Period (Punic amphoras, Attic ware, hand-thrown pottery, Massaliot amphoras, etc.) has been identified among the finds, which suggests that Els Antigons began in the Roman Republican period. In any case, the Greco-Italic amphora gives us a date of no earlier than the second century BC. We know nothing of the features of this initial habitat, although it appears to have been located in the area of the nymphaeum, in the northern part of the archaeological site, according to Jaume Massó and the plans he drew up indicating the approximate location of these finds.

Finds from the Late Republican period are, however, few and far between. This, together with the fact that no building remains from that establishment have been found, makes it impossible to determine its characteristics or importance. The excavators' notes on the find labels are of little use to us in this respect: the "te-star ibero" documented to the north of the excavation and the "TT tomba", a late antiquity grave found at the southernmost point of the archaeological site (or at least of its known area), around which the Iberian finds were apparently made.

Also of little help is the find of a fragment of Campanian ware in an *opus signinum* floor near the nymphaeum area, as this may have been a residual piece brought in with the soil. This also leaves open the possibility of there having been Roman typology buildings from the Late Republican period. We can neither confirm nor deny the existence of a villa from that period, a possibility that has been highlighted by other nearby settlements, such as El Moro in Torredembarra and, perhaps, Mas d'en Gras. In any case, the Republican villas are located alongside major communication routes, specifically the one that was eventually to become known as the Via Augusta (Járrega 2000a; Macías 2005, 81; Prevosti 2005, 355-364). The Els Antigons archaeological site is not right next to the Via Augusta, but neither is it very far from it and moreover, as already mentioned, it is on one of the centuriation axes.

The first-century-AD villa, amphora production and the economy

In any case, we have to consider that by the first century this settlement would have had the features of a Roman villa. We know almost nothing of its characteristics during the first century and most of the second century AD. The two chambers with *opus signinum* floors discovered some twenty metres to the north-east of the nymphaeum, in one of which the

aforementioned Campanian ware was found, could be from this phase, although they could also be from the Republican period. The finds of luxury elements, specifically fragments of marble veneer and columns, are evidence of an important settlement, although we have to take into account that most of these finds are probably from the second-century-AD villa. The most remarkable find from the first century of the Empire, in addition to the pottery from that period, is the three pottery kilns that were unfortunately senselessly destroyed (especially as the site they occupied has still not been built on). Luckily we have photos taken of them during the rescue archaeology campaign.

Two of these kilns were used to make amphoras and the third has been interpreted as having been used to fire common ware. The first two were rectangular and correspond to Types 3a and 4a of Fletcher's classification (1965) and produced at least Dressel 2-4 and 7-11 amphoras. It seems likely that other items, such as common ware and building materials, were also made here, as that was the prevailing trend in the potteries of the *ager Tarraconensis* (Járrega and Prevosti 2011). The find of an antefix, specifically of the "bust of Artemis Selene without waxing moon" type, has led us to believe that these were produced at the Els Antigons pottery; they have been studied by Jordi López Vilar (2011), who has dated them to the first half of the first century. His hypothesis is based on two possibilities: either the antefix formed part of the villa's decoration in the first half of the first century or it was made in the pottery to be sold. The fact that in all the villas in which antefixes have been found there was a functioning pottery in the first half of the first century leads us to suspect that they were not used to decorate the country houses, but were manufactured for public buildings in the city of Tarraco.

Amphora production is incontrovertibly attested by the presence of unfired shards of Dressel 2-4 and 7-11. Judging from the study of these finds (Járrega 1995, 1996a, 1998, 2002 and 2009a), amphora production at the Els Antigons pottery appears to have been limited to these two types. In reality not many shards have been preserved, but the aforementioned unfired pieces are proof that manufacturing took place at the site. No stamps have been found at this archaeological site, just some graffiti on a spike that appear to be the letters IL, which, according to Piero Berni (2010), probably correspond to the names of *figuli*. It is therefore almost impossible to study any possible commercialisation of these amphoras.

We know that the Dressel 2-4 amphora was used to store wine and we can link this to the classical writings that speak of Tarraconensis wine. Rather more complicated is the case of Dressel 7-11, as this may have

1. See the introductory study of the villa of Els Antigons in this volume.

been used to store wine or other products. However, bearing in mind that this is a type of amphora used for salted products and also that Els Antigons is not far from the sea, we have to consider the possibility that receptacles were made here for transporting to the coast, where they would have been filled. Therefore, we cannot rule out that they would have been used for packing salted fish.

Although we do not have any architectural remains, it is most likely, given the subsequent evolution of the settlement, that this pottery was directly linked to a Roman villa. There are subtle signs that give an idea of how important the settlement must have been. These include a rim with a mark from a Dressel 6 wine amphora from the Adriatic dating to the first century AD, an extremely rare find in our geographical area², which suggests it may have been a gift or some type of privileged import.

Finds of imported pottery (Italic and Gallic Samian ware and, probably, the beginnings of Hispanic Samian ware) document activity in the settlement during the first century AD. This, and the amphora production, shows that there was a villa in this area, for which the kilns at least allow us to document its functional aspects, without being able to specify whether it was a particularly wealthy habitat or not.

The reference in the preserved sketches to the find of five decantation pools situated in the middle of the villa allows us to document, albeit partially, other architectural elements related to the production area, although we do not know from which period. According to Jaume Massó, it was only possible to document the bases of these deposits, all of them small (approximately one square metre). One of these pools was to the south-west of the nymphaeum. Further to the east there were two pairs of twin deposits. We can also link this complex to a large parallelepipedic block of stone with a socket on each side that appears to have been the counterweight from an olive oil press (Prevosti 2011, 411, fig. 20). Some twenty metres to the north of the nymphaeum (according to Massó) was a *dolia defossa* warehouse, of which there is still a bottom in situ in which it is possible to intuit the highly eroded negative imprints of three other *dolia* aligned from east to west. There is a strong possibility that they are the remains of the wine cellar (Prevosti 2011, 411). The production of wine amphoras identified at the villa leads us to believe that wine was one of the main (if not the most important) agricultural products of the *fundus*, at the very least in the first century AD and quite possibly up to the end of the second or the beginning of the third centuries (as the evolved Dressel 2-4 Tarracensis amphoras with square-shaped rims, which may have been made at Els Antigons, would lead us to believe).

2. See Cèsar Carreras and Piero Berni's study in this volume.

The fact that the deposits, the wine press counterweight and the *dolia* were found next to the nymphaeum suggests that they are from different phases. It is highly likely that they belonged to the press machinery and wine cellar, in other words, to the *cella vinaria* contemporary with the amphora kilns. They would therefore date from the first century and perhaps from the second and third, although they could hypothetically postdate the destruction of the nymphaeum, which occurred in the fifth century. Given that we have no stratigraphic data whatsoever, we are unable to date the *dolia* store, the deposits or the press. Thus, although it may seem logical to link them, we should take into account that the villa had a very long life and therefore we cannot rule out that they correspond to different phases.

These testimonies are of great interest as, despite the difficulties, they can be seen as signs that in the first century, and quite possibly in the second and the beginning of the third centuries, that the villa of Els Antigons was an important wine production centre and even manufactured the amphoras in which the finished product was shipped and stored, as was the case with other villas such as La Canaleta.

The textile workshop

The finds from the excavations, particularly from the area of the rubbish dump, include a large number of bone tools: 443 pin beaters, 82 darning needles, 29 fine headless needles, 87 needles with heads and 9 spindles, as well as many broken fragments that are difficult to classify. There are also bronze weaving implements: two spindles, a ring distaff needle and multiple darning needles, as well as a glass distaff needle and pottery objects, including 5 spindles and 15 *pondera*. The pin beaters and needles are therefore more numerous and must be seen as evidence of an industry. This is just a sample of the total number of textile implements there must have been in the workshop, as such instruments were often wooden. Wood is not preserved for more than a few centuries, so those tools have disappeared, as have all traces of the looms. Therefore these humble bone tools, the pin beaters and needles used by the weavers and tailors in their work, are of great value in identifying textile manufacturing in the Roman period. They are the characteristic tools for working with vertical looms, either with weights or with a double crosspiece. However, the fact that few loom weights were found at the site suggests they probably used double crosspiece looms.

As we have described elsewhere (Prevosti 2011, 447-449), flax must have been a very important fi-

bre in the area's textile production. We are told this by Pliny (*Nat.* 19.10), who describes the linen made in Tarragona as the whitest and finest in the Empire. In *Nat.* 19.10 he writes: "*Hispania Citerior* also has a linen of extraordinary whiteness, thanks above all to the waters of the torrent that bathes Tarraco, in which they give it lustre. Likewise, one has to admire the subtlety of the gauze fabrics found there." From this text we can deduce that all along the Francolí there would have been fabric whitening fields, as well as a considerable textile industry. The looms used to weave these fabrics could have been vertical looms with weights or double crosspieces; there was no need for them to be horizontal, as the weaves needed for linen are simple. The villa of Els Antigons is in the area mentioned by Pliny and its textile workshop may well have woven linen.

The classical sources contain many mentions of hemp production and especially of wool manufacture, with the information provided by Cato, Varro and Columella being of particular interest. However, none of them refers to the Camp de Tarragona area. Nevertheless, we know that in Roman times it was very common for garments to be made of wool and that some were of very high quality, sometimes equalling or better than the best Merino wool produced today in Australia and New Zealand. This was also woven on vertical looms such as those described above and using the same tools. Therefore, those found at Els Antigons could be evidence of the production of linen, wool, hemp or various other fibres on vertical looms as part of a manufacturing industry that must have produced items for sale and would have been one of the economic mainstays of the villa.

A large, stately villa from the second and third centuries. The nymphaeum and the rubbish dump

The presence of the nymphaeum and its collection of sculptures and the large rubbish dump excavated in 1976-1978 tells us that by the end of the second and the beginning of the third centuries this establishment had become a grand villa. We do not know exactly when or why this transformation took place, as we do not know the characteristics of the preceding habitat. However, it could have taken place at an undetermined time in the second century, although we cannot be more precise because we are unfortunately unable to date the construction of the nymphaeum using stratigraphic data. As we will see below, in this period Els Antigons appears to have been the centre of

a large estate with an economy based on crop cultivation combined with stockbreeding.

Whatever the case may be, we can affirm that Els Antigons was a luxurious Roman villa around the time of Marcus Aurelius, Commodus and Septimius Severus. This is attested both by the typology of the statues³ and the chronology of the huge amount of pottery found in the rubbish dump. We also have to take into account the coin finds, most of which also came from the dump. Together with a small collection of first-century coins and a larger group from the fourth century, of particular note are those from the periods of Hadrian, Faustina I, Marcus Aurelius, Faustina II and Septimius Severus, which confirm the dating attributed to the dump on the basis of the pottery.

The nymphaeum,⁴ which was profusely decorated with statues, is an indicator of the opulence of the villa at this time. This element established a luxurious area that must have meant that the *dominus* frequently spent time there. It is a façade-type nymphaeum with a group of two niches and two exedras at each end. We assume it also had a central exedra, which would have made it a classic tripartite nymphaeum. The decoration would have been that of an architectural façade with marble veneer and columns; this can be seen from the preserved remains and the sculptures of Bacchus and his cycle, as well as a Cybele. This latter goddess became an exceptional theme in a nymphaeum, a fact attesting a deviation from the decorative and symbolic canons that had governed garden decoration during the preceding centuries, a change that began to come about at the beginning of the third century. The nymphaeum would have presided over a garden, probably with a peristyle, from which we also have evidence of a circular, shell-shaped fountain. Nymphaea in private gardens were normally part of decorative and architectural programmes of a certain cultural and economic level and were designed to reproduce idealised landscapes that favoured *otium*. The representations on the wall paintings, the sculpture and the water features all helped to evoke an idyllic sacred space, an atmosphere of the good life, particularly in the countryside, that formed part of the ostentation of the *dominus*. Water was an essential feature of these recreations, as the presence of this scarce and highly prized resource helped create the effect of a fertile space in the Mediterranean climate. Therefore, and although we have no evidence of it, a water supply would have been important at the villa of Els Antigons; it would have come perhaps from a natural spring that we are unable to locate today and could have been one of the determining factors in choosing this site for the villa. Opposite the nymphaeum would have been the main triclinium

3. See Eva M. Koppel's study of the Els Antigons sculptures in this volume.

4. See Marta Prevosti's study in this volume.

of the house, where the *dominus* would have received his friends and banqueted with them in a layout that was repeated ad infinitum in the domestic architecture of the Roman elite, in both town and country.

The nymphaeum and the shell-shaped fountain can be linked to the water conduits, two branches of which have been located to the south of the archaeological site. We know very little of these conduits, which were built of small brick walls with a bed of *tegulae*, despite the fact that there are sketches of them in the Salvador Vilaseca Museum of Archaeology in Reus. They appear to have been built in at least two phases, as one of the channels apparently cuts through the other. To a large extent they were found with their flagstone covering.

The find of hypocaust coils also shows that there were heated areas and probably *balnea*, which would have been obligatory in any self-respecting villa of this category, although we have no indication whatsoever that would help us pinpoint their location.

The abundant marble plaques found must also have come from the villa's decoration during this period (Álvarez, Gutiérrez and Pitarch 2011). These finds also show that imported materials were used in the villa. In addition to products of local or regional origin (large amounts of Santa Tecla limestone from Tarragona and *jaspí de la Cinta* or broccatello from Dertosa) attest the importation of foreign marble. The top quality white marble (particularly from Carrara, together with rare elements from Paros and Proconnesus) was used principally for the quality pieces (sculptures). *Grecco scritto* and limestone veneer (perhaps from the Pyrenees?) of a slightly lower quality were also found. Other materials (*giallo antico*, *pavonazzetto*, green serpentine porphyry, verde antique and *africano*) were only found in numerically insignificant amounts.

The large quantity of pottery documented in the rubbish dump provides us with some insight into the trade based on imported items the villa was involved in during the second century and the beginning of the third. Most remarkable is the mass arrival of African products, as evidenced by the African A Samian ware and the African cookware. We have to take into account the persistence of Hispanic Samian ware, especially based on the Dragendorff 44 and Ritterling 8 shapes. They are probably foreign items from the interior of the Iberian Peninsula, although we cannot be sure as the Hispanic Samian ware production documented sporadically in the Camp de Tarragona (Pallejà 1994, 16, 23, and 37, Figs. 5 and 29-30; Vilaseca and Adiego 1998-99, 272 and 274, Fig. 7; Vilaseca and Adiego 2000, 279 and 283, Fig. 11; Vilaseca and Adiego 2002, 219-220 and 227, Fig. 10) does not correspond to these types.

Some of the other finds, including glazed ware and Roman Corinthian ware⁵, are rather exotic and not very common in this area; they are further proof of the importance of the villa at the turn of the second to the third century. We should also point out that Roman Corinthian ware has only been found in the *ager Tarraconensis* in the villas of La Llosa (Cambrils), Mas d'en Gras (Vila-seca) and Els Antigons, with the finds from the last of these being the most important (and also, to our knowledge, the most significant on the whole of the Iberian Peninsula).

About the owners

We cannot know for certain who the *dominus* may have been, but we do have some indications. On the one hand, due to their proximity to our archaeological site, we have to take into account the inscriptions found in the town of La Canonja. Gorostidi (2010) tells us of six: No. 68 has been placed in the archaeological site of Mas d'en Pons, near La Pineda, and therefore far from the area in question, and according to the author the three from Masricard Castle (Nos. 87-89) may have come from Tarragona. The inscription in Carrer Bisbe Borràs (No. 15) is a large stela with a semicircular finish decorated with two rosettes and a waxing moon; it is 130 centimetres high, dedicated to a soldier, possibly from Emerita Augusta, and has been dated to between the first and second centuries AD. It was found reused in a house not far from Els Antigons and therefore could well have come from the villa. Its presence in the heart of the Tarraco *ager* leads us to think that the soldier in question may have established himself as the head of an agricultural property, where he found considerable prosperity.

Finally, Inscription No. 10 was found reused as a doorjamb in a house in the Miralbó district, to the east of La Canonja, in the zone closest to Els Antigons archaeological site. It is the pedestal of an equestrian statue dedicated to the Tarraconense decurion L. Aelius Polycletus and would originally have been part of the decoration of a private house, such as a villa. This proximity, as well as the high social position of its protagonists and the private nature of the monument, leads us to believe that the dedicatee may have been one of the owners of the villa during the second or third centuries. It is plausible that it came from the area's most important villa, that of Els Antigons. Nevertheless, this is mere conjecture and it could have come from another villa, perhaps even one in the Miralbó district itself that we have yet to discover. The inscription on this equestrian statue pedestal is a dedication from a mother to her son, a member of the *ordo*

5. See Jaume Massó, Ester Ramón and Ramon Járrega's study in this volume.

decurionum. According to Gorostidi, the fact that it does not list any of the other offices of his *cursus* and also contains the appellative *dulcissimus* indicates that this was a young man, the son of a prosperous freedman who was just starting off on his municipal career. She suggests that the Aelii, with the *praenomen* Lucius, from Tarraco, of which we only know of Polycletus, must have been a family that had prospered to the point of being able to get a son into the *ordo decurionum* at a very young age, evidence that his parents would have had a considerable fortune. She believes Polycletus' father could have been a freedman of Lucius Verus in around 138-161, before he came to the throne and while he was still L. Aelius Aurelius Commodus. What we can say is that the dating of that person coincides with that of the rubbish dump and the nymphaeum, in other words, the grand period of the villa of Els Antigons.

The pottery graffiti documented in the area of the rubbish dump⁶ can also help us. One of the graffiti reads FVR, which may refer to a Furius, an uncommon name in the Tarraconense epigraphy, although we do know of a Furius Faventinus.

Likewise, there is quite solid evidence to suggest that we can link the villa to a certain Statutus, who is documented in graffiti on Hispanic Samian ware, as the graffiti is repeated several times. It is very tempting to link it to a certain Iulius Statutus, who we know from his funerary inscription in the Francolí necropolis in Tarragona (Mariner 1949; Alföldy 1975, 230, No. 447; Gómez Pallarès 2002, 93-98). This person, the owner of a jewellery workshop, was possibly a native of Carnuntum in Pannonia. The rarity of this *cognomen* in Hispania Citerior and the chronology of the funerary inscription, which coincides with that of the nymphaeum and the rubbish dump, allow us to hypothetically identify this person as the *dominus* of the villa of Els Antigons. As he was a newcomer he must have bought or inherited the property; likewise, we should not be surprised that the *fundi* changed owners with a certain frequency, as this situation has been documented epigraphically in Italy (Marzano 2007).

The chronology of the finds and the Septimius Severus coin allow us to conjecture that the villa remained unaffected by the serious repercussions for Tarraco of the civil war between Clodius Albinus and Septimius Severus in 197, as we know that the latter wreaked a terrible vengeance on the area. It cost Novius Rufus, the governor of Hispania Citerior, his life for having sided with the former; the same fate befell the senators of possible Tarraconense origin, Clodius Rufus and Fabius Paulinus. These events would have led

to a whole series of confiscations (who knows whether this was how our Statutus came to own the villa?), which could explain the apparent abandonment at that time of certain settlements, including Mas d'en Gras in Vila-seca (Járrega and Sánchez, 2008). It seems therefore that the villa of Els Antigons was not affected by these disturbances and that it was able to continue its activity, although it may have changed ownership.

The study of stockbreeding

One of the most important factors in the study of the villa's economy in the second century and at the beginning of the third is the analysis of the faunal remains undertaken by S. Valenzuela.⁷ In the area of the third-century rubbish dump there is a clear predominance of faunal remains of food origin. The largest proportion corresponds to cattle, which account for some 50 per cent of the mammal remains, with sheep, goats and pigs accounting for 17 per cent. There is an even smaller representation of wild species, among which the most abundant is rabbit, followed by deer. Among the species not linked to human consumption, the most common are equines and dogs, which account for 1.83 and the 0.33 per cent respectively. Among the malacological remains, the most abundant species is the common snail, although the presence of oysters is also noteworthy.

In the case of sheep and goats, the majority were slaughtered between the ages of twelve and twenty-four months, when their meat was at its best. Older animals were also found, indicating that they were probably selected for breeding and for providing milk and wool. In the case of the pigs, emphasis was also placed on providing the best quality meat and probably also on breeding suckling pigs to sell, with the older animals present probably having been selected for breeding (Padrós and Valenzuela-Lamas 2010).

Thus it is obvious that there is clear predominance of the consumption of cattle, followed by sheep and goats, whereas wild species such as deer are only found sporadically. The presence of the last of these indicates that part of the meat consumed was game, which may have been hunted near the villa or may even have been based on *leporaria*. The villa of Els Antigons is only three kilometres from the sea in a relatively well populated area, which by Roman times must have been well anthropised, and not far from the route of the Via Augusta; therefore, it is probable any hunting would have been carried out farther inland, perhaps in the area of La Selva.

6. See Diana Gorostidi's study in this volume.

7. See Sílvia Valenzuela-Lamas chapter (2010) on "Paisatge, alimentació i gestió dels ramats als Antigons a partir de les restes de fauna (vertebrats i mol·luscs)" in Volume One of this collection. Also Padrós and Valenzuela-Lamas 2009 and Padrós and Valenzuela-Lamas 2010.

Of particular interest is the study of the bovines. Based on the analysis of the ages at which the animals were slaughtered, Sílvia Valenzuela proposes that husbandry was based on age groups. Among bovines between 1.5 and 2.5 years old (too young for breeding: *Columella* 22.1 and 24.1) animals were selected for working in the fields (oxen were castrated at the age of two, according to Varró 2.5.17), with the best being chosen for breeding. The rest were sold as meat or live animals and there would still have been surplus animals in the villa. Individuals aged between 2.5 and 4 years were those most commonly eaten in the house. That is the maximum age at which the meat is good for eating and coincides with the maximum incidence of slaughtering. At that age they could have reproduced at least once, but still provide tender meat for eating or they were slaughtered before they lost their strength to work. Individuals aged from four to eight years are also documented and these can be considered as a workforce of which good use had been made. They indicate that a certain number of animals were used for working the fields.

Sílvia Valenzuela comes to the conclusion that the oxen were replaced when they were at their optimum period of reproduction and work, which implies either that Els Antigons had its own herds or that it was cost effective to replace them every two or three years. The first case implies a large estate, as to be biologically viable, the bovine herds had to number at least twenty individuals; therefore Varró (2.5.18) counts around a hundred head of cattle. She also reasons that only a highly profitable estate could continuously purchase oxen, although in that case it could be smaller.

The study of the fauna at Els Antigons demonstrates that the estate was at least partially devoted to crop cultivation and that oxen helped work the fields, while the herds or flocks may have occupied a large part of the property. Bovines, sheep, goats, pigs and equines were housed in separate facilities and there may even have been *leporaria* for deer or rabbits. The consumption of marine molluscs, particularly oysters, also confirms the purchasing power of the owners. Thus, everything points to a large estate with a prosperous, diversified economy.

The characteristics of the rescue archaeology in the nineteen-seventies prevents any carpological study that would help shed some light on the villa's agricultural production. Nevertheless, we can sense that it must have been very large. Its location near the city of Tarraco would have helped, as being close to a centuriation axis and the Via Augusta would have given it good communications; there were other related ele-

ments, such as, for example, the amphora potteries in the first century.

Stockbreeding at the villa of Els Antigons does not appear to have been limited to the classical form of exploitation, but must also have led to the development of a subsidiary bone working industry; in other words, the ultimate use of the raw material provided by the flocks and herds. The main items documented are notable quantities of pin beaters, darning needles and other bone items, such as *acus crinalis*, spindles and other objects. This are signs of a possible bone industry,⁸ although no evidence has been found of the characteristic manufacturing rejects, which would have provided incontestable proof. The find such an exceptional quantity of objects made of bone appears to indicate a prosperous industry.⁹

The fact that exceptional quantities of pin beaters and darning needles were found also indicates a major textile manufacturing operation that could be related to the wool from the flocks of sheep. The spindles may have been used to spin the wool. Finally, *pondera* were also documented, albeit relatively few. This leads us to believe that double crosspiece vertical looms were used for the weaving.

At this point we have to return to the evidence provided by the aforementioned grape pressing and wine decantation facilities. This consists of the bases of five deposits, wine amphora production, *dolia* and the parallelepipedic stone block with sockets on two sides that appears to have been a press counterweight (Prevosti 2011). As argued above, these facilities cannot have been contemporary with the nymphaeum and must have been built before it, at the same time as the amphora kilns, not at the beginning of the third century, but during the first and second centuries.

The numerous pieces of slag found in the area of the rubbish dump, as well as the find of a smith's tongs, leads us to believe that there may have been metalworking at this site, which we can date approximately (if we link it to the rubbish dump) to around the second and beginning of the third centuries AD. We need an analysis of the slag to ascertain whether it is from reduction, in other words the transformation of mineral to metal, or whether it is the waste from a forge in which objects were manufactured from iron ingots. However, for the time being we do not have any data that would allow us to determine the specific activity or possible relevance of this facility. Therefore we have to consider the presence of what was a common facility in large villas: a blacksmith's shop where they made and repaired the iron tools used in the farm work (Prevosti 2011).

8. Such as that at the villa of La Torre Llauder in Mataró (Prevosti 1981, 289, 290, 307-308).

9. See the chapter on the economy of the establishments in the *ager Tarraconensis* in Volume 2 of this series.

As we can see, the villa of Els Antigons was, at least in the second half of the second century and the beginning of the third, the centre of a powerful *fundus*. It was very probably a large farming and stockbreeding estate that also had associated industries, as well as a luxurious residential complex, a place of *otium* for the *dominus*. In other words, it is a magnificent example of a villa with a highly dynamic and diversified economy, without doubt in the hands of an important personage in the Tarraco of the period. The studied evidence indicates that in the third century the villa's economy turned from mainly wine production (although we cannot rule out that this may have continued to some extent) to focus more on stockbreeding. We do not know which crops they may have grown in their fields.

The crisis of the third century and the late antiquity occupation

We lack good knowledge of the villa's evolution after the Severian period or, to be more precise, after Septimius Severus. The crisis of the third century hit Tarraco very hard, as we can see from the Frankish incursion, which we believe can be dated to the year 267 (Járrega 2008*b*) and which led to the destruction of another opulent villa, Els Munts in Altafulla. Once again the lack of stratigraphy in the case of Els Antigons is a severe hindrance. Likewise, we can relate the find of two complete Hayes 50A African Samian ware C plates in a drain to its abandonment. In any event, we cannot know the reasons behind this abandonment, nor its exact date¹⁰ or extent. By way of a hypothesis we can link the falling into disuse of the drain to the general crisis situation in the second half of the third century. Moreover, we cannot underestimate the fact that the abandonment of the drain would have directly affected living conditions in the villa and would have probably impinged on the garden area where the nymphaeum was located, although we cannot say any more about the latter during this period.

Whatever effect the third century crisis may have had on the villa, the pottery and coin finds are evidence of what must have been quite considerable activity in the settlement during late antiquity. Likewise, the fact that we do not have any evidence of buildings dated to that period, or contemporary stratigraphy, makes it very difficult to give an opinion on the nature of this habitat. In other words, the use and occupation of the villa may have continued or there may have been a similar situation to that of Els Munts in Altafulla. In the latter case, the late antiquity occupation cannot be

compared to the Early Roman villa, as we are probably looking at a *vicus* (Chavarría 1998). In the case of Els Antigons we simply do not know, although the burying of the nymphaeum around the fifth century leads us to believe that there was a continuity of the villa at least during the fourth century and that it may still have been quite important in that century. The fact that the soil covering the nymphaeum contained a large amount of marble suggests that there was a dismantling of the luxury elements at this time, but not before. Unfortunately, we have very little information about this period, basically only what we can glean from the archaeological finds. In any case, all the indications point to the continuity of the villa as such until at least the fifth century.

Late antiquity pottery, although logically much less abundant than that from the dump, also has quite an important presence and was studied some time ago (Járrega 1993, 924-945). Particularly remarkable is the presence of pottery made in Africa (African Samian ware D, amphoras and, in much smaller numbers, lamps), although there are also items from other places, such as the Late Hispanic Samian ware brought from the interior of Hispania (probably via the River Ebro or the road that linked Tarraco with the interior), the so-called *céramique luisante* and DSP from Gallia, southern Hispanic amphoras (Baetican and probably also Lusitanian) and those from the eastern Mediterranean, all manufactures that are documented (to a greater or lesser extent) along the whole Catalan coast. In this case, however, they give an idea of the continuity of the economic activity at Els Antigons or at least of its ability to purchase imported pottery.

We know little of the final stages of the villa (or rural settlement of whatever type it may have become) at Els Antigons; neither can we date its final moments with any precision. The majority of the finds point to the end having come around the fifth century, particularly, according to their labelling, those from the area of the nymphaeum. Likewise, there are some later items, including two African Samian ware D rim shards that could be from a Hayes 91D (common to the seventh century) and a Visigothic buckle. These finds allow us to extend the life of the settlement until the sixth or seventh centuries, while there is no evidence that would allow us to either confirm or deny the possibility of any later activity.¹¹

There is however one particularly interesting fact: the statues from the nymphaeum were found thrown into the bottom of its *lacus*, on a layer of mud (that obviously corresponds to the abandonment of the nymphaeum). They may simply have been dumped

10. This type of plate has a particularly extensive chronology from the second quarter of the third century to the time of Constantine.

11. On the other hand, the coarse grey ware that, according to the labelling of the finds, corresponds to the so-called "black ware kiln", are so typologically simple that we cannot even date them, although we cannot rule out that they are early Roman.

there, as appears to have happened in similar late antiquity buildings (Vaquerizo 1990, 144), although we also have to take into account that they were partially mutilated before being thrown to the bottom of the nymphaeum. There are also testimonies to the find of a lime kiln some 40 metres to south-east of the nymphaeum, although we have been unable to pinpoint its precise location; this kiln also appears to have been abandoned in the fifth century. We cannot rule out, therefore, that the statues from the nymphaeum had been placed on the ground ready to be burnt in the lime kiln and for some reason were saved from that fate. We cannot opt for either of these two possibilities with any certainty, but this lime kiln leads us to believe that the final human activities at the site were clearly aimed at recycling and probably took place when the habitat was no longer in use. Such activities marked the end of many luxurious villas¹² in late antiquity. They are yet another indicator of the great wealth of marble the villa must have contained, which would have made it economically viable to build a kiln in which to burn it for lime.

We can say very little about the productive activity in late antiquity, although there must have been changes, particularly if, as appears to be the case, the villa continued in use until the fifth century. However, the presence of later materials leads us to believe in a continuity with a different type of settlement, as the nymphaeum had already been buried. It is possible (although doubtful) that at least some of the previously mentioned deposits or *dolia* are from the late antiquity phase. On the other hand, the presence of slag in the soil covering the nymphaeum suggests some kind of metalworking may have been taking place to serve the domestic activities of the settlement.

One thing that does allow us to shed some light on the economy of the late antiquity phase is the analysis of the fauna (Valenzuela 2010), which appears to indicate a return to production models. The sections datable to around the fifth century (the rubble fill of the nymphaeum, the lime kiln and Drain A) present a lower count of examples than the rubbish dump, which is not enough for a suitable study of the stockbreeding activity. Likewise, the study indicates that bovines were no longer in the majority and that there was a notable increase in sheep and goats, while the number of pigs remained the same. Therefore, we can conclude that in late antiquity more sheep and goats were introduced, indicating a greater exploitation of these animals. Paradoxically, the apparent lack of a peak in sheep and goat consumption suggests that there was no specialised management of them, although we have

to consider this possibility carefully, as it does not seem logical that this increase would not be accompanied by a management of these animals. Although the low number of remains hinders any determination of the average age at which these animals were slaughtered, it appears most were slaughtered at the optimum age for meat. The older individuals found (oxen between eight and ten years old) must have been used for farm work. In terms of pigs, the low number of examples does not allow us to draw any conclusions, although the evidence does point to an exploitation based on optimum meat quality (Valenzuela 2010).

Another element belonging to the villa's late antiquity phase is the necropolis. In addition to the recent find (2009), further away, of part of the villa's cemetery (the study of which we will leave to its excavators), there are other known burial elements that we can date to late antiquity. These correspond to a necropolis located in the south-east of the archaeological site that was studied by Jordi López and Lluís Piñol (López Vilari and Piñol 1995, 69-70). They found a varied typology of graves (*tegula* and simple pit tombs, an infant inhumation in an amphora, another infant tomb of mixed amphora fragments and *tegulae*, a slab tomb, etc.), although their chronology is clearly late antiquity.

Another element that could belong to this period is also situated to the south of the archaeological site. This is a large pit (some five metres long) filled mainly with ash and containing numerous dark-coloured pottery shards. It possibly corresponds to a kiln (the finds are labelled "Common ware kiln" or "Black ware kiln"), but there are not enough of them to definitely confirm the presence of a kiln, nor to confirm the hypothesis of pottery production, although that is the most plausible theory.

The latest known elements from the archaeological site are two Visigothic fibulae, one aquiliform and the other from a belt (apparently from the burial area), and a bronze plaque decorated with a cross; all three items are now displayed in the Salvador Vilaseca Museum of Archaeology in Reus. We have also documented two shards of African Samian ware D that we can identify with Hayes 91D and date to the seventh century. This is the meagre evidence we have to document an occupation in late antiquity, which appears to have continued at least until the seventh century, although we do not know the type of habitat it was. By this time it was probably no longer a villa, but some other type of habitat, perhaps a group of dwellings, an agglomeration or a village of the type that proliferated in the countryside from the sixth and seventh centuries in many parts of the country (Roig Buxó 2009).

12. The same thing is seen at the villa of Els Ametllers in Tossa de Mar, where the nymphaeum statues also appear to have been awaiting the same fate (Palahí and Nolla 2010, 46). In the ATP study area this has also been found at the villas of La Burguera in Salou and La Canaleta in Vila-seca.

Conclusions

The origins of the settlement and the Republican phase

– We cannot rule out the existence of an Iberian settlement prior to the Republican phase, although this seems unlikely.

– The pottery, particularly the Greco-Italian amphora, suggests the site was occupied around the first half of the second century BC. We do not know the characteristics of this occupation, but we could imagine a rural plains settlement like so many others documented on the Catalan coast during the Late Republican period.

– The find of a shard of Campanian ware in a *signinum* floor suggests there may have been Italic-type structures here during the Late Republican period and that there may even have been an incipient Roman villa at that time, although we do not have enough evidence to confirm this.

– It should be emphasised that Els Antigons is situated alongside one of the centuriation axes documented in the *ager Tarraconensis*, specifically the section designated Tarraco I, which almost certainly dates to the Republican period between the end of the second century and the middle of the first century BC.

– Els Antigons is on the edge of urban Tarraco, in an area densely populated by villas that must have been a privileged residential area for the city's elite. It was close enough to be visited frequently and therefore suitable for the practice of *otium*. The villa's location must have been a decisive factor in the importance it eventually attained.

The Early Roman villa and amphora production

– We know practically nothing of the villa that almost certainly occupied the site during the first century AD. However, abundant finds of imported pottery shards, even some quite uncommon ones (such as Hadrianic amphoras), lead us to believe that it may have been of some importance.

– The best known part of the first-century-AD establishment is the two kilns that, in addition to building materials, produced Dressel 2-4 and Dressel 7-11 amphoras. The first of these amphora types indicates wine production, probably at the villa itself, while the second type could either have been for salted fish (in which case they would not have been packed at Els Antigons) or for some other product, possibly also wine.

– The remains of five deposit bottoms, a *dolia* store and a possible press counterweight near the nymphaeum suggests that they were probably from different phases to the latter. This implies that there was a *cella*

vinaria on the site before the nymphaeum and that it was probably linked to the wine amphora production identified at the villa. This would have made it a major wine production centre, at least in the first century AD and quite possibly until the end of the second and beginning of the third centuries. This leads us to believe that the Tarraconense evolved Dressel 2-4 amphoras with the square-shaped rim of this chronology could have been manufactured at this site. Thus, Els Antigons is beginning to look like a major viticulture centre that also manufactured the amphoras in which to store and transport the wine, in the same way as other large villas, such as La Canaleta.

The villa in the second and third centuries.

The nymphaeum and the rubbish dump

– We have to consider the Els Antigons nymphaeum as a manifestation of the villa's exceptional wealth in the second and early third centuries. It would have been part of garden, probably with a peristyle, and would have faced the main triclinium of the house. Of the garden itself we also have evidence of a fountain in the shape of a circular shell, as well as abundant pieces of veneer and other building remains made of marble. The Bacchus cycle decoration is common in such monuments and formed part of the garden's architectural and decorative programme, which would have been designed to recreate idyllic landscapes favourable to *otium*. In contrast, the Cybele that also decorated it is unusual in a nymphaeum and indicates a deviation from the decorative and symbolic canons. This decoration, which is dated to the beginning of the third century, could indicate an important change of direction in the decorative concepts applied to the private homes of the local Roman elites, who perhaps at this time began to find a certain conceptual freedom unknown until that time.

– In the Catalan coastal area we have only been able to study five other villas with fountains or nymphaea, although we believe others will be identified. Even so, there can be no doubt about the exceptional nature of the six cases studied, which we have to include among the highest class rural houses in the area from the Early Roman period.

– We have evidence of three possible owners of Els Antigons: 1) a first- or second-century inscription on a large stela dedicated to a soldier, possibly from *Emerita Augusta*, which leads us to believe that the soldier in question may have settled here to run the agricultural estate and may have found considerable prosperity; 2) a second- or third-century inscription on the pedestal of an equestrian statue dedicated to the Tarraconense decurion L. Aelius Polycletus, who came from a prosperous family of freedmen that had amassed a considerable fortune; 3) several examples of graffiti on

Hispanic Samian ware from the end of the second or beginning of the third centuries indicating that the villa can be linked to one Statutus, perhaps the Iulius Statutus referred to in a funerary inscription from the Francolí necropolis in Tarragona, the proprietor of a jewellery workshop, possibly a native of Carnuntum in Pannonia, who would either have purchased or inherited the property.

– Contemporary with the nymphaeum is the large rubbish dump documented in the southern zone of the archaeological site, where enormous amounts of pottery have been found, with a particularly large incidence of African ware. Also of interest are the coin finds, among which we can link to the rubbish dump various coins of Faustina I, Faustina II, Marcus Aurelius, Commodus and Septimius Severus that corroborate the dating of the pottery.

– The study of the fauna attests an agricultural model with a predominance of the consumption of large animals, while making use of their strength for working the fields, complemented by medium-size and small animals. Likewise, we can infer a well managed stockbreeding operation aimed at providing optimum quality meat and taking advantage of all the resources provided by the animals. The proportion of bovines and pigs increases until the third century, which is characteristic of the Romanisation process and the booming economy of the Empire, while sheep and goats predominate in the fifth and sixth centuries, as is to be expected in a more autarchic and self-sustainable economy.

– Hunting has also been documented and was probably a leisure activity for the privileged classes.

– The study of the stockbreeding in the third century also allows us to deduce the existence of a major agricultural activity, as well as to see some features of the size of the estate, which we believe was probably a large property.

– In addition to pottery manufacture, which probably continued into the third century, there are indications of a bone-working industry that would have produced hairpins, spindles, weaving instruments and other objects.

– The exceptional amounts of bone needles and pin beaters produced here indicate a large textile industry, perhaps based on the wool obtained from the flocks of sheep. The small bone tools suggest that vertical looms, with or without *pondera*, were used; in other words, looms with a double crosspiece. The Els Antigons textile workshop testifies to an important economic activity with goods being manufactured for sale.

– Another characteristic element of the production areas of wealthy Roman villas was the blacksmith's workshop. That of Els Antigons may have functioned as an auxiliary workshop for the agricultural tasks and those of the manufacturing area.

The crisis of the third century and late antiquity

– We do not know to what extent the crisis of the third century affected this archaeological site, although the find of an African Samian ware C plate in a conduit suggests that, at least in part, the villa's water system fell out of use at that time.

– The fact that no building structures have been found from that period prevents us from knowing whether there was continuity in the use and occupation of the villa and if so, until when. Likewise, the fact that in the abandonment levels of the nymphaeum dated to around the fifth century there are abundant pieces of marble veneer and that its sculptures appear to have fallen to the bottom of the pond leads us to believe that the villa was still operating at that time. It appears quite likely that it was occupied after the fifth century, although probably with different features, corresponding perhaps to a group of dwellings or a village, like those that proliferated in the countryside from the sixth and seventh centuries in many parts of the country. We should also consider the possibility that the five deposits and the press counterweight found alongside the nymphaeum correspond to this later phase, given that, as has been observed in the urban sections of the large villas on the Tarracense coast around the sixth and seventh centuries, many underwent a ruralisation process with the noble areas being turned into agricultural processing sites.

– The metal objects, especially the fibulae, are evidence of a Visigothic presence dated to the first half of the sixth century. This is noteworthy in the region and it could suggest the presence of a Visigothic elite living in the area, an almost unknown situation that remains to be studied in depth.

– The find of a lime kiln near the nymphaeum suggests marble burning –statues and other luxury elements– that can be dated to the fifth century onwards. Although in small amounts, some finds of a later chronology have been made (African pottery, a Visigothic buckle), which allow us to document the existence of a habitat in the sixth and perhaps the seventh century, when the site was probably no longer a villa. The necropolis documented in the area is related to this habitat.

BIBLIOGRAFIA ESPECÍFICA DEL JACIMENT DELS ANTIGONS

- ÀLVAREZ, A.; GUTIÉRREZ, A.; PITARCH, A. 2011: «Els materials lapidis procedents de la vil·la dels Antigons (Reus)», a: PREVOSTI, M.; GUITART, J. *Ager Tarraconensis 2. El poblament / The Population*, Documenta 16, Institut Català d'Arqueologia Clàssica, Tarragona, 207-212.
- CAPDEVILA, R.; MASSÓ, M.J. 1976-77: «Trabajos de salvamento en la villa romana de Els Antigons», *Boletín Arqueológico*, èp. IV, 133-140, Tarragona, 312-313.
- 1978: «Trabajos de salvamento en la villa romana de Els Antigons», *Informació Arqueològica*, 26, Barcelona, 33.
- CHAVES, R. 2002: «Nuevas aportaciones a la iconografía de la diosa Cibeles de la villa de los Antigons (Reus)», *Butlletí Arqueològic*, èp. V, 24, Tarragona, 97-109.
- [EXPLORACIONES] 1977: «Exploraciones y prospecciones arqueológicas en la villa de Els Antigons, partida de Collblanc», *Boletín de Información Municipal de Reus*, 11, Reus.
- GORGES, J.-P. 1979: *Les villas hispano-romaines*, París.
- JÁRREGA, R. 1995: «Les àmfores romanes del Camp de Tarragona i la producció del vi tarraconense», *Revista Arqueològica de Ponent*, 5, Lleida, 179-194.
- 1996: «Poblamiento rural y producción anfórica en el *territorium* de *Tarraco* (Hispania Citerior)», *Journal of Roman Archaeology* 9, Ann Arbor, 471-483.
- 2009a: «La producció vinícola i els tallers d'àmfores a l'*ager Tarraconensis* i l'*ager Dertosanus*», *El vi tarraconense i laietà: ahir i avui. Actes del simpòsium*, Documenta 7, Tarragona, 99-123.
- 2009b: «Una nueva producción de cerámica común de mesa romana, de época medioimperial (finales del siglo II - inicios del III) en la zona de *Tarraco* (Tarragona)», *Ex Officina Hispana, Boletín*, 1, 22-25.
- JÁRREGA, R.; PREVOSTI, M. 2011: «*Figlinae* tarraconenses. La producció ceràmica a l'*ager Tarraconensis*», a: PREVOSTI, M.; GUITART, J. (dir.), *Ager Tarraconensis 2. El poblament / The Population*, Documenta 16, Institut Català d'Arqueologia Clàssica, Tarragona, 455-490.
- JÁRREGA, R.; BUFFAT, L. 2012: «La cerámica común tarraconense (COM.OX.TARR./COM.RED.TARR.) y su variante con decoración pintada (CMG)», a BERNAL, D.; RIBERA, A. (ed.), *Cerámicas hispanorromanas II. Producciones regionales*, Cadix, 453-468.
- KOPPEL, E. M. 1993: «La escultura del entorno de *Tarraco*: las *villae*», *Actas de la I Reunión sobre Escultura Romana en Hispania*, 221-237.
- 1995: «La decoración escultórica de las villas romanas en Hispania», a NOGUERA, J. M. (coord.), *Poblamiento rural romano en el sudeste de Hispania: actas de las Jornadas celebradas en Jumilla del 8 al 11 de noviembre de 1993*, Murcia, 27-48.
- 2005: «La figura de la deessa Cíbele de la vil·la dels Antigons», *Informatiu Museus*, època III, 30, Reus, 4-7.
- KOPPEL, E.; RODA, I. 1996: «Escultura decorativa de la zona nororiental del *conventus Tarraconensis*», *II Reunión sobre escultura romana a Hispània*, Tarragona, 135-181.
- 2008: «La escultura de las *villae* de la zona nores-te hispánico: los ejemplares de Tarragona y Tossa», *Actas IV Coloquio Internacional de Arqueología. Las villae tardorromanas en el Occidente del Imperio. Arquitectura y función*, Gijón 2008, 99-131.
- LÓPEZ VILAR, J.; PIÑOL, LL. 1995: «El món funerari en època tardana al Camp de Tarragona», *Butlletí Arqueològic*, èp. V, 17, Tarragona, 65-120.
- MASSÓ, J. 1978: *Reus, prehistòria i antiguitat*, Ajuntament de Reus, Reus.
- 1983: «Notes sobre el topònim els Antigons», *Reus. Setmanari de la Ciutat*, 10 desembre, Reus.
- 1984a: «Cybele en el Museu de Reus», *Reus. Setmanari de la Ciutat*, 4 febrer, Reus, 3.
- 1984b: «El cap de sàtir jove de la vil·la romana dels Antigons», *Reus. Setmanari de la Ciutat*, 31 març, Reus, 5.
- 1984c: «L'escultura del déu Bacchus de la vil·la romana dels Antigons», Reus, *Reus. Setmanari de la Ciutat*, 28 abril, Reus, 5.
- 1986: «Les bòbiles romanes del Baix Camp (2). Com es coïen les àmfores», *L'Om*, 209, Riudoms, 21.
- 1998: «Dades sobre la producció d'àmfores de vi romanes en el sector occidental del Camp de Tarragona», *2n Col·loqui Internacional d'Arqueologia Romana. El vi a l'Antiguitat. Economia, producció i comerç al Mediterrani occidental*, Badalona, 283-288.
- 2003: *Reus Antic*, a: *Història general de Reus. Vol. I. Dels orígens a la fi de l'edat mitjana*, Reus, 33-84.
- MUNILLA, G. 1979-1980: «Una estatua representando a la diosa Cibeles hallada en la villa romana de 'Els Antigons', Reus», *Pyrenae*, Barcelona, 277-286.
- PADRÓS, N.; VALENZUELA-LAMAS, S. 2010: «La Llosa i els Antigons, una aproximació a la producció ramadera de les *villae* de l'*ager Tarraconensis*. Segles

III-VI dC», a: PREVOSTI, M; GUITART, J. (ed.), *Ager Tarraconensis 1. Aspectes històrics i marc natural / Historical aspects and natural setting*, Documenta 16, Institut Català d'Arqueologia Clàssica, Tarragona, 200-207.

VALENZUELA-LAMAS, S. 2010: «Paisatge, alimentació i gestió de ramats als Antigons a partir de les restes

de fauna (vertebrats i mol·luscos)», a: PREVOSTI, M; GUITART, J. (ed.), *Ager Tarraconensis 1. Aspectes històrics i marc natural / Historical aspects and natural setting*, Documenta 16, Institut Català d'Arqueologia Clàssica, Tarragona, 181-192.

