

Gerard Andreu Boada

**TREBALL COOPERATIU I COGNICIÓ SITUADA
DAVANT ELS REPTES DEL DESENVOLUPAMENT
SOSTENIBLE: UNA MIRADA AMB PERSPECTIVA
DE GÈNERE**

TREBALL DE FI DE MÀSTER

dirigit pel professor Marc Martin Bernat

**Màster en Formació del Professorat d'Educació Secundària
Obligatòria i Batxillerat, Formació Professional i Ensenyament
d'Idiomes**



UNIVERSITAT ROVIRA I VIRGILI

Tarragona

2025

RESUM

El present estudi de cas analitza l'aplicació d'una situació d'aprenentatge de cognició situada, utilitzant els mètodes del treball cooperatiu i el pensament crític. Així, s'han recopilat instruments diversos com les observacions, els resultats acadèmics i els dossiers dels alumnes per a determinar amb uns resultats si s'ha produït una millora d'aprenentatge. Nogensmenys, l'estudi parteix de l'educació crítica i s'han considerat més els aprenentatges de la situació del barri i el foment de la cohesió social a l'academicisme del nivell d'assoliment. A més, l'estudi té una menció als rols i predominança del gènere dels grups base per a relacionar-ho amb els codis de l'elecció temàtica de l'alumnat, portant-nos a una defensa de la necessària interacció de gèneres enfront de l'actual onada conservadora.

Paraules clau: treball cooperatiu; cognició situada; educació crítica; gènere; situació d'aprenentatge.

RESUMEN

El presente estudio de caso analiza la aplicación de una situación de aprendizaje de cognición situada, utilizando los métodos del trabajo cooperativo y el pensamiento crítico. Así, se han recopilado instrumentos diversos como las observaciones, los resultados académicos y los dossieres de los alumnos para determinar con unos resultados si se ha producido una mejora de aprendizaje. Sin embargo, el estudio parte de la educación crítica y se han considerado más los aprendizajes de la situación del barrio y el fomento de la cohesión social al academicismo del nivel de logro. Además, el estudio tiene una mención a los roles y predominancia del género de los grupos base para relacionarlo con los códigos de la elección temática del alumnado, llevándonos a una defensa de la necesaria interacción de géneros frente a la actual oleada conservadora.

Palabras clave: trabajo cooperativo; cognición situada; educación crítica; género; situación de aprendizaje.

ABSTRACT

The present case study analyzes the application of a situation of situated cognition learning, using the methods of cooperative work and critical thinking. Thus, various instruments such as observations, academic results and student dossiers have been collected to determine with results if there has been an improvement in learning. However, the study is based on critical education and the learning of the situation of the neighborhood and the promotion of social cohesion to the academicism of the level of achievement have been considered more. In addition, the study has a mention of the roles and dominance of the gender of the base groups to relate it to the codes of the thematic choice of the students, leading us to a defense of the necessary interaction of genres against the current conservative wave.

Key words: cooperative learning; situated cognition; critical education; gender; learning situation.

Índex

1. Introducció	6
1.1. Detecció de necessitat a resoldre	6
1.2. Justificació de la proposta d'innovació.....	6
2. Marc Teòric.....	7
2.1. Bases teòriques: treball cooperatiu, educació crítica i avaluació formativa	7
2.2. Relació amb el currículum	8
2.3. Metodologia proposada	8
2.4. Impacte esperat i justificació.....	9
3. Proposta de recerca	9
3.1. Definició del problema	9
3.2. Preguntes d'investigació.....	9
3.3. Hipòtesis	9
3.4. Objectius.....	10
3.5. Disseny de recerca.....	10
4. Intervenció educativa.....	11
5. Mètode.....	11
5.1. Participants.....	11
5.2. Variables i instruments de recollida de dades	12
5.3. Procediment	13
5.4. Anàlisi de dades.....	14
6. Resultats.....	15
6.1. Codis	15
6.2. Resultats analitzats.....	18
6.3. Resum i respostes a les preguntes de recerca.	25
7. Discussió.....	26
8. Conclusions	27
9. Referències.....	31
10. Annexos.....	34
Annex 1: situació d'aprenentatge "transformem el barri"	34

Annex 2: fitxes activitats.....	47
Annex 3: rúbriques d'avaluació	78
Annex 4: codis complets.....	81
Annex 5: bloc de sessions (observacions)	87
Annex 6: transcripcions dossiers amb codis i cartells	92
Annex 7: anàlisi de resultats, estadística i codis.....	116

Índex de figures

Figura 1. Taula d'abreviacions	15
Figura 2. Esquema grups base	16
Figura 3. Il·lustració distribució d'aula	16
Figura 4. Esquema codis treball cooperatiu	17
Figura 5. Codis d'opinió i coavalució	17
Figura 6. Esquema codis rol i predominança de gènere	18
Figura 7. Taula nivell d'assoliment treball cooperatiu	19
Figura 8. Gràfic de nivell d'assoliment del treball cooperatiu	19
Figura 9. Gràfic de diferència entre nivells d'assoliment en %	19
Figura 10. Gràfic de comparativa en % del nivell d'assoliment entre gèneres.....	20
Figura 11. Gràfics de visió del treball cooperatiu	21
Figura 12. Taula de rol i predominança del gènere	21
Figura 13. Gràfics de diferència de gènere en el rol	22
Figura 14. Gràfic de predominança del gènere dels grups base en %	23
Figura 15. Taula d'elecció temàtica dels grups base	24
Figura 16. Taula de codis entorn de la temàtica dels grups base	24

1. Introducció

El context de la innovació exposat és un grup base de Tercer d'Educació Secundària Obligatòria (ESO) a l'Institut Campclar, centre de màxima complexitat (diversitat). L'Institut Campclar està situat als barris de Ponent, zona de les més baixes a escala socioeconòmica del terme municipal de Tarragona. Dins el centre ja hi ha una tradició assentada del treball cooperatiu, on es recerca la interacció entre els alumnes. El mètode ja s'aplica per tal de reduir la conflictivitat entre tot l'alumnat, trencant estigmes. De fet, en el moment d'elaboració del treball, és una metodologia que es realitza contínuament a tots els nivells en el període de projectes.

1.1. Detecció de necessitat a resoldre

La necessitat a resoldre, determinada per les observacions i les indicacions del Departament de Socials del centre, ha estat la creació i implementació de nous materials i recursos per millorar la formació dels estudiants en el nou currículum. Concretament, ha consistit en l'elaboració d'una nova situació d'aprenentatge entorn als problemes del desenvolupament sostenible i els ODS (objectius de desenvolupament sostenible) dins del context del centre. A més, aquest material s'ha orientat en treball cooperatiu, trobant-nos en una classe on s'han constatat clares dificultats quan a la capacitat de treball en grups base.

1.2. Justificació de la proposta d'innovació

Vaig considerar que podia ajudar a millorar la integració dels alumnes amb la metodologia del treball cooperatiu, fent que l'adquisició del currículum sigui de forma crítica per contrast, i portant el mètode més enllà del període de projectes al grup base. Apart, l'adquisició d'una situació d'aprenentatge en format cooperatiu pot arribar a ser una millora per a l'Institut Campclar: un material que faci connectar els alumnes amb la seva realitat més pròxima. L'estudi dels orígens i del present dels problemes de desenvolupament sostenible i l'Agenda 2030 són un tema de debat i que a l'actualitat ens afecta a tots com a societat, sobretot a les zones més socioeconòmicament deprimides. Es crea així una oportunitat de convertir les ciències socials en tangibles i font de desenvolupament de la capacitat argumentaria de l'alumnat.

2. Marc Teòric

2.1. Bases teòriques: treball cooperatiu, educació crítica i avaluació formativa

El marc teòric gira entorn a tres mètodes: el treball cooperatiu, l'educació crítica i l'avaluació formativa. Per a la recerca del treball cooperatiu s'han seguit principalment les idees i la bibliografia de Pere Pujolàs Maset, cercant la inclusivitat de tot l'alumnat. Amb la creació de grups de treball com a forma òptima per a l'aprenentatge (Pujolàs Maset, 2012) i la comunicació entre l'alumnat, s'ha cercat fomentar la convivència i el desenvolupament d'habilitats socials entre iguals (Pujolàs Maset, 2008). Amb aquest rerefons, la intenció és que l'alumnat connecti cooperativament una problemàtica del seu barri, creant i exposant una campanya publicitària, on ha constatat: el problema, la solució, l'estratègia de participació de la població i la relació amb un objectiu de desenvolupament sostenible.

Els problemes de desenvolupament sostenible (Pérez González; Agüero, 2021) s'han endinsat així en el seu imaginari més pròxim, el barri, podent arribar fins i tot de parlar de problemàtiques amb les famílies, un objectiu de l'educació remarcat en l'obra de Joyce L. Epstein (Epstein, 2002). La temàtica, la metodologia i la proposta de treball als alumnes és d'una clara connotació de l'educació més crítica, de l'educació que recerca transformar la societat (W. Michael, 2020), encara que sigui de forma local i puntual. Entrarem així dins la corrent del qual el màxim exponent fou Paulo Freire: intentar crear una educació fora de l'opressió i trencar el cicle repressiu amb un nou humà, començant per la conscienciació (Freire, 2024). Potser, a l'hora d'educar en uns valors de desenvolupament sostenible d'origen governamental, entrarem en la contradicció d'un pensament advers, limitat i institucionalitzat, sortint de la contracultura.

Canviant de bases teòriques, cal que parlem de l'avaluació. S'ha realitzat una avaluació reguladora formadora, fent que l'alumnat sigui el centre de l'aprenentatge. Segons Neus Sanmartí, això implica la metacognició: la consciència de l'alumnat de l'aprenentatge i de la feina feta (Sanmartí, 2010). Per aconseguir aquest objectiu, utilitzarem la coavaluació del treball cooperatiu, seguint les evidències recopilades per Ernesto Panadero i Gavin T. L. d'augment de la implicació de l'alumnat en l'aprenentatge quan l'avaluació és entre iguals (Panadero; Brown, 2016); així com la teoria de David Nicol i Debra Macfarlane, d'autoregulació del procés com a millor eina per a l'orientació i de

guia de l'alumnat (Nicol; Macfarlane, 2006). Amb la tipologia esmentada d'avaluació, amb uns criteris mostrats al principi, s'ha cercat la implicació del grup: si una part del grup no ha treballat, ha estat destacat un cop acabada la feina, a banda d'un seguit d'observacions a classe per assegurar un control exterior. Com més avaluacions, més dades i més objectivitat. Ara bé, l'avaluació no ha anat en el sentit memorístic o de respostes incorrectes o correctes, sinó de l'esforç en l'argumentaria i el treball cooperatiu.

2.2. Relació amb el currículum

La recerca ha buscat la implementació de materials i ha proposat una situació d'aprenentatge (Annex 1) vinculada amb les competències transversals: l'emprenedora, per l'ús de la campanya publicitària com a forma creativa; la ciutadana, perquè l'alumnat ha pres una conscienciació com a part d'un conjunt i les seves problemàtiques; la personal, social i d'aprendre a aprendre, pel treball cooperatiu amb grups heterogenis; i la digital, per l'ús de tecnologies en la recerca d'informació i la transformació en una pancarta creada digitalment. Ja entrant als sabers de ciències socials, al currículum tenim present els "Reptes del món actual", on se cita directament per exemple l'Agenda 2030 (DECRET 175/2022, de 27 de setembre de 2022).

2.3. Metodologia proposada

La metodologia proposada i analitzada en el treball ha estat el treball cooperatiu. Els grups són de cinc, i ja segueixen una composició heterogènia: en el nivell acadèmic, de gènere, classe, ètnia... tot en la recerca d'unes condicions d'igualtat. Com ens remarca Chuck Rawls, han estat creats a l'inici del curs escolar amb un coneixement previ (Rawls, 2019, p. 342-343), i en el cas que ens pertoca, foren elaborats per l'acció tutorial enfront d'un cas d'assetjament escolar.

Apart, la lliure elecció d'una problemàtica del barri pot ser arribar a una alta implicació i creativitat del conjunt de l'alumnat (Bolea, 2011). A banda de la contextualització i unes pautes d'entrega d'activitats; la problemàtica, solució i polítiques d'implicació de la població que ha treballat cada grup base ha estat de lliure elecció, tot i incitar-los a realitzar una cognició situada (Rawls, 2019, p. 331). Així, la situació d'aprenentatge entra dins els criteris de proximitat i problemàtica del món real.

A més, l'avaluació ha estat contínua, i s'han obtingut dades de l'alumnat tant individuals com de treball en grup. Així i tot, l'estudi s'ha fixat sobretot en el treball cooperatiu per a buscar patrons i poder determinar la implicació. Finalment, cal remarcar que l'alumnat no ha tingut idees bones o dolentes, sinó més elaborades o menys elaborades.

2.4. Impacte esperat i justificació

L'impacte esperat era d'una implicació alta per part dels grups. Per altre banda, s'havia considerat una educació crítica parcial en la qual l'alumnat tenia probabilitat de sentir rebuig: l'Agenda 2030 i els seus objectius de desenvolupament sostenible són un tema candent en l'actualitat, i toquen temàtiques com la igualtat de gènere i les polítiques vers el canvi climàtic, atacades obertament per l'extrema dreta del país, ideologia en auge entre el jovent (Institut de Ciències Polítiques i Socials, 2025). Com a contrapunt, el fet d'aplicar la situació d'aprenentatge al context de Campclar pot fer que la vinculació a la institucionalitzat, a la norma, hagi estat deixada a banda i l'alumnat s'hagi implicat més. La zona és la més afectada per problemàtiques del desenvolupament sostenible de Tarragona, tant les climàtiques, per la proximitat a la petroquímica, com les socials, per la segregació residencial.

3. Proposta de recerca

3.1. Definició del problema

Ens trobem amb una doble problemàtica: la manca de material entorn dels problemes del desenvolupament sostenible a l'Institut Campclar, on no hi ha llibres, i la manca de motivació en el format de treball cooperatiu dins del grup base de Tercer d'ESO.

3.2. Preguntes d'investigació

En relació a la investigació duta a terme, proposem les següents preguntes d'investigació:

Milloren els alumnes la capacitat de pensament crític i de treball cooperatiu en base a una situació d'aprenentatge de cognició situada?

Com influencia el gènere en l'elecció temàtica dins del treball cooperatiu?

3.3. Hipòtesis

Es parteix de la hipòtesi que, en les ciències socials, el treball cooperatiu és la millor metodologia per a l'aprenentatge, ajudant l'alumnat a contrastar punts de vista i a

conviure amb l'heterogeneïtat, sent a la zona principalment per causa d'ètnia i gènere. A més, el format cooperatiu tindrà una lliure elecció àmplia en cognició situada, el qual els servirà com a una competència de pensament crític i de connexió amb les problemàtiques locals que pot arribar a perdurar.

3.4. Objectius

- Objectiu general: Crear materials i una eina de millora, en format cooperatiu, per a l'adquisició de pensament crític i de capacitat de treball en grup, així com dels sabers curriculars i de l'entorn.
- Objectius específics:
 - OE1: Crear materials entorn del nou currículum del 2022.
 - OE2: Millorar la capacitat de treball cooperatiu de l'alumnat.
 - OE3: Millorar la capacitat de comprensió i utilització de les fonts de l'alumnat.
 - OE4: Millorar la capacitat de pensament crític i de relació amb l'entorn de l'alumnat.

3.5. Disseny de recerca

La recerca s'ha basat en l'estudi de cas, concretament d'un grup de Tercer d'ESO a l'Institut Campclar. Tot seguint les idees de Sharan B. Merriam, hem cercat que tingui unes propietats: un cas contextualitzat, descriptiu, on s'han fet un seguit d'observacions; heurístic, acomplint la usabilitat; i finalment inductiu, amb raonaments i fets de l'entorn que han condicionat el resultat (Merriam, 2009). La finalitat, doncs, ha estat descriure i analitzar una situació única, la qual no és generalitzable estadísticament.

S'han seguit, en la mesura del possible, i de forma no quadriculada, els passos per a la realització d'una investigació qualitativa, definits per Álvarez-Gayou:

- "Pas 1: definir tema, problema i pregunta.
- Pas 2: importància i rellevància de l'estudi.
- Pas 3: viabilitat del projecte.
- Pas 4: definir objectius del projecte d'investigació.
- Pas 5: cerca bibliogràfica; elaborar marc bibliogràfic.
- Pas 6: fonamentar l'elecció del paradigma qualitatiu per respondre la pregunta.

- Pas 7: definir el paradigma interpretatiu.
- Pas 8: definir característiques dels participants, la contextualització.
- Pas 9: definir procediments per a l'obtenció de la informació.
- Pas 10: anàlisi de dades; definir la forma d'organitzar i analitzar la informació.
- Pas 11: elaboració de l'informe final" (Álvarez-Gayou, 2003: 10).

Considerem que en l'elaboració del consegüent treball s'adhereix a les pautes mostrades i que pot ser útil per determinar si hi ha hagut una millora. Ha estat a través del model que hem pogut determinar si l'alumnat ha estat capaç d'alimentar una mirada crítica amb l'entorn a través del treball cooperatiu. També ha estat interessant observar com l'heterogeneïtat, en aquest cas la del gènere, influència en l'elecció temàtica.

4. Intervenció educativa

La situació d'aprenentatge (Annex 1) ha tractat els problemes del desenvolupament sostenible, posant èmfasi en els ODS (Objectius de Desenvolupament Sostenible).

En aquesta, s'ha fet una primera sessió de tipus teòric i, posteriorment, s'han realitzat dues activitats independents al treball final. En la primera els alumnes han hagut de categoritzar els ODS, tot justificant-ho, i crear polítiques, per a finalment vincular-los a la vida quotidiana; i la durant la segona, han hagut d'extreure informació d'un article de lliure elecció entorn de les problemàtiques globals.

Finalment, en les últimes tres sessions la classe ha treballat cooperativament, i ha consistit en la realització d'una campanya publicitària, amb un informe i un cartell, per a finalment presentar-la en una exposició a tota la classe i fer una coavaluació del treball realitzat pel grup.

5. Mètode

5.1. Participants

Els participants de l'estudi de cas han estat els alumnes d'una classe de Tercer ESO de l'Institut Campclar, un total de 24 alumnes. L'alumnat té caràcters heterogenis pel que fa al nivell acadèmic, l'ètnia i el gènere. En el present estudi, com que ens centrarem en l'heterogeneïtat dels codis del gènere, hem de remarcar que del total tenim 10 alumnes de gènere femení vers 14 de gènere masculí.

Amb tot, cal tornar a contextualitzar que el centre està ubicat a la zona de Ponent de Tarragona. La improvisació de la construcció dels barris on ens trobem va aïllar la zona del centre municipal, i a partir dels anys noranta, tots els barris reben un gran impacte migratori provinent de països de l'exterior de l'estat, canviant la morfologia. Aquesta última onada canvià el sentiment de pertinença dels habitants, fet que contrastà amb el desplaçament dels primers habitants dels anys seixanta al casc de Tarragona. En els darrers anys, amb la crisi econòmica, s'ha accentuat el canvi en la composició dels alumnes, amb més incorporacions tardanes, requerint més l'ajuda de l'aula d'acollida. D'altra banda, ha augmentat la precarietat econòmica de les famílies, les quals en molts casos s'han d'integrar i prioritzar el treball, fet que suposa un canvi en l'atenció als fills. Podríem dir que la falta de recursos a tots els nivells ha generat un teixit social que es mou al llindar de la pobresa, afectant la criança (Institut Campclar, 2018). És a dir, hi ha una pràctica homogeneïtat en el nivell econòmic.

5.2. Variables i instruments de recollida de dades

Les variables les dividim en 3 tipologies dins el nostre treball:

- Les independents:
 - Metodologia (treball cooperatiu i pensament crític).
 - Recurs (situació d'aprenentatge).
- Les dependents:
 - Els resultats d'aprenentatge.
 - El temps que necessitem (sessions).
 - Motivació (de l'alumnat en la temàtica, així com en el treball cooperatiu).
- Les estranyes, intervinents:
 - L'absentisme i manca de motivació a primera i última hora.
 - La manca d'interès en treballar cooperativament.
 - Els esdeveniments del barri.

I com es recolliran les dades per a l'anàlisi de codis en l'estudi de cas? A través dels instruments de recollida de dades, tals com:

- L'observació, amb un registre d'anotacions.
- Els resultats acadèmics.

- Els treballs i dossiers dels alumnes.

Hem seguit la metodologia de la codificació de Ryan i Bernard, en la qual hem fet: un mostreig, una recollida de dades i una decisió de com les hem volgut tractar amb una identificació de temes. Ara bé, cal remarcar que hem considerat més adequat fer la codificació a mida en la qual s'ha avançat l'anàlisi (Ryan; Bernard, 2003). Així, hem pogut aplicar una anàlisi més curosa i rellegida tants cops com ens ha convingut (Álvarez-Gayou, 2003).

Dins dels mètodes per crear codis, estudiats per Miles i Huberman, hem utilitzat les tècniques de codificació inductives, és a dir, hem estat oberts a la revisió (Miles; Huberman, 1994). Sobretot, en estar enfront d'un mètode de treball cooperatiu basat en el pensament crític, s'han cercat codis tals com perspectives, maneres de pensar sobre les persones, els objectes, els sistemes, etc. (Bodgan; Biklem, 1992).

5.3. Procediment

L'estudi s'ha adaptat al centre, i no al revés. Ha girat entorn dels grups base, que han estat pensats en la metodologia del treball cooperatiu de grups heterogenis de cinc membres, creats prèviament per l'equip docent d'acord amb uns coneixements del desenvolupament del curs escolar (Rawls, 2019).

L'ordre lògic d'investigació fou:

1. Recerca bibliogràfica entorn del treball cooperatiu, l'educació crítica i l'avaluació reguladora formadora.
2. Lliurament de la "declaració responsable d'aspectes ètics del TFM".
3. Creació de la situació d'aprenentatge, en format de treball cooperatiu i d'educació crítica com a eixos principals.
4. Reformulació dels grups base, seguint les pautes del centre d'heterogeneïtat de gènere, ètnia, i nivell acadèmic. També s'ha determinat una variable externa la formació dels grups, per la necessitat de tractament de l'assetjament escolar vigent a l'aula.
5. Desenvolupament de la situació d'aprenentatge a l'aula, amb un total de 6 sessions de 55 minuts.
 - a. Sessió 1: Introducció als ODS.

- b. Sessió 2: Activitat inicial dels ODS, treball cooperatiu.
 - c. Sessió 3: Activitat problemàtiques globals, individual.
 - d. Sessió 4: Inici treball cooperatiu.
 - e. Sessió 5: Finalització dels treballs cooperatius finals, entrega dossiers i preparació de la presentació.
 - f. Sessió 6: Presentació de les campanyes i coavaluació de grups final (Annex 1 i 2).
6. Anàlisi i creació de codis entorn de les observacions, dossiers i treballs (Annex 4, 5 i 6).
7. Formulació dels resultats, discussió i conclusions.

5.4. Anàlisi de dades

Les dades s'han analitzat a través dels resultats acadèmics i dels codis. En tractar-se d'una situació d'aprenentatge en la qual s'ha intentat que l'alumnat fos el que transmetés les condicions i reptes del desenvolupament sostenible del barri al professorat com a aprenentatge propi de l'entorn, s'ha pogut analitzar les temàtiques destacades per part dels participants. Encara més, a través de les observacions i els dossiers, on consten opinions i una coavaluació del treball cooperatiu, s'ha analitzat la motivació de l'alumnat de la temàtica i el mètode. Consta així principalment de dades qualitatives, tot i que els resultats acadèmics parteixen de dades quantitatives.

Per a la facilitació i organització de les dades s'utilitzaran principalment dos programes: Word, per a subratllar les transcripcions, els treballs finals i cercar codis; i Excel, per a crear estadística de resultats i d'elecció de temàtiques.

Així, s'han creat els codis amb la tècnica de codificació inductiva. Alguns codis han estat:

- Instrument del dossier i treball final: temàtica mediambiental; social; econòmica; seguretat, entre altres.
- Instrument dels resultats acadèmics: nivell d'assoliment de l'alumnat.
- Instrument de les observacions: nivell d'interacció i motivació en el treball cooperatiu; diferenciació i rols de gènere dins del treball cooperatiu.

En conclusió, l'anàlisi ha cercat la creació d'un recurs que ens ha ajudat a mostrar que hem après de l'alumnat i fins a quin grau ha estat condicionat per l'entorn i el gènere.

6. Resultats

Els resultats examinen el treball cooperatiu i el pensament crític que pot sorgir de la metodologia, i s'han basat en l'estadística i la codificació de patrons temàtics provinents dels instruments. Així, els resultats es presenten en una comparativa interna entre nivells acadèmics, a escala individual, i codi temàtic, a escala de grups base, tot amb un matís en l'estudi del gènere com a factor condicionant dins l'heterogeneïtat.

Com ja s'ha comentat anteriorment, l'aula està formada per un total de 24 alumnes, dels quals 10 pertanyen al gènere femení i 14 al gènere masculí, sense cap percepció a primera vista de presència de gènere dissident del model binari (Butler, 2002). Alhora, les relacions socials segueixen una distinció de gènere, a excepció dels moments de treball cooperatiu. A més, trobarem dificultats d'aprenentatge, tals com: dues alumnes amb mesures universals per dislèxia i daltonisme respectivament; un alumne d'aula d'acollida; i alumnes amb dificultats diverses tals com la repetició del curs escolar, l'absentisme i un cas d'assetjament escolar.

6.1. Codis

6.1.1. Codis informatius o abreviacions

Els codis informatius són abreviacions, referents a la informació que ens aporten els grups base, l'alumne, el gènere i les mesures requerides per part de l'alumnat.

Figura 1. *Taula d'abreviacions*

Abreviacions	Nom complet
Abreviacions genèriques	
A	Alumne/a/i
GB	Grup Base
Abreviacions gènere	
M	Masculí
F	Femení
I	No binari
Abreviacions mesures inclusivitat	
MU	Mesures universals
AA	Aula d'acollida
Abreviacions mesures extres	
RP	Repetidor/a/i
BL	Bulliyng
AB	Absentista

Així, la classe estava conformada per cinc grups base, cadascun classificat amb un color diferencial dins de l'estudi:

Figura 2. Esquema grups base

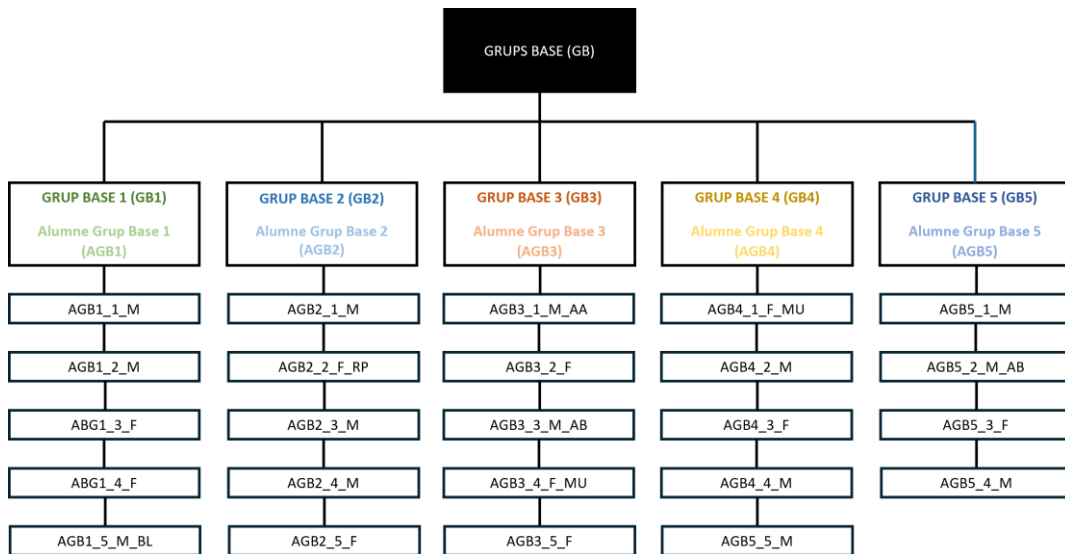

I dins l'aula s'han distribuït de la següent forma:

Figura 3. Il·lustració distribució d'aula

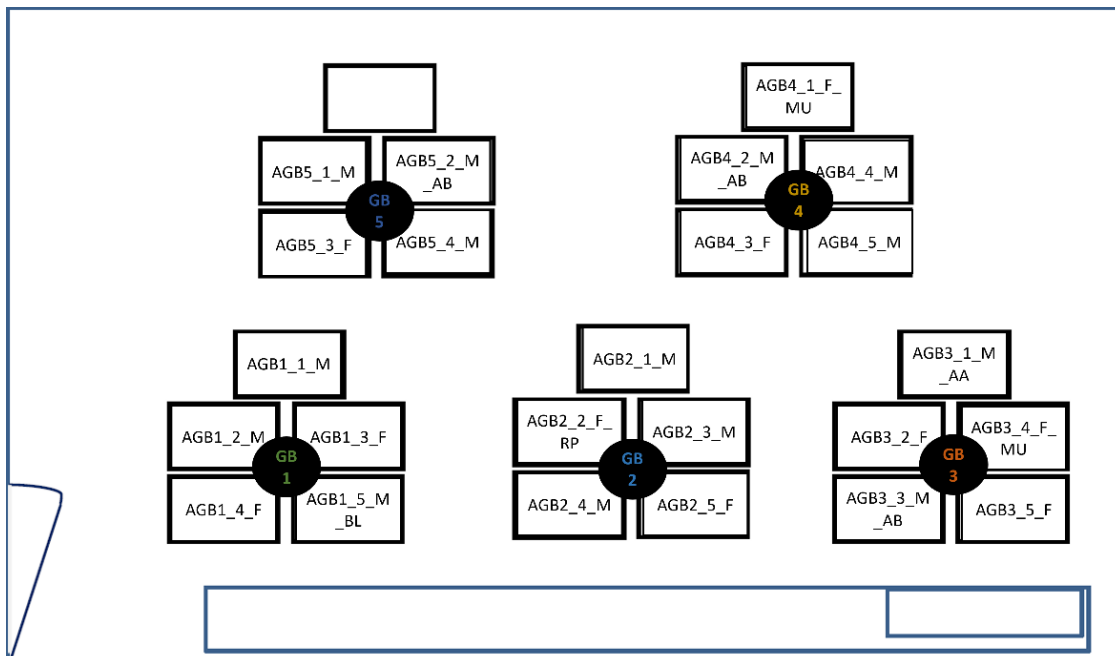

6.1.2. Codis temàtics

Els codis temàtics han estat els que ens han permès conèixer la visió dels problemes del desenvolupament sostenible. Es fixen, tenint en compte les idees dels alumnes, en quina tipologia d'àmbit s'engloben, enfocant-se en sorgiment de tòpics com problemàtiques

socials, econòmiques, mediambientals o de seguretat i conflicte. Dins del treball cooperatiu, s'ha especificat a més en els modes de gestionar una problemàtica local i s'ha analitzat per grups:

Figura 4. Esquema codis treball cooperatiu

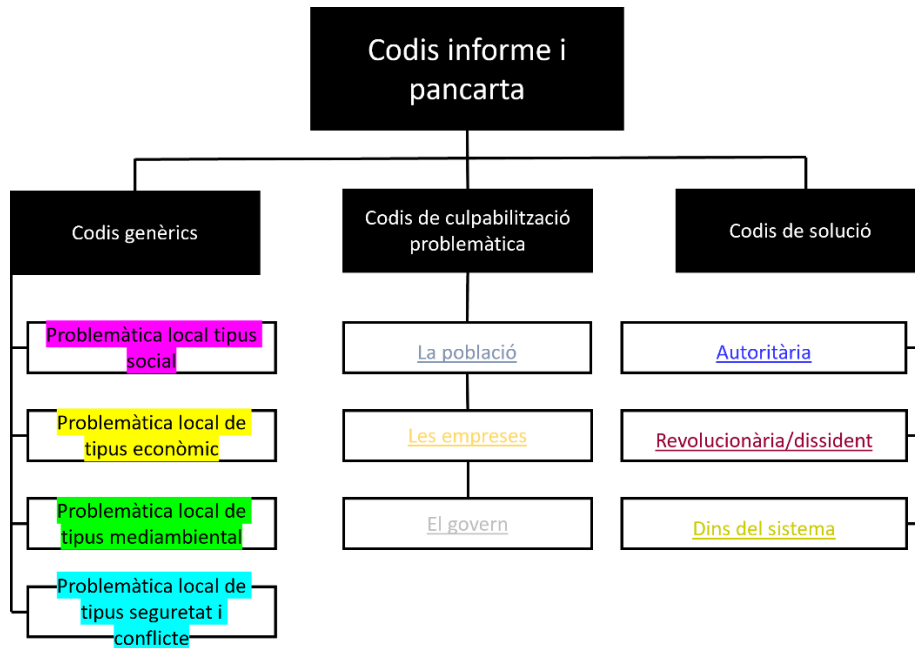

6.1.3. Codis visió de l'alumnat

Amb l'objectiu d'endinsar-nos en el centre de l'educació, l'alumnat, s'han recopilat dos instruments dins el dossier (Annex 6): l'opinió i la coavaluació, amb correspondència amb la situació d'aprenentatge en general i el treball cooperatiu. S'ha tingut així en compte unes visions simplificades per a la posterior anàlisi:

Figura 5. Codis d'opinió i coavaluació

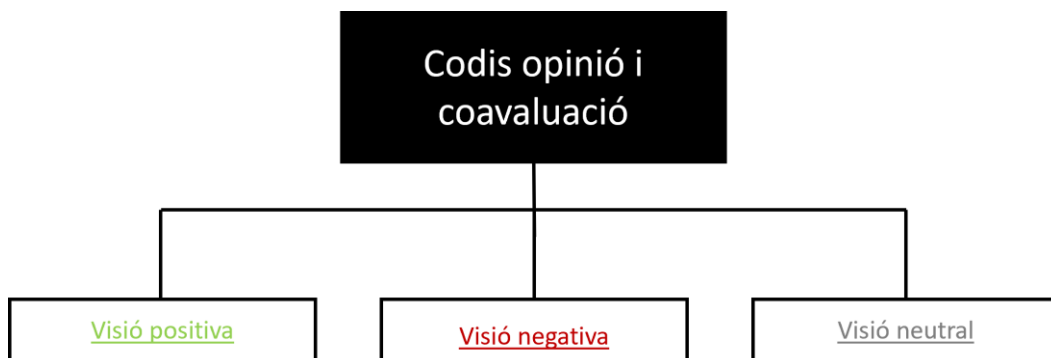

6.1.4. Codis de participació i de predominança del gènere als grups base

Els codis de participació han partit de les observacions (Annex 5) i les coavaluacions (Annex 6). Així, des de l'anàlisi de la participació i implicació dins dels grups base, s'ha

generat el següent esquema, per tal de determinar quin gènere ha predominat més a dins de cada grup base:

Figura 6. Esquema codis rol i predominança de gènere

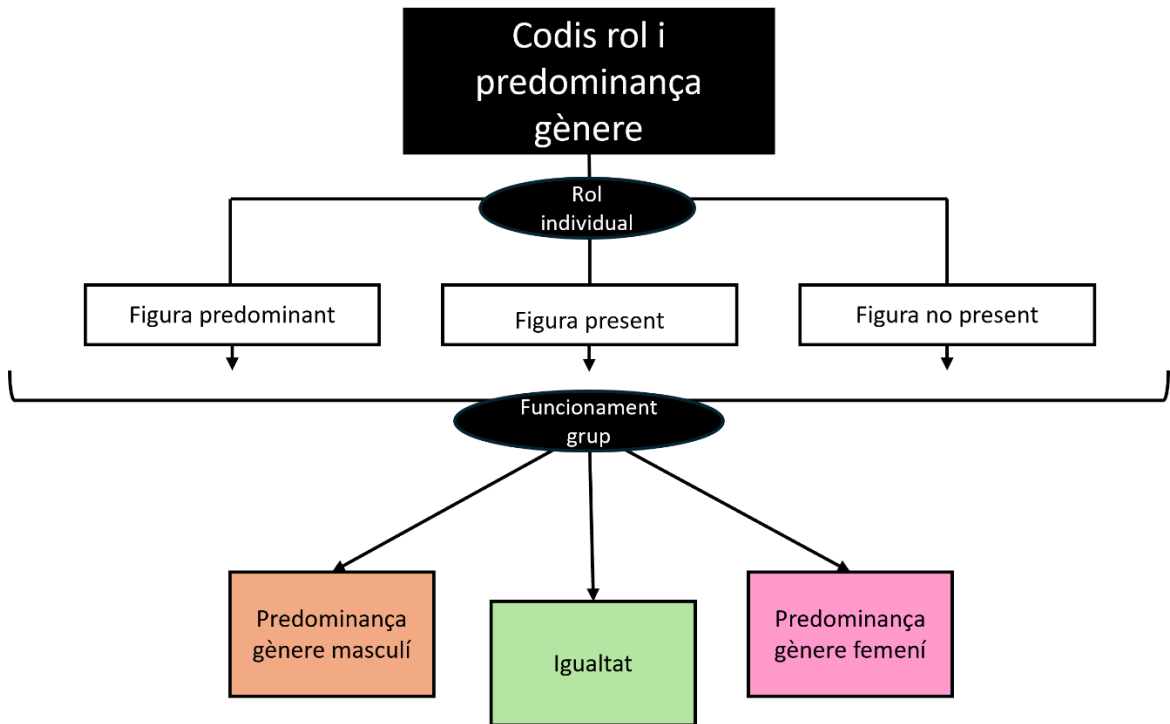

6.2. Resultats analitzats

Els resultats analitzats tenen dos vessants: la presentació del nivell d'assoliment i les percepcions del treball cooperatiu; i la codificació i elecció temàtica dels alumnes, ambdós amb una menció a l'estudi de gènere.

6.2.1. Nivell d'assoliment i percepcions del treball cooperatiu

El nivell d'assoliment fou analitzat principalment per percebre el seguiment i interès de l'alumnat en la temàtica dels problemes del desenvolupament sostenible; així com la metodologia, el pensament crític, amb la lliure elecció, i sobretot el treball cooperatiu. És en aquest punt on hem exposat els resultats estrictament acadèmics de l'alumnat, així com els codis extrets de l'opinió (Annex 6) i la coavaluació (Annex 6).

L'avaluació del treball cooperatiu formava part del 60% del total de la situació d'aprenentatge (Annex 7.1). Dins l'avaluació, s'ha intentat individualitzar els resultats, per a la responsabilització, tot i que tasques com el cartell publicitari han estat valorades en conjunt. Els resultats i proporcions de l'avaluació han estat el següents:

Figura 7. Taula nivell d'assoliment en nombre i percentatge del treball cooperatiu

Nivell d'assoliment	Nombre	Percentatge
NA (No assoliment)	6	25
AS (Assoliment suficient)	8	33,33333333
AN (Assoliment notable)	7	29,16666667
AE (Assoliment excel·lent)	3	12,5
TOTAL	24	100

Nota: Elaboració pròpia mitjançant les dades de l'Annex 7.1.

S'ha arribat a un 25% de "No assoliment", sobretot provinent de falta en l'entrega i presència dins l'activitat (Figura 9). Ara bé, la proporció entre nivells d'assoliment és quasi una campana de gauss (Figura 8). On tenim diferències és en el gènere: el gènere femení correspon més al model de les notes de situació d'aprenentatge (Annex 7.1) i hi trobem més excel·lència i menys no assoliment; en contra, el gènere masculí, trobem una alta variabilitat entre els nivells d'assoliment (Figura 10).

Figura 8. Gràfic de nivell d'assoliment en nombre del treball cooperatiu

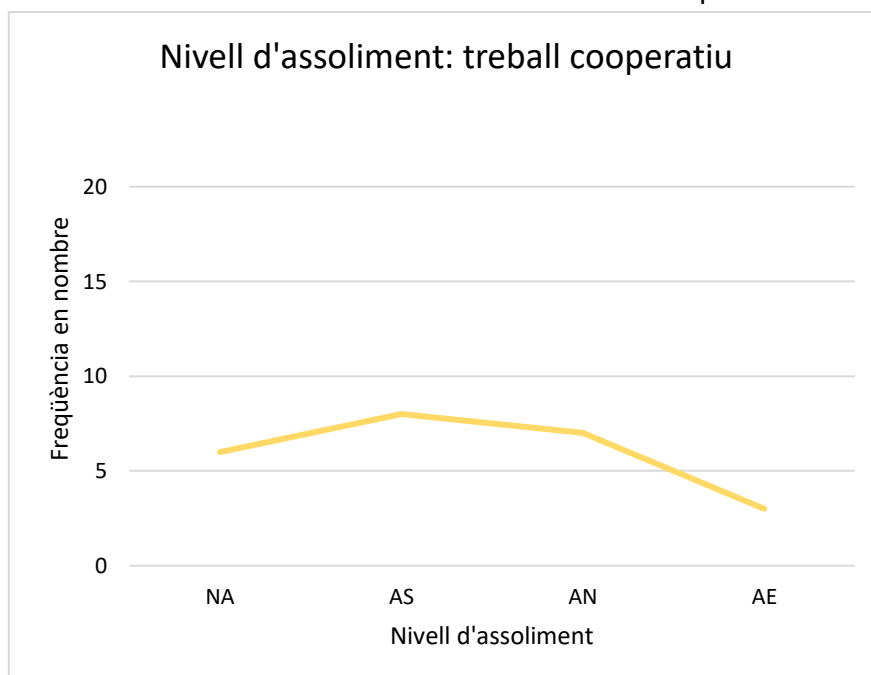

Nota: Elaboració pròpia mitjançant les dades de la Figura 7

Figura 9. Gràfic de diferència entre nivells d'assoliment en %

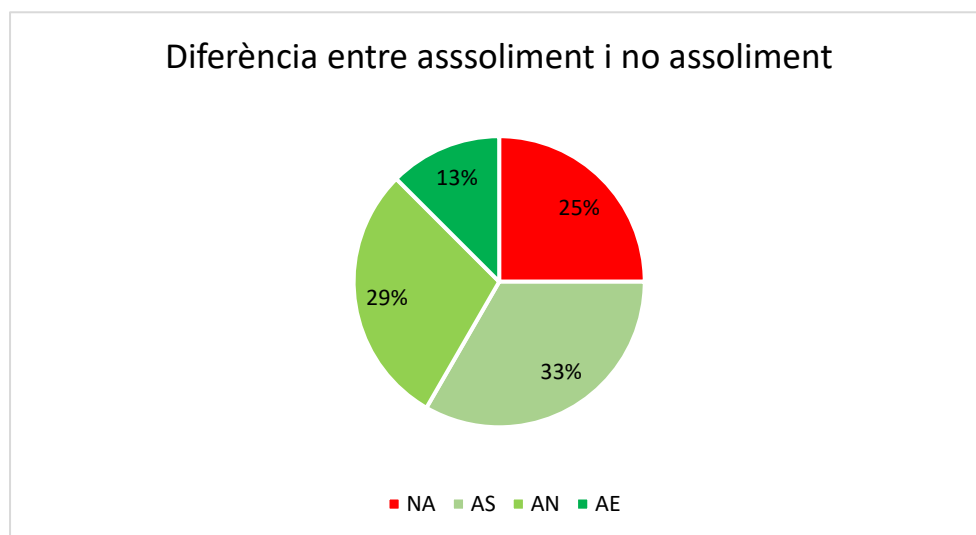

Nota: Elaboració pròpia mitjançant les dades de la Figura 7.

Figura 10. Gràfic de comparativa en % del nivell d'assoliment entre gèneres

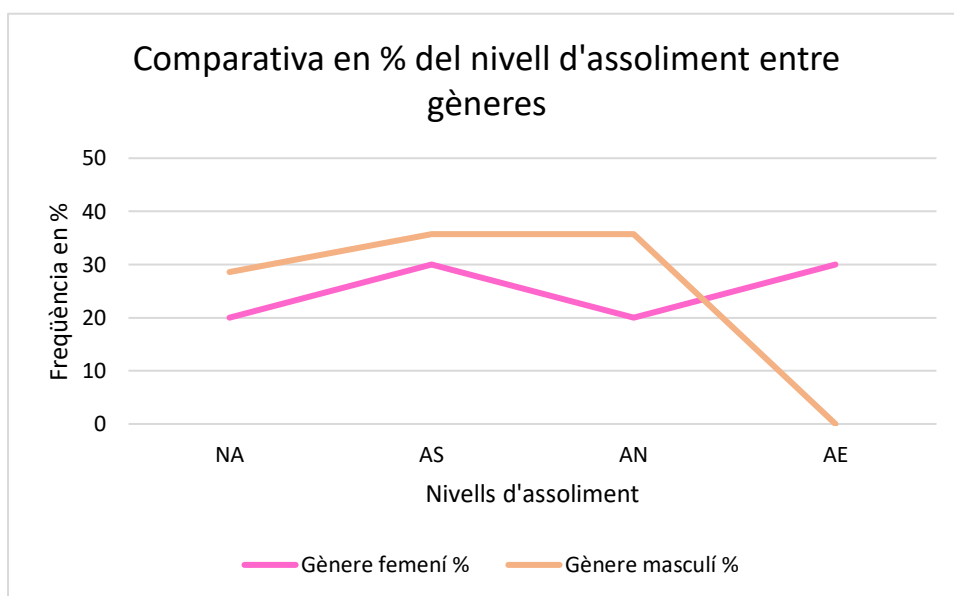

Nota: Elaboració pròpia mitjançant les dades de l'Annex 7.1.

La visió de l'alumnat del treball cooperatiu fou negativa. En proporció, la visió negativa empatà la visió neutral, i superà la visió positiva i els alumnes que directament no han fet la coavaluació (Figura 11). Contraposa així la visió de la situació d'aprenentatge (Annex 7.1.1), en què el treball cooperatiu ha estat la part central tot i no ser l'única metodologia avaluable. Podem determinar que, dins dels mètodes de lliure elecció i treball cooperatiu, ha estat vist més negativament per l'alumnat el col·laborar. Les principals queixes han anat dirigides a l'incompliment de les tasques per part de

membres del grup o la sobrecàrrega pel fet esmentat. Per contra, la visió positiva prové principalment per l'harmonia i sintonia de l'alumnat fora de l'àmbit de l'aprenentatge (Annex 6). També, canviant a l'escala de la visió conjunta dels grups i tot contrastant les opinions entre membres del grup, s'ha escampat més la visió negativa (Figura 11). Només el GB1 ha vist positivament la metodologia del treball cooperatiu, i pels motius de bona relació interpersonal del grup (Annex 6).

Figura 11. Gràfics de visió del treball cooperatiu

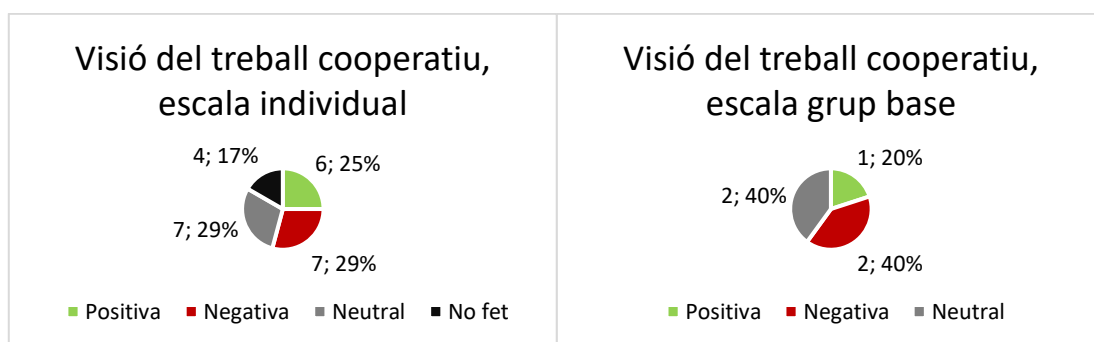

Nota: Elaboració pròpia mitjançant les dades de l'Annex 6 i 7.4.4.

6.2.2. Codificació i elecció temàtica del treball cooperatiu. Estudi de la predominança del gènere.

Per analitzar els codis i l'elecció de temàtica del treball cooperatiu, començarem la casa per la teulada: estudiarem quina ha estat la predominança del gènere. Per tal de determinar-ho, s'han realitzat unes categories individuals a través de les observacions (Annex 5) i de les coavaluacions (Annex 6). El factor que s'ha tingut en compte és si l'alumnat ha estat predominant, present o no present dins del grup, a través de l'aportació d'idees i iniciativa. Els resultats han estat els següents:

Figura 12. Taula de rol i predominança del gènere

Grups base	Predominança gènere
GRUP BASE 1 (davant esquerra)	Igualtat
AGB1_1_M	Figura predominant
AGB1_2_M	No present
ABG1_3_F	Figura present
ABG1_4_F	Figura predominant
AGB1_5_M_BL	Figura present
GRUP BASE 2 (davant centre)	Igualtat
AGB2_1_M	Figura predominant
AGB2_2_F_RP	No present
AGB2_3_M	No present

AGB2_4_M	Figura present
AGB2_5_F	Figura predominant
GRUP BASE 3 (davant dreta)	Predominança gènere femení
AGB3_1_M_AA	No present
AGB3_2_F	Figura present
AGB3_3_M_AB	No present
AGB3_4_F_MU	Figura predominant
AGB3_5_F	Figura present
GRUP BASE 4 (fons dreta)	Predominança gènere femení
AGB4_1_F_MU	No present
AGB4_2_M_AB	No present
AGB4_3_F	Figura predominant
AGB4_4_M	No present
AGB5_5_M	Figura present
GRUP BASE 5 (fons esquerra)	Predominança gènere masculí
AGB5_1_M	Figura present
AGB5_2_M_AB	No present
AGB5_3_F	Figura present
AGB5_4_M	Figura present

Nota: Elaboració pròpia mitjançant les dades de l'Annex 5 i 6.

Figura 13. Gràfics de diferència de gènere en el rol

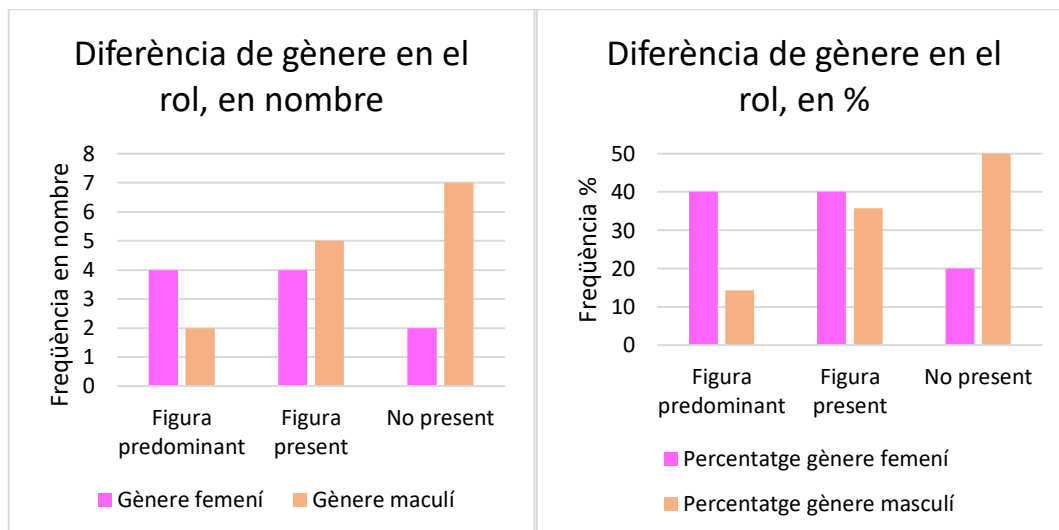

Nota: Elaboració pròpia mitjançant les dades de la Figura 12.

Podem dir així que, en termes generals, hi ha hagut un predomini del gènere femení, i la seva participació i implicació ha estat més alta (Figura 13). Per grups, trobem que:

- Al GB1 hi ha hagut igualtat. Trobem participació de quasi tots els membres dels grup, i hi ha hagut dues figures predominants de diferent gènere, generant un ambient d'igualtat d'opinions i de comunicació entre gèneres.
- El GB2 també ha estat marcat per la igualtat. Bàsicament s'hi han trobat dues persones que treballaven força individualment, però amb una manca de coordinació en termes generals.
- El GB3 hi ha hagut predominança del gènere femení. Ha estat guiat per AGB3_3_F_MU, i seguida per les alumnes de gènere femení. A més, AGB3_3_F_MU ha intentat integrar a AGB3_1_M_AA en certs moments.
- El GB4 també ha estat predominat pel gènere femení, en un sentit més negatiu. Només ha treballat AGB4_3_F, i ha estat seguida momentàniament per AGB4_5_M. Respecte a l'ambient fora l'aprenentatge, ha destacat AGB4_1_F_MU per un inici d'incitadora al desordre, i posteriorment de desconnexió total per l'acció tutorial davant el cas d'assetjament escolar.
- El GB5 ha predominat el gènere masculí, pel simple conflicte entre dos alumnes, entre els quals hi hagut l'única de gènere femení.

Dins el model binari de la classe, doncs, no observem dificultats de comunicació entre gèneres a gran escala. Cal remarcar que altres factors no poden ser analitzats en l'estudi, tals com l'ètnia o el grup d'amics dins del centre, les quals també són variables de predominança dins dels grups base. Podem dir, però, que les persones de gènere femení han amassat una presència més alta en els treballs cooperatius (Figura 14).

Figura 14. Gràfic de predominança del gènere dels grups base en %

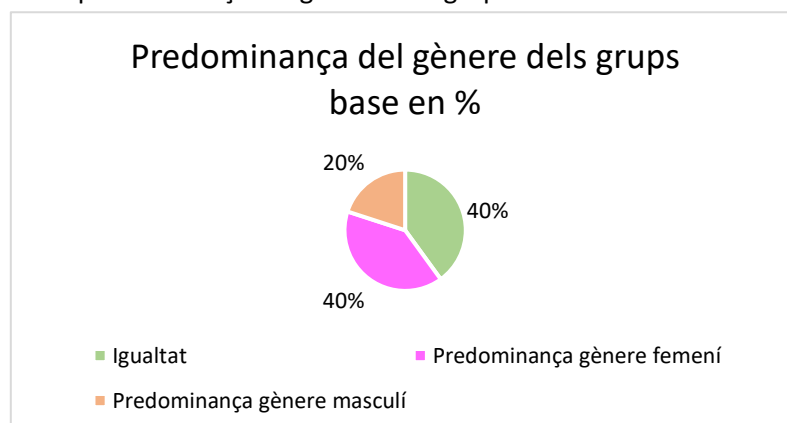

Nota: Elaboració pròpia mitjançant les dades de la Figura 12.

Ara bé, quina ha estat l'elecció temàtica del treball cooperatiu? En el treball es demanava als alumnes crear un informe d'una problemàtica del barri relacionada amb el desenvolupament sostenible, el qual acabarien transformant en un cartell. És a dir, els alumnes han fet una campanya publicitària reivindicativa de tipus local. De l'informe, hem pogut extreure la següent informació:

Figura 15. Taula d'elecció temàtica dels grups base

GRUPS BASE	Problemàtica	Culpabilització	Solució
GRUP BASE 1 (davant esquerra)	Brutícia al carrer	Població	Reciclatge
GRUP BASE 2 (davant centre)	Criminalitat	Població	Repressió policial i judicial
GRUP BASE 3 (davant dreta)	Segregació residencial	Urbanisme / població	Autogestió i difusió
GRUP BASE 4 (fons dreta)	La pobresa energètica	Salari / factures	Recol·lecció autogestionada
GRUP BASE 5 (fons esquerra)	Les emissions de la petroquímica	Les fàbriques / empreses	Ecocapitalisme i manifestacions

Nota: Elaboració pròpia mitjançant les dades de l'Annex 6.

Figura 16. Taula de codis entorn de la temàtica dels grups base

GRUPS BASE	Predominança gènere	Codi problemàtica	Codi culpabilització	Codi solució
GRUP BASE 1 (davant esquerra)	Igualtat	1.Mediambiental/ 2.Seguretat	Població	Dins del sistema
GRUP BASE 2 (davant centre)	Igualtat	1.Seguretat	Població	Autoritària
GRUP BASE 3 (davant dreta)	Predominança gènere femení	1.Social / 2.Econòmic	Govern	Revolucionària
GRUP BASE 4 (fons dreta)	Predominança gènere femení	1.Social / 2.Econòmic	Empreses	Revolucionària
GRUP BASE 5 (fons esquerra)	Predominança gènere masculí	1.Mediambiental	Empreses	Dins del sistema

Nota: Elaboració pròpia mitjançant les dades de la Figura 16 i l'Annex 6.

Els tòpics escollits han estat principalment els referents a les problemàtiques socials i mediambientals del barri, amb una especial atenció de l'elecció del GB2 de la seguretat. A més, veiem una culpabilització de les problemàtiques en quasi tots els treballs va anar dirigida a la població de la zona, tot i que majoritàriament es va marcar al sistema

capitalista, empreses i govern, com a principals causants. Les solucions han estat molt diverses: des de les provinents des de dins del sistema, principalment en el vessant del tracte individualista, governamental o d'ecocapitalisme del medi ambient; passant per les solucions autogestionàries i vaguístiques de caràcter revolucionari; fins a l'autoritarisme amb el control policial per a la seguretat. En tot cas, m'agradaria destacar que on hi ha hagut predominança del gènere femení, hi ha hagut culpabilització del sistema capitalista i una solució de caire revolucionari, això sí, sense ser determinant com un fet inqüestionable davant la variabilitat dels altres casos (Figura 15 i 16).

6.3. Resum i respostes a les preguntes de recerca.

En resum, hem vist tres de les potes de la metafòrica taula investigada. La quarta són els anàlisis de codis que surten de l'abast, com el pensament individual per a la comparativa. De totes maneres, podem determinar que el treball cooperatiu és segurament el mètode més perjudicat de la situació d'aprenentatge, si estudiem només el vessant del nivell d'assoliment (Annex 7). Ara bé, considero que, pel context de l'Institut, és necessari per trencar certs estigmes entre ètnies, i també entre gèneres. Com hem pogut analitzar, el gènere femení és el més revolucionari i el que aporta en el cas estudiat de l'aula la motivació i les idees. Segurament, la solució a llarg termini per a la millora de l'aprenentatge, l'aprenentatge de sabers, sigui el canvi a l'aprenentatge cooperatiu que està començant a introduir Albert Irigoyen a Catalunya (Irigoyen; Connac, 2023). Ara bé, i guiant-me potser per les observacions i les opinions dels alumnes, la tasca en format de treball cooperatiu de la situació d'aprenentatge per contrast entre iguals, la de voler fer una cognició situada amb les problemàtiques de l'entorn, ha estat satisfactori. Considero que hi ha aprenentatges tangibles, encara més tenint en compte que hi ha hagut esdeveniments paral·lels al desenvolupament de les sessions dins del barri, com apunyalaments a les proximitats del centre (Diari de Tarragona, 2025) o el confinament de les aules per fuita de gasos perillosos del dia 10 de març de 2025, previ a l'exposició a classe dels treballs.

És a dir, el material creat ha fet que l'alumnat millori en els seus aprenentatges? Absolutament sí. Han creat una capacitat de relació de les problemàtiques que els concerneixen a ells com a habitants del seu barri, i han desenvolupat una capacitat de causalitat i de moviment social per al canvi. Ha estat un aprenentatge mutu, entre iguals

i entre educador i educant, com cerca l'educació crítica. A més, podem determinar que en el cas la relació entre gèneres ha de ser fomentada per necessitat. Ha fet que l'alumnat millori els seus resultats acadèmics? L'abast i rellevància no pot ser respost en el present estudi. Durant les sessions s'ha treballat interdisciplinàriament, per exemple amb la llengua catalana en la comprensió lectora i l'oralitat, i els alumnes han creat una capacitat crítica. Posem així més en valor aprenentatges més enllà de l'academicisme: el fer saber als alumnes on són i crear societat abans que els resultats del nivell d'assoliment.

7. Discussió

El propòsit de l'estudi de cas ha consistit a analitzar que sorgia d'una situació d'aprenentatge basada en el treball cooperatiu i el pensament crític amb cognició situada. S'ha fet amb la intenció de determinar un aprenentatge més enllà de l'academicisme, i s'han utilitzat codis per a determinar quines problemàtiques locals considera que té l'alumnat, partint de la temàtica del desenvolupament sostenible. A més, per comprovar la importància de l'heterogeneïtat en els grups base, s'ha realitzat un estudi de predominança del gènere i les conseqüències en els codis. Els resultats han estat negatius respecte al nivell acadèmic, amb un 25% (un de cada quatre) de no assoliment. Ara bé, considerem que l'aprenentatge de l'entorn del barri i de convivència entre iguals ha estat positiva. S'ha demostrat que l'alumnat és capaç de relacionar els esdeveniments i la situació de Ponent amb la seva quotidianitat. Francament, també hauria estat bé fer una comparativa també amb els resultats i codis individuals de les diverses activitats de la situació d'aprenentatge, en què hi havia codis paral·lels.

També és possible que en futurs estudis de cas similar del treball cooperatiu i el pensament crític determinin factors diversos que condicionin els codis que sorgeixen, tals com el nivell acadèmic, l'ètnia, la religió o les relacions interpersonals, entre altres. Alhora, seria interessant experimentar complementàriament en alumnes de nivells inferiors i superiors del barri, on la composició ètnica i la classe social és de les més diferencials de Tarragona.

Fent la comparativa amb altres estudis de cas, trobem un parell que fan referència a la cognició situada i la cohesió social. El primer està localitzat a Tarragona, i consta d'una tesi contrària a la meua. Realitzat per Joan Vendrell Vernell, el qual exposà que localitat

no determina el coneixement, sinó el relatiu “temps que viu a la ciutat” l’alumnat. Potser el seu cas estava situat al centre municipal (Vendrell Vernell, 2021, p. 20), on no hi hauria tanta consciència de temes com la convivència amb la petroquímica, la desigualtat socioeconòmica o la inseguretat. És a dir, el barri amb les seves vivències pot arribar a un consciència. Canviant a l’aprenentatge de la cohesió, trobem l’estudi d’Irene Mata Marí, que tot i estar centrat en l’Educació Física, també segueix la nostra línia de generar un ambient de respecte de “les opinions dels altres membres del grup”, amb la qual cosa “millora la seva participació i col·laboració en les activitats” (Marta Martí, 2024, p.101), com hem vist en el cas de l’alumne d’aula d’acollida. És a dir, el treball cooperatiu està pensat per a la cohesió de l’heterogeneïtat. Podem dir, a més, que l’intercanvi d’idees en l’onada conservadora en la qual s’adhereix sobretot al gènere masculí, és necessari que tinguin contacte amb el gènere femení.

Les implicacions teòriques han estat també molt rellevants en el present estudi de cas. La idea de proposar l’alumnat i les seves condicions d’opressió com a centre de l’aprenentatge, provinents principalment de Paulo Freire i de Neus Sanmartí, han generat un treball cooperatiu de cognició situada en la realitat, on l’alumne ha contrastat visions i experiències heterogènies a través del format de treball cooperatiu de Pere Pujolàs. Ara bé, la brevetat ha marcat una limitació clara que ha arribat a l’alumnat, el qual en les opinions ha remarcat com a principal punt negatiu de la situació d’aprenentatge. Potser l’alumnat volia indagar més en les seves condicions de vida? Encara més, si hi ha una desconexió entre educador i educands en termes de classe i context, els mètodes del cas podrien escurçar la diferència per a un aprenentatge més constructiu i tangible?

8. Conclusions

Un cop arribats al final, farem unes conclusions de la meua investigació duta en el cas, on plantejarem les respostes als objectius plantejats, la hipòtesi i les preguntes d’investigació. Nogensmenys, cal recalcar que els resultats podrien haver estat més extensos amb la comparativa del nivell acadèmic i de codis amb la part més individual de la situació d’aprenentatge. A part, també s’haurien d’haver analitzat altres factors d’heterogeneïtat més enllà del gènere que condicionen els codis i la cohesió social.

Per donar resposta als següents objectius:

- Objectiu general: Crear materials i una eina de millora, en format cooperatiu, per a l'adquisició de pensament crític i de capacitat de treball en grup, així com dels sabers curriculars i de l'entorn.
- Objectius específics:
 - OE1: Crear materials entorn del nou currículum del 2022.
 - OE2: Millorar la capacitat de treball cooperatiu de l'alumnat.
 - OE3: Millorar la capacitat de comprensió i utilització de les fonts de l'alumnat.
 - OE4: Millorar la capacitat de pensament crític i de relació amb l'entorn de l'alumnat.

Arribem a les següents conclusions:

- Els materials han realitzat la tasca de cognició situada, adaptant el currículum al context. A més, la metodologia del treball cooperatiu i el pensament crític, amb la lliure elecció, ha permès la cohesió i interacció entre alumnes de divers gènere que en altres contextos no s'hagués produït.
- Els instruments de recollida de dades diversificats ens han permès una visió més complexa del treball cooperatiu i la responsabilitat individual. Les observacions ens han permès determinar quin gènere ha estat el predominant en cada grup base. A més, les coavaluacions i les opinions per escrit de l'alumnat ens ha aportat la visió de la base de l'educació.
- L'alumnat no ha tingut una millora en sabers curriculars immediata ni en el nivell acadèmic. Així i tot, considerem que hi ha hagut un aprenentatge entre iguals de l'entorn de gran rellevància.

Per altra banda, s'ha d'acabar de confirmar la hipòtesi que el treball cooperatiu sigui "la millor metodologia per a l'aprenentatge, ajudant l'alumnat a contrastar punts de vista i a conviure amb l'heterogeneïtat". Com ja hem remarcat, per a l'aprenentatge de sabers i la societat democràtica s'hauria de valorar els mètodes d'origen francòfon que està començant a introduir Albert Irigoyen a Catalunya (Irigoyen; Connac 2023). Ara bé, l'objectiu de Pere Pujolàs de cohesió social i d'inclusivitat (Pujolàs, 2013) ha estat assolit, més si tractem la introducció d'idees dissidents per part del gènere femení al conjunt. A

més, s'ha pogut confirmar que la “connexió amb les problemàtiques locals” ha sorgit, i segurament perdurà en la visió de l'alumnat quan apareguin esdeveniments al barri.

Les preguntes d'investigació també han estat resoltes dins del cas:

Milloren els alumnes la capacitat de pensament crític i de treball cooperatiu d'acord amb una situació d'aprenentatge de cognició situada?

- Queda clar que contrastar idees entre iguals d'una cognició situada ha estat efectiu. Han sorgit codis i temàtiques troncats del barri pel que fa a les problemàtiques locals.

Com influeix el gènere en l'elecció temàtica dins del treball cooperatiu?

- El gènere influeix en quant a una visió més revolucionària del gènere femení enfront del sistema capitalista, de contrarietat a l'eix govern-empreses i amb solucions vaguístiques i autogestionàries. Així i tot, s'han donat temàtiques molt diversificades que eviten que sigui un fet determinant.

En conclusió, animo als futurs educadors a aplicar l'educació crítica a l'aula, perquè l'alumnat ha de poder desenvolupar “el seu poder de captació i de comprensió del món que els hi apareix, [...] ja no com una realitat estàtica sinó com una realitat en transformació, en procés” (Freire, 2024, p. 72). La major part del nostre alumnat de l'escola pública tindrà cada cop més unes motxilles que necessiten conèixer i visualitzar des de la seva pròpia perspectiva i vivència. La crisi i desmantellament de l'estat del benestar que arrosseguem arran del 2008 ha creat i crearà desigualtats molt profundes (Fontana, 2018), les quals necessitem com a classe treballadora interseccional posar noms i cognoms. Precisament, necessitem conèixer d'on ve la causalitat i qui pateix les conseqüències. Encara més, el parlar de temes tangibles i de problemàtiques quotidianes ha fet connectar l'aprenentatge de les problemàtiques globals i locals amb l'alumnat. Potser el treball cooperatiu no és tan favorable en tots els contextos ni en totes les assignatures, però, pel cas en què hi ha un requisit de cohesió i la facilitat que té les ciències socials per al contrast d'opinions, és l'idoni per a la interacció de l'heterogeneïtat i la conscienciació entre iguals. És una acció necessària per intentar combatre el “moviment contra la ideologia de gènere, [...] un somni col·lectiu, potser

psicosi, que posarà” una falsa “fi a l’ansietat i la por de tantes persones que experimenten” (Butler, 2024, p. 19) arran de les conseqüències del neoliberalisme.

9. Referències

Bolea, Enric (2011). Entendre el conflicte per transformar-lo. *Revista catalana de psicologia i educació*, 31, 36-43.

Butler, Judith (2002). *Gender trouble: feminism and the subversion of identity*. Nova York: Routledge.

Butler, Judit (2024). *Qui té por del gènere?* Tigre de Paper: Manresa.

DECRET 175/2022, de 27 de setembre de 2022, d'ordenació dels ensenyament de l'educació bàsica, Diari Oficial de la Generalitat de Catalunya.

Diari de Tarragona (2025, 27 de febrer). *Detenido el autor del segundo apuñalamiento en el barrio de Campclar de Tarragona*. Consultat el 27 de març de 2025. <https://www.diaridetarragona.com/sucesos/detenido-el-autor-del-segundo-apunalamiento-en-el-barrio-de-campclar-en-tarragona-KB23119223>

Epstein, Joyce L. (2002). *School, family and community partnerships: Your hanbook for action*. Corwin Press, Thousand Oaks.

Fontana, Josep, (2018). *La crisi com a triomf del capitalisme. Anàlisi del passat i perspectives marxistes*. Tres i Quatre, València.

Freire, Paulo (2024). *Pedagogia de l'oprimit*. Manresa: Tigre de Paper.

Generalitat de Catalunya (2021). *Recursos comunicatius*. Recuperat de: https://cads.gencat.cat/ca/Agenda_2030/recursos-comunicatius/index.html

Generalitat de Catalunya (2023): *Orientacions per a l'elaboració del pla de suport individualitzat*. Departament d'educació.

Generalitat de Catalunya (2023): *Model del pla de suport individualitzat (educació bàsica: educació secundària obligatòria)*. Departament d'educació.

Gilles, Robyn M. (2014). Cooperative Learning: Developments in Research. *International Journal of Educational Psychology*, 3 (2), 125-140.

Gobierno de España (2023). *Guía pedagógica para el aprendizaje de los objetivos de desarrollo sostenible en la etapa de educación secundaria*. Ministerio de derechos sociales, consumo y agenda 2030.

Goldstein, Sue; Strickland, Bonnie; P. Tunbull, Ann; Curry, Lynn (2009). Una anàlisi descriptiva de les reunions d'inici i seguiment de programes educatius individualitzats. *Suports*, 13(1), 54-60.

Institut Campclar (2018). *Projecte Educatiu*. Tarragona: Institut Campclar.

Institut de Ciències Polítiques i Socials, (2025): *Sondeig d'Opinió ICPS 2024*. Universitat Autònoma de Barcelona.

Irigoyen, Albert; Connac, Sylvain (2023). L'aprenentatge cooperatiu i les *pédagogies coopératives*: dues concepcions diferents de treballar en grup cooperatiu. *Comunicació Educativa*, 36, 99-125.

Marta Martí, Irene (2024). L'aprenentatge cooperatiu per a la millora de la cohesió grupal. [treball de fi de màster , Universitat de Barcelona]. Repositori UB. <https://hdl.handle.net/2445/217046>

Merriam, Sharan B (2009). *Qualitative research. A Guide to Design and Implementation*. San Francisco: Jossey-Bass.

Nicol, David; Macfarlane, Debra (2006). Formative assessment and self-regulated learning: A model and seven principles of good feedback practice. *Studies in Higher Education*, 31(2), 199-218.

Organització de les Nacions Unides (2025). *Objetivos de Desarrollo Sostenible*. Recuperat de: <https://www.un.org/sustainabledevelopment/es/objetivos-de-desarrollo-sostenible/>

Panadero, Ernesto; Brown, Gavin T. L. (2016). Teachers' reason for using peer assessment: positive experience predicts use. *European Journal of Psychology of Education*, 32(1), 133-156.

Pérez González, Javier; Agüero, Belén (2021). Un nou paradigma per abordar els problemes de desenvolupament. *Idees*, 55. Recuperat de <https://revistaidees.cat/un-nou-paradigma-per-abordar-els-problemes-de-desenvolupament/>

Pujolàs Maset, Pere (2008). *El Aprendizaje cooperativo: 9 ideas clave*. Barcelona: Graó.

Pujolàs Maset, Pere (2012). "Aulas inclusivas y aprendizaje cooperativo". *Educatio Siglo XXI*, 30(1), 89-112.

Rawls, Chuck (2019): Modelos constructivistas sociales. Dins Santrock, John W. *Psicología de la educación (6a ed.)*, 328-350. McGraw-Hill Interamericana, ProQuest Ebook Central.

Sanmartí, Neus (2010). *Avaluar per aprendre*. Departament d'Educació.

Vendrell Venrell, Joan (2021). Estudi de cas de l'impacte que pot tenir el treballar [treball de fi de màster, Universitat Rovira i Virgili]. Repositori URV. <https://hdl.handle.net/20.500.11797/TFM741>

W. Michael, Apple (2020). Can education change society? Educational realities and the tasks of the critical scholar/activist. *Education Sciences*, 2020, 134-147.

10. Annexos

Annex 1: situació d'aprenentatge "transformem el barri"

Situació d'aprenentatge

Títol	Transformem el barri amb els ODS
Curs (nivell educatiu)	Tercer d'ESO
Matèria	Ciències Socials: Geografia i Història

DESCRIPCIÓ (context + repte)

Per què aquesta situació d'aprenentatge? Està relacionada amb alguna altra? Quin és el context?¹ Quin repte planteja?²

La situació d'aprenentatge està relacionada amb les ODS, tòpic tractat transversalment, i específicament serà tractada l'ODS d'igualtat de gènere al Projecte "Ni + ni -".

En aquesta activitat es contextualitzaran les ODS traslladant-les a problemàtiques del barri, deixant lliure elecció dels alumnes el tractament d'una problemàtica del barri i relacionar-lo amb un ODS. Prèviament, es faran unes explicacions i activitats per a assentar el pensament crític.

Els alumnes, en treball cooperatiu i amb una coavaluació final, hauran de realitzar una campanya publicitària relacionada amb la ODS escollida, exposant una problemàtica i proposant una o més polítiques per millorar el barri.

¹ Context: conjunt de circumstàncies que expliquen un esdeveniment o una situació i que envolten un individu, un col·lectiu o una comunitat, etc.

² Un repte és un desafiament que sorgeix d'una pregunta, un problema, un cas, una polèmica, una recerca, un encàrrec, un projecte, un servei..., situat en un context. Resoldre'l implica mobilitzar sabers i connectar accions a partir dels quals es desenvolupen capacitats personals.

COMPETÈNCIES ESPECÍFIQUES

Amb la realització d'aquesta situació d'aprenentatge s'afavoreix l'assoliment de les competències específiques següents:

Competències específiques	Àrea o matèria
Competència específica 1 Cercar i tractar informació que permeti interpretar el present i el passat, aplicant els procediments de la recerca històrica i geogràfica a partir de l'anàlisi crítica de dades procedents de fonts analògiques i digitals, per transformar-ho en coneixement i comunicar-ho a través de diferents formats.	Ciències Socials: Geografia i Història
Competència específica 2 Indagar i argumentar a partir de problemes socials rellevants, locals i globals, per desenvolupar un pensament crític i respectuós amb les diferències, que contribueixi a la construcció de la identitat individual i col·lectiva i a la consecució d'un present i un futur més just i inclusiu.	Ciències Socials: Geografia i Història
Competència específica 3 Interpretar els canvis i les continuïtats dels processos històrics, mitjançant la realització de projectes d'investigació i l'ús de fonts primàries i secundàries, per interpretar els problemes del món actual i fer propostes a favor de la pau, el benestar i el desenvolupament sostenible.	Ciències Socials: Geografia i Història
Competència específica 4 Comprendre, interpretar i analitzar, amb sentit crític i diferents propòsits de lectura, textos escrits i multimodals reconeixent-ne el sentit global i les idees principals i	Llengua Catalana i Literatura

secundàries, identificant-ne la intenció de l'emissor, reflexionant-ne sobre el contingut i la forma i avaluar-ne la qualitat i fiabilitat, per tal de construir coneixement i donar resposta a necessitats i interessos comunicatius diversos.	
Competència específica 6 Cercar, seleccionar i contrastar informació procedent de diferents fonts de manera progressivament autònoma, avaluant-ne la fiabilitat i pertinència en funció dels objectius de lectura i evitant els riscos de manipulació i desinformació, i integrar-la i transformar-la en coneixement, per comunicar-la, adoptant un punt de vista crític, personal i respectuós amb la propietat intel·lectual.	Llengua Catalana i Literatura

TRACTAMENT DE LES COMPETÈNCIES TRANSVERSALS³

<ol style="list-style-type: none"> 1. Competència emprenedora. 2. Competència personal, social i d'aprendre a aprendre. 3. Competència digital.
--

OBJECTIUS D'APRENTATGE I CRITERIS D'AVUACIÓ

Objectius d'aprenentatge	Criteris d'avaluació
Què volem que aprengui l'alumnat i per a què? CAPACITAT+SABER+FINALIATAT	Com sabem que ho ha après? ACCIÓ + SABER +CONTEXT
Elaborar continguts creatius i originals, fent ús de tècniques i eines de recerca pròpies de les ciències socials, per comunicar resultats de manera efectiva i	Criteri d'avaluació 1.1. (LOMLOE): Elaborar continguts propis en diferents formats, mitjançant aplicacions i

³ Les competències transversals són: competència ciutadana; competència emprenedora; competència personal, social i d'aprendre a aprendre; i competència digital.

<p>sensibilitzar sobre problemàtiques rellevants.</p>	<p>estratègies de recollida i representació de dades més complexes, contrastant críticament fonts actuals i del passat, tant analògiques com digitals.</p>
<p>Investigar i reinterpretar coneixements previs a través de les eines pròpies de les ciències socials, per generar productes originals i significatius que abordin problemes socials rellevants i promoguin el pensament crític.</p>	<p>Criteri d'avaluació 2.1. (LOMLOE): Generar productes originals i creatius tot connectant i reelaborant els coneixements previs mitjançant les eines d'investigació pròpies de les ciències socials.</p>
<p>Indagar i argumentar a partir de problemes socials rellevants, locals i globals, per desenvolupar un pensament crític i respectuós amb les diferències, que contribueixi a la construcció de la identitat individual i col·lectiva i a la consecució d'un present i un futur més just i inclusiu.</p>	<p>Criteri d'avaluació 2.2. (LOMLOE): Explicar problemes passats i presents de la humanitat a diferents escales temporals i espacials, des del món local al global, utilitzant conceptes, situacions i dades rellevants de les ciències socials.</p>
<p>Proposar accions concretes per assolir els objectius de desenvolupament sostenible, mitjançant l'elaboració de projectes de recerca argumentats amb dades visuals com gràfics, imatges i mapes, per fomentar la justícia social i la sostenibilitat.</p>	<p>Criteri d'avaluació 3.2. (LOMLOE): Realitzar propostes per assolir els objectius de desenvolupament sostenible, mitjançant projectes de recerca, argumentades a partir de gràfics, imatges i mapes.</p>

Realitzar projectes d'investigació utilitzant dades, conceptes i situacions de les ciències socials, per interpretar problemes socials locals i globals i plantejar solucions que promoguin la sostenibilitat i la justícia social.	<p> criteri d'avaluació 3.3. (LOMLOE):</p> <p> Reflexionar sobre els reptes del passat, present i futur, i afrontarlos des de la perspectiva del sistema-món, la justícia social i la sostenibilitat.</p>
---	---

SABERS

Amb la realització d'aquesta situació d'aprenentatge es tractaran els sabers següents:

	Saber	Àrea o matèria
1	<ul style="list-style-type: none"> ● Objectius de desenvolupament sostenible. - Identificació dels reptes de desenvolupament sostenible i de les accions que permeten avançar en l'Agenda 2030. - Reconeixement dels moviments, causes i lideratges en pro de l'emergència climàtica, la sostenibilitat i l'equitat en diferents moments i llocs del planeta i des de perspectives diverses. 	<p>Ciències Socials: Geografia i Història</p> <p>A: Reptes del món actual</p>
2	<ul style="list-style-type: none"> ● Consciència global i sostenibilitat. - Relació entre factors naturals i antròpics a la Terra. - Adquisició d'estils de vida respectuosos amb els recursos, saludables i socialment compromesos. 	<p>Ciències Socials: Geografia i Història</p> <p>A: Reptes del món actual</p>
3	<ul style="list-style-type: none"> ● Desigualtats i justícia social. - Identificació de les desigualtats i injustícies en el 	<p>Ciències Socials: Geografia i Història</p>

	<p>context local i global.</p> <ul style="list-style-type: none"> - Participació en projectes que promoguin el respecte i la solidaritat amb persones i col·lectius desfavorits de l'entorn i la cohesió social. 	A: Reptes del món actual
4	<ul style="list-style-type: none"> ● Recerca en les ciències socials. - Aplicació de metodologies de recerca en l'anàlisi i interpretació de problemes socials rellevants, individualment i en equip. - Comunicació argumentada dels resultats obtinguts. - Ús específic del lèxic relatiu als àmbits històric, artístic i geogràfic. 	<p>Ciències Socials: Geografia i Història</p> <p>B: Societats i territoris</p>
5	<ul style="list-style-type: none"> ● Processos - Interacció oral i escrita de caràcter informal. Prendre i deixar la paraula. Cooperació conversacional i cortesia lingüística. Escolta activa, assertivitat i resolució dialogada dels conflictes, en el context de l'aula, de la vida quotidiana i dels mitjans de comunicació, incloses les xarxes, i en les activitats acadèmiques. - Planificació i recerca d'informació, textualització i revisió en la producció oral formal. Adequació a l'audiència i al temps d'exposició. Detecció i utilització d'elements no verbals. Anàlisi i ús dels trets discursius i lingüístics de l'oralitat formal, amb especial atenció a la deliberació oral argumentada, en el context de l'aula, de la vida quotidiana i dels mitjans de comunicació, incloses les xarxes, i en les activitats acadèmiques. 	<p>Llengua Catalana i Literatura</p> <p>B: Comunicació</p>

6	<ul style="list-style-type: none"> ● Reconeixement i ús discursiu dels elements lingüístics - Correcció lingüística i revisió ortogràfica i gramatical dels textos. Ús de diccionaris, manuals de consulta i de correctors ortogràfics en suport analògic o digital per a la correcció i millora dels textos. - Ús dels signes de puntuació com a mecanisme organitzador del text escrit, la seva relació amb el significat. 	Llengua Catalana i Literatura B: Comunicació
---	---	--

DESENVOLUPAMENT DE LA SITUACIÓ D'APRENTATGE

Quines són les principals estratègies metodològiques que es preveuen utilitzar? Quins tipus d'agrupament realitzarem? Quins són els principals materials que necessitarem? Etc.

<p>Metodologia: Treball cooperatiu (en parella i en grup); coavaluació; avaluació formativa.</p> <ul style="list-style-type: none"> - Agrupament: En parella de lliure elecció; grups base. <p>Materials: fotocòpies de les activitats contínues; pantalla-projector; ordinadors (alumnat).</p>
--

ACTIVITATS D'APRENTATGE I D'AVALUACIÓ

Activitat	Descripció de l'activitat d'aprenentatge i d'avaluació	Temporització
Activitats inicials	Sessió 1: Introducció als ODS (55 minuts)	10 minuts
<i>Què en sé?</i>	1.-Dinàmica "Què en sabem?" (10 minuts): <ul style="list-style-type: none"> ● Pluja d'idees: Què pensem que són els ODS? Algú 	

en coneix algun? Sabeu que és l'Agenda 2030?

- Es presenten els logotips oficials dels 17 ODS i es demana si en reconeixen algun.

Activitats de desenvolupament

Què estic aprenent?

2.-Mini lliçó (45 minuts)

1h 40 minuts

- Explicació breu de què són els ODS i per què són importants.
- Explicació breu de què és la ONU.
- Visionat d'un vídeo introductori (ex: "17 ODS per canviar el món" de l'ONU (<https://www.youtube.com/watch?v=MCKH5xk8X-g&t=75s>)).

Sessió 2: Activitat inicial dels ODS (55 minuts)

1.-Activitat classificació (55 minuts)

- Cada grup(o alumne individual) rep una fitxa amb els 17 ODS (imatges i breu explicació), i han de:
 - Classificar-los en 3 categories: socials, ambientals i econòmics.
 - Proposar una política, endinstant-se en el rol de una comissió de l'ONU.
- Individualment, triar l'ODS que consideren més rellevant en el seu dia a dia i justificar-ho

Activitats de síntesi i estructuració

Què he après de nou?

Sessió 3: Problemes globals (55 minuts)

55 minuts

1.-Explicació de les dificultats globals dels reptes de desenvolupament sostenible (15 minuts):

- Lectura de casos curts o notícies reals relacionades amb les dificultats dels ODS (ex: crisi climàtica, desigualtat de gènere, malbaratament alimentari).

2.-Activitat central (40 minuts):

- Identificació problema global: cada alumne tria un problema global relacionat amb els ODS (per exemple: desertificació, canvi climàtic, esclavitud moderna...)
 - En aquest cas, es donaran notícies o articles d'organitzacions per a millorar la comprensió lectora. Per exemple, aquest article entorn al canvi climàtic de Greenpeace (<https://es.greenpeace.org/ca/trabajamos-en/cambio-climatico/>).
- Responen a:
 - Quines són les causes?
 - Quines són les conseqüències?
 - Com es podria solucionar?
 - Que destacaries/t'ha sorprès més del text?
- Elaboració d'un esquema visual amb les conclusions.
 - Se'ls hi donarà un full amb les preguntes que han de buscar en els articles.

**Activitats d'aplicació
i transferència**

*Com sé que ho he
après?*

Sessió 4: treball cooperatiu (55 minuts)

2h i 45 minuts

1.-Introducció (10 minuts)

- Es presenta l'objectiu: dissenyar una campanya que sensibilitzi sobre un dels ODS i proposi accions concretes.
- S'expliquen els elements d'una campanya publicitària efectiva:
 - Missatge clar
 - Eslògan atractiu
 - Visuals impactants

2.-Treballs en grups (45 minuts)

- Cada grup tria un ODS i crea una campanya publicitària, havent de realitzar:
 - Un informe publicitari estructurat (en document de text), on s'expliqui:
 1. Problemàtica a destacar.
 2. Accions concretes proposades.
 3. Eines de participació de la població.
 4. ODS seleccionada i relació amb el conjunt de la campanya.
 - Alhora, amb una aplicació digital hauran de crear un visual on es mostrin les idees de l'informe, dissenyant un pòster o cartell (ex: Canva).
- Exemple (breu, contextualitzat) de campanya publicitària:
 - Informe publicitari (en base a la notícia següent:

<https://www.diaridetarragona.com/tarragona/vecinos-campclar-tarragona-luz-zonas-comunes-AH20414703>):

 1. Problemàtica: falta energia elèctrica assequible, continua i autogestionada al barri.
 2. Accions: reunir firmes per mostrar, recollir dades i reivindicar la problemàtica.
 3. Eines de participació de la població: signar per a la visualització.
 4. ODS relacionada i el perquè.
 - Visual:



Sessió 5: Finalització dels treballs, entrega dossiers i preparació presentació (55 minuts)

1.-Finalització treballs (30 minuts)

- L'alumnat haurà de finalitzar els treballs cooperatius i entregar el cartell en una tasca Moodle.

2.-Preparació presentació (10 minuts)

- S'explicaran les pautes de la presentació i l'alumnat es repartirà les parts de l'exposició oral de la campanya.

3.-Entrega dossiers (5 minuts)

- L'alumnat disposarà d'un temps (tot i ser avisat prèviament) per a ordenar i entregar el dossier amb tota la teoria i activitats realitzades.

Sessió 6: Presentació de les campanyes i coavaluació final (55 minuts)

1.-Presentació (45 minuts):

- Cada grup presenta la seva campanya a la classe (5

minuts).

- Feedback dels companys: Què és el que més us ha impactat? Com milloraríeu la campanya (accions de més...)?

2.-Coavaluació (10 minuts):

- Els alumnes hauran de coavaluar els seus companys de grup i el compliment o no de les tasques assignades.

BREU DESCRIPCIÓ DE COM S'ABORDEN ELS VECTORS⁴ EN AQUESTA SITUACIÓ D'APRENTATGE

1. Aprenentatges competencials.
 - S'apliquen els coneixements en una activitat creativa.
2. Perspectiva de gènere.
 - S'introduirà la desigualtat de gènere com un repte pel desenvolupament sostenible.
3. Universalitat del currículum.
 - Tractament de temes transversals com la justícia social.
4. Qualitat de l'educació de les llengües.
 - Lectura i comprensió de fonts escrites, exposició i oralitat.
6. Ciutadania democràtica i consciència global.
 - Tractament de les desigualtats a nivell global i local.

MESURES I SUPORTS UNIVERSALS⁵

⁴ 1. Aprenentatges competencials. 2. Perspectiva de gènere. 3. Universalitat del currículum. 4. Qualitat de l'educació de les llengües. 5. Benestar emocional. 6. Ciutadania democràtica i consciència global.

⁵ Les mesures i els suports universals són els que s'adrecen a tot l'alumnat. Han de permetre flexibilitzar el context d'aprenentatge, proporcionar als alumnes i als docents estratègies per minimitzar les barreres d'accés a l'aprenentatge i a la participació que es troben a l'entorn, i garantir la convivència i el compromís de tota la comunitat educativa.

Alumnat 3ESO:

- 1 aula d'acollida.
- 3 d'adaptacions amb mesures universals.

Les activitats s'adaptaran amb:

- Glossaris.
- Lletres separades amb interlineat 1'5 (mínim).
- Marcant amb negreta els conceptes claus dels enunciats.
- Treballant cooperativament.

Annex 2: fitxes activitats



Annex 2.1: Fitxa activitat 1 (classificació, política i vincle ODS)

NOM..... **GRUP**





ACTIVITAT 1: Classifiqueu els ODS (Objectius de desenvolupament sostenible) en **mínim 1 categoria**, i **expliqueu el perquè** ho considereu. Les categories són:



- Objectiu **social** (vinculats als **drets humans** de les persones i a la **igualtat** d'oportunitats entre éssers humans).
- Objectiu **econòmic** (vinculats al desenvolupament sostenible de **l'economia**).
- Objectiu **mediambiental** (vinculats al **medi ambient** i les relacions humanes amb aquest).

Un cop heu determinat i justificat quina tipologia d'objectiu és, imagineu-vos que esteu al capdavant de les Nacions Unides: **poseu un exemple breu de política que aplicaríeu** per intentar aconseguir-ho.

ODS (Objectiu de desenvolupament sostenible)	CLASSIFICACIÓ I POLÍTICA	
	Categoria + Justificació	Exemple breu de política
	<p>Objectiu social.</p> <p>Perquè consisteix a erradicar les diferències en el nivell de riquesa.</p>	<p>Exemple ONU (llarg):</p> <p>1.4 Garantir que tothom tingui els mateixos drets als recursos econòmics, així com accés als serveis bàsics i la propietat (casa, terra...).</p>
		

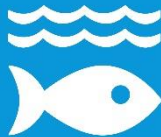
<p>3 SALUT I BENESTAR</p> 		
<p>4 EDUCACIÓ DE QUALITAT</p> 		
<p>5 IGUALTAT DE GÈNERE</p> 		
<p>6 AIGUA NETA I SANEJAMENT</p> 		
<p>7 ENERGIA NETA I ASSEQUIBLE</p> 		
<p>8 TREBALL DIGNE I CREIXEMENT ECONÒMIC</p> 		

<p>9 INDÚSTRIA, INNOVACIÓ INFRAESTRUCTURES</p> 		
<p>10 REDUCCIÓ DE LES DESIGUALTATS</p> 		
<p>11 CIUTATS I COMUNITATS SOSTENIBLES</p> 		
<p>12 CONSUM I PRODUCCIÓ RESPONSABLES</p> 		
<p>13 ACCIÓ CLIMÀTICA</p> 		
<p>14 VIDA SUBMARINA</p> 		

<p>15 VIDA TERRESTRE</p> 		
<p>16 PAU, JUSTÍCIA I INSTITUCIONS SÒLIDES</p> 		
<p>17 ALIANÇA PELS OBJECTIUS</p> 		

Quin **ODS** t'ha semblat que podria ser **rellevant** en el teu dia a dia? Per què?

Annex 2.2: Fitxa activitat 2 (problemàtiques globals)

NOM:

GRUP:

ACTIVITAT: Escolliu en parelles **una notícia** entorn a una **problemàtica** relacionada amb el desenvolupament sostenible (Moodle). Llegiu-la i responeu les següents preguntes:

TÍTOL DE L'ARTICLE:

FONT:

Quines són les **causes** de la problemàtica?

Quines són les **conseqüències** de la problemàtica?

Com es podria **solucionar** la problemàtica?

Quina **informació destacaries**/t'ha sorprès més del text que has llegit?

Annex 2.2.1: Articles activitat 2 (problemàtiques globals)

Explicació del glossari: Cadascun dels articles conté un glossari. Les paraules del glossari estan al text subratllades i amb un parèntesi amb el número dins del glossari.

El glossari es troba al final de cada text.

Exemple: grups ètnics (GLOSARI N3)

ARTICLE 1: Perquè és la República Democràtica del Congo un país destrossat pel conflicte?

FONT: Amnistia internacional

(<https://www.amnesty.org/es/latest/campaigns/2024/10/why-is-the-democratic-republic-of-congo-wracked-by-conflict/>)



QUINS SÓN ELS FACTORS PRINCIPALS QUE IMPULSEN EL CONFLICTE?

La deficient (GLOSSARI N1) governança, la mala gestió de la construcció de l'Estat postcolonial, (GLOSSARI N2) el conflicte per la terra i altres recursos naturals (GLOSSARI N3) són alguns dels factors que impulsen el conflicte. També existeixen profundes divisions entre els grups ètnics (GLOSSARI N4) que en gran manera són el resultat de la història colonial de la regió i dels greuges (GLOSSARI N5) històrics derivats de cinc decennis d'agitació gairebé contínua.

Aprofundim amb dos factors principals: el llegat colonial i els recursos naturals.

Llegat colonial

El llegat (GLOSSARI N6) colonial continua influint en les tensions ètniques a República Democràtica del Congo. Com molts països africans, **les seves fronteres van ser traçades per les potències colonials europees**, que van agrupar grups ètnics diversos sense prestar molta atenció a les rivalitats històriques.

La pràctica colonial de **donar el poder a un grup ètnic concret**, aplicant el “divideix i venceràs”, aguditzà aquestes tensions en intentar les autoritats colonials mantenir el control sobre les poblacions locals sotmeses.

Recursos naturals

República Democràtica del Congo és un **país ric en recursos naturals**, com en coltan, or, diamants i cobalt. L'exploració d'aquests minerals és un important motor dels prolongats conflictes entre els grups. Alguns grups armats es financen mitjançant el control d'aquests recursos.

COM AFECTA EL CONFLICTE A LA POBLACIÓ CONGOLENYA?

Els conflictes a República Democràtica del Congo han desencadenat una catàstrofe de drets humans (GLOSSARI N7). Milers de civils estan atrapats en el foc creuat, i la violència sexual (GLOSSARI N8) és generalitzada. S'han documentat crims de guerra (GLOSSARI N9). Les persones que sobreviuen a la violència sofreixen desplaçament massiu (GLOSSARI N10), fam, malalties i pobresa.

- Lesions i homicidis massius a conseqüència d'atacs dirigits contra civils i atacs indiscriminats.
- Violacions massives i altres actes de violència sexual.
- Tortura, desaparició forçada i reclusió arbitrària.
- Desplaçament massiu i falta d'accés a aliments i refugi.
- Pobresa i falta d'accés a atenció de la salut i educació.

QUE HA DE PASSAR PER A QUÈ ES POSI FI ALS COMBATS DE LA REPÚBLICA DEMOCRÁTICA DEL CONGO?

- **Veritat, justícia i reparació per a les víctimes dels conflictes.**

- Ajuda humanitària.
- Empoderar la societat civil (GLOSSARI N11) a la República Democràtica del Congo.

La justícia i la rendició de comptes són fonamentals per a trencar aquest cicle de violència. Els autors de crims de dret internacional i altres atrocitats han de ser investigats, jutjats i castigats davant els tribunals, ja siguin nacionals o internacionals. Les persones supervivents i les víctimes tenen dret a obtenir justícia pel que van sofrir.

A més de millorar l'**accés a la justícia**, els Estats han d'ocupar-se també dels **greuges històrics** i garantir que proporcionen i faciliten la veritat i les reparacions. Reconèixer el dolor dels 6 milions de víctimes dels conflictes de República Democràtica de Congo i assegurar-se que el món sent les seves històries servirà de recordatori del cost real de la guerra.

GLOSSARI:

N	PARAULA	DEFINICIÓ
1	<u>Deficient</u>	Que arriba a curt, que no arriba a allò calgut.
2	<u>Estat postcolonial</u>	Estat que sorgeix posterior a la colonització.
3	<u>Recursos naturals</u>	Conjunt de béns (per exemple: aigua, minerals...) donats per la natura que són necessaris per a satisfer necessitats humanes o per a servir de primeres matèries en determinats processos de producció.
4	<u>Grup ètnic</u>	Comunitat humana definida per criteris culturals o lingüístics.

5	<u>Greuge</u>	Paraula o acció que fereix algú en la seva dignitat, que el mortifica greument.
6	<u>Llegat</u>	Sinònim d'herència. Allò que s'hereta d'una situació anterior.
7	<u>Drets humans</u>	Conjunt de drets essencials de la persona, independentment de l'edat, el sexe, la raça o la religió, que li garanteixen una vida digna.
8	<u>Violència sexual</u>	Violència física o qualsevol altra forma de coerció, agressió o abús, amb sotmetiment, exercida contra una persona perquè dugui a terme una conducta sexual determinada, a la qual no ha consentit o no té la capacitat de consentir-hi.
9	<u>Crims de guerra o de lesa humanitat</u>	Un crim de guerra és una violació de les lleis i costums de la guerra. Inclou els casos on una de les parts en conflicte emprèn voluntàriament objectius (tant humans com materials) no militars.
10	<u>Desplaçament massiu</u>	Desplaçament, moviment de gent que deixa la seva llar per evitar les conseqüències d'un conflicte armat.

11	<u>Societat civil</u>	Conjunt d'associacions, entitats i institucions no polítiques que pretenen desenvolupar una activitat social de caràcter educatiu, cultural, sociopolític o sindical.
-----------	-----------------------	---

ARTICLE 2: Què és la petjada digital invisible?

FONT: Universitat de Barcelona (<https://www.ub.edu/docenciacrai/Blog-TACTIC/petjada-digital-invisible>)



QUÈ ÉS LA PETJADA DIGITAL INVISIBLE?

Si internet fos un país, seria el sisè més contaminant del món. Això es deu al munt d'energia que es necessita per emmagatzemar totes les dades al núvol.

La petjada ecològica (GLOSSARI N1) d'aquest immens tràfic digital equival a un consum d'aproximadament del **7% de l'electricitat mundial**. La indústria tecnològica de la informació (GLOSSARI N2) genera actualment al voltant del **3% o 4% de les emissions globals** (GLOSSARI N3) del CO₂. Aquest tant per cent anirà augmentant exponencialment, ja que el consum digital es multiplica cada vegada més a causa de l'accés més gran que té la població mundial a les noves tecnologies i que els centres de dades són cada vegada més i més grans.

Cada recerca a internet allibera al medi ambient 0,2 grams de CO₂, això significa que l'efecte hivernacle (GLOSSARI N4) provocat per 1000 recerques equivaldria a conduir un cotxe durant 1 Km. Igual que existeix la petjada de carboni (GLOSSARI N5), existeix un rastre que deixem en utilitzar internet i que també afecta negativament el medi ambient. Parlem de l'anomenada petjada digital.

QUE EN PODEM FER COM A INDIVIDUS?

El que pot marcar una gran diferència en la nostra petjada digital són **els bons hàbits i gestos quotidians** en relació amb l'energia. Petits detalls com apagar la caixa de la televisió o del *router*; no deixar la tele, les impressores o les consoles en *standby*; no deixar l'ordinador en suspensió, tots ells marcaran la diferència a escala global.

En l'**ús diari** dels vostres dispositius electrònics, gestos com tancar les pestanyes i finestres que no s'utilitzen, buidar la safata d'entrada del correu o reciclar tots aquells aparells tecnològics com mòbils o portàtils que estan obsolets, són petits fets que poden generar un gran canvi en l'impacte individual de cada usuari d'internet i de les tecnologies.

Aprofundim: accions concretes

A continuació se us esmentarà alguns consells per reduir aquesta petjada digital.

- **Donar-se de baixa dels butlletins digitals que no llegiu.** Ja que aquestes subscripcions ocupen un valuós espai en el nostre correu electrònic. I cal saber que, cada *mail* emmagatzemat implica emissió de CO2.
- **Millor trucades que videotrucades.** La primera opció és més ecològica.
- **Vídeos de baixa qualitat.** És necessari saber que descarregar vídeos de *streaming* té conseqüències mediambientals. Per actuar al respecte, el que podem fer és baixar la qualitat que apareix per defecte i que quasi no afectarà com ho veiem.
- **Canviar la freqüència de sincronització.** Les aplicacions connectades a internet actualitza el seu contingut de forma constant, moltes vegades cada pocs segons. Però es pot configurar de forma manual i que no s'actualitzin de forma automàtica i així evitar que contínuament estigui pendent d'aquestes noves actualitzacions. I així aconseguirem que l'impacte ocasionat sigui menor.

GLOSSARI:

N	PARAULA	DEFINICIÓ

1	<u>Petjada ecològica</u>	indicador que mesura les hectàrees globals que requereix l'espècie humana per produir tots els recursos que consumeix i absorbir els recursos que genera. .
2	<u>Indústria tecnològica de la informació</u>	Conjunt d'empreses implicades en el desenvolupament de programari, disseny de maquinari i d'infraestructura de xarxes informàtiques, fabricació de components d'ordinadors i prestació de serveis de tecnologia de la informació.
3	<u>Emissions globals</u>	Conjunt d'emissions provinent del total de la humanitat al medi ambient.
4	<u>Efecte hivernacle</u>	Fenomen que consisteix en l'escalfament de l'atmosfera a causa de la seva transparència a la radiació solar i la seva capacitat d'absorbir la radiació infraroja terrestre. No és negatiu per a la vida humana, a no ser que per causes no naturals augmenti.
5	<u>Petjada de carboni</u>	Quantitat total de gasos amb efecte d'hivernacle.

ARTICLE 3: La desertificació a Espanya.

FONT: Govern d'Espanya

(https://www.miteco.gob.es/en/biodiversidad/temas/desertificacion-restauracion/lucha-contra-la-desertificacion/lch_espana.html)

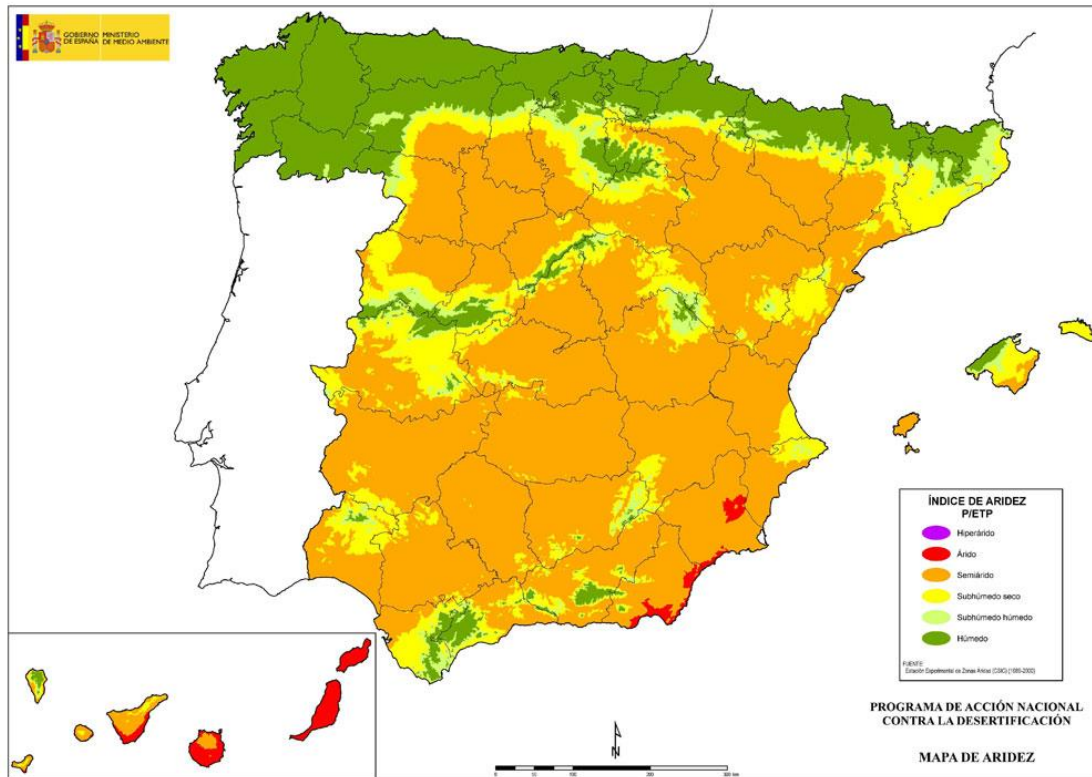

ÀMBIT GEOGRÀFIC DE LA DESERTIFICACIÓ

Les zones susceptibles de sofrir desertificació són les àrees àrides (GLOSSARI N1), semiàrides i subhúmides seques, és a dir, aquelles zones en les quals la proporció entre la precipitació anual i l'evapotranspiració (GLOSSARI N2) potencial està compresa entre 0,05 i 0,65.

L'evapotranspiració potencial és la quantitat d'aigua retornada a l'atmosfera en estat de vapor per un sòl que tingui la superfície completament coberta de vegetació i en el supòsit de no existir limitació en el subministrament d'aigua (per pluja o reg), per a obtenir un creixement vegetal òptim. Expressa la demanda d'aigua per l'atmosfera i les plantes en un lloc determinat.

D'acord amb aquesta definició, àmplies zones de la nostra geografia es troben potencialment afectades pel procés. De fet, més de **dues terceres parts del territori espanyol** pertanyen a les categories d'àrees àrides, semiàrides i subhúmedes seques.

CAUSES I EFECTES DE LA DESERTIFICACIÓ

La desertificació constitueix un procés complex resultat de **múltiples factors**. Les següents condicions particulars pròpies d'àmplies zones d'Espanya i de la regió Mediterrània estan associades als processos de desertificació:

1. Clima semiàrid en grans zones, **sequeres** estacionals, extrema **variabilitat de les pluges** i pluges sobtades de gran intensitat. Sòls pobres amb marcada tendència a l'erosió (GLOSSARI N3).
2. Relleu desigual, amb vessants escarpats i paisatges molt diversificats.
3. **Pèrdues de la coberta forestal** a causa de repetits incendis de boscos.
4. **Crisis en l'agricultura tradicional**, amb el consegüent abandó de terres i deterioració del sòl i de les estructures de conservació de l'aigua.
5. Ocasional explotació insostenible dels recursos hídrics subterranis, contaminació química i salinització (GLOSARI N4) d'aqüífers.
6. **Concentració de l'activitat econòmica en les zones costaneres** com a resultat del creixement urbà, les activitats industrials, el turisme i l'agricultura de regadiu, la qual cosa exerceix una intensa pressió sobre els recursos naturals del litoral.

La combinació de factors i processos com l'aridesa, la sequera, l'erosió, els incendis forestals, la sobreexplotació d'aqüífers (GLOSSARI N5), etc., dona origen als diferents paisatges o escenaris típics de la desertificació a Espanya.

LA LLUITA CONTRA LA DESERTIFICACIÓ A ESPANYA

La restauració de terrenys degradats va començar a plantejar-se a Espanya en la segona meitat del segle XIX.

Espanya ha fet una ingent tasca de **re població forestal** de terres degradades. S'estima en 5 milions d'hectàrees (un 10% del territori nacional) la superfície repoblada en els 150 anys transcorreguts des de l'inici de les actuacions, el 75% de les quals han tingut un objectiu eminentment protector.

N	PARAULA	DEFINICIÓ
1	<u>Aridesa</u>	Característica de les regions mancades d'aigua com a conseqüència, fonamentalment, de la insuficiència de precipitacions o d'una <u>evapotranspiració</u> potencial superior a la precipitació anual.
2	<u>Evapotranspiració</u>	Procés pel qual l'aigua passa a l'atmosfera en forma de vapor d'aigua de manera conjunta per evaporació des de la superfície del sòl i per transpiració a través de les fulles de les plantes.
3	<u>Erosió</u>	Desgast produït a la superfície d'un cos pel fregadís d'un altre. Conjunt de processos de despreniment i transport dels detritus pels agents (humans, pluja, etc.) en moviment que operen sobre la superfície del sòl, que concorren a la formació del relleu.
4	<u>Salinització</u>	Augment de la salinitat (quantitat de sal) en un medi, especialment l'aigua o el sòl.
5	<u>Aqüífer</u>	Formació geològica en què s'emmagatzema i circula aigua subterrània.

ARTICLE 4: Illes de plàstic?

FONT: Anèl·lides. Serveis ambientals marins. (<https://anellides.com/blog/illes-de-plastic/>)



QUÈ SON LES ILLES DE PLÀSTIC?

Les illes de plàstic (“garbage patch”) són **acumulacions** de brossa no biodegradable que degut a l’efecte de les corrents oceàniques (GLOSARI N1) s’han anat agrupant fins a convertir-se amb el que avui en dia coneixem com a illes de brossa.

Actualment existeixen **5 illes de brossa** documentades als nostres oceans, tot i que existeixen altres de més petites com la que s’està formant al Mediterrani. Aquestes aglomeracions de plàstics s’han format per l’acció de les corrents i els vents, junt a l’abocament de brossa sense control per part dels **països més industrialitzats**.

COM ES FORMEN?

La brossa és **arrossegada per les corrents marines** cap als vòrtex dels grans girs oceànics, on es van agrupant i acumulant formant-se les illes plàstiques.

La brossa es va desintegrant per l’acció de les onades, el vent i el Sol, desencadenant la fragmentació en partícules més petites i més perjudicials pel medi. Aquestes es van aglomerant tant a la superfície com al fons marí, desencadenant així una contaminació gairebé irreversible del fons marí. Per això es pot deduir que a les zones on es troben els **girs oceànics**, es troben les grans taques de residus plàstics.

D’ON PROVENEN AQUESTS PLÀSTIC DE LES ILLES?

A diferència del que molts pensen, la majoria d'aquestes tonelades no són ampolles i envasos sinó restes d'**equips de pesca abandonats**, dels quals el 46% són xarxes i, la resta, altres equips de pesca industrial, com cordes, trampes per a anguiles o gàbies, segons un estudi publicat al Scientific Reports.

És cert que el 94% dels fragments són microplàstics (GLOSSARI N2), però només representen el 8% de les tonelades totals, on aquests sí que provenen de la degradació de plàstics d'ús quotidià. Científics valoren que el 20% prové del tsunami de 2011 al Japó.

QUINA PROBLEMÀTICA COMPORTA?

Aquests **microplàstics**, són **ingerits per els animals** més petits que s'alimenten a prop de la superfície, als quals després són menjats pels seus depredadors de major mida, que també acaben afectats. A més, en molts dels equips de pesca abandonats, queden atrapades balenes, tortugues, foques i tot tipus d'animals. Es calcula que cada any els plàstics perjudiquen a 100.000 animals marins.

A això se li afegeix que aquests fragments plàstics desprenen substàncies tòxiques que afecten a l'aigua i als éssers vius que l'habiten, per conseqüència s'introdueixen a la cadena tròfica i **poden acabar a la dieta**.

Malauradament les quantitats de deixalles abocades al oceà augmenten exponencialment i s'expandeixen a una velocitat vertiginosa.

QUINES SOLUCIONS ES DUEN A TERME?

Molts països han començat a prendre **polítiques més restrictives en relació amb la producció de plàstics d'un sol ús**. A més, s'han portat a terme moltes iniciatives com per exemple la **recerca i recollida de brossa mitjançant drons**. Una altre iniciativa consisteix en la que es **recull brossa de l'illa de plàstics** del Pacífic, la qual consisteix en una sèrie de tubs formant una mena de canonada gegant la qual mitjançant la força del vent, les onades i les corrents va arrossegant el plàstic del mar, fent-ne més fàcil la seva recollida.

L'any 2017, la ONU Medi Ambient va llançar la seva **campanya** Mars Nets per inspirar als governs, les empreses i les persones a prendre mesures contra la contaminació pels plàstics.

També és cert que moltes empreses estan dedicant recursos a la millora d'aquesta problemàtica, alhora que els ciutadans, cada cop més, varien els seus **hàbits quotidians** per evitar el consum d'aquest gran mostra que ens persegueix, el plàstic.

N	PARAULA	DEFINICIÓ
1	<u>Corrent oceànic o marí</u>	Massa d'aigua en moviment respecte a l'aigua que l'envolta. És causat per l'efecte combinat de diferències entre factors (densitat, salinitat i temperatura), i es diferencien entre corrents calentes i fredes.
2	<u>Microplàstics</u>	Plàstics de mida molt petita.

ARTICLE 5: Canvi climàtic.

FONT: Greenpeace (<https://es.greenpeace.org/ca/trabajamos-en/cambio-climatico/>).



LA PROBLEMÀTICA

El canvi climàtic és la **modificació de la temperatura i de la resta de variables del clima**, que s'està produint amb una velocitat i intensitat sense precedents en la història de la humanitat com a conseqüència de l'activitat humana. Està passant a tot el món i les conseqüències poden ser devastadores, tant per al medi ambient com per a les persones. L'activitat humana està canviant la composició de l'atmosfera, i augmenta la quantitat de **gasos d'efecte hivernacle**, (GLOSSARI N1) principalment per la **crema de combustibles fòssils**. Aquesta greu amenaça mediambiental és la major a què s'enfronta la humanitat.

Els **impactes del canvi climàtic** ja són perceptibles i es posen en evidència amb dades de l'Organització Meteorològica Mundial (OMM) com:

- La **temperatura mitjana** mundial ha augmentat ja $1,11 \pm 0,13$ °C des de l'època preindustrial.
- Les **emissions de gasos d'efecte hivernacle** (GLOSSARI N1) escala global continuen augmentant cada any.
- El **contingut calorífic** dels oceans ha assolit nivells sense precedents.
- El **nivell mitjà del mar** a escala mundial va assolir un nou màxim el 2021, després d'augmentar una mitjana de 4,5 metres anuals durant el període 2013-2021.

Però avui dia també veient com es manifesten amb **major intensitat els impactes del canvi climàtic**, com ara:

- Fenòmens meteorològics extrems, com danes (GLOSSARI N2), tempestes i huracans.
- Onades de calor més intenses, duradores i freqüents que mai.
- Megaincendis (per exemple Los Angeles aquest 2025).
- Sequeres.

Aquests impactes provoquen, alhora, danys econòmics i socials que seran cada vegada més greus, com danys en collites i en la producció alimentària o riscos per a la salut.

LA SOLUCIÓ

El sector energètic, com que usa energies brutes —petroli, carbó i gas—, és el sector que més contribueix a l'escalfament global. Unes 90 empreses són les responsables de gairebé les dues terceres parts de les emissions mundials de gasos. **Només 20 d'aquestes**, totes dedicades als combustibles fòssils, **emeten el 35 % de tots els gasos d'efecte d'hivernacle** (GLOSSARI N1) del món.

La **revolució energètica** en mans de la ciutadania és el camí. Amb les **energies renovables**, l'estalvi i eficiència energètica, l'electrificació, la gestió de la demanda, la integració i la intel·ligència, una reforma profunda del sistema elèctric i del transport, s'aconseguiran pal·liar els efectes del canvi climàtic, generar llocs de treball i reduir els costos de l'electricitat. Hem de prescindir dels **combustibles contaminants** i de l'energia nuclear i augmentar la participació de la ciutadania perquè es beneficiï de la **transició renovable**.

QUÈ HI POTS FER TU

Actua amb el teu consum! Si adoptes unes mesures d'eficiència energètica senzilles a casa teva estalviaràs diners i contribuiràs a la **lluita contra el canvi climàtic**.

N	PARAULA	DEFINICIÓ

1	<u>Gasos d'efecte hivernacle</u>	Components gasosos de l'atmosfera que permet que la radiació solar penetri cap a la superfície de la Terra.
2	<u>Dana o gota freda</u>	Pertorbació atmosfèrica que pot provocar precipitacions violentes i intenses durant unes hores o dies.

ARTICLE 6: Esclavitud moderna: què és, quins tipus existeixen i com lluitar-hi en contra.

FONT: UNHCR ACNUR (ONU) (<https://eacnur.org/es/blog/que-tipos-de-esclavitud-hay-en-el-siglo-xxi>)



INTRODUCCIÓ

Quan llegim o escoltem la paraula “esclavitud”, el sentit comú ens porta a associar-la amb alguna cosa que succeïa en una altra època. Lamentablement, l'esclavitud continua existint en l'actualitat.

Les Nacions Unides va estimar que **50 milions de persones vivien en “esclavitud moderna”** (28 milions en treballs forçats i 22 milions en matrimonis forçats) **a la fi de 2021**. Això suposa un augment de 10 milions de persones en només cinc anys.

QUÈ ÉS L'ESCLAVITUD MODERNA?

Un esclau és una persona que **manca de llibertat** per estar sota el domini d'una altra. L'esclavitud és una subjecció excessiva per la qual una persona sotmet a una altra a una obligació o treball. I encara que, com dèiem anteriorment, pugui semblar d'una altra època, l'esclavitud continua sent una problemàtica molt **vigent en diferents parts del món**, per la qual cosa no es pot dir que hagi desaparegut, sinó que ha mutat, s'ha transformat adquirint noves facetes. A diferència del que puguem pensar, es dona en molts països i travessa línies culturals, ètniques (GLOSSARI N1) i religioses.

TIPUS D'ESCLAVITUD MODERNA

El tràfic de persones, el matrimoni forçat, l'esclavitud sexual i el treball infantil són les principals formes que adquireix l'esclavitud en el segle XXI, i afecta a la població més vulnerable del planeta.

AMPLIEM amb dos exemples: tràfic de persones i matrimonis forçats.

Tràfic de persones

S'estima que la majoria dels països del món estan afectats pel tràfic de persones, ja es tracti d'un país de destinació, de trànsit o d'origen. Les persones que sofreixen de tràfic es veuen **sotmeses a múltiples explotacions** d'índole sexual, treballs forçats, servitud i fins a extracció d'òrgans.

La guerra i els conflictes tornen a les persones afectades molt més vulnerables davant els delinqüents que es dediquen al tràfic de persones.

Matrimoni forçat

Segons Nacions Unides el matrimoni infantil i forçat és una **violació dels drets humans** (GLOSSARI N2) i una pràctica nociva que afecta de manera desproporcionada a les dones i les nenes a tot el món, impedit-los viure les seves vides lliures de tota forma de violència.

El **matrimoni infantil** (menors de 18 anys) es considera **una forma de matrimoni forçat**. Això amenaça el seu futur, ja que els priva de la seva capacitat de decisió sobre les seves vides i les fa més vulnerables a la violència, l'abús i la discriminació.

SOLUCIONS A L'ESCLAVITUD MODERNA

Per a l'erradicació de l'esclavitud moderna proposen prendre **mesures conjuntes** i el més ràpides possibles per a poder avançar de manera significativa en la lluita contra ella.

Algunes d'aquestes mesures serien:

- Millorar i fer complir les lleis i **inspeccions de treball** (GLOSSARI N3).
- Posar **fi al treball forçós imposat per l'Estat**.
- Reforçar les **mesures per a combatre el treball forçós** i el tràfic de persones en empreses i cadenes de subministrament
- Promoure la **contractació justa i ètica**.

- Ampliar la protecció social.
- **Reforçar les proteccions legals**, inclosa l'elevació de l'edat legal per a contreure matrimoni als 18 anys sense excepció.
- Major **suport a les dones, nenes i persones vulnerables**.

GLOSSARI

N	PARAULA	DEFINICIÓ
1	<u>Drets humans:</u>	Conjunt de drets essencials de la persona, independentment de l'edat, el sexe, la raça o la religió, que li garanteixen una vida digna.
2	<u>Grup ètnic</u>	Comunitat humana definida per criteris culturals o lingüístics.
3	<u>Inspecció de treball</u>	Seguiment dut a terme per un cos tècnic de l'Administració pública en la qual es controlen l'aplicació correcta de les disposicions legals relatives a les condicions de treball, les relacions de treball, la seguretat social i la protecció dels treballadors en l'exercici de la seva professió.

ARTICLE 7: De què parlem quan parlem de desigualtat?

FONT: OXFAM Intermón (<https://www.oxfamintermon.org/ca/que-parlem-quan-parlem-desigualtat#>)



INTRODUCCIÓ

L'1% més ric del planeta posseeix tanta riquesa com el 99% restant. La desigualtat entre els més rics i els més pobres segueix en augment, i és ja un dels principals desafiaments del nostre temps. Els **nivells de desigualtat** existents soscaven els nostres esforços per erradicar la **pobresa**, erosionen la **cohesió social** (GLOSSARI 1) i suposen una amenaça per a la **salut de les democràcies**.

Però la creixent desigualtat en termes de riquesa és només la punta de l'iceberg. Per sota s'amaga una complexa relació de desigualtats múltiples en termes de **renda** (GLOSSARI 2), d'accés a serveis socials bàsics, o a recursos productius; desigualtats entre **grups ètnics** (GLOSSARI 3), entre homes i dones, o entre zones geogràfiques. Aquestes desigualtats no són inevitables; poden reduir-se si s'apliquen les polítiques públiques adequades i, especialment, si corregim els **desequilibris actuals en les relacions de poder** i modifiquem les **idees i creences injustes que les sustenten**.

PER COMBATRE LA DESIGUALTAT, PROPOSEM 3 MESURES CONCRETES

1.- **Sistemes fiscals** (GLOSSARI N4) **justos i progressius** (GLOSSARI 5), que permetin als països augmentar els recursos propis i posar-los al servei de la lluita contra la pobresa i la desigualtat.

2.- Prioritat per a les **polítiques públiques** (GLOSSARI N6) (inclosa la cooperació al desenvolupament).

3.- Participació de la ciutadania per construir un sistema democràtic sòlid i plural.

La desigualtat extrema és evitable, i fins i tot compatible amb el creixement econòmic, si les regles del joc que regeixen **les nostres relacions i convivència es fonamentessin en l'equitat** (GLOSSARI N7) i la **justícia social** (GLOSSARI N8) amb els drets de les dones en el centre.

Així, per reduir les desigualtats s'han de garantir **sistemes tributaris progressius**, un **accés universal a serveis de salut i educació de qualitat**, un accés equitatiu a recursos productius com terra, aigua i **capital**, una distribució més justa de la renda, amb especial atenció a la **retribució** (GLOSSARI N9) **del treball**, i que hi hagi polítiques de **protecció social** que emparin a les persones en situació de vulnerabilitat i exclusió, dones en la majoria dels casos.

GLOSSARI

N	PARAULA	DEFINICIÓ
1	<u>Cohesió social:</u>	Vinculació (vinclle) dels membres d'una comunitat entre ells mateixos i com a grup.
2	<u>Renda</u>	Profit periòdic, especialment en diner, que ret un actiu material o financer. Per exemple, el salari.
3	<u>Grup ètnic</u>	Comunitat humana definida per criteris culturals o lingüístics.
4	<u>Sistema fiscal</u>	Sistema format per un conjunt d'instruments establerts per l'administració pública per a regular l'obtenció de recursos provinents, en especial, de la recaptació d'impostos.

5	<u>Progressiu</u>	Que avança, que es desenvolupa, per graus. Per exemple: Moviment progressiu. Esforç progressiu. Impost progressiu. Que expressa una situació que s'està esdevenint.
6	<u>Polítiques públiques</u>	Polítiques provinents de l'Estat.
7	<u>Equitat</u>	Principi segons el qual totes les persones han de tenir les mateixes oportunitats i ningú no s'ha de trobar amb desavantatges que es puguin evitar.

Annex 2.3: Fitxa informe publicitari

NOM:

GRUP:

ACTIVITAT: Escolliu en grup una **problemàtica** relacionada amb el desenvolupament sostenible del **barri**. Feu un informe responent les següents qüestions:

TÍTOL DE LA PROBLEMÀTICA:

FONT:

Quina és la **problemàtica**?

Que faríeu per **canviar** la situació?

Com faríeu **participar** a la població?

Quin **ODS** creieu que està **relacionat** amb la problemàtica? Per què?

Annex 2.4: Fitxa coavaluació

NOM.....

GRUP

RÚBRICA DE COAVALUACIÓ: del treball cooperatiu entorn de la problemàtica del barri.

Heu de posar a les taules de sota de tot el nivell en el qual considereu que esteu (tant individual com del grup).

Nivell:	Expert (E)	Avançat (Av)	Aprenent (Ap)	Inicial (In)
Treball en Grup				
1.-Actitud-Responsabilitat (2p.)	Hem treballat, ens hem ajudat i hem estat puntuals en les entregues de les diferents activitats. L'actitud ha estat de fer feina.	Ens hem ajudat, però amb poca constància i puntualitat en les entregues. L'actitud ha estat de fer feina.	Ens ha costat repartir la feina, ens ha fallat més constància i puntualitat en la entrega del treball. Hi ha hagut moments de disbauxa.	Hem mantingut molt poca constància i consens o no s'ha entregat res. L'actitud a classe era de disbauxa.
2.-Organització (2p.)	Ens hem organitzat sols i hem solucionat els problemes de forma autònoma.	Ens hem organitzats sols, però en ocasions, ha hagut d'intervenir el professor.	Ha estat necessària l'ajuda del professor.	No ens hem organitzat.
3.-Col·laboració (2p.)	Tots hem col·laborat activament en l'elaboració d'activitats.	Hi ha hagut membres que, en ocasions, no han fet la feina que els tocava.	Hi ha hagut membres que no han fet la feina que els tocava.	No hem col·laborat.
Tractament de la informació				
4.-Recerca d'informació (2p.)	Hem estat capaços de trobar i seleccionar tota la informació necessària amb facilitat (notícies, fonts de problemàtiques, exemples de solucions...).	Hem estat capaços de trobar la informació amb facilitat però alguna vegada hem necessitat ajuda per seleccionar-la. Hi ha fonts diverses.	No hem tingut facilitat per trobar i seleccionar la informació; hem necessitat ajuda. Només hi ha una font ben justificada.	Tot i haver tingut ajuda per trobar i seleccionar la informació, ens ha resultat difícil. Només hi ha una font.
Exposició oral				

5.-Exposició oral (2p.)	Ens hem preparat l'exposició, s'ha notat que és el resultat d'un treball en equip. Els companys han entès molt bé la nostra campanya i n'estem satisfets.	Ens hem preparat l'exposició i ha sortit prou bé. Estem satisfets.	Ens hem preparat poc l'exposició i no ha sortit prou bé. Podríem estar més satisfets.	Ens hem preparat poc l'exposició i no ha sortit bé.
--------------------------------	---	--	---	---

Reflexions extres entorn del treball en grup:

Treball en Grup		
1.-Actitud-Responsabilitat (2p.)	Jo:	Grup:
2.-Organització (2p.)	Jo:	Grup:
3.-Col·laboració (2p.)	Jo:	Grup:

Tractament de la informació		
4.-Recerca de la informació (2p.)	Jo:	Grup:

Exposició oral		
5.-Exposició oral (2p.)	Jo:	Grup:

Annex 3: rúbriques d'avaluació

Annex 3.1: Rúbrica dossier

Dossier (total 10 punts)	
Críteris d'Avaluació	Puntuació
1. He afegit una portada ben presentada, amb totes les meves dades.	0,5 punts
2. Hi ha un índex detallat amb el contingut del curs i les pàgines on comença cada apartat.	1 punts.
3. He utilitzat el mateix tipus de full i he estat polit/da en la presentació'. He fet lletra clara i entenedora i he fet servir els bolígrafs adequats.	1 punt.
4. He indicat a cada full els títols adients, diferenciats de la resta i he ordenat i numerat els fulls correctament.	1 punt
5. Tinc tota la part teòrica de la unitat.	2,5 punts
6. Tinc fetes totes les activitats i reptes de l'unitat.	3 punts
7. He afegit l' opinió de la unitat.	1 punt

Annex 3.2: Rúbrica activitat 1 (classificació, política i vincle ODS)

Activitat 1				
Críteris d'Avaluació	No Assoliment (0,5)	Assoliment (1)	Assoliment Notable (1,5)	Assoliment Excel·lent (2)
Classificació dels ODS en la categoria correcta (2)	No classifica correctament cap ODS en una categoria adequada.	Classifica alguns ODS correctament, però amb algunes confusions.	Classifica la majoria dels ODS de manera correcta i justificada.	Classifica tots els ODS correctament en les seves categories amb una justificació clara.

Justificació de la classificació (2)	No justifica la classificació o la justificació és incorrecta o incoherent.	Justifica de manera bàsica, però amb arguments poc desenvolupats.	Justifica de manera adequada amb arguments consistents.	Justifica de manera detallada i ben argumentada, fent connexions rellevants.
Proposta de política per aconseguir l'objectiu (2)	No proposa cap política o la proposta no és rellevant.	Proposa una política bàsica però poc desenvolupada o poc relacionada amb l'objectiu.	Proposa una política adequada i ben argumentada.	Proposa una política innovadora, ben argumentada i amb una clara relació amb l'objectiu.
Resposta de vincle amb una o més ODS (2)	No ho té fet.	Proposa un vincle però és molt simple o no es coherent.	Proposa un vincle adequat.	Proposa un vincle adequat i amb una bona justificació.
Estructura i claredat de l'expos (2)	Presentació desordenada, amb molts errors d'expressió.	Presentació clara, però amb errors gramaticals o d'expressió.	Presentació ordenada i clara, amb pocs errors gramaticals.	Presentació excel·lent, ordenada, clara i sense errors.

Annex 3.3: Rúbrica activitat 2 (problemàtiques globals)

Activitat 2				
Criteris d'Avaluació	No Assoliment (0,5)	Assoliment (1)	Assoliment Notable (1,5)	Assoliment Excel·lent (2)
Identificació de les causes (2p)	No identifica causes o són errònies.	Identifica algunes causes del text, però de manera superficial.	Identifica causes rellevants del text amb justificació parcial.	Identifica causes rellevants del text i les justifica correctament amb exemples.

Identificació de les conseqüències (2p)	No descriu conseqüències o són errònies.	Descriu algunes conseqüències del text, però de manera bàsica.	Descriu conseqüències rellevants del text amb certa profunditat.	Descriu i analitza les conseqüències del text amb detall i exemples concrets.
Propostes de solució (2p)	No proposa solucions o són poc adequades.	Proposa alguna solució basada en el text, però sense aprofundir.	Proposa solucions viables basades en el text amb justificació parcial.	Proposa solucions innovadores basades en el text i ben fonamentades.
Reflexió personal i informació destacada (2p)	No aporta reflexions o són poc rellevants.	Aporta una reflexió bàsica sobre el tema basant-se en el text.	Reflexiona amb sentit crític i destaca informació rellevant del text.	Fa una reflexió profunda, connectant amb altres coneixements i destacant informació clau del text.
Claredat i organització (2p)	Text poc estructurat i difícil d'entendre.	Text entenedor però amb algunes mancances d'organització.	Text ben estructurat i clar.	Text molt ben organitzat, clar i amb ús adequat del llenguatge.

Annex 4: codis complets

Codis generals

No realitzat

Grups base:

GRUP BASE 1 / Alumne Grup Base 1

GRUP BASE 2 / Alumne Grup Base 2

GRUP BASE 3 / Alumne Grup Base 3

GRUP BASE 4 / Alumne Grup Base 4

GRUP BASE 5 / Alumne Grup Base 5

Codis opinió Situació d'Aprenentatge

- Visió positiva
- Visió negativa
- Visió neutral

Codis activitat 1

Codis generals ACTIVITAT 1: Vincl ODS

Vincl de tipus quotidià (segueix l'enunciat)

- Vincl de tipus social
- Vincl de tipus econòmic
- Vincl de tipus mediambiental
- Vincl de tipus seguretat i conflicte

Codis específics ACTIVITAT 1: Vincl ODS

- Vincl de tipus condició laboral
- Vincl de tipus educatiu
- Vincl de tipus gènere
- Vincl de tipus indústria petroquímica
- Vincl de tipus violència genèrica
- Vincl de tipus salut

CODIS ACTIVITAT 2

Codis generals ACTIVITAT 2: Problemàtica global

Elecció d'article

Tipologies d'articles:

- Article tipus social
- Article tipus econòmic
- Article tipus mediambiental
- Article tipus seguretat i conflicte

Els articles són:

- **ARTICLE 1**: conflicte postcolonial (Perquè és la República Democràtica del Congo un país destrossat pel conflicte?)
- **ARTICLE 2**: Petjada digital (Què és la petjada digital invisible?)
- **ARTICLE 3**: Desertificació (La desertificació a Espanya).
- **ARTICLE 4**: Illes de plàstic (Illes de plàstic?)
- **ARTICLE 5**: Canvi climàtic (Canvi climàtic).
- **ARTICLE 6**: Esclavitud moderna (Esclavitud moderna: què és, quins tipus existeixen i com lluitar-hi en contra).
- **ARTICLE 7**: Desigualtat (De què parlem quan parlem de desigualtat?).

Cadascun d'aquests articles té més d'un codi. Així i tot, s'ha determinat com a principal els anteriors i l'estudi de codis anirà més en direcció a l'article escollit pròpiament.

Codis treball cooperatiu

Codis coavaluació

- [Visió positiva](#)
- [Visió negativa](#)
- [Visió neutral](#)

Codis informe i pancarta

Codis genèrics

- [Problemàtica local de tipus social](#)
- [Problemàtica local de tipus econòmic](#)
- [Problemàtica local de tipus mediambiental](#)
- [Problemàtica local de tipus seguretat i conflicte](#)

Codis de culpabilització de la problemàtica

- [La població](#)
- [Les empreses](#)
- [El govern](#)

Codis de solució

- [Solució autoritària](#)
- [Solució revolucionària/dissident](#)
- [Solució dins del sistema](#)

Codis observacions

- Figura predominant; Figura present; Figura no present
 - D'aquí, junt a les observacions, s'extrau la predominança del gènere dins dels grups base.
 - Igualtat
 - Predominança gènere femení
 - Predominança gènere masculí

Annex 4.1: Codis esquemàtics

Abreviacions	Nom complet
Abreviacions genèriques	
A	Alumne/a/i
GB	Grup Base
Abreviacions gènere	
M	Masculí
F	Femení
I	No binari
Abreviacions mesures inclusivitat	
MU	Mesures universals
AA	Aula d'acollida
Abreviacions mesures extres	
RP	Repetidor/a/i
BL	Bulliyng
AB	Absentista

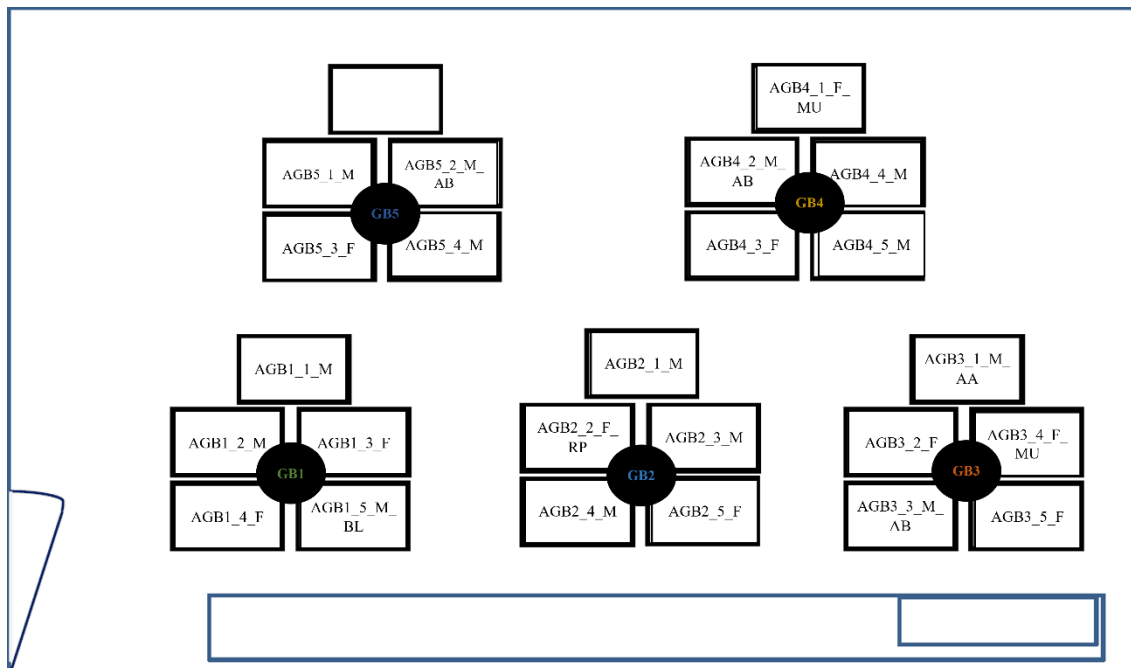
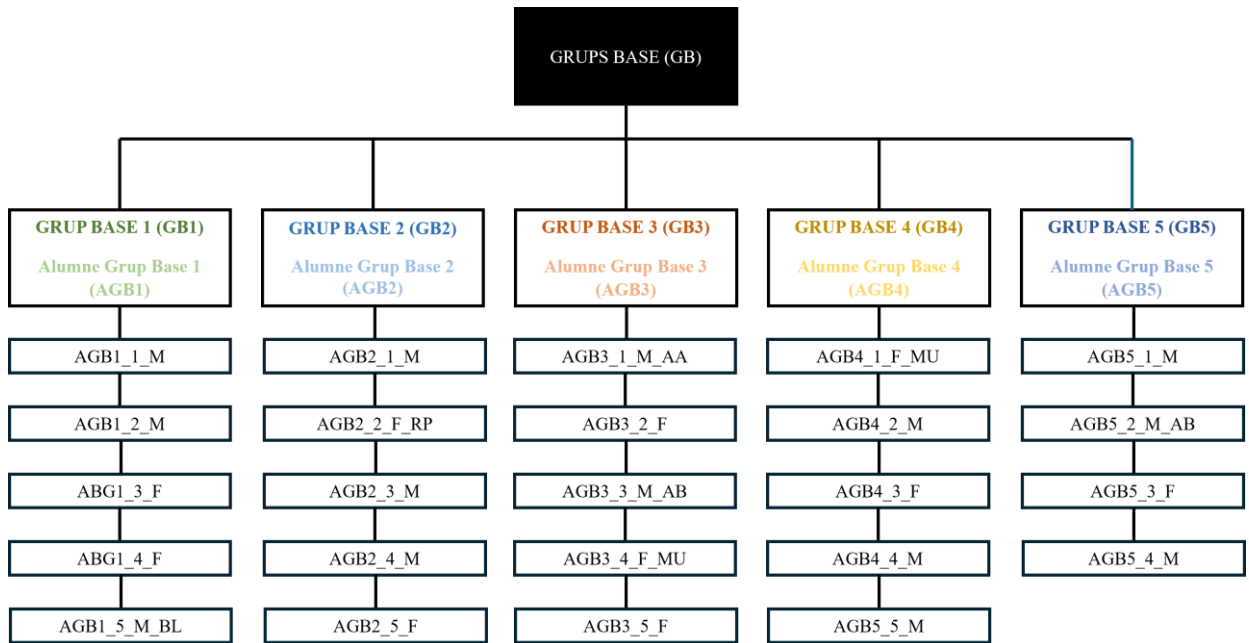

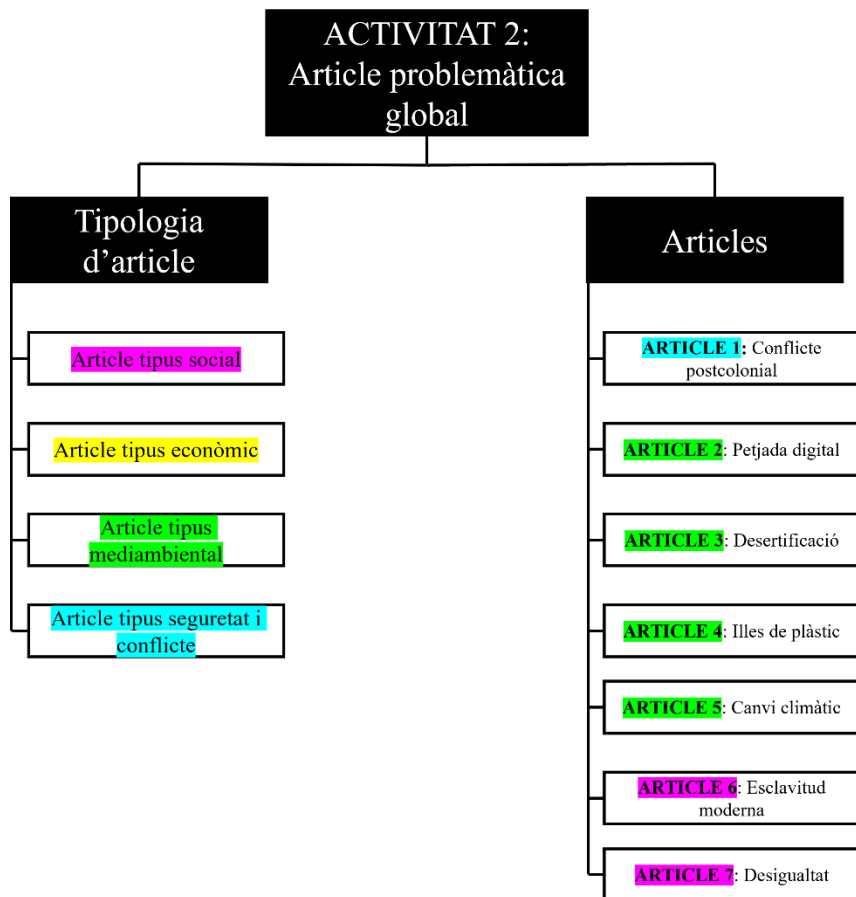
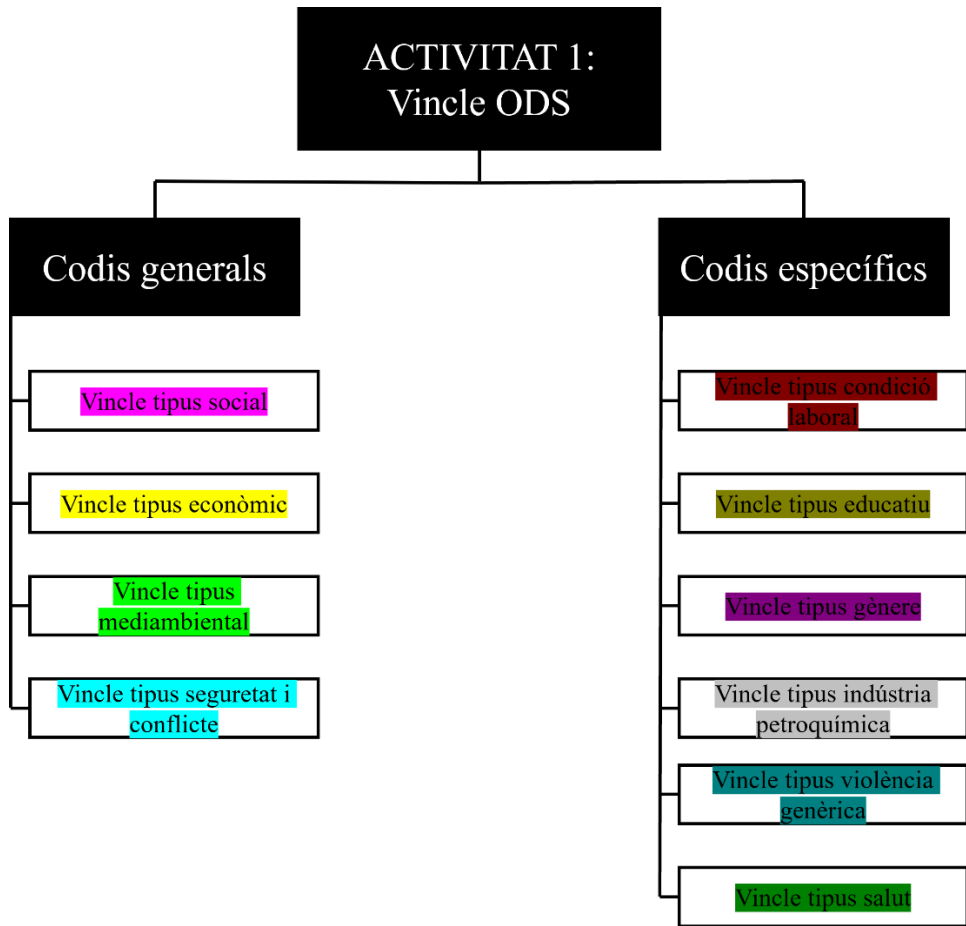

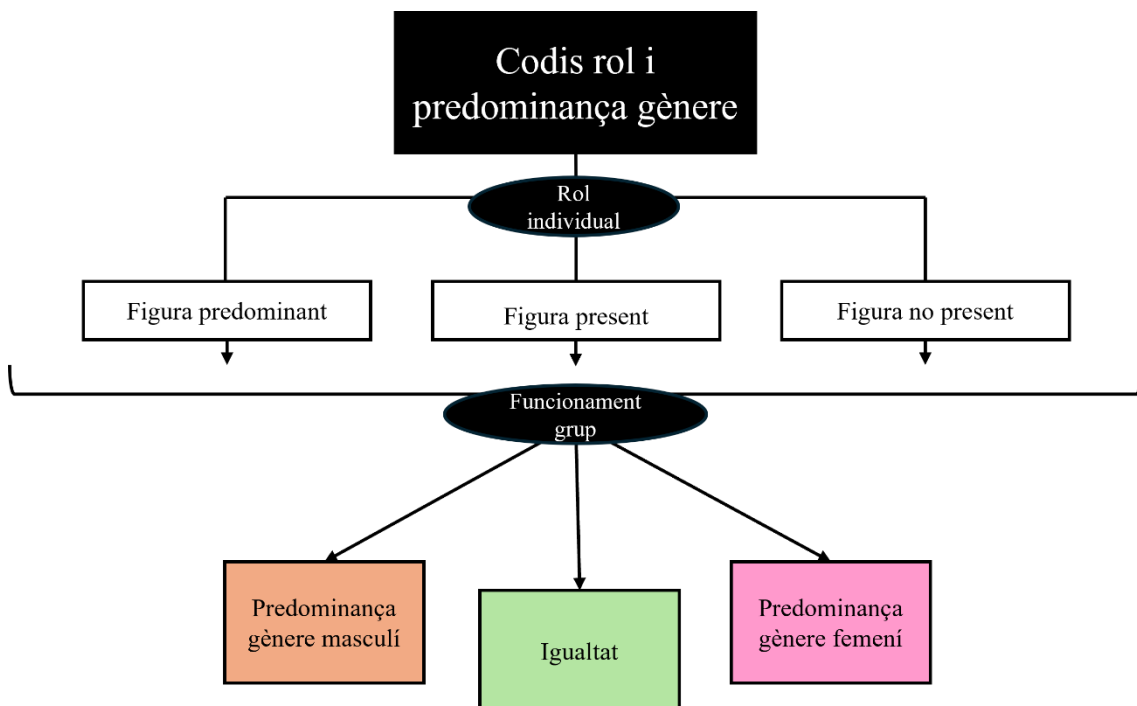
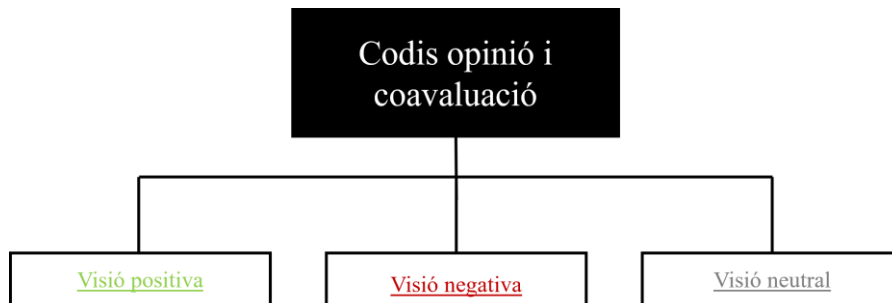
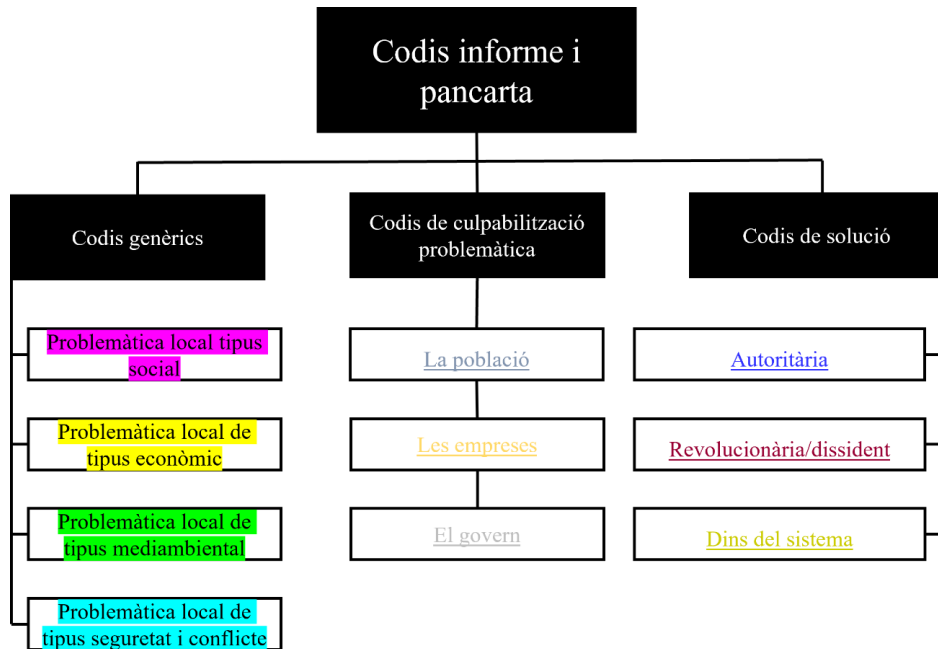

Annex 5: bloc de sessions (observacions)

SESSIÓ 1: Introducció als ODS (55 minuts) (20/02/2025)

- Pluja d'idees: Què en sabem dels ODS?
- Reconeixement de logotips: relació de logotip i símbols amb tipus d'objectiu.
- Preguntes i dubtes: Aspectes aclarir.
- L'alumnat ha mostrat un coneixement previ en els ODS sobretot de caràcter medi ambiental.
- S'han mostrat dificultats en quant a la copia del power pe al dossier. Tot i així, ha estat un tema comprès i d'interès en el conjunt de l'alumnat, que ha estat capaç de relacionar la institució i ideologia al darrere dels ODS.
- Alhora, s'ha parlat de les dificultats d'aplicació dels ODS, com ara l'onada conservadora actual.

SESSIÓ 2: Activitat 1 classificació (55 minuts) (21/02/2025)

- Treball cooperatiu
 - Activitat:
 - Classificació dels ODS en socials, ambientals i/o econòmics.
 - Proposició de política per a l'objectiu entrant en el rol de l'ONU.
 - Selecció individual d'un ODS i relació amb la quotidianitat.
 - Grups base:
 - Heterogenis, i primer cop aplicats després dels canvis per al període de projectes.
 - Realitzats en intencionalitat de detectar el bullying present a la classe.

L'alumnat s'ha organitzat fàcilment per a treballar en format cooperatiu.

L'alumnat ha treballat correctament en general, mostrant un alt interès i interacció.

- L'alumnat del GB1 cooperen excelentment.
 - GB1 davant dreta hi ha dos alumnes líders (AGB1_1_M o ABG1_4_F) amb idees contraposades i d'interès alt en temes com el feminisme.
 - En aquest grup està AGB1_5_M_BL que sofreix bullying i sembla estar inclòs.
- L'alumnat del GB2 coopera notablement.
 - Les dificultats son més de capacitat que de cooperació.
- L'alumnat del GB3 coopera tot i les dificultats..
 - Té dificultats d'implicació del gènere masculí, però les persones del gènere femení cooperen correctament.
- L'alumnat del GB4 coopera.
 - El grup base està dominat pel gènere femení, en part per una líder negativa bully (AGB4_1_F_MU) i una persona treballadora (AGB4_3_F). Es distreu tot i treballar.
- L'alumnat del GB5 coopera tot i les dificultats.
 - El grup ha estat de dos al llarg de la sessió davant el conflicte de AGB5_3_F, a causa de no voler estar al mateix grup que AGB5_2_M_AB, que no ha vingut.

Hi ha hagut quatre excepcions:

- AGB3_1_M_AA: s'ha quedat al marge de l'activitat.
- AGB3_3_M_AB: s'ha quedat al marge de l'activitat.

- El GB5 ha tingut dificultats de treball. Hi ha hagut absentisme d'el AGB5_2_M_AB, i conflicte per la conformació dels grups base amb AGB5_3_F (l'única dona).
- Absentisme: dos alumnes absents (AGB3_2_F i AGB5_2_M_AB).

SESSIÓ 3: Activitat 2 problemàtiques globals (55 minuts) (25/02/2025).

- Treball individual
 - Lectura i anàlisi de cas real.
 - Identificació de la causalitat.
 - Selecció de informació rellevant (una opinió)

L'alumnat ha treballat correctament i ha comprés l'activitat.

- En general, l'alumnat ha pogut acabar l'activitat a classe.
 - Hi ha hagut excepcions, però forma part de l'alumnat perfeccionista.
 - Sembla que l'alumnat ha mostrat interès en l'article que ha escollit, i ha preguntat al professorat dubtes quan ho ha requerit.
- S'haurà de revisar als dossiers si l'interès era verídic.

SESSIÓ 4: Treball cooperatiu – creació de campanyes (55 minuts) (27/02/2025).

- Disseny d'un informe d'una campanya de sensibilització i participació
- Creació d'un pòster o cartell digital.

El professorat ha tingut converses dissonants enmig de la sessió i ha dificultat les observacions i l'atenció a l'alumnat.

L'alumnat s'ha organitzat fàcilment per a treballar en format cooperatiu.

L'alumnat ha treballat correctament en general, mostrant un alt interès i interacció. Així i tot, ha costat més comprendre l'activitat i el concepte de les fonts.

- L'alumnat del GB1 cooperen excel·lentment.
 - GB1 hi ha dos alumnes líders amb idees contraposades i d'interès alt, i s'ha generat debat (AGB1_1_M i AGB1_4_F). Decepcions entorn del possible tema escollit (contaminació del carrer).
 - En aquest grup està AGB1_5_M_BL i sembla estar inclòs.
- L'alumnat del GB2 coopera notablement.
 - Les dificultats son més de capacitat que de cooperació.
- L'alumnat del GB3 coopera tot i les dificultats..
 - Té dificultats d'implicació del gènere masculí, però les persones del gènere femení cooperen correctament i intenten incloure a AGB3_1_M_AA. Han escollit el tema base del barri (la desigualtat d'oportunitats i la segregació residencial a Tarragona)
- L'alumnat del GB4 no coopera.
 - El grup base només treballa activament AGB4_3_F i dona suport AGB5_5_M.
- L'alumnat del GB5 coopera tot i les dificultats.
 - El grup té dificultats de cooperació, i AGB5_3_F no treballa.

Hi ha hagut quatre excepcions:

- AGB3_1_M_AA: s'ha quedat al marge de l'activitat la majoria de l'estona.
- AGB3_3_M_AB: s'ha quedat al marge de l'activitat.

- El GB5: ha tingut dificultats de treball pel manteniment del conflicte per la conformació dels grups base.
- Absentisme: dos alumnes absents (AGB4_2_M i AGB5_2_M_AB).

Sessió 5: Treball cooperatiu – finalització campanyes i dossiers (55 minuts) (06/03/2025).

En aquesta sessió hem donat temps a finalitzar els treballs i els dossiers (ja s'havia pautat a l'anterior classe la data i format d'entrega, i s'ha recordat avui). També s'ha pautat l'exposició i coavaluació que es realitzarà a la pròxima sessió.

- S'ha hagut de remarcar la idea de cartell publicitari, amb transformació de idees, la qual cosa s'haurà de revisar en les tasques dels alumnes. Així i tot considerem que han sortit bons cartells.

L'alumnat s'ha organitzat fàcilment, tot i que més lent per la dinàmica de la setmana, per a treballar en format cooperatiu.

L'alumnat ha treballat a poc a poc en general, mostrant un interès únicament per a formalitzar i finalitzar les tasques. No hi ha hagut tanta interacció com en altres sessions, hi ha hagut més individualisme. Així i tot els objectius de la sessió s'han acomplert.

- L'alumnat del GB1 no ha treballat correctament.
 - o El grup no ha pogut acabar l'activitat a classe.
 - o Ha regnat l'individualisme completament.
- L'alumnat del GB2 no ha cooperat, tot i finalitzar la tasca.
 - o Les dificultats són tant de capacitat com de cooperació.
 - o Tenien ja el cartell finalitzat, tot i que s'ha hagut de corregir.
- L'alumnat del GB3 coopera tot i les dificultats..
 - o Té dificultats d'implicació del gènere masculí, però les persones del gènere femení cooperen correctament i hi ha una líder positiva AGB3_4_F_MU i té moltes facultats d'esforç tot i les dificultats. Han escollit el tema base del barri (la desigualtat d'oportunitats i la segregació residencial a Tarragona) i han creat un molt bon cartell.
 - o AGB3_1_M_AA i AGB3_3_M_AB segueixen desconnectats del grup. AGB3_1_M_AA s'inclou momentàniament, tot i que fins que no se li remarca realitza altres tasques o cap.
- L'alumnat del GB4 coopera.
 - o El grup base segueix estant dominat pel gènere femení. La líder negativa bully AGB4_1_F_MU sembla estar perdent interès en el lideratge, segurament per la tasca tutorial que s'està duent a terme. Es distreu molt i només treballa una alumna (AGB4_3_F).
- L'alumnat del GB5 coopera tot i les dificultats.
 - o El grup té dificultats de cooperació, i l'alumne AGB5_3_F i amb el que té conflicte (AGB5_2_M_AB) no treballen o realitzen altres tasques. Així i tot podem determinar que AGB3_F està més present.
 - o Els altres dos integrants del grup treballen correctament i mostren interès.

Hi ha hagut cinc excepcions negatives:

- El grup en general ha aprofitat l'hora per anar a un ritme més lent. Així i tot, considero que han aprofitat l'oportunitat per arreglar les tasques.

- AGB3_1_M_AA: s'ha quedat al marge de l'activitat, tot i una certa millora gradual.
- AGB3_3_M_AB: s'ha quedat al marge de l'activitat.
- El GB5: ha tingut dificultats de treball pel manteniment del conflicte per la conformació dels grups base.
- Absentisme: un alumne (AGB4_2_M)

Sessió 6: Treball cooperatiu – presentació i coavaluació (55 minuts) (11/03/2025).

En aquesta sessió hem fet les exposicions dels treballs i la coavaluació final. Considero que, en termes generals, la dinàmica ha estat positiva i constructiva.

L'alumnat s'ha organitzat fàcilment i ha estat atenta i respectuosa tota la sessió.

Les observacions de les exposicions son les següents (transcripció):

OBSERVACIONS GERARD

GB1 (8) Han estat el primer grup. Al principi els hi ha costat però han sapigut respondre a totes les qüestions plantejades.

- ABG1_1_M (8 → 10). Ho ha fet bé, i ha participat amb altres exposicions.
- ABG1_2_M (NP)
- AGB1_3_F (2). Només ha presentat.
- AGB1_4_F (10). Ho ha fet molt bé.
- AGB1_5_M_BL (10). Ho ha fet bé i ha afegit informació al final.

GB2 (6) Grup desorganitzat, amb solapament d'idees i membres del grup no preparats. La idea del grup era boja i els hi ha costat justificar-la.

- AGB2_1_M (8 → 10). Ho ha fet regular, però ha rectificat i afegit informació que altres companys no han fet.
- AGB2_2_F_RP (2). No sabia la seva part i ha necessitat ajuda dels companys. No se l'ha entès.
- AGB2_3_M (2). Només ha presentat.
- AGB2_4_M (8). Ha estat concís però convincent.
- AGB2_5_F (8). Ha parlat poc i li ha costat, tot i estar correcte i notar una certa preparació.

GB3 (5). No estaven organitzats, ni en el discurs ni en l'ordre. Les dones del grup han tirat endavant l'exposició amb les qüestions dels companys.

- AGB3_M_AA (4). Ha fet poc i ho ha llegit. S'agraeix l'esforç.
- AGB3_2_F (8). Li costa parlar en públic i ha fet l'esforç.
- AGB3_3_M_AB (10). Ha fet la presentació i ha tirat endavant l'exposició en tots els sentits.
- AGB3_4_F_MU (1). No ha fet res, només la cloenda.
- AGB3_5_F (8). Li costa parlar en públic i ha fet la seva part.

GB4 (6). No estaven organitzats, s'han mogut molt durant la presentació i la Hanan ha acaparat la presentació.

- AGB4_1_F_MU (4). No estava preparada i no s'ha expressat correctament.
- AGB4_2_M (8). Ha fet la seva part correctament.
- AGB4_3_F (8). Ho ha fet excel·lent, tot i acaparat massa l'exposició.

- AGB4_4_M (5). No estava preparat i no s'ha expressat correctament, tot i que s'ha notat l'esforç.
- AGB4_5_M (10). Ha fet la seva part correctament i ha afegit informació del treball.

GB5 (8). AGB5_4_M ha tingut falta justificada, i AGB5_2_M_AB no ha fet res a la presentació. Els que han presentat ha estat clar i entenedor, i han afegit anècdotes recents entorn a la problemàtica.

- AGB5_1_M (10): Ha fet molt bé la seva part i s'ha esforçat molt tot i les dificultats de parlar en català en públic.
- AGB5_2_M_AB (0): No ha fet res.
- AGB5_3_F (10): Al principi ha llegit, però després ha fluït i ha estat una molt bona exposició.
- AGB5_4_M (NPJ): No assistència amb justificació prèvia.

L'alumnat ha acomplit la tasca de l'exposició, tot i les excepcions de AGB3_1_M_AA, AGB3_3_M_AB i AGB5_2_M_AB.

En quant a la coavaluació, en la qual els alumnes han tingut 10 minuts, s'ha realitzat correctament i l'alumnat l'ha realitzat col·laborant en termes generals.

Annex 6: transcripcions dossiers amb codis i cartells

GRUP BASE 1

CARTELL CONJUNT (NOTA: 2/4)

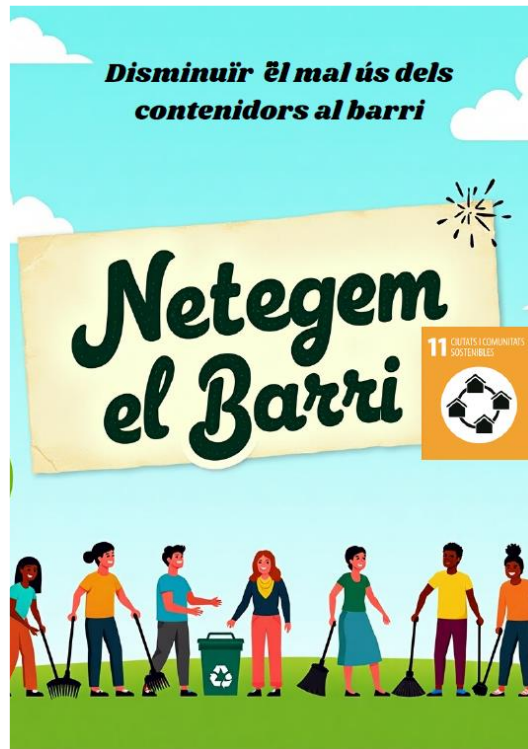

INFORME

Quina és la problemàtica? **La brutícia del carrer**. Culpabilitzen a la població del **caos**.

Com ho solucionarien? Ho solucionarien amb un sistema de recompensa del reciclatge, promocióat des de l'ajuntament.

AGB1_1_M

ACT 1: Vincle ODS (NOTA: 0/2).

Quin ODS t'ha semblat que podria ser rellevant en el teu dia a dia? Per què?

- **NO FET**

ACT 2: Problemàtica global (NOTA: 8,5/10).

Article escollit (**ARTICLE 1**): Perquè és la República Democràtica del Congo un país destrossat pel conflicte? (Amnistia Internacional).

- Informació destacada: "La explotació infantil, perquè els infants tenen q créixer y també perquè les famílies no els hi basta amb 2 persones almenys 3 persones per poder menjar en la pijor manera".

ACT GRUPAL: Informe publicitari (NOTA: 2/2).

Títol de la problemàtica: -

Font: -

Quina és la problemàtica?

- “No utilitzen bé els contenidors i provoca i pudor, caos. Per exemple tiren brossa fora del contenidor, la trenquen, també no passen ta habitualment a recollir-la”

Que faríeu per canviar la situació?

- “Doncs petites recompenses com fan alguns països europeus perque la gent begi un benefici propi per reciclar. Per exemple monedes de 50 centims de 1 euro o de 20 centims depenent de la qualitat.”

Com faríeu participar a la població?

- “Fent un anunci del ajuntament invitant a la genten provarho. La gent sempre l’interesa els diners, invitals hi haurien persones recollint brossa per dines...”

Quin ODS creieu que està relacionat amb la problemàtica? Per què?

- “11 ciutats i barris sostenibles, 13 acció climatica, 15 vida terrestre. 11 porqué tingem ciutats netes i dignes, 13 per reciclar millor i 15 per que els animals no contagin enfermetats a partir la brossa humana”.

L’OPINIÓ (NOTA: 1/1)

“Crec que aquest tema ens ha fet reflexionar sobre el nostre entorn, i de el nostre propi ben estar. Ha sigut curt i correcte a més de ordenat, per aquest motius. Ara bé no hi ha gaires coses dolentes que objectar.”

COAVALUACIÓ TREBALL COOPERATIU (NOTA: 0,86/1)

Reflexions extres entorn del treball en grup:

- “El grup ha estat còmode, també no hem discutit ni un moment. ha sigut el millor grup de tot 3 d’ESO”.

AGB1_2_M

ACT 1: Vincle ODS (NOTA: 0/2).

Quin ODS t’ha semblat que podria ser rellevant en el teu dia a dia? Per què?

- NO FET

ACT 2: Problemàtica global (NOTA: 5,5/10).

Article escollit (ARTICLE 1): Perquè és la República Democràtica del Congo un país destrossat pel conflicte? (Amnistia Internacional).

- Informació destacada: “El llegat colonial continua influint en les tensions entiques a República Democràtica del Congo”.

ACT GRUPAL: Informe publicitari (NOTA: 2/2).

Títol de la problemàtica: “Mal us dels contenidors”

Font: -

Quina és la problemàtica?

- “La problemàtica és que la gent llanci la brossa fora dels **contenidors** (al seu costat), quan encara hi ha espais a dins del contenidor.”

Que faríeu per canviar la situació?

- “Nosaltres el que fariem per canviar la situació és Millorar el sistema de la recollida de la brossa, habilitar que el camió de la brossa passi més sovint vegades per tal d’evitar les deixalles al carrer.”

Com faríeu participar a la població?

- “Fer petites recompenses a la població. per el bé us des contenidors al barri.”

Quin ODS creieu que està relacionat amb la problemàtica? Per què?

- “La 11, 13 i 15 els drets humans escen relacionats amb l’escres del medi ambient.”

L’OPINIÓ (NOTA: 0/1)

NO FET

COAVALUACIÓ TREBALL COOPERATIU (NOTA: 0/1)

Reflexions extres entorn del treball en grup:

- NO FET

AGB1_3_F

ACT 1: Vincle ODS (NOTA: 2/2).

Quin ODS t’ha semblat que podria ser rellevant en el teu dia a dia? Per què?

“12. Consum i producció responsables”

Perquè a Tarragona hi ha moltes fàbriques que contaminen i, com hi són dins de la ciutat, afecten a la salut dels ciutadans, i això no és producció responsable.”

ACT 2: Problemàtica global (NOTA: 10/10).

Article escollit (**ARTICLE 4**): Illes de plàstic? (Anèl·lides, serveis ambientals marins).

- Informació destacada: “M’ha afectat un munt l’afirmació de què cada any els plàstics perjudiquen 1000.000 animals marins. És totalment injust que tantíssims animals siguin perjudicats per la negligència i ignorància de molts humans.”

ACT GRUPAL: Informe publicitari (NOTA: 2/2).

Títol de la problemàtica: “Brossa als contenidors”

Font: -

Quina és la problemàtica?

- “La gent del barri no utilitza bé els contenidors, i això provoca **puddor** i **desordre**. Llencen la brossa fora del contenidor, la trenquen, i a més no la passen a recollir molt habitualment.”

Que faríeu per canviar la situació?

- “[Imposar petits càstigs](#) a les persones que llencin la brossa fora o la trenquin. També [canviaríem l’horari dels contenidors de brossa perquè passin més habitualment.](#)”

Com faríeu participar a la població?

- “Invitant a la població a fer activitats per recollir la brossa, i [els participants reben una petita recompensa.](#)”

Quin ODS creieu que està relacionat amb la problemàtica? Per què?

- “11.Ciutats i barris sostenibles. Ajudaria a crear un barri sostenible.
13. Acció climàtica. Disminueix la contaminació ajuda a aturar el canvi climàtic.
15.Vida terrestre- Els animals no agadaran tantes malalties per culpa de la brossa provocada pels humans.”

L’OPINIÓ (NOTA: 0/1)

NO FET

COAVALUACIÓ TREBALL COOPERATIU (NOTA: 0,75/1)

Reflexions extres entorn del treball en grup:

- NO FET

AGB1_4_F

ACT 1: Vincle ODS (NOTA: 2/2).

Quin ODS t’ha semblat que podria ser rellevant en el teu dia a dia? Per què?

- NO FET

ACT 2: Problemàtica global (NOTA: 6,5/10).

Article escollit (**ARTICLE 6**): Esclavitud moderna: què és, quins tipus existeixen i com lluitar-hi en contra (UNHCR ACNUR (ONU)).

- Informació destacada: “Que en aquesta epoca segueixen la gent tenint a persones sota el seu domini”.

ACT GRUPAL: Informe publicitari (NOTA: 2/2).

Títol de la problemàtica: “La brossa als contenidors”

Font: -

Quina és la problemàtica?

- “[No utilitzen be](#) els contenidors, i provoca **pudor** i **caos**. Per exemple [llansen](#) la brossa fora del contenidor, la trenquen, també [no passen tan habitualment a recollir-la](#)”

Que faríeu per canviar la situació?

- “Donar [petits recomenses com fan alguns països europeus](#) perque la gent veigi un benefici propi per reciclar. Per exemple monedes de 50 centims o de 20 centims depèn de la quantitat.”

Com faríeu participar a la població?

- “Fent un canvi del ajuntant invitant a la sota provar-ho, la gent sempre l’interesa els diners, hinclos hi haurien persones recollint la brossa per dins.”

Quin ODS creieu que està relacionat amb la problemàtica? Per què?

- “11 ciutats i barris sostenibles, 13 acció climatica, 15 vida terrestre. 11 perque tinguim ciutats netes i dignes, 13 per reciclar millor i 15 perque els animals no contagin enfermetats a partir la brossa humana”.

L’OPINIÓ (NOTA: 0,25/1)

“El tema esta interesant el grup base ha estat be i el tema m’agradat, ara se mes sobre els ODS”

COAVALUACIÓ TREBALL COOPERATIU (NOTA: 0,74/1)

Reflexions extres entorn del treball en grup:

- “Em treballat be, cadsun ha fet la seva feina i tot el grup a participat”.

AGB1_5_M_BL

ACT 1: Vincle ODS (NOTA: 2/2).

Quin ODS t’ha semblat que podria ser rellevant en el teu dia a dia? Per què?

- “Depén de quins, perqué no he tingut cap problema relacionat amb les ODS.”

ACT 2: Problemàtica global (NOTA: 7,5/10).

Article escollit (**ARTICLE 1**): Perquè és la República Democràtica del Congo un país destrossat pel conflicte? (Amnistia Internacional).

- Informació destacada: “El tret de “com afecta el conflicte a la població congolenya””.

ACT GRUPAL: Informe publicitari (NOTA: 2/2).

Títol de la problemàtica: “Mal ús dels contenidors”

Font: “Un dels habitants del barri”

Quina és la problemàtica?

- “Que la gent me tira la brossa als contenidors sia al sia costat quan encara hi ha espai”

Que faríeu per canviar la situació?

- “Millorar el sistema de recollida de la brossa, generalitzant més el trànsit de camions”

Com faríeu participar a la població?

- “En petites campanyes a la població pel bon ús dels contenidors”

Quin ODS creieu que està relacionat amb la problemàtica? Per què?

- “La 11, 13 i 15 hi trn estan relacionades amb el medi ambient i els drets humans”

L’OPINIÓ (NOTA: 0/1)

NO FET

COAVALUACIÓ TREBALL COOPERATIU (NOTA: 0,8/1)

Reflexions extres entorn del treball en grup:

- “No ha estat gens malament, hem tingut alguns problemes, però per pur temps i amb bona comunicació”

GRUP BASE 2

CARTELL CONJUNT (NOTA 2,5/4)



INFORME

Quina és la problemàtica? La **criminalitat**. Sembla que la culpabilització sigui de la població general, sense buscar causes de la violència.

Com ho solucionarien? La solució passa per la repressió policial i l'aplicació judicial del Codi d'Hammurabi.

AGB2_1_M

ACT 1: Vincle ODS (NOTA: 1/2).

Quin ODS t'ha semblat que podria ser rellevant en el teu dia a dia? Per què?

- “La de la **pobreja** ja que molta gent pateix moltes altres coses ja sigui **salut** o no poden **comprar** menjar perquè no té **diner** per fer-ho i no sòl a **països pobres** sinó també en altres casos i països”

ACT 2: Problemàtica global (NOTA: 9,5/10).

Article escollit **(ARTICLE 2)**: Que és la petjada digital invisible? (Universitat de Barcelona)

- Informació destacada: “Que coses petites i insignificants com recerques a internet alliberen emissions de CO2. Per exemple, 1000 recerques equivaldrien a conduir un cotxe durant 1 km.”

ACT GRUPAL: Informe publicitari (NOTA: 1,5/2).

Títol de la problemàtica: “**La criminalitat** a Campclar”

Font: “Diari de Tarragona -**Segundo apuñalado en cuatro días en el barrio de campclar.**”

Quina és la problemàtica?

- “Hi ha molts **apuñalaments** i **robatoris** al barri de Campclar i al voltant (Barris de Ponent).”

Que faríeu per canviar la situació?

- “Per canviar la situació haurien de haver més patrulles policials per la nit ja que és el moment quan més crims es fan i també instal·lar drons per vigilar o cameres de seguretat als carrers.”

Com faríeu participar a la població?

- “Faria controls anuals obligatoris de cases per revisar si hi ha armes a les cases i si hi ha, registrar-les i confiscar-les.”

Quin ODS creieu que està relacionat amb la problemàtica? Per què?

- “L’ODS de la pau i justícia i institucions sòlides que és l’ODS 16.”

L’OPINIÓ (NOTA: 1/1)

“Jo crec que aquesta unitat és molt interessant ja que ens porta problemes diaris sobre diferents temes com per exemple la criminalitat, la pobresa, etc... També, les ODS i les ONU són coses que tothom tindria que saber i això és interessant per mi.”

COAVALUACIÓ TREBALL COOPERATIU (NOTA: 0,73/1)

Reflexions extres entorn del treball en grup:

- “Potser podríem haber especificat més les tàctiques que utilitzaríem per reduir la criminalitat encara que el vam dir a l’exposició però no el vam posar al cartell.”

AGB2_2_F_RP

ACT 1: Vincle ODS (NOTA: 1/2).

Quin ODS t’ha semblat que podria ser rellevant en el teu dia a dia? Per què?

- “La ODS que semblava que podria ser el dia dia de mi era **El Gènere** de el **treball**”

ACT 2: Problemàtica global (NOTA: 2,5/10).

Article escollit **(ARTICLE 1)**: Perquè és la República Democràtica del Congo un país destrossat pel conflicte? (Amnistia internacional)

- Informació destacada: NO FET

ACT GRUPAL: Informe publicitari (NOTA: 0,5/2).

Títol de la problemàtica: “**LA CRIMINEDAD** DE CAMPCLAR”

Font: “Diari de Tarragona”

Quina és la problemàtica?

- “Qué es la problema en Campclar hi ha el redidur de la policia.”

Que faríeu per canviar la situació?

- “tenen que canviar la situació de lo que fan por tenen que canviar la situació i parar de robar.”

Com faríeu participar a la població?

- “lo que participa a la població era lo de Campoclar tendran que canviar.”

Quin ODS creieu que està relacionat amb la problemàtica? Per què?

- “Es la pau i justicia en institucions solidas”

L'OPINIÓ (NOTA: 0)

NO FET

COAVALUACIÓ TREBALL COOPERATIU (NOTA: 0,58/1)

Reflexions extres entorn del treball en grup:

- “Entre el treball del grup en hem preparat poc l'exposició perquè no hem sortit tot bé y també algunes treballes i y altres buscant informació en lo nostre grup era un poc aburit.”

AGB2_3_M

ACT 1: Vincle ODS (NOTA: 0/2).

Quin ODS t'ha semblat que podria ser rellevant en el teu dia a dia? Per què?

- NO FET

ACT 2: Problemàtica global (NOTA: 6/10).

Article escollit (**ARTICLE 7**): De què parlem quan parlem de desigualtat? (OXFAM Intermón)

- Informació destacada: “Que l'1% mes ric del planeta posseeix tanta riquesa com el 99% restant”

ACT GRUPAL: Informe publicitari (NOTA: 1/2).

Títol de la problemàtica: “**La criminalitat** en Campclar”

Font: “Diari de tarragona”

Quina és la problemàtica?

- “Que hi han moltes **apuñalades** i **rubatoris** a campclar.”

Que faríeu per canviar la situació?

- “Que la policia vigili mes i sobretot per la nit per garantir la seguretat del barri. Mas mano dura i que si algu mata que li maten i que si roba que igi perpetua.”

Com faríeu participar a la població?

- “Que la gent parli mes de tot això i fesin manifestacions.”

Quin ODS creieu que està relacionat amb la problemàtica? Per què?

- “Pau i Justícia i institucions solides perque la gent a de respetarse entre tots perque en les gerres sempre surten tots mal parats.”

L'OPINIÓ (NOTA: 0)

NO FET

COAVALUACIÓ TREBALL COOPERATIU (NOTA: 0,63/1)

Reflexions extres entorn del treball en grup:

- “En la meva opnino es que yo no he treballat tot el el podia pero en grobal no lo em fet molt malament.”

AGB2_4_M

ACT 1: Vincle ODS (NOTA: 2/2).

Quin ODS t'ha semblat que podria ser rellevant en el teu dia a dia? Per què?

- “la **educació de qualitat** per que **tots els nens** com jo tinguin una bona **educació estudiantil**.”

ACT 2: Problemàtica global (NOTA: 9/10).

Article escollit (**ARTICLE 4**): Illes de plàstic? (Anèl·lides serveis ambientals marins)

- Informació destacada: “Que sense cap culpa els peixos moren per els plàstics i que alguns humans llencen al mar sense consciencia del mal que fan.”

ACT GRUPAL: Informe publicitari (NOTA: 1/2).

Títol de la problemàtica: “La **criminalidad** a Campclar”

Font: “diari de tarragona”

Quina és la problemàtica?

- “Que ha Campclar hi han molts **robatoris** i **punyaalades** i **droga** entre més coses **ilegals**.”

Que faríeu per canviar la situació?

- “per canviar la situació companys de taula hem decidit que qui mati ho maten.”

Com faríeu participar a la població?

- “Fer manifestacions i que tinguin cura.”

Quin ODS creieu que està relacionat amb la problemàtica? Per què?

- “Es la 16 pau, justícia i institucions sòlides.”

L'OPINIÓ (NOTA: 0,75)

“Yo crec que aquest tema ha estat bé per què hem après sobre els objectius per poder millorar el món, els problemes, la ONU. I per això yo crec que ha estat bé i m'hagradat força.”

COAVALUACIÓ TREBALL COOPERATIU (NOTA: 0,75/1)

Reflexions extres entorn del treball en grup:

- “Jo crec que no hem treballat malament, però crec que alguna persona podien haber aportat millor tant al treball com a la exposició.”

AGB2_5_F

ACT 1: Vincle ODS (NOTA: 2/2).

Quin ODS t'ha semblat que podria ser rellevant en el teu dia a dia? Per què?

- “Els ODS que em sembla ser rellevant es la, educació de qualitat, perquè yo puc estudiar i en futur poder tindre un treball.”

ACT 2: Problemàtica global (NOTA: 6,5/10).

Article escollit (**ARTICLE 2**): Què és la petjada digital invisible? (Universitat de Barcelona)

- Informació destacada: “La contaminació de tot el que fa la tecnologia i la seva energia.”

ACT GRUPAL: Informe publicitari (NOTA: 1/2).

Títol de la problemàtica: “La criminalidad en Campclar”

Font: “Diari de Tarragona”

Quina és la problemàtica?

- “Hi han molts robatoris i molts traficadors de drogas.”

Que faríeu per canviar la situació?

- “Que hi ha més seguretat al barri, per exemple policia vigilant per la nit i detener a la gent que fa mal bé el barri”

Com faríeu participar a la població?

- “Sortir i fer justícia per millorar el barri per així la gent es sent més segura”

Quin ODS creieu que està relacionat amb la problemàtica? Per què?

- “Pau, Justícia i institucions sòlides, perquè necessitem tranquil·litat i seguretat”

L'OPINIÓ (NOTA: 1)

“M'agradat el tema no ha sigut gaire pesat, anque ha sigut molt curt, està bé fer les activitats en grup, però com sempre hi ha gent que treballa i gent que no i el que no m'agrada molt és exposar els cartells i les altres activitats.”

COAVALUACIÓ TREBALL COOPERATIU (NOTA: 0,68/1)

Reflexions extres entorn del treball en grup:

- “No hem treballat en general, si no dius que fasin la feina no ho faran i yo fet la meva part que crec que no está mal i la exposició va ser un desastre per qué alguns membres del grup no sabian el que teniam que dir, i els vaig dir el dijous el que tenia que presentar cada uno”

GRUP BASE 3

CARTELL CONJUNT (NOTA 3,75/4)



INFORME

Quina és la problemàtica? La **segregació residencial** és la problemàtica, principalment pels **ingressos**. Tot i que la problemàtica ja ens parla de com **l'urbanisme** condiona, també es culpabilitza o s'intenta ajudar a la **població**.

Com ho solucionarien? La solució passa per **l'autogestió** i la **difusió**, oferint **oportunitats laborals** al conjunt de la població.

AGB3_1_M_AA

ACT 1: Vincle ODS (NOTA: 0/2).

Quin ODS t'ha semblat que podria ser rellevant en el teu dia a dia? Per què?

- NO FET

ACT 2: Problemàtica global (NOTA: 5/10).

Article escollit (ARTICLE 1): Perquè és la República Democràtica del Congo un país destorçat pel conflicte? (Amnistia Internacional)

- Informació destacada: NO FET

ACT GRUPAL: Informe publicitari (NOTA: 1,5/2).

Títol de la problemàtica: "Segregació residencial"

Font: "Diari de Tarragona"

Quina és la problemàtica?

- "El barri de campclar es el barri que menys **ingresos** té en tota Taargona"

Que faríeu per canviar la situació?

- "Per canviar la situacio podrem fer vages o prlem amb apenjees a que canvi"

Com faríeu participar a la població?

- "Posant cartells per el barri i animarlis a treballar moltes mes opetunitats"

Quin ODS creieu que està relacionat amb la problemàtica? Per què?

- "La ODS que estan relacionades. Treball descent i creixment econòmic que esta en relacionada amb la pobresa i els ofias.

L'OPINIÓ (NOTA: 0/1)

- NO FET

COAVALUACIÓ TREBALL COOPERATIU (NOTA: 0,65/1)

Reflexions extres entorn del treball en grup:

- NO FET

AGB3_2_F

ACT 1: Vincle ODS (NOTA: 2/2).

Quin ODS t'ha semblat que podria ser rellevant en el teu dia a dia? Per què?

- "Jo crec que l'ODS que al meu dia a dia es **treball digne** i creixement econòmic perquè la meva família necessita **trebal**"

ACT 2: Problemàtica global (NOTA: 9/10).

Article escollit (ARTICLE 2): Què és la petjada digital invisible (Universitat de Barcelona)

- Informació destacada: "El que m'ha sorpres es que es millor trucades que videotrucades perque, per a mi es el mateix."

ACT GRUPAL: Informe publicitari (NOTA: 2/2).

Títol de la problemàtica: "Segregació residencial: Campclar **barri mes pobre**"

Font: "Diari de Tarragona"

Quina és la problemàtica?

- "El barri de Tarragona de Campclar es el barri amb menys **ingresos**"

Que faríeu per canviar la situació?

- "Per canviar la situació podriem feriem **vagues** i **parlar amb l'ajuntament de tarragona**"

Com faríeu participar a la població?

- "**Posar cartells pel barri** i donarli **oportunitats de treballar** i"

Quin ODS creieu que està relacionat amb la problemàtica? Per què?

- "La ODS que estan relacionades es treball docent i creixment econòmic. Perque esta relacionat a la pobresa i el ofici.

L'OPINIÓ (NOTA: 0,75/1)

"La meva opinió es que aquest tema **m'ha agradat molt**, sol es que sent que **li va falta més teoria**, però tot esta **molt bé explicat**.

COAVALUACIÓ TREBALL COOPERATIU (NOTA: 0,78/1)

Reflexions extres entorn del treball en grup:

- "Jo he faltat un dia i me perdut algunes explicacions pero considero que **he treballat bé**."

AGB3_3_M_AB

ACT 1: Vincle ODS (NOTA: 2/2).

Quin ODS t'ha semblat que podria ser rellevant en el teu dia a dia? Per què?

- "La de **salut i benestar** perque si et pasa algo i no tens **diners** que t'atenguin igualment sin importar els **diners** que tinguin. I també la de **treball digne** i creixement economic per a que en el futur **tinguem un treball digne** i que **l'economia** estigui millor **jo** que **avui en dia** esta molt mal".

ACT 2: Problemàtica global (NOTA: 0/10).

Article escollit: **NO FET**

- Informació destacada: **NO FET**

ACT GRUPAL: Informe publicitari (NOTA: 1/2).

Títol de la problemàtica: "**Segregació residencial**: Campclar **barri mes pobre**"

Font: "Diari de Tarragona"

Quina és la problemàtica?

- "es el barri amb menys **ingresos** Campclar"

Que faríeu per canviar la situació?

- “Per canviar la situació podriem feriem vagues i parlar amb el ajuntament per a que canvi.”

Com faríeu participar a la població?

- “Podriem posar cartells per el barri, animar-los a treballar i posar alguns exemples de treballs disponibles.”

Quin ODS creieu que està relacionat amb la problemàtica? Per què?

- “La ODS creixement econòmic i treball decent, perquè va sobre la situació econòmica del barri.”

L'OPINIÓ (NOTA: 0,25/1)

“Aquest tema m'ha paregut molt interessant ja que les ODS son per ajudar a la gent”.

COAVALUACIÓ TREBALL COOPERATIU (NOTA: 0/1)

Reflexions extres entorn del treball en grup:

- “He faltat 1 dia i m'he perdut algunes explicacions”

AGB3_4_F_MU

ACT 1: Vincle ODS (NOTA: 2/2).

Quin ODS t'ha semblat que podria ser rellevant en el teu dia a dia? Per què?

- “ODS acció climàtica perquè tenim moltes fabriques al costat del barri i cada dia pasem per la mateixa situació del olor que deixar-la anar”

ACT 2: Problemàtica global (NOTA: 8,5/10).

Article escollit (ARTICLE 4): Illes de plàstic? (Anèl·lides serveis ambientals marins)

- Informació destacada: “M'ha sorpres més lo de les illes de plàstic, no sabia que havia tanta brosa en el món per poder arribar a crea 5 illes de plastic”

ACT GRUPAL: Informe publicitari (NOTA: 2/2).

Títol de la problemàtica: “Segregació residencial: Campclar barri mes pobre”

Font: “Diari de Tarragona; INE, Agencia Tributaria”

Quina és la problemàtica?

- “El barri campclar de tarragona es el barri amb menys ingresos”

Que faríeu per canviar la situació?

- “Per canvia la situació feriem vagues i parlar amb el ayuntamiento per ajudar que canvi.”

Com faríeu participar a la població?

- “Posant cartells per el barri, animarlis a treballar i donarlis moltes més oportunitats. Aconsegum cursets per una feina digna, Ajudem a trobar un lloc on viure, ponem menjar i aigua potable, oferim una educació i uns estudis.”

Quin ODS creieu que està relacionat amb la problemàtica? Per què?

- “La ODS que esta relacionada és treball decent i creixement econòmic, perquè esta relacionada amb la pobresa i els oficis.”

L'OPINIÓ (NOTA: 0,75/1)

“Aquest tema per a mi a sigut el millor de tots m'ha cridat molt la atenció. No sabia molt dels ODS i ara estic molt més informada i molt interessant”.

COAVALUACIÓ TREBALL COOPERATIU (NOTA: 0,83/1)

Reflexions extres entorn del treball en grup:

- “Jo he ajudat molt en el projecte he giat per on teniem que començar i que teniem que fer. No he faltat a classe.”

AGB3_5_F

ACT 1: Vincle ODS (NOTA: 2/2).

Quin ODS t'ha semblat que podria ser rellevant en el teu dia a dia? Per què?

- “Ciutats i comunitats sostenibles me es rellevant perque l'aire que respirem cada dia empeora més per culpa de les industries i fabriques”

ACT 2: Problemàtica global (NOTA: 0/10).

Article escollit: **NO FET**

- Informació destacada: **NO FET**

ACT GRUPAL: Informe publicitari (NOTA: 2/2).

Títol de la problemàtica: “Segregació residencial: Campclar barri mes pobre”

Font: “Diari de Tarragona; INE, Agencia Tributaria”

Quina és la problemàtica?

- “El barri Campclar es el barri que menys ingresos té en tota Tarragona”

Que faríeu per canviar la situació?

- “Per canvia la situació podriem fer vagas o prlar amb el ajuntament.”

Com faríeu participar a la població?

- “posar cartells al barri i i donarnarlis oportunitat per que treballin oper acabar amb la pobreza”

Quin ODS creieu que està relacionat amb la problemàtica? Per què?

- “A la ODS “Treball decent i creixement econòmic” perque esta relacionada amb la pobresa i els oficis.”

L'OPINIÓ (NOTA: 0/1)

NO FET

COAVALUACIÓ TREBALL COOPERATIU (NOTA: 0,78/1)

Reflexions extres entorn del treball en grup:

- “He de admitir que avegades no treballaba com era debido ya que o no me funcionaba l'ordinador o me distraia.”

GRUP BASE 4

CARTELL CONJUNT (NOTA 2,25/4)



INFORME

Quina és la problemàtica? La **pobresa energètica**. Causa principal dels **salaris** i les **factures**. No hi ha culpable principal, tot i sorgir el **govern** i el **nivell de vida de la població**.

Com ho solucionarien? Mitjançant **la recol·lecció** de diners i béns **de forma autogestionada**.

AGB4_1_F_MU

ACT 1: Vincle ODS (NOTA: 1,5/2).

Quin ODS t'ha semblat que podria ser rellevant en el teu dia a dia? Per què?

- “Jo crec que el de **salut i benestar** perquè consisteix en que tothom tingui una bona **salut** i crec que podria ser rellevant en el teu dia a dia per si estic **malalta** o algo per això”

ACT 2: Problemàtica global (NOTA: 9,5/10).

Article escollit (**ARTICLE 1**): Perquè és la República Democràtica del Congo un país destorçat pel conflicte? (Amnistia Internacional)

- Informació destacada: “lo m’ha sorprès es que com afecta el conflicte a la població a congolenya que han desencadenat una catàstrofe de drets humans”

ACT GRUPAL: Informe publicitari (NOTA: 1,5/2).

Títol de la problemàtica: “El **fred** i la **pobresa** arriba a Tarragona”

Font: “Diari de Tarragona Joel Medusa”

Quina és la problemàtica?

- “A **tarragona** més de **60.000 habitatge** de la demarcació **no poden permetir-se** tindre la seva casa a **temperatura adequada**”

Que faríeu per canviar la situació?

- “Els **salariis** **haurien pujar**. Les **factures** amb menys preu. **Calderes, calefacció** a totes les cases.”

Com faríeu participar a la població?

- “Diria que fer una **recolecció de diners** per a comprar calefaccions i calderes **per a la gent que ho necessita**.”

Quin ODS creieu que està relacionat amb la problemàtica? Per què?

- “1 F: de la pobresa
8 creixement econòmic
13 Acció pel clima”

L'OPINIÓ (NOTA: 0,75/1)

“Jo crec que aquest tema **m'ha agradat** perquè són de les ODS. A l **m'ha agradat treballar** a meu grup **cooperatiu** no hem tingut discussions ni res i el tema **m'ha agradat**.”

COAVALUACIÓ TREBALL COOPERATIU (NOTA: 0,88/1)

Reflexions extres entorn del treball en grup:

- “**Em treballat bé** amb grup solament **necessitem més col·laboració i ajuda** en tot el grup”

AGB4_2_M_AB

ACT 1: Vincle ODS (NOTA: 0/2).

Quin ODS t'ha semblat que podria ser rellevant en el teu dia a dia? Per què?

- **NO FET**

ACT 2: Problemàtica global (NOTA: 9,5/10).

Article escollit: **NO FET**

- Informació destacada: **NO FET**

ACT GRUPAL: Informe publicitari (NOTA: 0/2).

NO FET

L'OPINIÓ (NOTA: 0/1)

NO FET

COAVALUACIÓ TREBALL COOPERATIU (NOTA: 0,2/1)

Reflexions extres entorn del treball en grup:

- “Jo crec que **he sapigut adaptarme** al treball en grup el dia de la exposició abas **l'altre sessió no he vingut** però he fet el treball el dia de l'exposició”

AGB4_3_F

ACT 1: Vincle ODS (NOTA: 1,5/2).

Quin ODS t'ha semblat que podria ser rellevant en el teu dia a dia? Per què?

- "4- **Educació de qualitat** → Perquè així tot el món après moltes coses i així tindrà oportunitat a **treballar**.
- 6- **Aigua neta i sanejament** → Així tots tenen oportunitat a l'aigua i podran viure normalment.
- 8- **Treball digne i creixement econòmic** → per poder viure.
- 16- **Pau, justícia i institucions sòlides.**"

ACT 2: Problemàtica global (NOTA: 9,5/10).

Article escollit (**ARTICLE 4**): Illes de plàstic? (Anèl·lides. Serveis ambientals marins).

- Informació destacada: "* Illes de brossa *46% son xarxes *5 illes de brossa *20% prové del tsunami 2011 de Japó. * S'està formant una al Mediterrani *La brossa es va desintegrant per l'acció de les onades, vent i sol *Perjudiquen a 100.000 animals marins. *Recullir brossa amb drons."

ACT GRUPAL: Informe publicitari (NOTA: 1,5/2).

Títol de la problemàtica: "Acabar amb **el fred** i la **pobresa energètica** a Tarragona"

Font: "Diari de Tarragona Joel Medusa"

Quina és la problemàtica?

- "A Tarragona, més de **60.000 habitatge** de la demarcació **no poden permetre's** tindre la seva casa **a temperatura adequada**"

Que faríeu per canviar la situació?

- "Els **salaries** **haurian pujar**.
Les **factures** amb menys preu.
Ajudes amb aigua calenta (caldera) i calefacció a totes les cases."

Com faríeu participar a la població?

- "Diria que fer una **recollecció de diners** per a comprar calefaccions i calderes **per a la gent que ho necessita**. també cojins, mantes, mitjons i guants calents."

Quin ODS creieu que està relacionat amb la problemàtica? Per què?

- "1 -Fi de la pobresa
8 -Treball decent i creixement econòmic
13 -Acció pel clima"

L'OPINIÓ (NOTA: 1/1)

"Aquest tema **m'ha agradat molt** ja que és molt fàcil, perquè és sobre les ODS, algo que ha sabem d'altres anys i això ens facilita a saber més sobre aquest tema. També **m'ha agradat perquè és molt curt i molt pràctic.**"

COAVALUACIÓ TREBALL COOPERATIU (NOTA: 1/1)

Reflexions extres entorn del treball en grup:

- "**Jo he treballat bé** durant aquest tema, he fet tot el que em tocava, **inclòs molt més.**"

AGB4_4_M

ACT 1: Vincle ODS (NOTA: 1,5/2).

Quin ODS t'ha semblat que podria ser rellevant en el teu dia a dia? Per què?

- “El de la **pobresa**, m'agradaria viure millor”

ACT 2: Problemàtica global (NOTA: 7,5/10).

Article escollit (**ARTICLE 1**): Perquè és la República Democràtica del Congo un país destorçat pel conflicte? (Amnistia Internacional)

- Informació destacada: NO FET

ACT GRUPAL: Informe publicitari (NOTA: 1,5/2).

Títol de la problemàtica: “Arriba el **fred** i la **pobresa energètica** a Tarragona”

Font: “Diari de Tarragona Joel Medusa”

Quina és la problemàtica?

- “A Tarragona, més de 60.000 habitatge de la demarcació no poden permetre's tindre la seva casa a temperatura adequada”

Que faríeu per canviar la situació?

- “Els salaries del treball haurien pujar.
Les factures amb menys preu.
Ajudes amb aigua calenta (caldera) i calefacció a totes les cases.”

Com faríeu participar a la població?

- “Diria que fer una recollecció de diners per a comprar calefaccions i calderes per a la gent que ho necessita. també cojins, mantes, mitjons i guants calents.”

Quin ODS creieu que està relacionat amb la problemàtica? Per què?

- “1 -Fi de la pobresa
8 -Treball decent i creixement econòmic
13 -Acció pel clima”

L'OPINIÓ (NOTA: 0/1)

NO FET

COAVALUACIÓ TREBALL COOPERATIU (NOTA: 0,9/1)

Reflexions extres entorn del treball en grup:

- “m'agradat treballar amb aquest grup porque tothom fa el que li toca sense queixarse.”

AGB4_5_M

ACT 1: Vincle ODS (NOTA: 1,5/2).

Quin ODS t'ha semblat que podria ser rellevant en el teu dia a dia? Per què?

- “Per mi el que més influeix és **l’educació** perquè estic a **l’ESO** i tinc **institut** cada dia. També la **salut** i el **benestar** perquè afortunadament **tinc** una bona **salut i benestar**”

ACT 2: Problemàtica global (NOTA: 7,5/10).

Article escollit (**ARTICLE 1**): Perquè és la República Democràtica del Congo un país destorçat pel conflicte? (Amnistia Internacional)

- Informació destacada: “M’ha sorprès que el Congo hi ha tots aquests tipus de tortura com la violació sexual i tot el desplaçament que hi ha.

ACT GRUPAL: Informe publicitari (NOTA: 1,5/2).

Títol de la problemàtica: “Arriba el **fred** i la **pobresa energètica** a Tarragona”

Font: “Diari de Tarragona Joel Medusa”

Quina és la problemàtica?

- “A Tarragona, més de **60.000 habitatge** de la demarcació **no poden permetre’s** tindre la seva casa a temperatura adequada”

Que faríeu per canviar la situació?

- “**Els salaris del treball** haurien pujar. **Les factures** amb menys preu. Calderes, calefacció a totes les cases.”

Com faríeu participar a la població?

- “Diria que fer una **recollecció de diners** per a comprar calefaccions i calderes per a la **gent que ho necessita**. També roba, guants i un bon llilt.”

Quin ODS creieu que està relacionat amb la problemàtica? Per què?

- “1 -Fi de la pobresa
8 -Treball decent i creixement econòmic
13 -Acció pel clima”

L’OPINIÓ (NOTA: 0/1)

NO FET

COAVALUACIÓ TREBALL COOPERATIU (NOTA: 0,85/1)

Reflexions extres entorn del treball en grup:

- “**Ha sigut un treball fàcil** i el meu grup i jo hem **assolit les tasques** sense cap dificultat.”

GRUP BASE 5

CARTELL CONJUNT (NOTA 2,25/4)

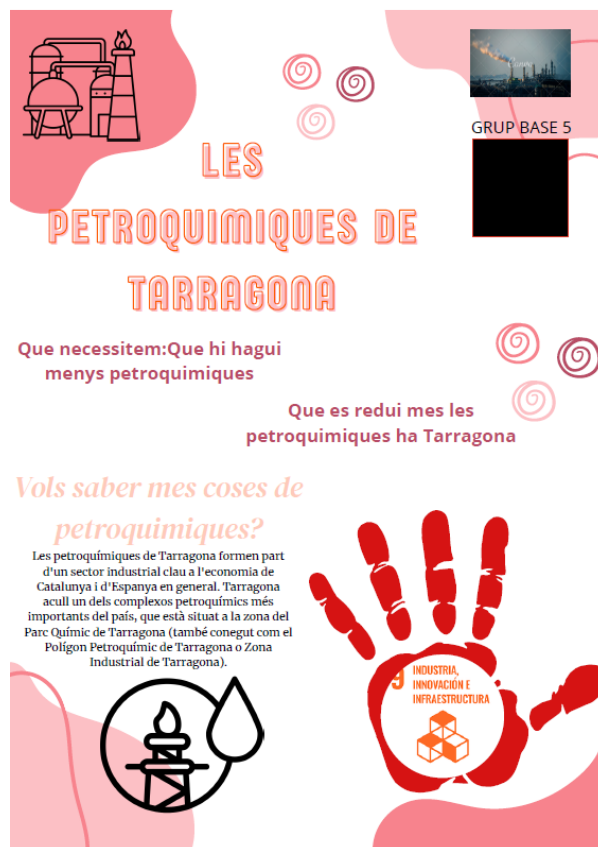

INFORME

Quina és la problemàtica? Les **emissions de la indústria petroquímica**. Causa principal de les **fàbriques**. Sembla que s'assenyala a **les empreses** directament.

Com ho solucionarien? La solució és **l'ecocapitalisme**. Així i tot, hi han mitjans com la **difusió** i les **manifestacions amb els treballadors** per a l'objectiu.

AGB5_1_M

ACT 1: Vincle ODS (NOTA: 2/2).

Quin ODS t'ha semblat que podria ser rellevant en el teu dia a dia? Per què?

- "La 8 la de **treball** digne i creixement econòmic perquè **el meu pare treballa moltes hores** i no tinc temps **per parar el temps amb ell**"

ACT 2: Problemàtica global (NOTA: 9/10).

Article escollit (**ARTICLE 4**): Illes de plàstic? (Anè·lides. Serveis ambientals marins).

- Informació destacada: "En 46% dels residus són xarxes de pesca i en 20% prové del tsunami de 2011"

ACT GRUPAL: Informe publicitari (NOTA: 2/2).

Títol de la problemàtica: "**Les fàbriques/Indústries** de Torreforta provoquen **emissions de gasos**"

Font: "Diari de Tarragona/El Públic"

Quina és la problemàtica?

- “En Torreforta hi ha la moyor petroquímica de tota Espanya hi tots els veïns de Torreforta es queixen de les emissions dels gasos. Hi ha un 70% de contaminants emittits a la atmosfera i contribueixen al **calentament global**”

Que faríeu per canviar la situació?

- “Fer molt menys emissions i fer fabriques més ecològiques i amb menys contaminants i amb menys residus o apartar les fabriques del mig de torreforta.”

Com faríeu participar a la població?

- “Ensenyant totes les notícies i tot el que provoquen les fabriques al medi ambient i fent una manifestació amb els treballadors de totes les fabriques”

Quin ODS creieu que està relacionat amb la problemàtica? Per què?

- “Esta mes relacionat a la consum i producció responsable perque esta relacionat amb el reduir residus i contaminació fonament el reciclatge i materials biodegradables i Millorar l’eficiencia energèrica”

L’OPINIÓ (NOTA: 1/1)

“En aquest tema m’ha agradat ja que hem fet mes activitats que teoria he sapigut més coses del tema i que el la ODS que es l’ONU etc i el que més m’ha agradat d’aquest tema ha sigut fer el poster.”

COAVALUACIÓ TREBALL COOPERATIU (NOTA: 0,83/1)

Reflexions extres entorn del treball en grup:

- “El meu grup si que esta d’acord perque jo crec que he fet mes moltes coses he estat atent i per això posat allo. Per la meva opinio es que hi ha gent que no ha col·laborat res i no ha estat atent ha classe”

AGB5_2_M_AB

ACT 1: Vincle ODS (NOTA: 0/2).

Quin ODS t’ha semblat que podria ser rellevant en el teu dia a dia? Per què?

- NO FET

ACT 2: Problemàtica global (NOTA: 0/10).

Article escollit: NO FET.

- NO FET

ACT GRUPAL: Informe publicitari (NOTA: 0/2).

NO FET

L’OPINIÓ (NOTA: 0/1)

NO FET

COAVALUACIÓ TREBALL COOPERATIU (NOTA: 0,55/1)

Reflexions extres entorn del treball en grup:

- “Els meus companys ho han fet molt bé. Yo no n’hi he fet casi res”

AGB5_3_F

ACT 1: Vincle ODS (NOTA: 0/2).

Quin ODS t’ha semblat que podria ser rellevant en el teu dia a dia? Per què?

- NO FET

ACT 2: Problemàtica global (NOTA: 8,5/10).

Article escollit **(ARTICLE 5)**: Canvi climàtic (Greenpeace).

- Informació destacada: “Lo mes sorprenent del text es com el canvi climatic ja esta causant fenomens extremadament intensos, com megaincendis i onades de calor.”

ACT GRUPAL: Informe publicitari (NOTA: 0/2).

Títol de la problemàtica: “Les fabriques/Industries de Torreforta provoquen **emissions de gasos**”

Font: “Diari de Tarragona/El Public”

Quina és la problemàtica?

- “En Torreforta hi ha la moyor **petroquímica** de tota Espanya hi tots els veins de Torreforta es queixen de les **emissions dels gasos**. Hi ha un 70% de contaminants emittits a la atmosfera i contribueixen al **calentament global**”

NO FET

L’OPINIÓ (NOTA: 0/1)

NO FET

COAVALUACIÓ TREBALL COOPERATIU (NOTA: 0,73/1)

Reflexions extres entorn del treball en grup:

- “Jo crec que em explicat bé la presentació, en la presentacio hi havia força explicacio i informació. I jo crec que e intentat ajudar al grup i e fet la meba part. Estic d’acord am la coavaluacio del membres del meu grup.”

AGB5_1_M

ACT 1: Vincle ODS (NOTA: 1,5/2).

Quin ODS t’ha semblat que podria ser rellevant en el teu dia a dia? Per què?

- “La **8 la de treball digne** i creixement economic perquè hi ha **treballs que són moltes hores** i **ho pagant ni la meitat d’hores** que fa aquella persona; i es rellevant per mi per aquesta raó. Tampoc es tomen seriosament aquesta ODS ja que per mi es de las més importants”

ACT 2: Problemàtica global (NOTA: 10/10).

Article escollit **(ARTICLE 5)**: Canvi climàtic (Greenpeace)

- Informació destacada: “Tot el que pot passar per culpa de tota la humanitat i també tot el que emiteix les fàbriques, els gasos i per mi tendrien que prescindir de totes les fàbriques i fer coses que siguin bones per el medi o per a nosaltres mateixos.”

ACT GRUPAL: Informe publicitari (NOTA: 2/2).

Títol de la problemàtica: “Les fàbriques/Indústries de Torreforta provoquen **emissions de gasos**”

Font: “Diari de Tarragona/El Públic”

Quina és la problemàtica?

- “En Torreforta hi ha la major **petroquímica** de tota Espanya hi tots els veïns de Torreforta es queixen de les emissions dels gasos. Hi ha un 70% de contaminants emesos a la atmosfera i contribueixen al **calentament global**”

Que faríeu per canviar la situació?

- “Fer molt menys emissions i fer **fàbriques més ecològiques** i amb menys contaminants i amb menys residus o **apartar les fàbriques** del mig de Torreforta.”

Com faríeu participar a la població?

- “**Ensenyant totes les notícies** i tot el que provoquen les fàbriques al medi ambient i fent **una manifestació amb els treballadors** de totes les fàbriques”

Quin ODS creieu que està relacionat amb la problemàtica? Per què?

- “13. 9. Per que l’acció climàtica afecta a l’atmosfera i posa en perill el medi i la 9. Es innovació d’indústries i fer noves fàbriques”

L’OPINIÓ (NOTA: 0/1)

NO FET

COAVALUACIÓ TREBALL COOPERATIU (NOTA: 0,5/1)

Reflexions extres entorn del treball en grup:

- NO FET

Annex 7: anàlisi de resultats, estadística i codis

Annex 7.1: resultats i estadística situació d'aprenentatge

Resultats acadèmics de l'alumnat

Grups base	T. final (60 %)	T. final (total)	Dossiers(15%)	Dossiers (total)	Activitats (15%)	Activitat 1	Activitat 2	Activitat (Total)	Actitud (10%)	Actitud (total)	Total notes	Nota final
GRUP BASE 1 (davant esquerra)	6,29	3,774	8	1,2	7,4	7,2	7,6	1,11	7,4	0,74	6,824	AS
AGB1_1_M	7,16	4,296	8,25	1,2375	7,5	6,5	8,5	1,125	9	0,9	7,5585	AN
AGB1_2_M	4,5	2,7	6,25	0,9375	5,5	5,5	5,5	0,825	5	0,5	4,9625	NA
ABG1_3_F	7,25	4,35	8,75	1,3125	10	10	10	1,5	10	1	8,1625	AN
ABG1_4_F	5,44	3,264	8,25	1,2375	6	5,5	6,5	0,9	4	0,4	5,8015	AS
AGB1_5_M_BL	7,1	4,26	8,5	1,275	8	8,5	7,5	1,2	9	0,9	7,635	AN
GRUP BASE 2 (davant centre)	5,934	3,5604	7,4	1,11	6,9	7,1	6,7	1,035	6,8	0,68	6,3854	AS
AGB2_1_M	7,03	4,218	9,75	1,4625	9,25	9	9,5	1,3875	7	0,7	7,768	AN
AGB2_2_F_RP	4,28	2,568	5,5	0,825	3,25	4	2,5	0,4875	4	0,4	4,2805	NA
AGB2_3_M	5,33	3,198	4	0,6	6	6	6	0,9	5	0,5	5,198	AS
AGB2_4_M	6,55	3,93	8	1,2	8	7	9	1,2	8	0,8	7,13	AN
AGB2_5_F	6,48	3,888	9,75	1,4625	8	9,5	6,5	1,2	10	1	7,5505	AN
GRUP BASE 3 (davant dreta)	7,448	4,4688	7,45	1,1175	5,95	7,4	4,5	0,8925	6,8	0,68	7,1588	AN
AGB3_1_M_AA	6,9	4,14	5,5	0,825	2,5	0	5	0,375	6	0,6	5,94	AS
AGB3_2_F	8,63	5,178	9,75	1,4625	9	9	9	1,35	9	0,9	8,8905	AE
AGB3_3_M_AB	3,5	2,1	5,5	0,825	5	10	0	0,75	0	0	3,675	NA
AGB3_4_F_MU	9,58	5,748	9,75	1,4625	8,75	9	8,5	1,3125	10	1	9,523	AE
AGB3_5_F	8,63	5,178	6,75	1,0125	4,5	9	0	0,675	9	0,9	7,7655	AN
GRUP BASE 4 (fons dreta)	5,896	3,5376	6,5	0,975	6,15	5,7	6,6	0,9225	6,2	0,62	6,0551	AS
AGB4_1_F_MU	5,53	3,318	8,75	1,3125	6	2,5	9,5	0,9	3	0,3	5,8305	AS
AGB4_2_M	3,75	2,25	0	0	0	0	0	0	4	0,4	2,65	NA
AGB4_3_F	7,75	4,65	9,75	1,4625	9	9,5	8,5	1,35	9	0,9	8,3625	AN
AGB4_4_M	6,05	3,63	5,75	0,8625	7,5	7,5	7,5	1,125	6	0,6	6,2175	AS
AGB5_5_M	6,4	3,84	8,25	1,2375	8,25	9	7,5	1,2375	9	0,9	7,215	AN
GRUP BASE 5 (fons esquerra)	5,6775	3,4065	5,675	0,85125	6,125	5,375	6,875	0,91875	6	0,6	5,7765	AS
AGB5_1_M	7,88	4,728	10	1,5	8,75	8,5	9	1,3125	10	1	8,5405	AE
AGB5_2_M_AB	3,3	1,98	0	0	0	0	0	0	0	0	1,98	NA
AGB5_3_F	4,28	2,568	5,75	0,8625	6,75	5	8,5	1,0125	4	0,4	4,843	NA
AGB5_4_M	7,25	4,35	6,95	1,0425	9	8	10	1,35	10	1	7,7425	AN
Nivell d'assoliment			Nombre		Percentatge							
NA			6		25							
AS			5		20,83333333							
AN			10		41,66666667							
AE			3		12,5							
TOTAL ALUMNES			24		100							

Gràfics dels resultats acadèmics de l'alumnat

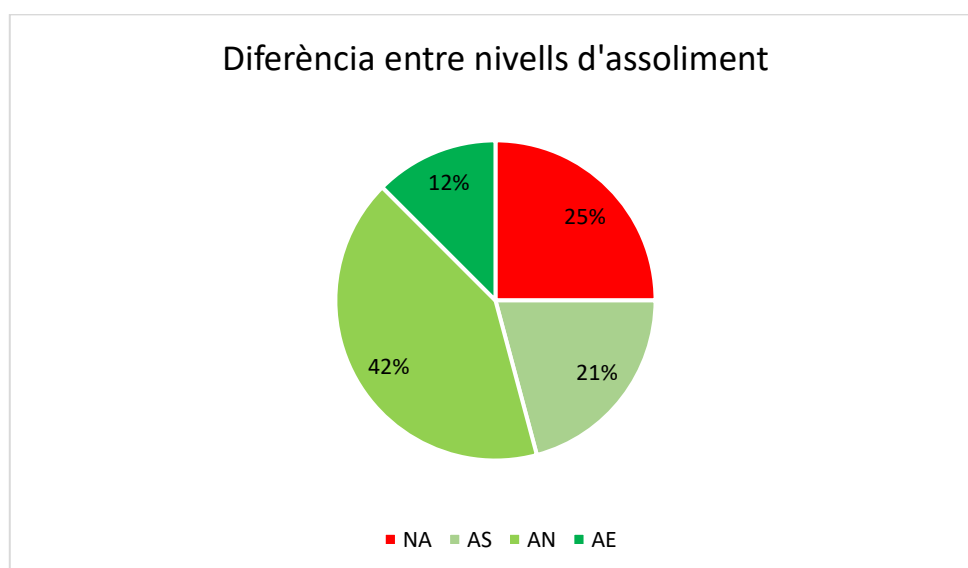
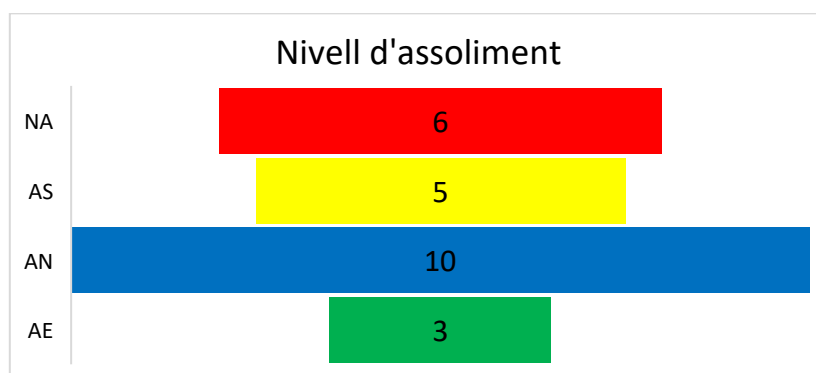
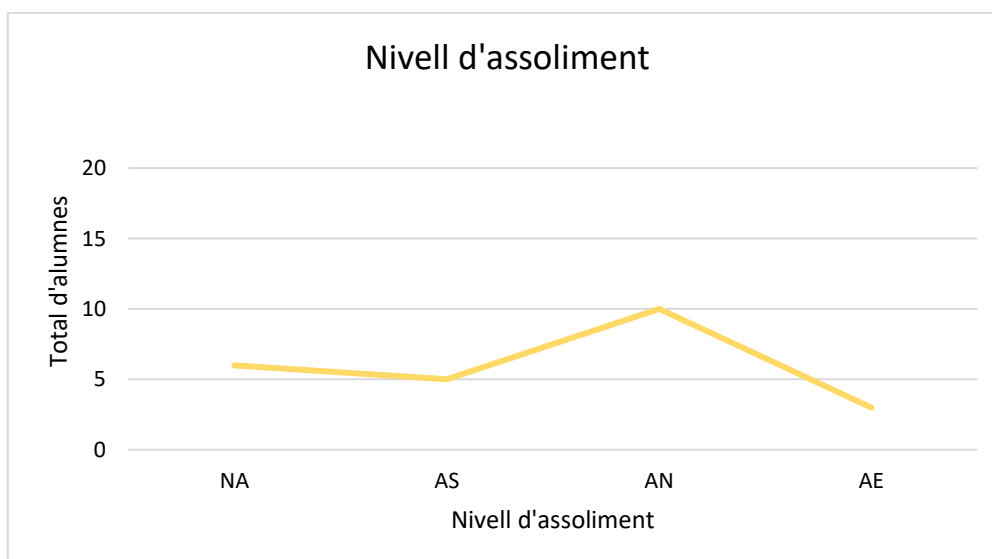

Fets a remarcar dins dels no assoliment

No assoliments	No entrega dossier	No feina a classe	Absentisme sense justificar	Conflictivitat
AGB1_2_M	0	1	0	0
AGB2_2_F_RP	0	1	0	0
AGB3_3_M_AB	0	1	1	1
AGB4_2_M	1	1	1	0
AGB5_2_M_AB	1	1	1	1
AGB5_3_F	0	1	0	1
TOTAL DE FETS	2	6	3	3

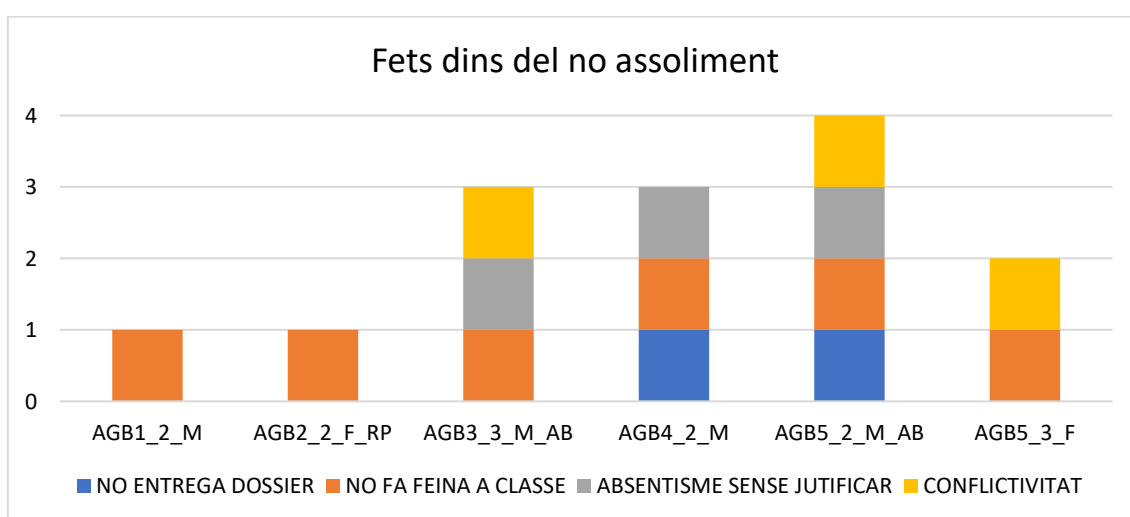

Nivell d'assoliment del gènere femení en nombre

Nivell d'assoliment femení	NOMBRE	%
NA (No assoliment)	2	20
AS (Assoliment suficient)	2	20
AN (Assoliment notable)	4	40
AE (Assoliment excel·lent)	2	20
TOTAL ALUMNES	10	100

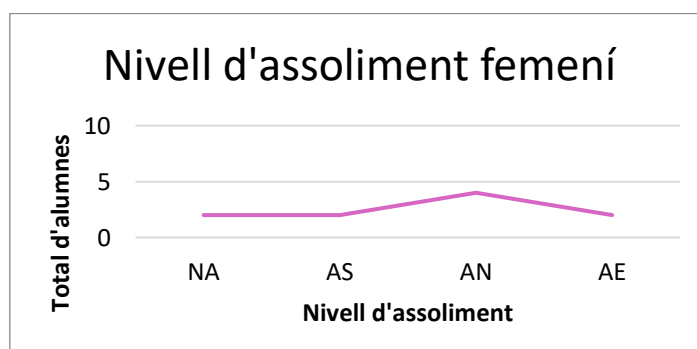

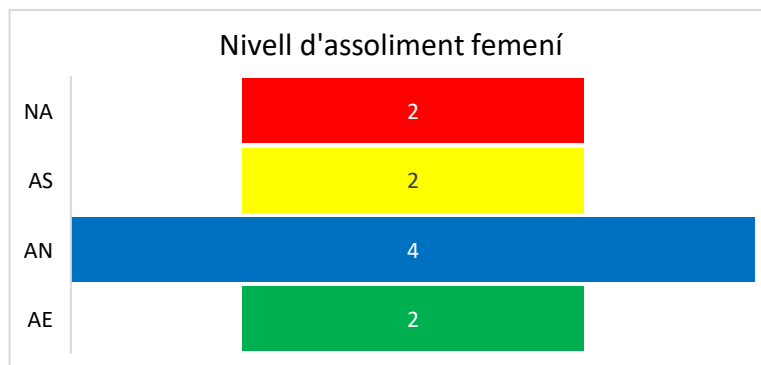

Nivell d'assoliment del gènere femení en nombre

NIVELL D'ASSOLIMENT MASCULÍ		
MASCULÍ	NOMBRE	%
NA (No assoliment)	4	28,57142857
AS (Assoliment suficient)	3	21,42857143
AN (Assoliment notable)	6	42,85714286
AE (Assoliment excel·lent)	1	7,142857143
TOTAL ALUMNES	14	100

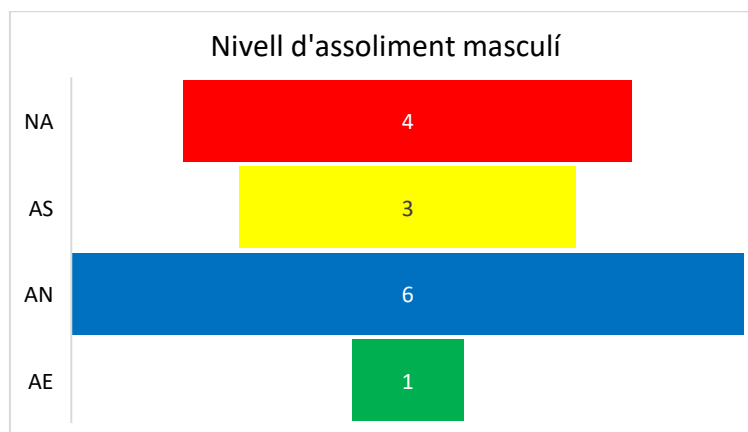
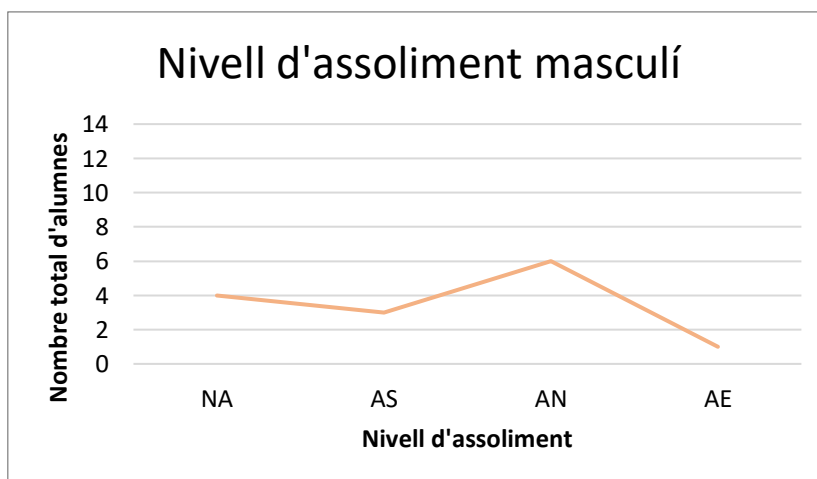

Comparativa entre gèneres en el nivell d'assoliment

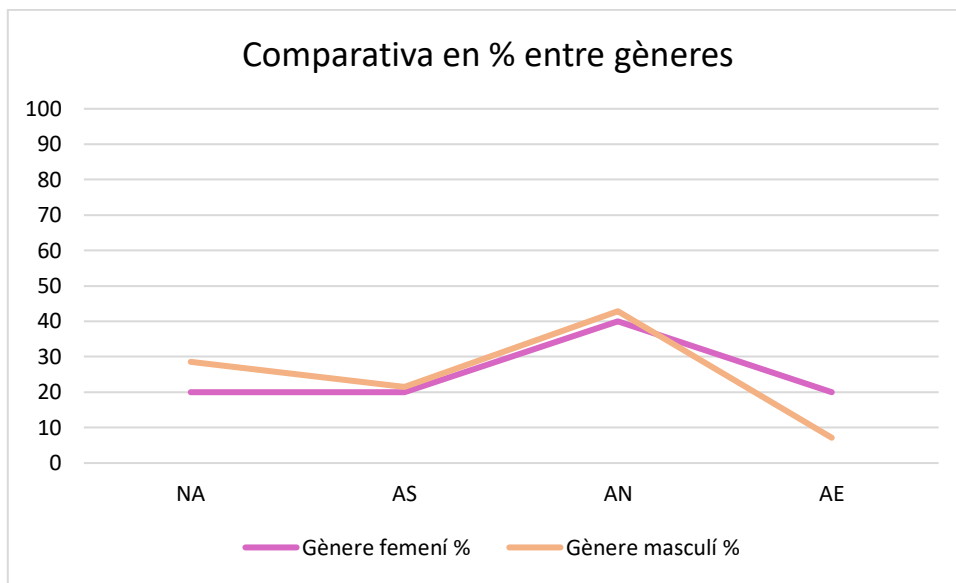

Annex 7.1.1: resultats i estadística opinió situació d'aprenentatge

Visió del treball cooperatiu	Nombre	Percentatge
Positiva	10	41,66666667
Negativa	1	4,166666667
Neutral	0	0
No fet	13	54,16666667
TOTAL	24	100

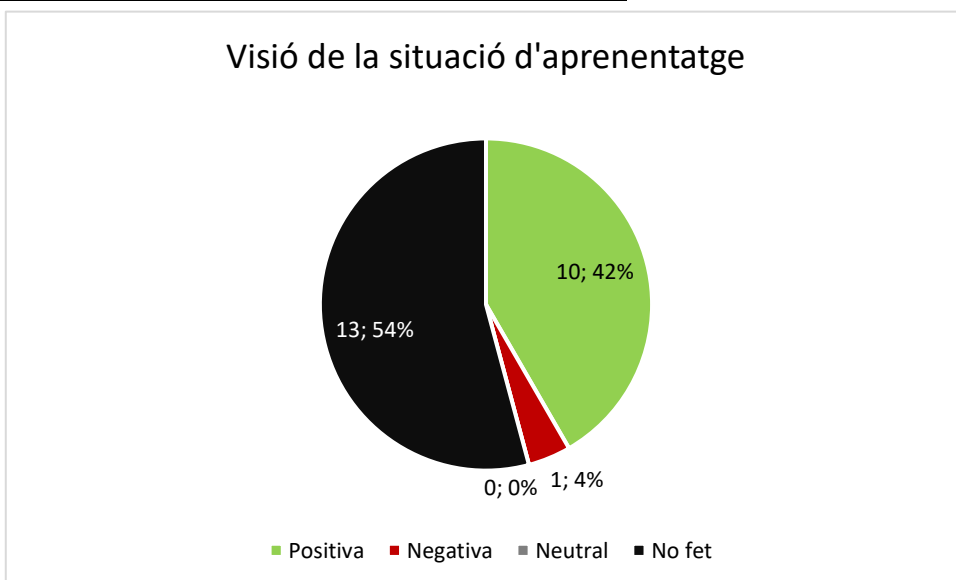

Annex 7.2: resultats i codis activitat 1 (Vincle ODS)

Annex 7.2.1: realització de la tasca de l'activitat 1

Realització de la tasca

Realització de la tasca	Nombre	Percentatge
SÍ	16	66,66666667
NO	8	33,33333333
TOTAL	24	100

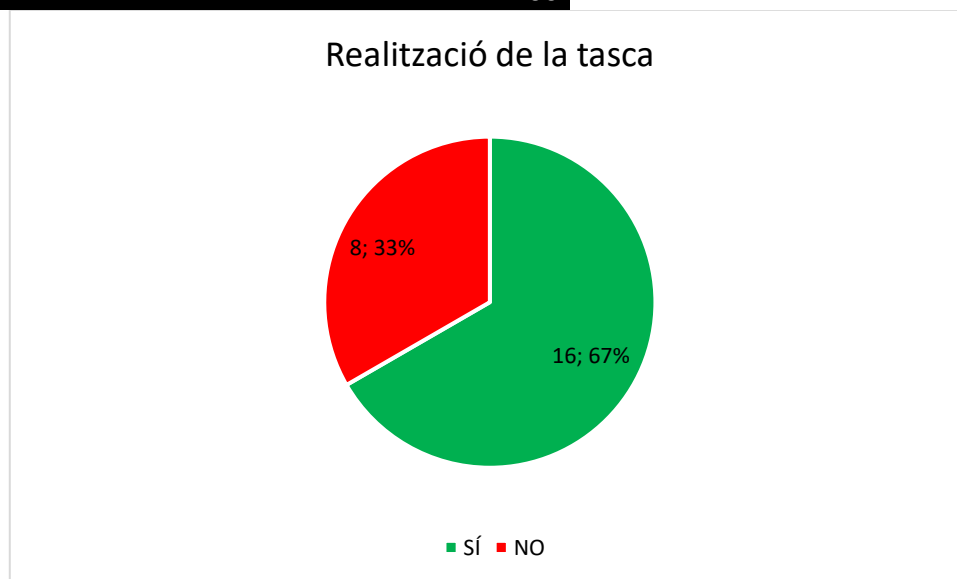

Capacitat de vinculació quotidiana

Capacitat de vinculació	Nombre	Percentatge
SÍ	14	87,5
NO	2	12,5
TOTAL	16	100

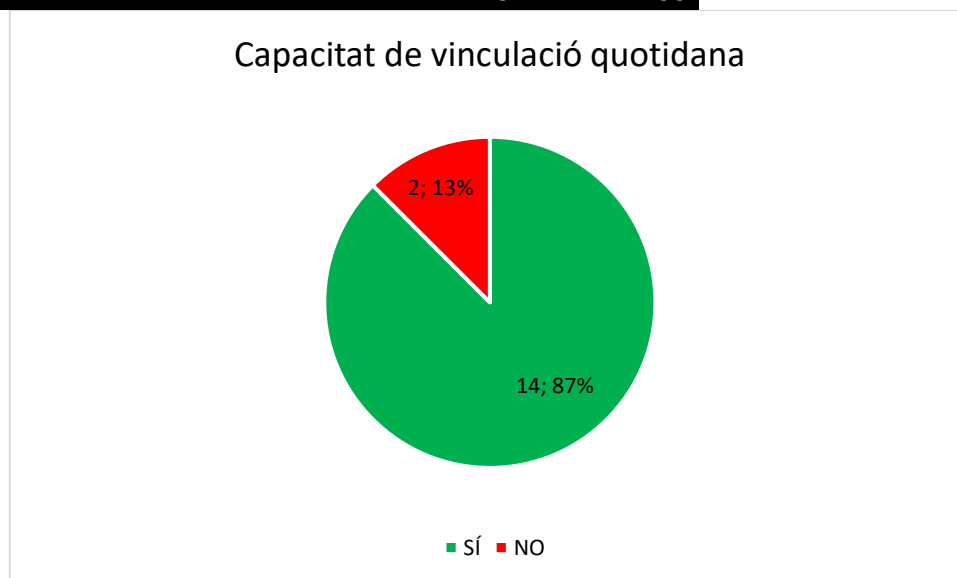

Annex 7.2.2: codis activitat 1

Annex 7.2.2.1: codis activitat 1 general principal

Codis totalitat grup

Codi general principal	Nombre	Percentatge
------------------------	--------	-------------

SOCIAL	7	43,75
ECONÒMIC	3	18,75
MEDIAMBIENTAL	2	12,5
SEGURETAT	0	0
CAP/NO ESPECÍFIC	4	25
TOTAL	16	100

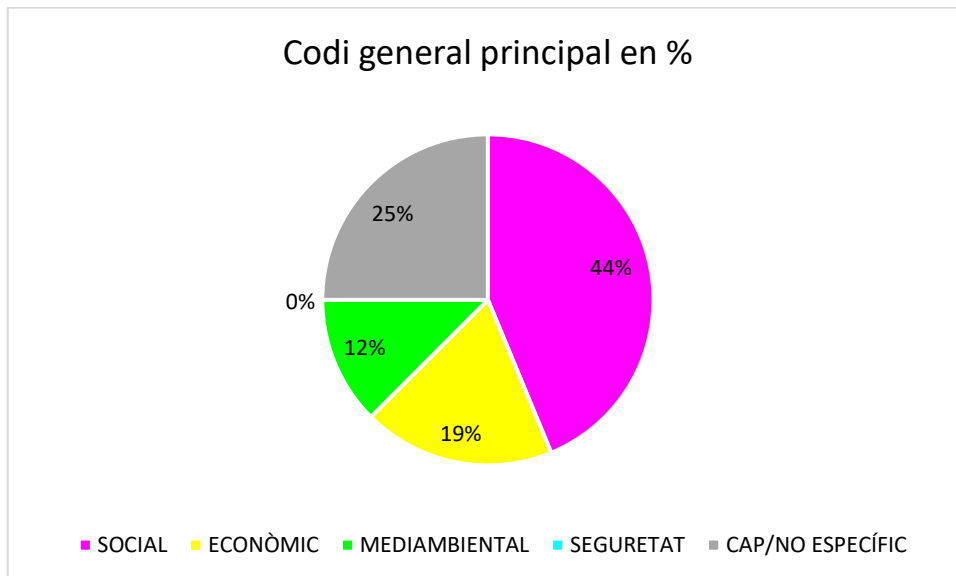
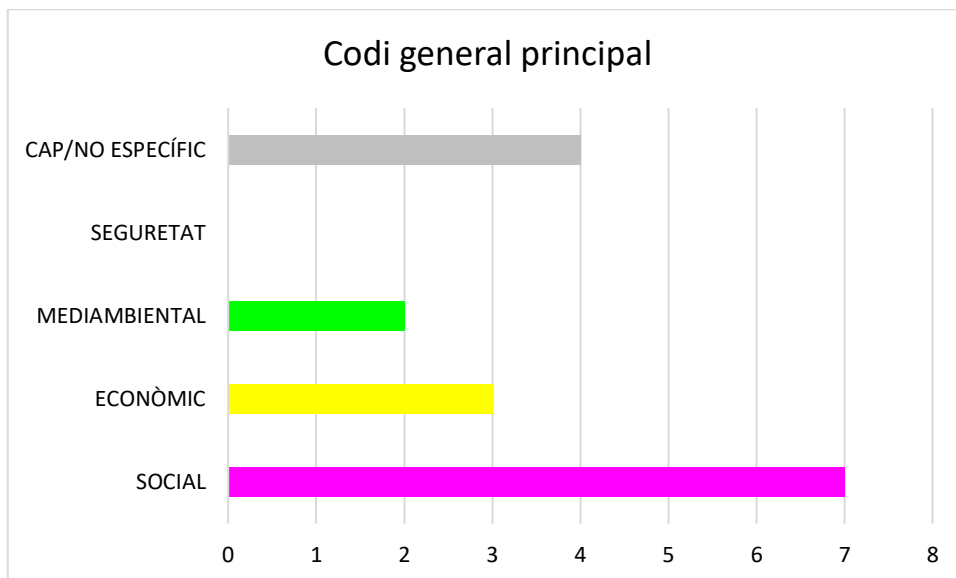

Codis gènere femení

Codi general principal gènere femení	Nombre	Percentatge
SOCIAL	3	37,5
ECONÒMIC	1	12,5
MEDIAMBIENTAL	2	25
SEGURETAT	0	0

CAP/NO ESPECÍFIC	2	25
TOTAL	8	100

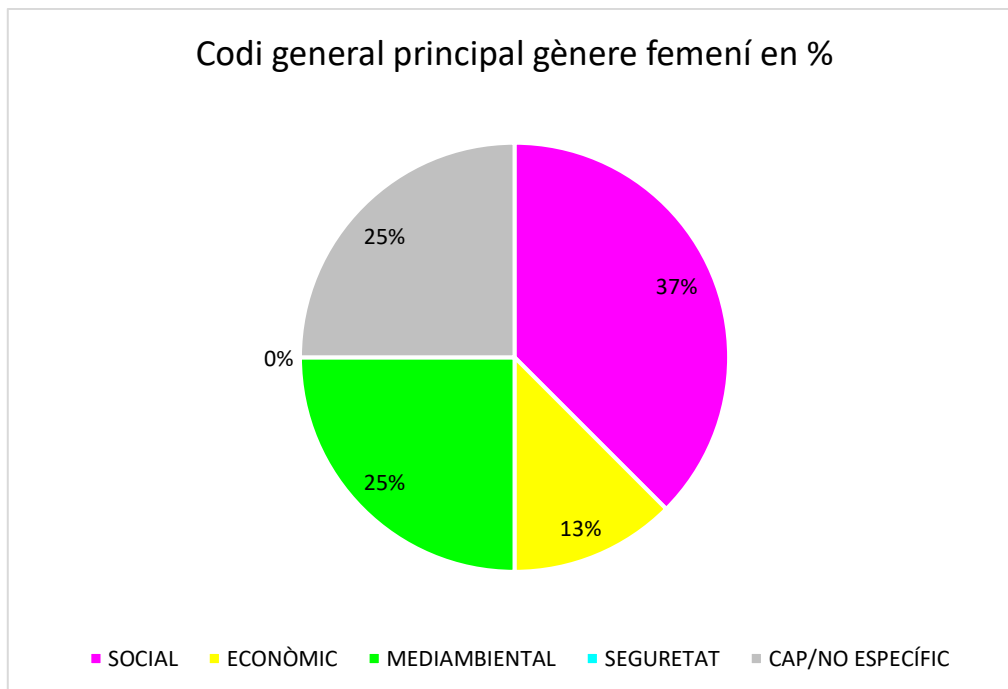
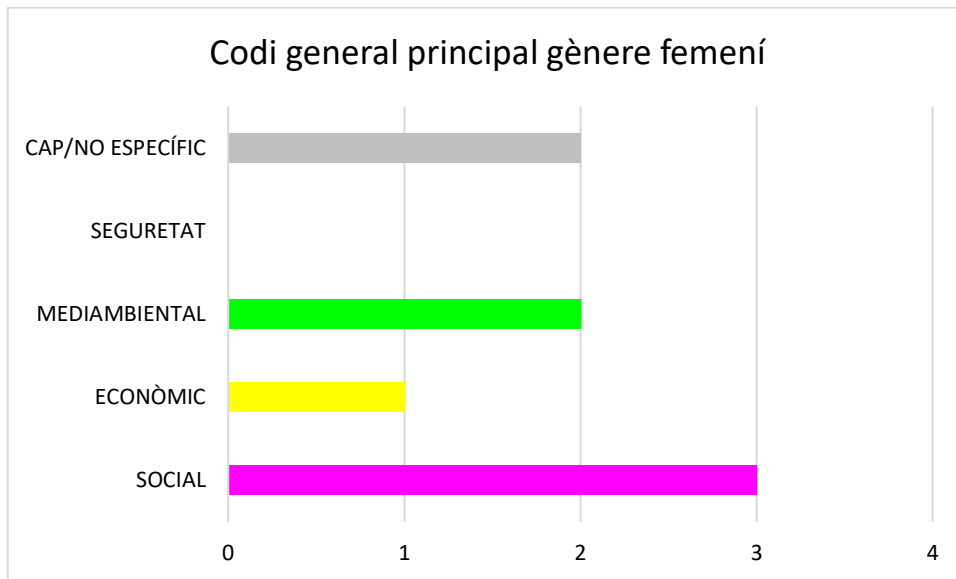

Codis gènere masculí

Codi general principal gènere masculí	NOMBRE	PERCENTATGE
SOCIAL	4	50
ECONÒMIC	2	25
MEDIAMBIENTAL	2	25
SEGURETAT	0	0
CAP/NO ESPECÍFIC	2	25

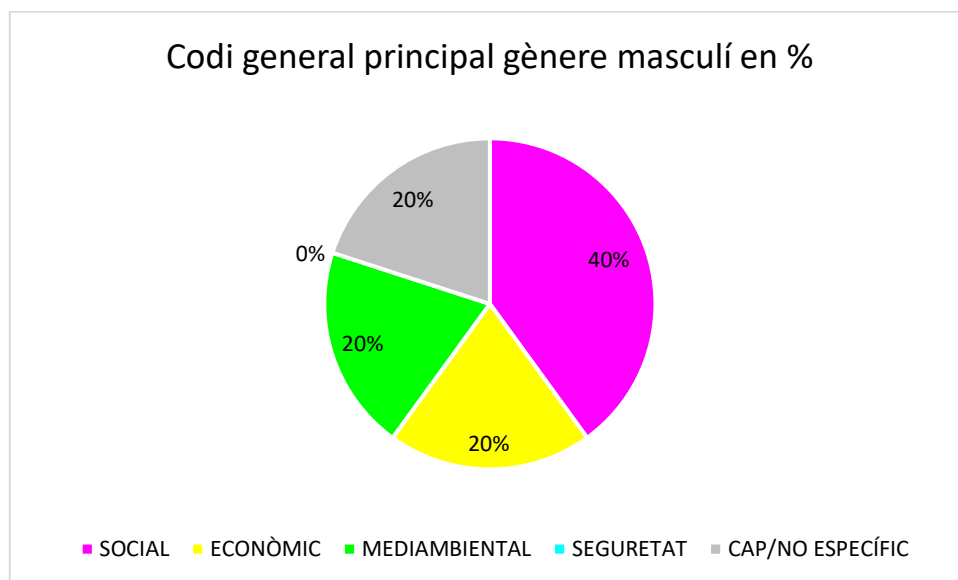
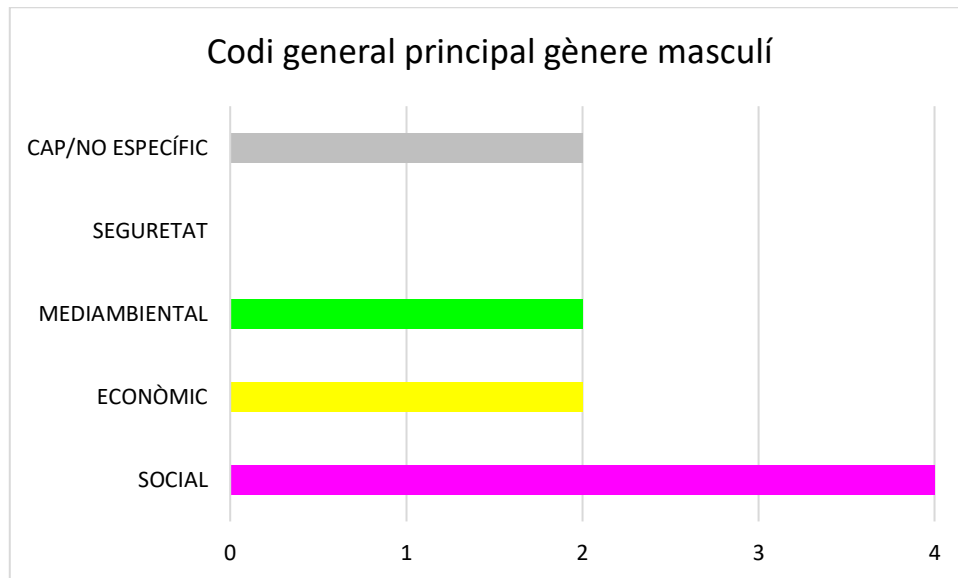

Annex 7.2.2.2: codis específics totals activitat 2

Codis totalitat grup

Codi específic	Nombre	Percentatge
LABORAL	7	31,81818
EDUCATIU	4	18,18182
GÈNERE	1	4,545455
PETROQUÍMICA	3	13,63636
VIOLÈNCIA	1	4,545455
SALUT	6	27,27273
TOTAL	22	100

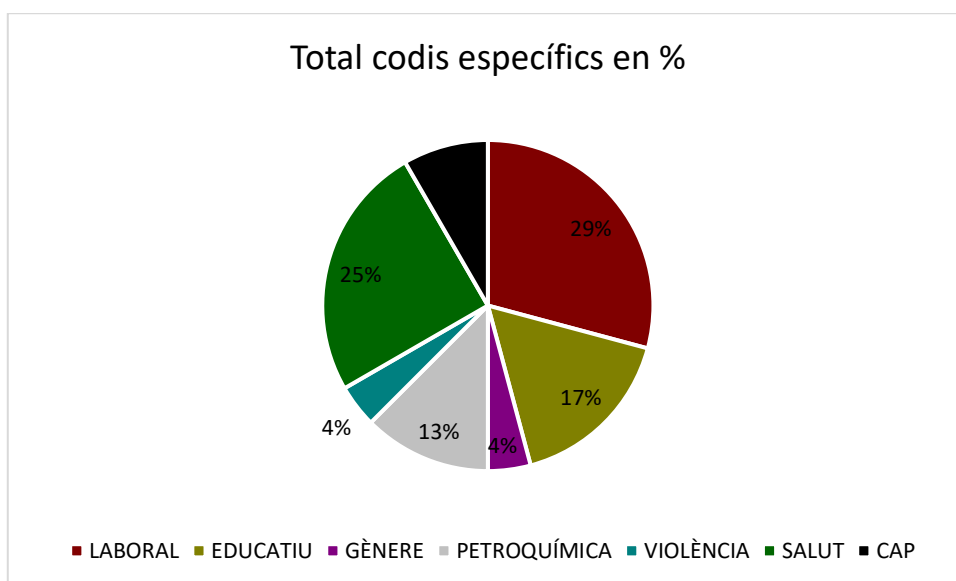
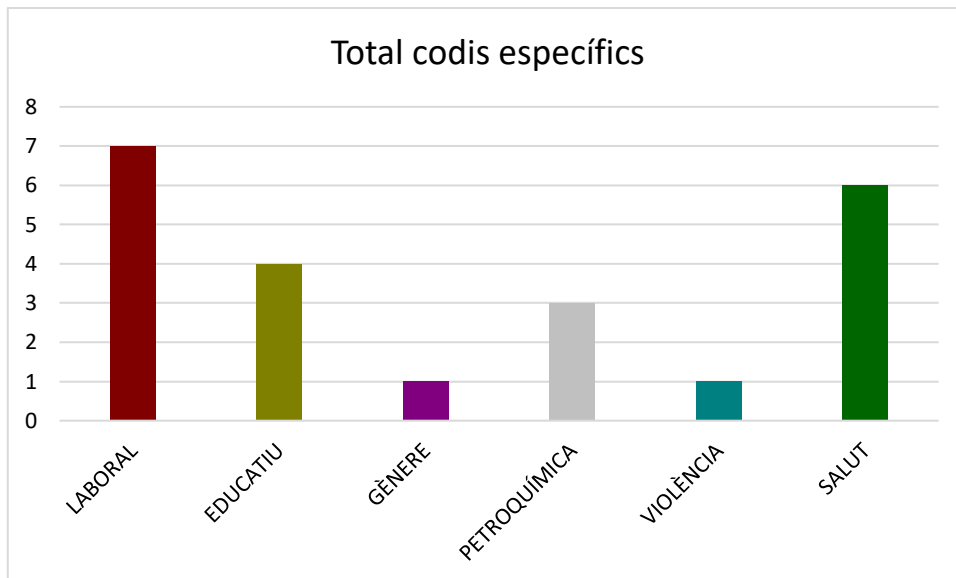

Codis gènere femení

Codi específic gènere femení	Nombre	Percentatge
LABORAL	4	28,57142857
EDUCATIU	2	14,28571429
GÈNERE	1	7,142857143
PETROQUÍMICA	3	21,42857143
VIOLÈNCIA	1	7,142857143
SALUT	3	21,42857143
CAP	0	0
TOTAL	14	100

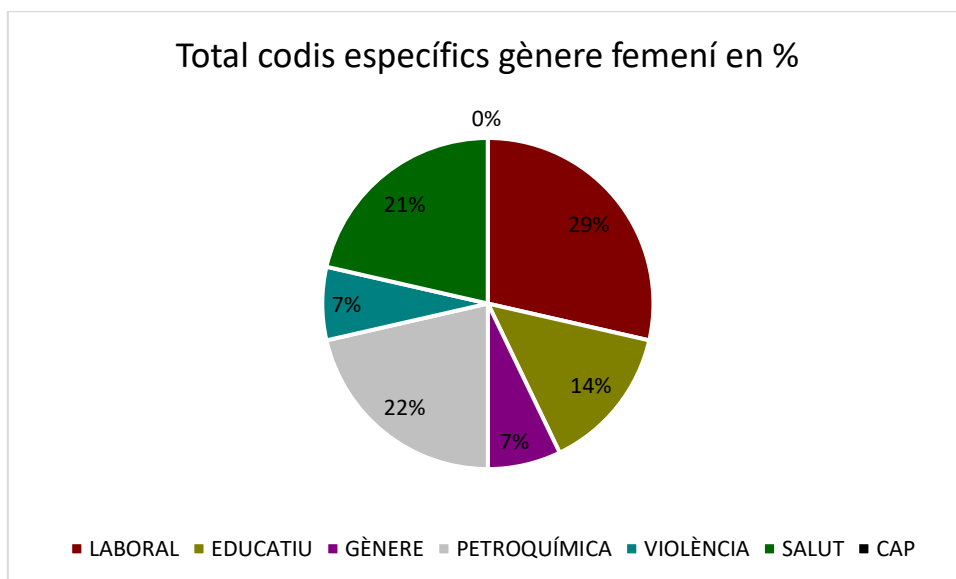
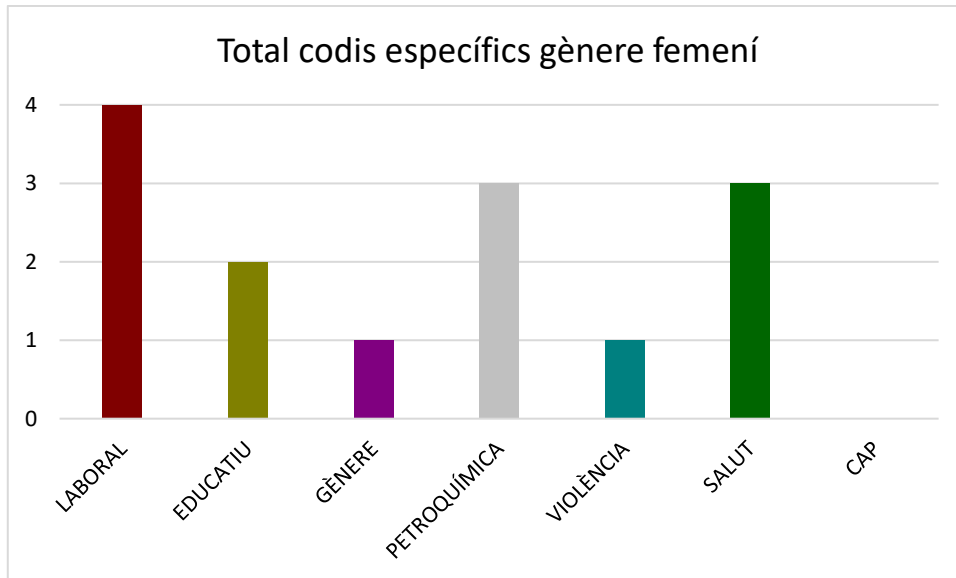

Codis gènere masculí

Codi específic gènere masculí	Nombre	Percentatge
LABORAL	3	30
EDUCATIU	2	20
GÈNERE	0	0
PETROQUÍMICA	0	0
VIOLÈNCIA	0	0
SALUT	3	30
CAP	2	20
TOTAL	10	100

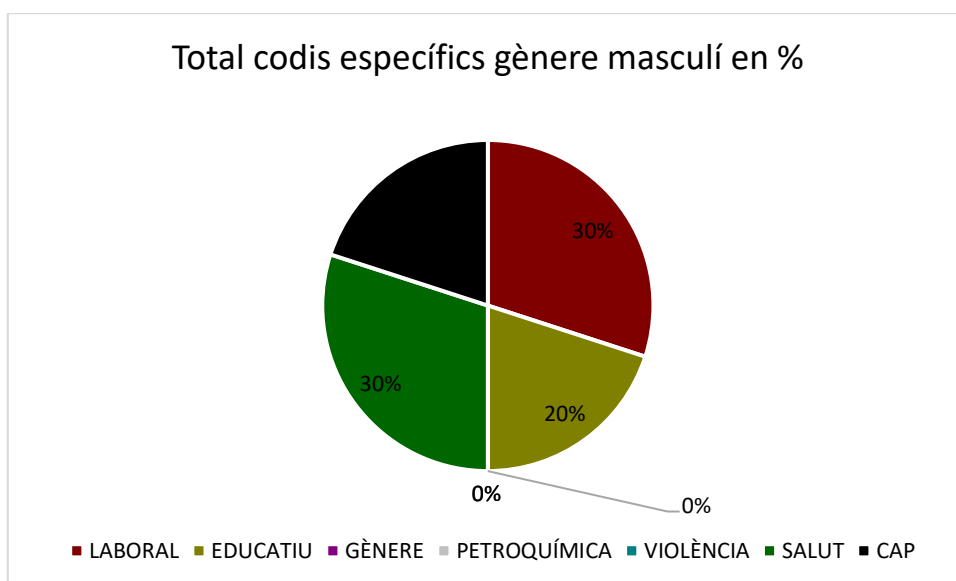
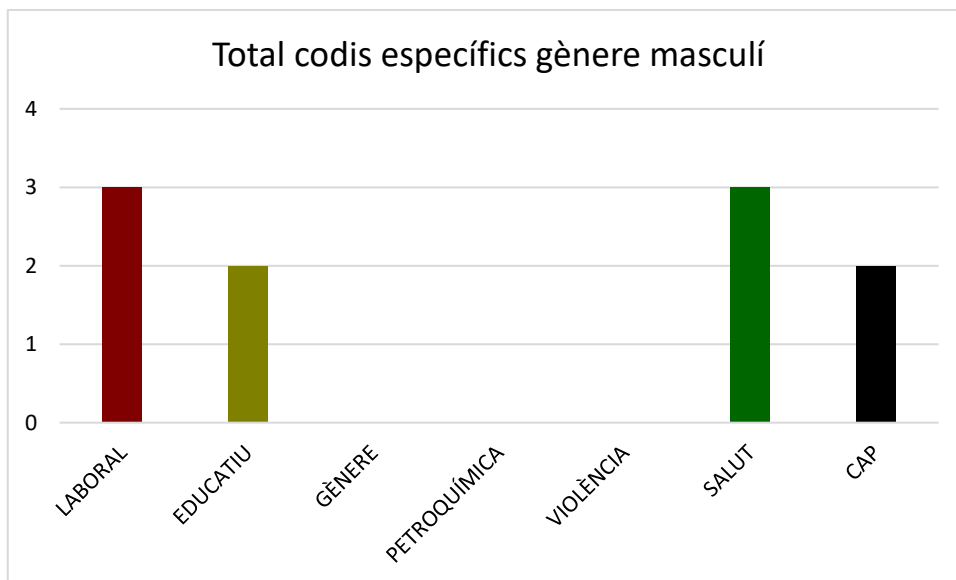

Annex 6.3: resultats i codis activitat 2 (Problemàtiques globals)

Annex 6.3.1: realització de la tasca activitat 2

Realització de la tasca	Nombre	Percentatge
SÍ	20	83,33333333
NO	4	16,66666667
TOTAL	24	100

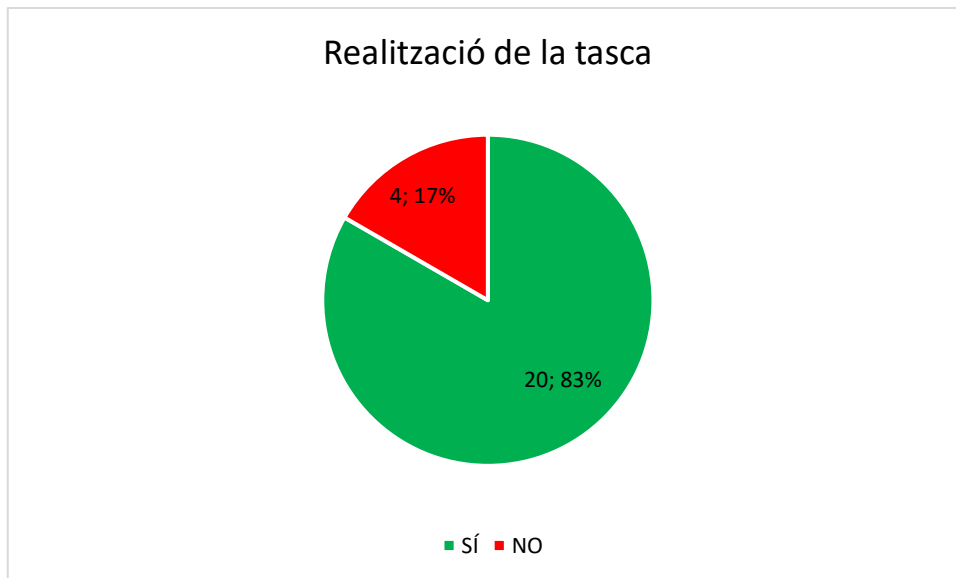

Annex 7.3.2: codis activitat 2

Codis totalitat grup

Article escollit	Nombre	Percentatge
ARTICLE 1: Conflicte postcolonial	8	40
ARTICLE 2: Petjada digital	3	15
ARTICLE 3: Desertificació	0	0
ARTICLE 4: Illes de plàstic	5	25
ARTICLE 5: Canvi climàtic	2	10
ARTICLE 6: Esclavitud moderna	1	5
ARTICLE 7: Desigualtat	1	5
TOTAL	20	100

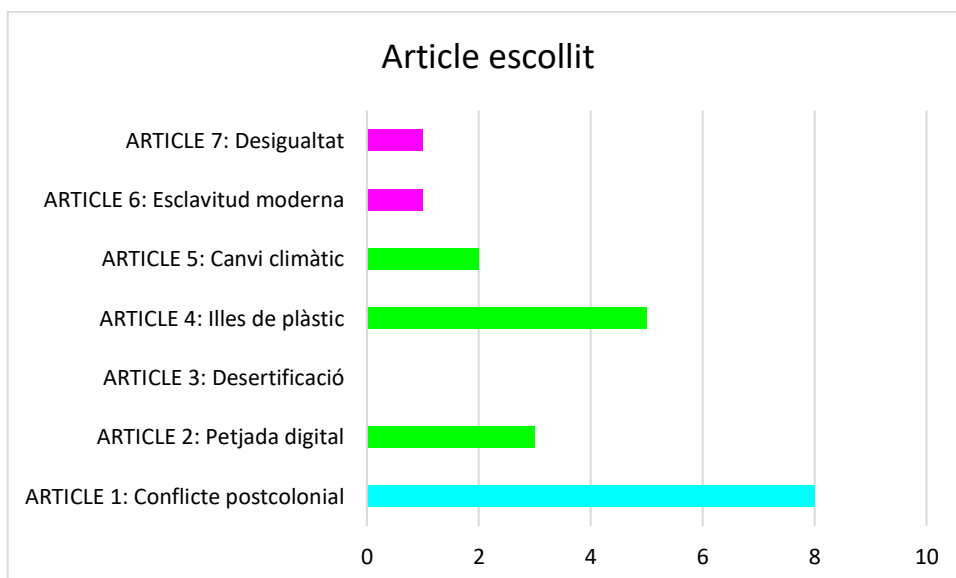

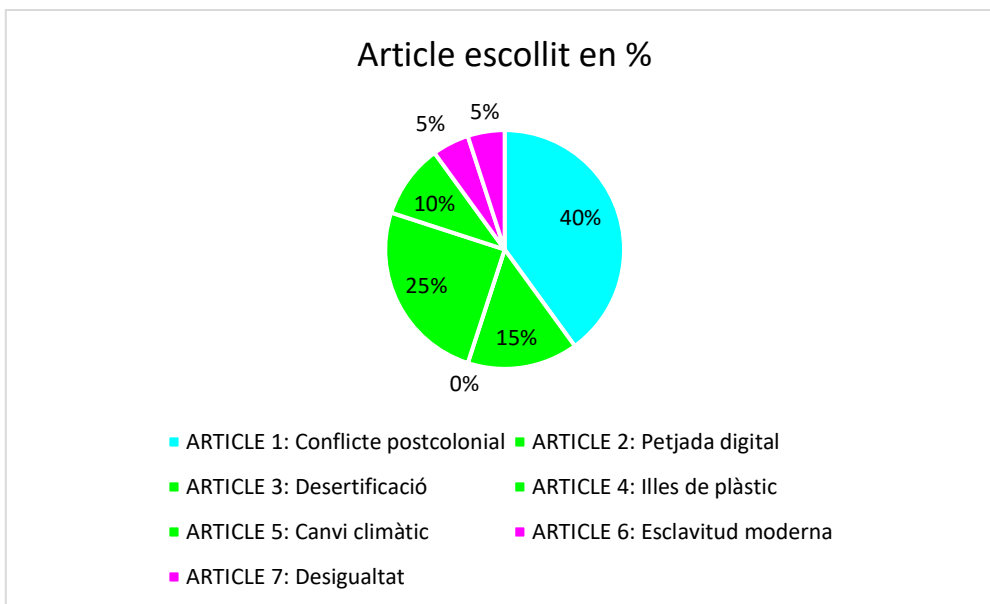

Codis gènere femení

Article escollit gènere femení	Nombre	Percentatge
ARTICLE 1: Conflicte postcolonial	2	22,22222222
ARTICLE 2: Petjada digital	2	22,22222222
ARTICLE 3: Desertificació	0	0
ARTICLE 4: Illes de plàstic	3	33,33333333
ARTICLE 5: Canvi climàtic	1	11,11111111
ARTICLE 6: Esclavitud moderna	1	11,11111111
ARTICLE 7: Desigualtat	0	0
TOTAL	9	100

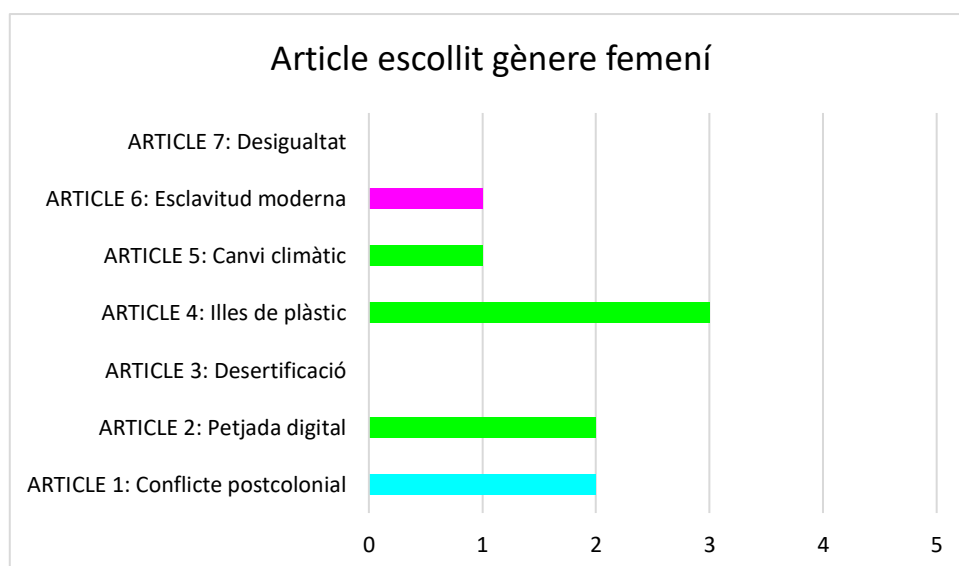

Article escollit gènere femení en %

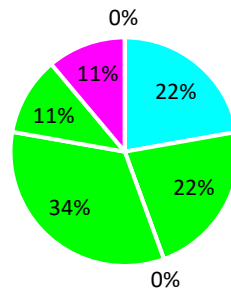

- ARTICLE 1: Conflicte postcolonial
- ARTICLE 2: Petjada digital
- ARTICLE 3: Desertificació
- ARTICLE 4: Illes de plàstic
- ARTICLE 5: Canvi climàtic
- ARTICLE 6: Esclavitud moderna
- ARTICLE 7: Desigualtat

Codis gènere masculí

Article escollit gènere masculí	Nombre	Percentatge
ARTICLE 1: Conflicte postcolonial	6	54,54545
ARTICLE 2: Petjada digital	1	9,090909
ARTICLE 3: Desertificació	0	0
ARTICLE 4: Illes de plàstic	2	18,18182
ARTICLE 5: Canvi climàtic	1	9,090909
ARTICLE 6: Esclavitud moderna	0	0
ARTICLE 7: Desigualtat	1	9,090909
TOTAL	11	100

Article escollit gènere masculí

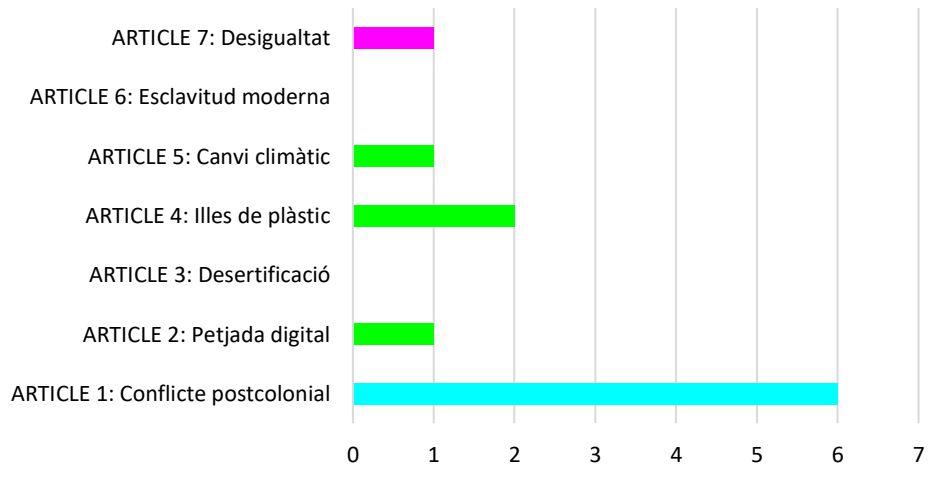

Article escollit gènere masculí en %

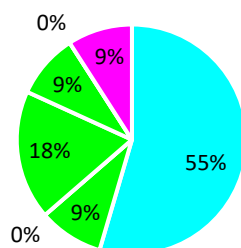

- ARTICLE 1: conflicte postcolonial
- ARTICLE 2: Petjada digital
- ARTICLE 3: Desertificació
- ARTICLE 4: Illes de plàstic
- ARTICLE 5: Canvi climàtic
- ARTICLE 6: Esclavitud moderna
- ARTICLE 7: Desigualtat

Annex 7.4: resultats i codis treball cooperatiu

Annex 7.4.1: resultats acadèmics treball cooperatiu

Nivell d'assoliment individual conjunt grup

GRUPS BASE	Nota treball cooperatiu (10)	Informe publicitari (2p)	Cartel·l (4p)	Exposició (1p)	Coavaluació (1p)	Participació i treball en grup (2p)	Nivell assoliment treball cooperatiu
GRUP BASE 1 (davant esquerra)	6,29	2	2	0,56	0,63	1,1	AS
AGB1_1_M	7,16	2	2	0,8	0,86	1,5	AN
AGB1_2_M	4,5	2	2	NP	NP	0,5	NA
ABG1_3_F	7,25	2	2	1	0,75	1,5	AN
ABG1_4_F	5,44	2	2	0,2	0,74	0,5	AS
AGB1_5_M_BL	7,1	2	2	0,8	0,8	1,5	AN
GRUP BASE 2 (davant centre)	5,934	1	2,5	0,56	0,674	1,2	AS
AGB2_1_M	7,03	1,5	2,5	0,8	0,73	1,5	AN
AGB2_2_F_RP	4,28	0,5	2,5	0,2	0,58	0,5	NA
AGB2_3_M	5,33	1	2,5	0,2	0,63	1	AS
AGB2_4_M	6,55	1	2,5	0,8	0,75	1,5	AS
AGB2_5_F	6,48	1	2,5	0,8	0,68	1,5	AS
GRUP BASE 3 (davant dreta)	7,448	1,7	3,4	0,54	0,608	1	AN
AGB3_1_M_AA	6,9	1,5	3,75	0,5	0,65	0,5	AS
AGB3_2_F	8,63	2	3,75	0,6	0,78	1,5	AE
AGB3_3_M_AB	3,5	1	2	0	0	0,5	NA
AGB3_4_F_MU	9,58	2	3,75	1	0,83	2	AE
AGB3_5_F	8,63	2	3,75	0,6	0,78	1,5	AE
GRUP BASE 4 (fons dreta)	5,896	1,2	2,25	0,68	0,766	1	AS
AGB4_1_F_MU	5,53	1,5	2,25	0,4	0,88	0,5	AS
AGB4_2_M	3,75	NP	2,25	0,8	0,2	0,5	NA
AGB4_3_F	7,75	1,5	2,25	1	1	2	AN
AGB4_4_M	6,05	1,5	2,25	0,4	0,9	1	AS

AGB5_5_M	6,4	1,5	2,25	0,8	0,85	1	AS
GRUP BASE 5 (fons esquerra)	5,6775	1	2,25	0,525	0,6525	1,25	AS
AGB5_1_M	7,88	2	2,25	0,8	0,83	2	AN
AGB5_2_M_AB	3,3	NP	2,25	0	0,55	0,5	NA
AGB5_3_F	4,28	0	2,25	0,8	0,73	0,5	NA
AGB5_4_M	7,25	2	2,25	0,5	0,5	2	AN
Nivell d'assoliment		Nombre	Percentatge				
NA		6	25				
AS		8	33,33333333				
AN		7	29,16666667				
AE		3	12,5				
TOTAL		24	100				

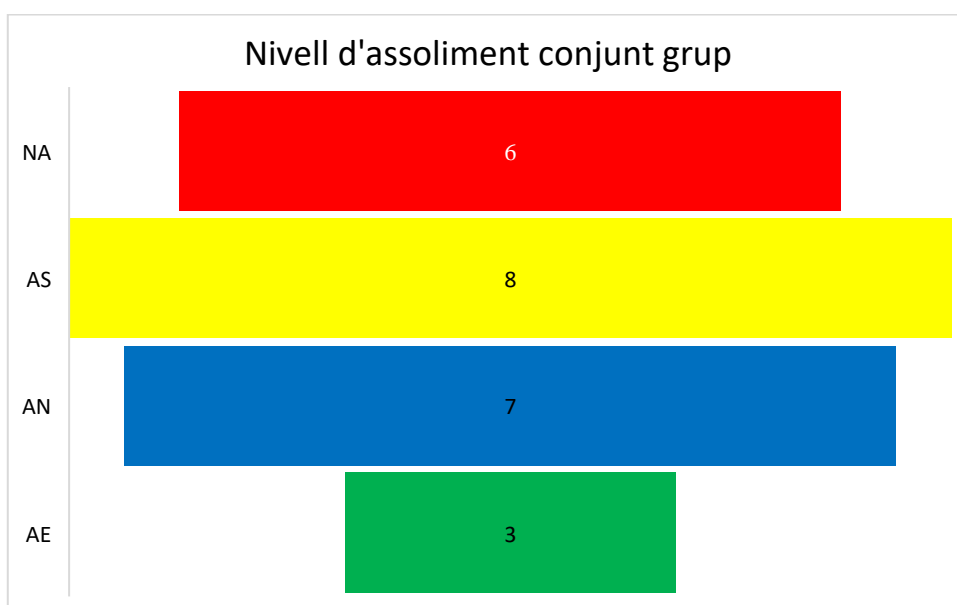
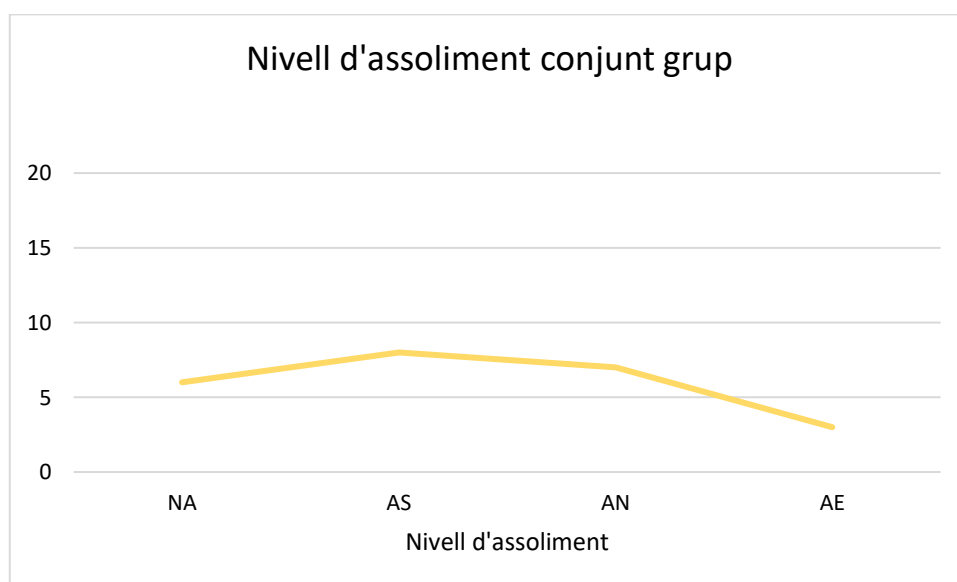

Diferència entre nivells d'assoliment

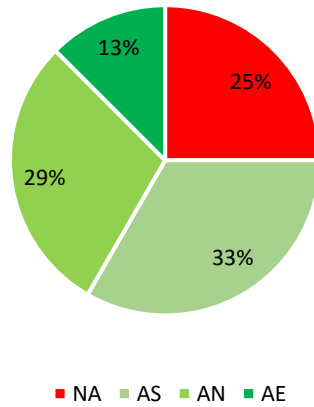

Nivell d'assoliment individual gènere femení

Nivell d'assoliment gènere femení	Nombre	Percentatge
NA	2	20
AS	3	30
AN	2	20
AE	3	30
TOTAL	10	100

Nivell d'assoliment gènere femení

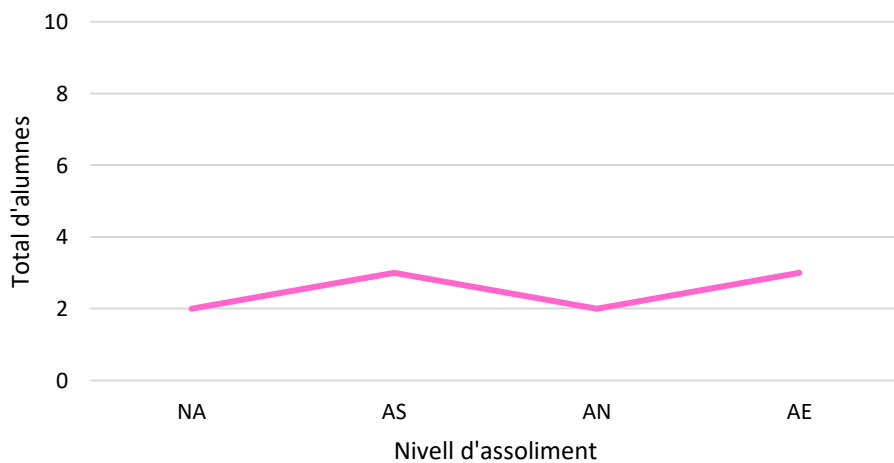

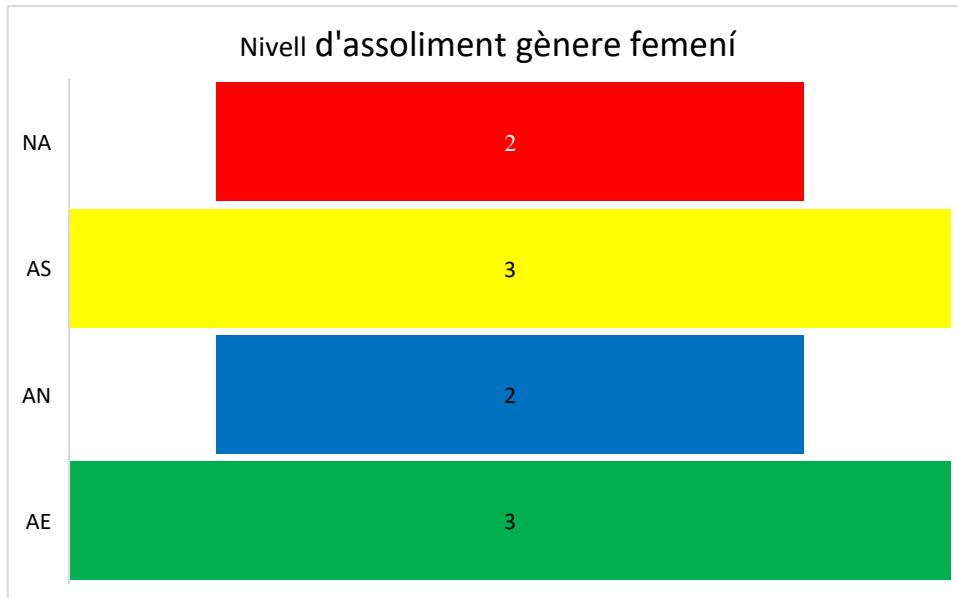

Nivell d'assoliment gènere masculí

Nivell d'assoliment gènere masculí	Nombre	Percentatge
NA	4	28,57143
AS	5	35,71429
AN	5	35,71429
AE	0	0
TOTAL	14	100

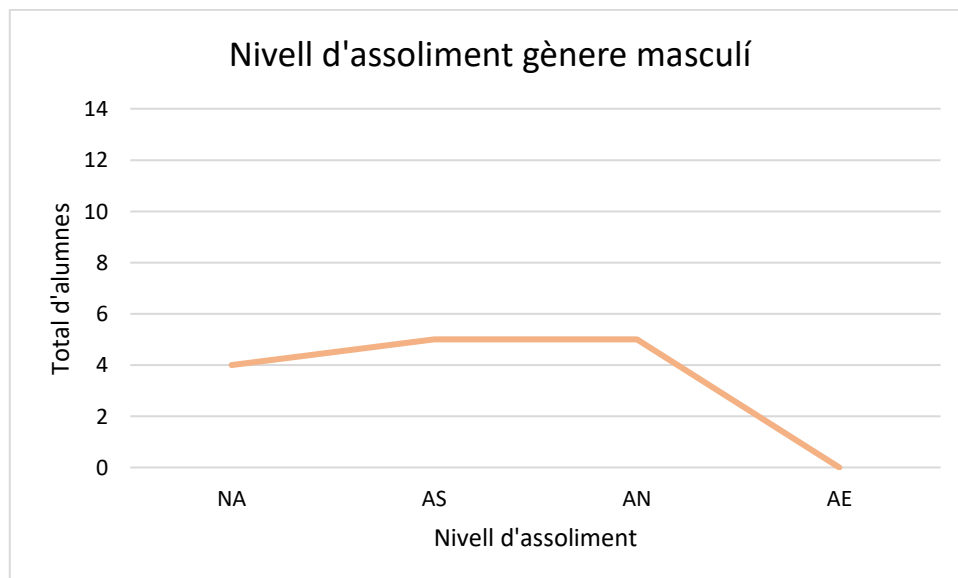

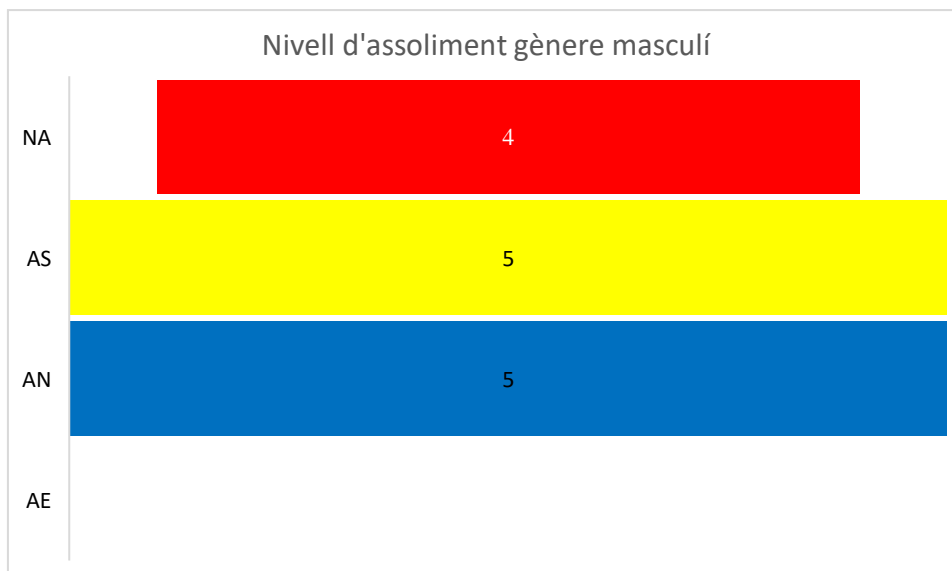

Comparativa entre gèneres en el nivell d'assoliment en %

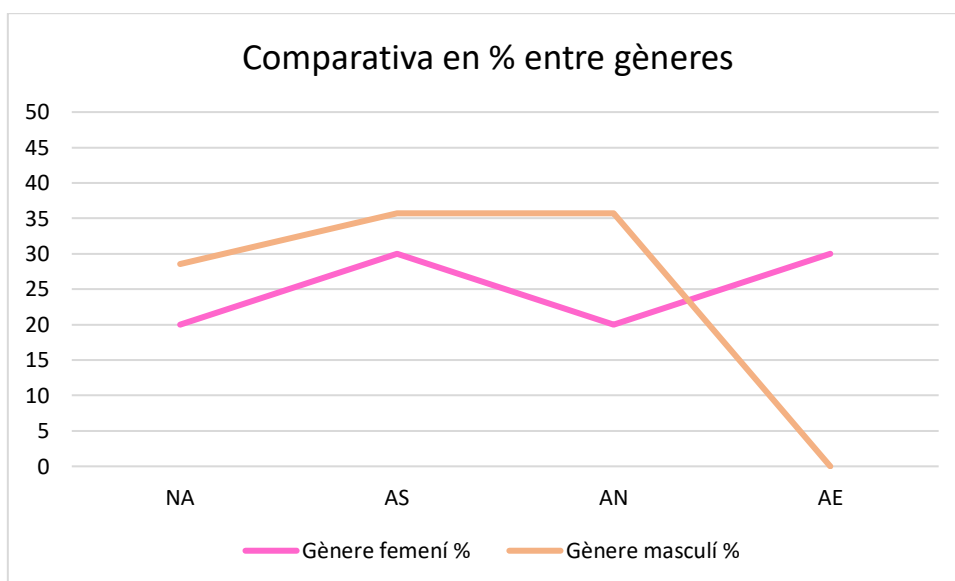

Annex 7.4.2. resultats i estadística del rol i la predominança de gènere dins del treball cooperatiu

Grup base	Predominança gènere (observacions)
GRUP BASE 1 (davant esquerra)	Igualtat
AGB1_1_M	Figura predominant
AGB1_2_M	No present
ABG1_3_F	Figura present
ABG1_4_F	Figura predominant
AGB1_5_M_BL	Figura present
GRUP BASE 2 (davant centre)	Igualtat
AGB2_1_M	Figura predominant
AGB2_2_F_RP	No present

AGB2_3_M	No present
AGB2_4_M	Figura present
AGB2_5_F	Figura predominant
GRUP BASE 3 (davant dreta)	Predominança gènere femení
AGB3_1_M_AA	No present
AGB3_2_F	Figura present
AGB3_3_M_AB	No present
AGB3_4_F_MU	Figura predominant
AGB3_5_F	Figura present
GRUP BASE 4 (fons dreta)	Predominança gènere femení
AGB4_1_F_MU	No present
AGB4_2_M	No present
AGB4_3_F	Figura predominant
AGB4_4_M	No present
AGB5_5_M	Figura present
GRUP BASE 5 (fons esquerra)	Predominança gènere masculí
AGB5_1_M	Figura present
AGB5_2_M_AB	No present
AGB5_3_F	Figura present
AGB5_4_M	Figura present

Rol dins del grup base	Nombre total	Percentatge	Percentatge gènere femení		Percentatge gènere masculí	
			Gènere femení	Gènere masculí	Gènere femení	Gènere masculí
Figura predominant	6	25	4	40	2	14,28571
Figura present	9	37,5	4	40	5	35,71429
No present	9	37,5	2	20	7	50
TOTAL	24	100	10	100	14	100

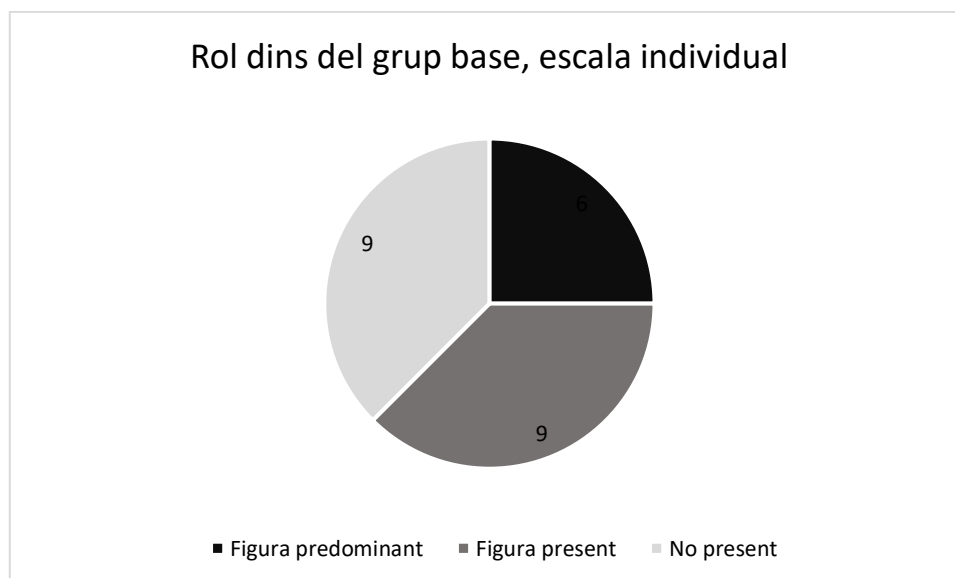

Diferència de gènere en el rol

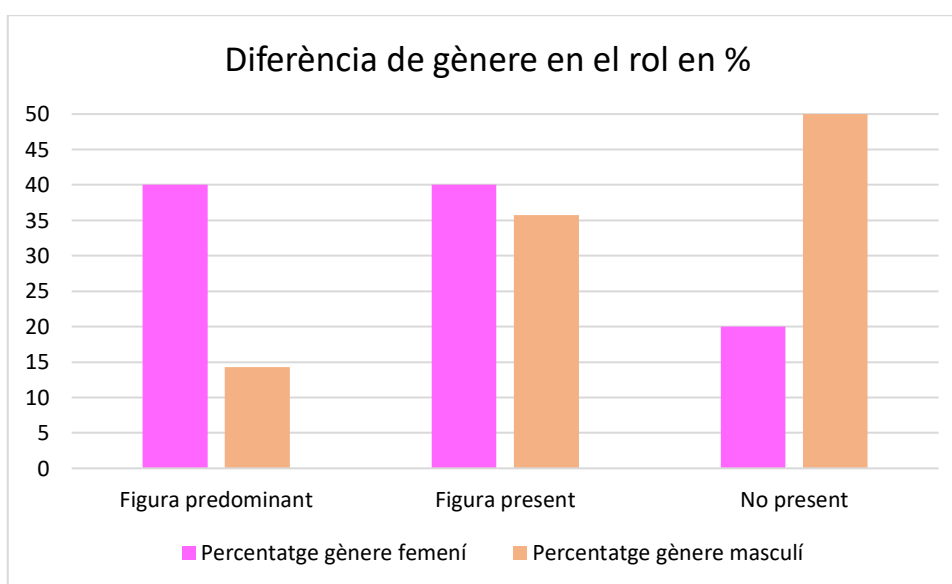
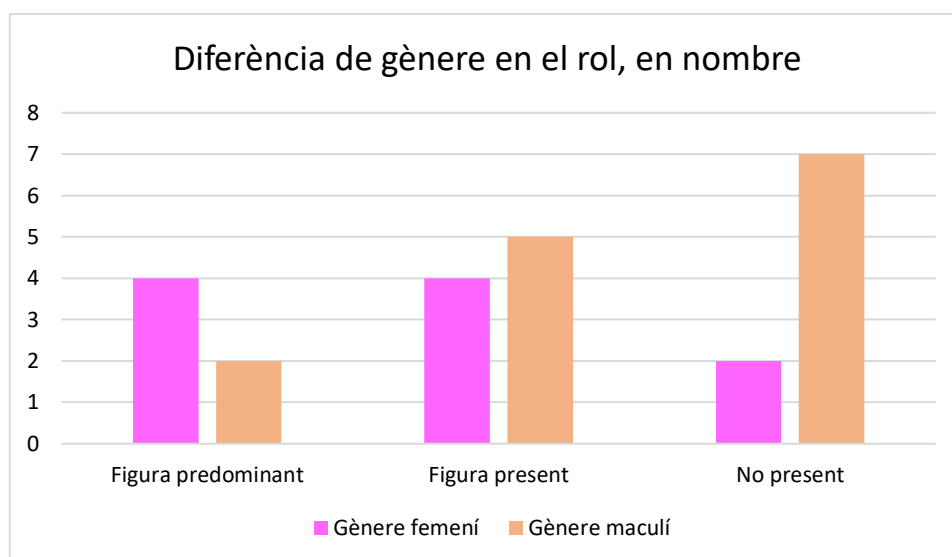

Predominança del gènere dins dels grups base

Grups base	Predominança gènere
GRUP BASE 1 (davant esquerra)	Igualtat
GRUP BASE 2 (davant centre)	Igualtat
GRUP BASE 3 (davant dreta)	Predominança gènere femení
GRUP BASE 4 (fons dreta)	Predominança gènere femení
GRUP BASE 5 (fons esquerra)	Predominança gènere masculí

Predominança del gènere	Nombre	Percentatge
Igualtat	2	40

Predominança gènere femení	2	40
Predominança gènere masculí	1	20
TOTAL	5	100

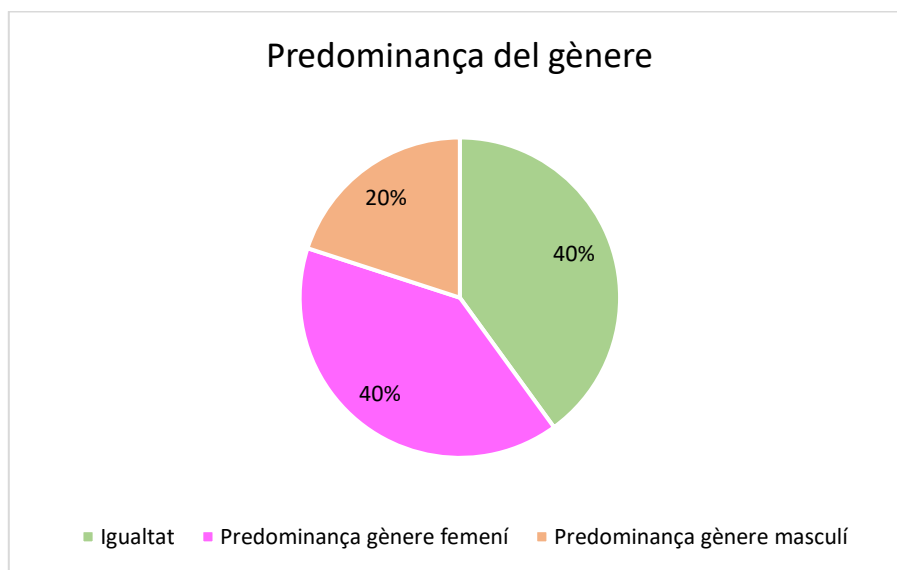

Annex 7.4.3: Codis treball cooperatiu

Elecció temàtica

Grups base	Problemàtica	Culpabilització	Solució
GRUP BASE 1 (davant esquerra)	La brutícia al carrer	Població	Reciclatge
GRUP BASE 2 (davant centre)	La criminalitat	Població	Repressió policial i judicial
GRUP BASE 3 (davant dreta)	Segregació residencial	Urbanisme / població	Autogestió i difusió
GRUP BASE 4 (fons dreta)	La pobresa energètica	Salaris / factures	Recol·lecció autogestionada
GRUP BASE 5 (fons esquerra)	Les emissions de la petroquímica	Les fàbriques / empreses	Ecocapitalisme i manifestacions

Codis extrets de l'elecció temàtica

Grups base	Problemàtica	Culpabilització	Solució
GRUP BASE 1 (davant esquerra)	1.Mediambiental/ 2.Seguretat	Població	Dins del sistema
GRUP BASE 2 (davant centre)	1.Seguretat	Població	Autoritària
GRUP BASE 3 (davant dreta)	1.Social / 2.Econòmic	Govern	Revolucionària

GRUP BASE 4 (fons dreta)	1.Social / 2.Econòmic	Empreses	Revolucionària
GRUP BASE 5 (fons esquerra)	1.Mediambiental	Empreses	Dins del sistema

Codis problemàtica

Codi principal tipologia problemàtica	NOMBRE	PERCENTATGE
Mediambiental	2	40
Social	2	40
Seguretat	1	20
TOTAL	5	100

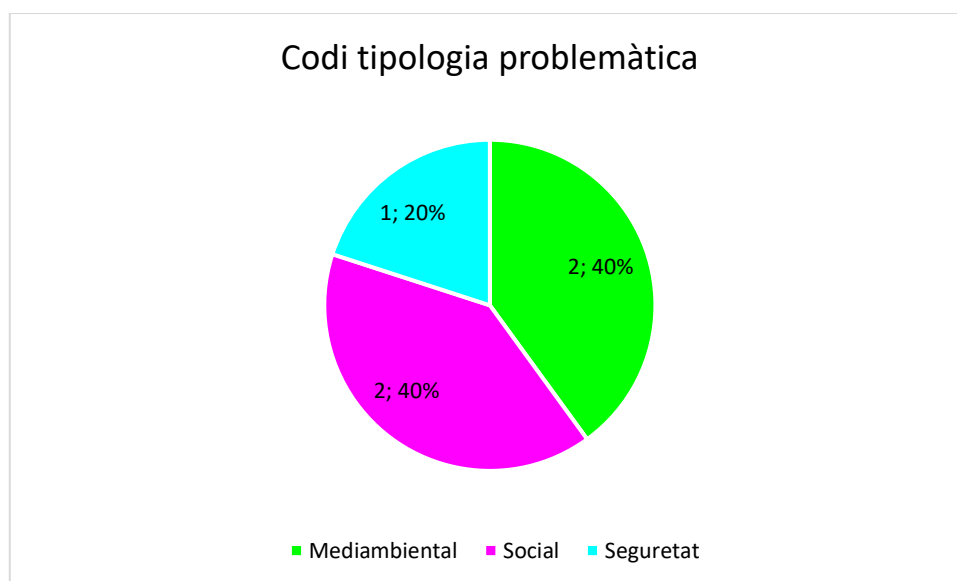

Codis culpabilització

Codi culpabilització problemàtica	NOMBRE	PERCENTATGE
Població	2	40
Empreses	2	40
Govern	1	20
TOTAL	5	100

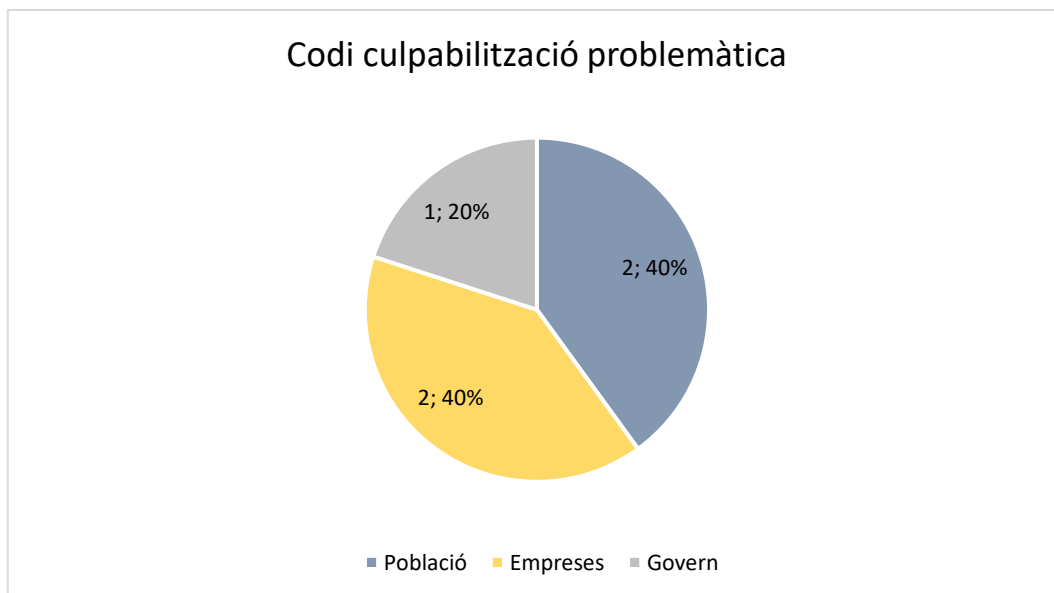

Codis solució

Codi solució problemàtica	Nombre	Percentatge
Autoritària	1	20
Dins del sistema	2	40
Revolucionària	2	40
TOTAL	5	100

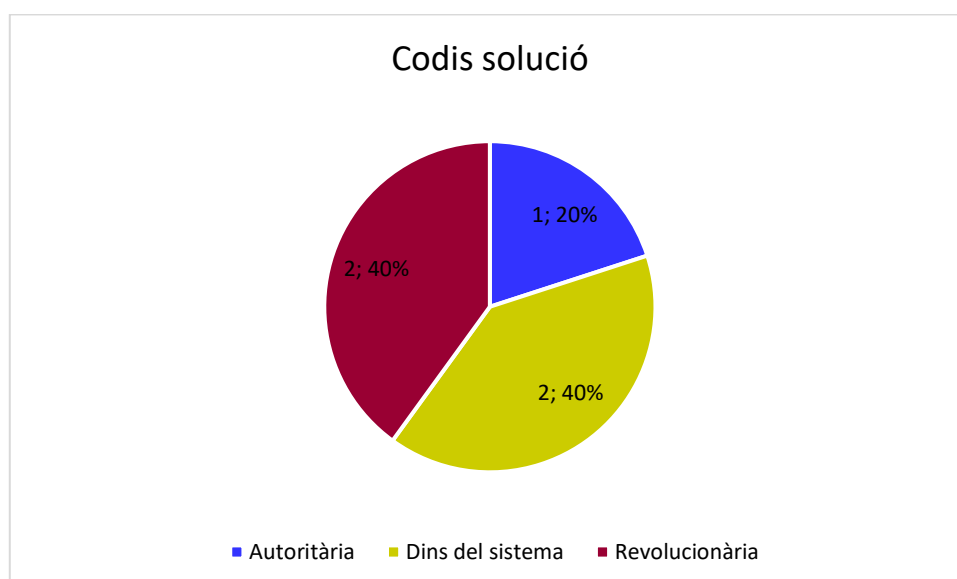

Comparativa codis i predominança del gènere

Grups base	Predominança gènere	Problemàtica	Culpabilització	Solució
------------	---------------------	--------------	-----------------	---------

GRUP BASE 1 (davant esquerra)	Igualtat	1.Mediambiental/ 2.Seguretat	Població	Dins del sistema
GRUP BASE 2 (davant centre)	Igualtat	1.Seguretat	Població	Autoritària
GRUP BASE 3 (davant dreta)	Predominança gènere femení	1.Social / 2.Econòmic	Govern	Revolucionària
GRUP BASE 4 (fons dreta)	Predominança gènere femení	1.Social / 2.Econòmic	Empreses	Revolucionària
GRUP BASE 5 (fons esquerra)	Predominança gènere masculí	1.Mediambiental	Empreses	Dins del sistema

Annex 7.4.4: resultats i estadística coavaluació treball cooperatiu

Visió del treball cooperatiu

GRUPS BASE	Visió del treball cooperatiu (COAVALUACIÓ)
GRUP BASE 1 (davant esquerra)	Positiva
AGB1_1_M	Positiva
AGB1_2_M	No fet
ABG1_3_F	No fet
ABG1_4_F	Positiva
AGB1_5_M_BL	Positiva
GRUP BASE 2 (davant centre)	Negativa
AGB2_1_M	Negativa
AGB2_2_F_RP	Negativa
AGB2_3_M	Neutral
AGB2_4_M	Negativa
AGB2_5_F	Negativa
GRUP BASE 3 (davant dreta)	Neutral
AGB3_1_M_AA	No fet
AGB3_2_F	Positiva
AGB3_3_M_AB	Neutral
AGB3_4_F_MU	Neutral
AGB3_5_F	Negativa
GRUP BASE 4 (fons dreta)	Negativa
AGB4_1_F_MU	Neutral
AGB4_2_M	Neutral
AGB4_3_F	Negativa
AGB4_4_M	Positiva
AGB5_5_M	Neutral
GRUP BASE 5 (fons esquerra)	Neutral

AGB5_1_M	Negativa
AGB5_2_M_AB	Neutral
AGB5_3_F	Positiva
AGB5_4_M	No fet

Visió del treball cooperatiu, escala individual

Visió del treball cooperatiu	Nombre	Percentatge
Positiva	6	25
Negativa	7	29,1666667
Neutral	7	29,1666667
No fet	4	16,6666667
TOTAL	24	100

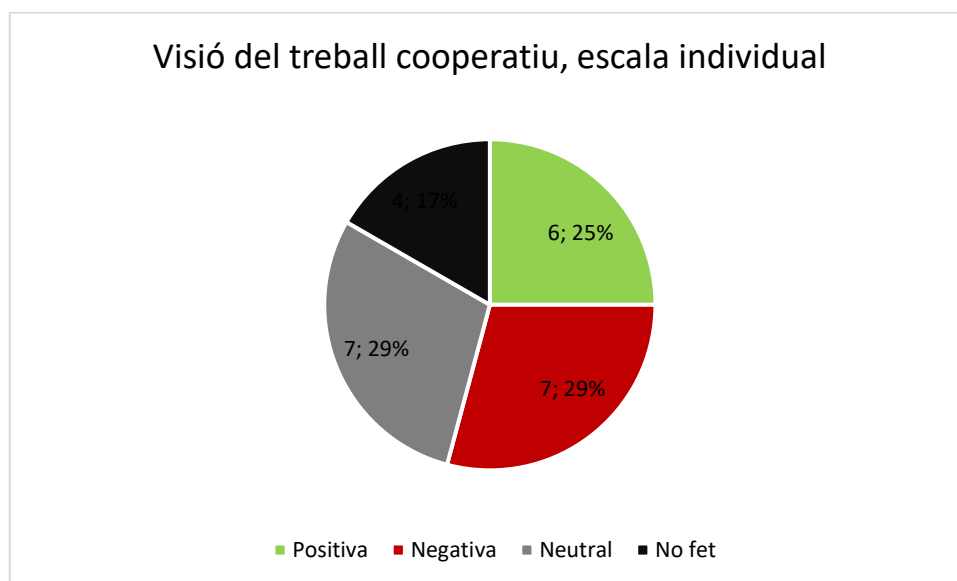

Visió del treball cooperatiu, escala grups base

Visió del treball cooperatiu	Nombre	Percentatge
Positiva	1	20
Negativa	2	40
Neutral	2	40
TOTAL	5	100

Visió del treball cooperatiu, escala grups base

