

LA TORRE D'ESBLADA (QUEROL): UNA NOVA FORTIFICACIÓ MEDIEVAL A LA CONCA DEL GAIÀ

Jordi López*, Marta Fontanals, Josep Maria Vergès**, Josep Zaragoza***



Figura 1: vista general d'Esblada. La part superior de la torre presenta un retall esbiaixat a causa de la teulada de l'edifici que se li annexà. (J.M. Vergès).

El conjunt de fortificacions -torres i castells- que s'estenen al llarg del riu Gaià constitueix un ric patrimoni cultural recollit en obres generals. La passada dècada dels 90 va ser novament estudiat des del Museu de Vila-rodonà i l'Institut d'Estudis Vallencs, un treball que culminà en una exposició l'any 1994 i en la guia *Els castells del Gaià*¹. En aquest breu treball presentem una torre medieval, inèdita, que s'afegeix al ja extens catàleg de fortificacions que formen la línia del Gaià.

Aquesta torre es localitza a Esblada, al centre del petit nucli, en un espai privilegiat que domina el torrent del mateix nom i el trencall de camins que van de Querol cap a Santa Coloma i cap a Igualada. Topogràficament és en un punt preminent, a la part més alta del poble, superada només per la petita església i masos adjacents. La seva posició

destaca des del torrent, on s'alça d'entre els edificis enrunats. S'aixeca en l'interior d'una casa que està ensorrada. Fins ara havia passat desapercebuda perquè no era visible des de l'exterior. Tampoc en alçada, atès que havia estat escapçada i reaprofitada en l'habitatge.

És una torre de planta circular amb unes mides de 5,60 m de diàmetre exterior que conserva una alçada màxima de 8,10 m. Els murs, de 120 cm de gruix, són de pedra lligada amb morter de calç i presenten un aparell irregular, tot i que a la cara exterior les pedres estan lleugerament escairades i les filades tendeixen a la regularitat. La meitat meridional de la torre està enderrocada i és aquí on devia trobar-se la porta, a l'alçada del primer pis, com és habitual. La cara nord –més ben conservada- presenta només un parell d'espitlleres a notable altura.

* Institut Català d'Arqueologia Clàssica.

** Institut Català de Paleoecologia Humana i Evolució Social (IPHES) / Universitat Rovira i Virgili.

*** Ajuntament del Catllar.

1 MIQUEL, M.; SANTESMASES, J.; SAUMELL, D. (1999). *Els castells del Gaià*. Cossetània edicions. Valls.



Figura 2.: façana septentrional de la torre d'Esblada. Es pot observar que la torre es troba inclosa dins d'una construcció posterior. (J.M. Vergès).

En un moment difícil de precisar, possiblement al segle XVI, es construí un gran casal que la va absorbir, escapçant-la, i ensorrant, com hem dit, la meitat meridional per encabir-hi una habitació. La cara interna de la torre va quedar també molt malmesa. Actualment els enderrocs cobreixen bona part de l'estructura, cosa que dificulta aixecar-ne una secció completa.

Tot i que probablement cal situar els orígens del poble en els moments de la conquesta de tota l'àrea pel comtat de Barcelona a mitjan segle X, el cert és que la documentació no fa referència a cap torre ni castell a Esblada, i ni tan sols tenim una datació aproximada de quan es fundà la població.

Així, la cronologia que hem d'atribuir a la torre es basa només en altres paral·lels que coneixem a la comarca. Molts dels castells del Gaià van néixer com una torre de planta circular envoltada d'un recinte, però hi ha excepcions com l'espectacular torre de Santa Perpètua. Podem esmentar nombroses torres circulars en l'alt i mitjà Gaià; els castells de Santa Coloma de Queralt, Montclar, Vallespinosa, Pontils, Rocamora, Seguer, Saburella, Pinyana, la Cogullada i l'Albà. La majoria estan enderrocades i quasi cap arriba a una altura conservada dels 8 metres que mostra la d'Esblada. Hom les considera com les primeres construccions dels castells, i per tant les parts més antigues. Es daten per tant entre finals del segle X i principis del XII. En aquest sentit, considerem que hauríem de fixar la cronologia de la torre d'Esblada en aquest moment, al voltant del segle XI.

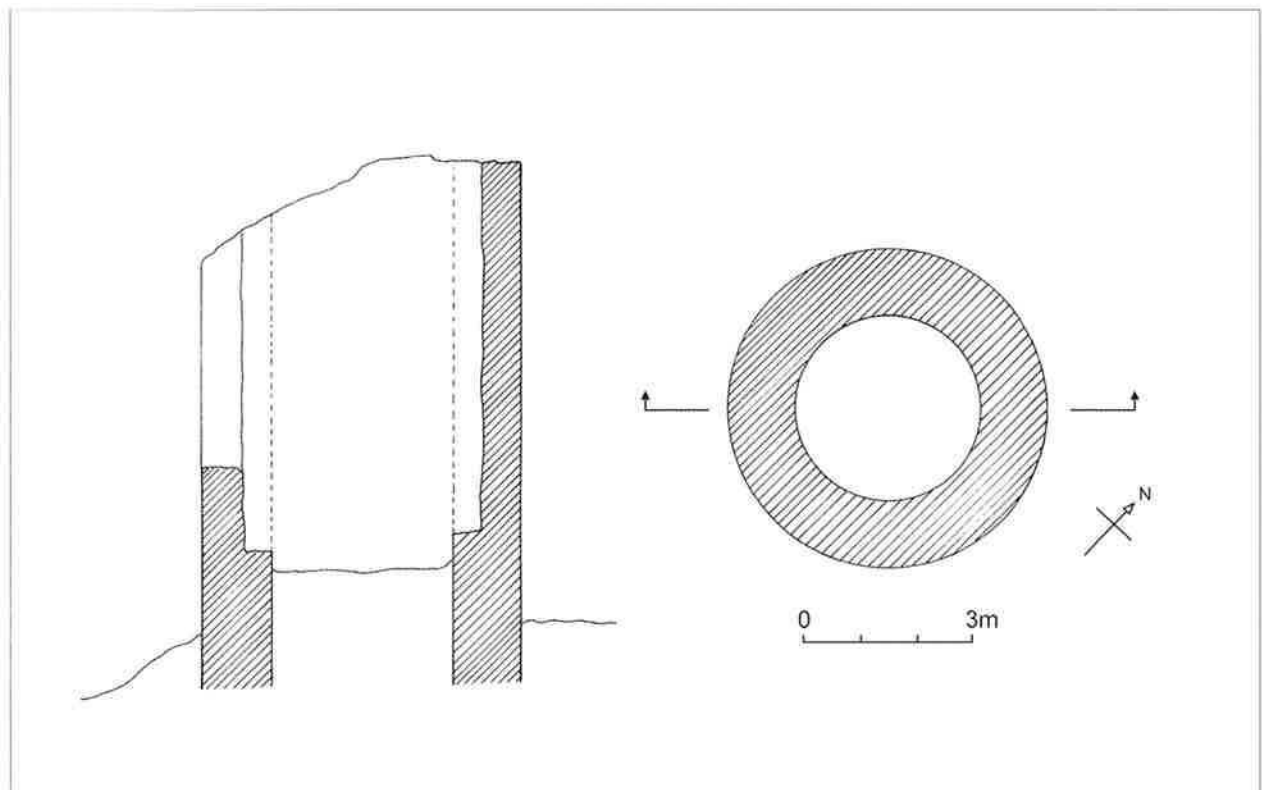

Figura 3: secció i planta de la torre. (J. Zaragoza).